



# YAMAHA

エレクトリックギター

ELECTRIC GUITAR

E-GITARRE

GUITARE ELECTRIQUE

GUITARRA ELÉTRICA

CHITARRA ELETTRICA

GUITARRA ELÉTRICA

ЭЛЕКТРОГИТАРА

电吉他

일렉트릭 기타

取扱説明書

OWNER'S MANUAL

BEDIENUNGSANLEITUNG

MANUEL D'INSTRUCTIONS

MANUAL DE INSTRUCCIONES

MANUALE DELL'UTENTE

MANUAL DO PROPRIETÁRIO

РУКОВОДСТВО ПОЛЬЗОВАТЕЛЯ

用户手册

사용 설명서



# E-GITARRE

## BEDIENUNGSANLEITUNG

### INHALTSANGABE

VORSICHTSMASSNAHMEN.....	3	VIBRATO-SYSTEM: Verriegelbar .....	10
EINSTELLUNG DER STIMMMECHANIK .....	7	EINSTELLUNG DER STEG- UND SAITENSPANNUNG.....	12
EINSTELLUNG DER SATTELHÖHE (Falls zutreffend) .....	7	EINSTELLUNG DES VERSTEIFUNGSSTABS .....	13
EINSTELLUNG DER SAITENHÖHE .....	8	EINSTELLUNG DER TONABNEHMERHÖHE .....	13
VIBRATOSYSTEM Vintage-Typ.....	9		

*Vielen Dank für den Kauf eines Yamaha E-Gitarre.*

*Damit Sie das Potenzial dieses Instruments voll nutzen können, raten wir Ihnen, die Bedienungsanleitung vor Gebrauch aufmerksam durchzulesen. Bewahren Sie die Anleitung danach für später anfallende Fragen gut auf.*

## **Verbraucherinformation zur Sammlung und Entsorgung alter Elektrogeräte und benutzter Batterien**



Finden sich diese Symbole auf den Produkten, der Verpackung und/oder beiliegenden Unterlagen, so sollten benutzte elektrische Geräte und Batterien nicht mit dem normalen Haushaltsabfall entsorgt werden.

In Übereinstimmung mit Ihren nationalen Bestimmungen und den Richtlinien 2002/96/EC und 2006/66/EC, bringen Sie alte Geräte und benutzte Batterien bitte zur fachgerechten Entsorgung, Wiederaufbereitung und Wiederverwendung zu den entsprechenden Sammelstellen.

Durch die fachgerechte Entsorgung der Elektrogeräte und Batterien helfen Sie, wertvolle Ressourcen zu schützen und verhindern mögliche negative Auswirkungen auf die menschliche Gesundheit und die Umwelt, die andernfalls durch unsachgerechte Müllentsorgung auftreten könnten.



Für weitere Informationen zum Sammeln und Wiederaufbereiten alter Elektrogeräte und Batterien, kontaktieren Sie bitte Ihre örtliche Stadt- oder Gemeindeverwaltung, Ihren Abfallentsorgungsdienst oder die Verkaufsstelle der Artikel.

### **[Information für geschäftliche Anwender in der Europäischen Union]**

Wenn Sie Elektrogeräte ausrangieren möchten, kontaktieren Sie bitte Ihren Händler oder Zulieferer für weitere Informationen.



### **[Entsorgungsinformation für Länder außerhalb der Europäischen Union]**

Diese Symbole gelten nur innerhalb der Europäischen Union. Wenn Sie solche Artikel ausrangieren möchten, kontaktieren Sie bitte Ihre örtlichen Behörden oder Ihren Händler und fragen Sie nach der sachgerechten Entsorgungsmethode.

**Cd**

### **Anmerkung zum Batteriesymbol (untere zwei Symbolbeispiele):**

Dieses Symbol kann auch in Kombination mit einem chemischen Symbol verwendet werden. In diesem Fall entspricht dies den Anforderungen der Direktive zur Verwendung chemischer Stoffe.

## VORSICHTSMASSNAHMEN

### **BITTE SORGFÄLTIG DURCHLESEN, EHE SIE FORTFAHREN**

Bitte heben Sie dieses Handbuch an einem sicheren und leicht zugänglichen Ort auf, um später wieder darin nachschlagen zu können.

### **WARNUNG**

**Beachten Sie stets die nachstehend aufgelisteten Vorsichtsmaßnahmen, um mögliche schwere Verletzungen oder sogar tödliche Unfälle infolge eines elektrischen Schlags, von Kurzschlüssen, Feuer oder anderen Gefahren zu vermeiden.**

**Zu diesen Vorsichtsmaßnahmen gehören die folgenden Punkte, die jedoch keine abschließende Aufzählung darstellen:**

#### **Vorsicht mit Wasser**

- Achten Sie darauf, dass das Instrument nicht durch Regen nass wird, verwenden Sie es nicht in der Nähe von Wasser oder unter feuchten oder nassen Umgebungsbedingungen und stellen Sie auch keine Behälter (wie z. B. Vasen, Flaschen oder Gläser) mit Flüssigkeiten darauf, die herauschwappen und in Öffnungen hineinfließen könnte.

#### **Batterien**

- Beachten Sie die folgenden Vorsichtsmaßnahmen. Bei Missachtung der Maßnahmen könnte es zu einer Explosion oder einem Brand kommen oder Batterieflüssigkeit auslaufen.
  - Manipulieren Sie Batterien nicht und nehmen Sie sie nicht auseinander.
  - Werfen Sie Batterien nicht ins Feuer.
  - Versuchen Sie niemals, Batterien aufzuladen, die nicht zum mehrfachen Gebrauch und Nachladen vorgesehen sind.
  - Bewahren Sie die Batterien nicht zusammen mit metallischen Gegenständen wie Halsketten, Haarnadeln, Münzen und Schlüsseln auf.
  - Verwenden Sie ausschließlich den angegebenen Batterietyp.
  - Verwenden Sie neue Batterien, die alle vom gleichen Typ, Modell und Hersteller sind.
  - Vergewissern Sie sich stets, dass alle Batterien gemäß den Polaritätskennzeichnungen (+/-) eingelegt sind.
  - Wenn die Batterien leer sind oder Sie das Instrument längere Zeit nicht nutzen werden, entnehmen Sie die Batterien aus dem Instrument.
- Halten Sie Batterien von kleinen Kindern fern, die sie versehentlich verschlucken könnten.
- Wenn die Batterien leak sind, vermeiden Sie jede Berührung mit der ausgetretenen Flüssigkeit. Wenn die Batterieflüssigkeit mit Augen, Mund oder Haut in Kontakt kommt, bitte sofort mit Wasser auswaschen und einen Arzt aufsuchen. Batterieflüssigkeit ist ätzend und kann zum Verlust des Augenlichts oder zu chemischen Verbrennungen führen.



## VORSICHT

**Beachten Sie stets die nachstehend aufgelisteten grundsätzlichen Vorsichtsmaßnahmen, um mögliche Verletzungen bei Ihnen oder anderen Personen oder aber Schäden am Instrument oder an anderen Gegenständen zu vermeiden. Zu diesen Vorsichtsmaßnahmen gehören die folgenden Punkte, die jedoch keine abschließende Aufzählung darstellen:**

### Location

- Um eine Beschädigung des Holzes, Lacks oder elektronischer Bauteile Ihres Instruments zu vermeiden, setzen Sie es keinem direktem Sonnenlicht und keiner hohen Temperatur/Feuchtigkeit aus, und bewahren es auch nicht in einem Fahrzeug auf.
- Verwenden Sie das Instrument nicht in der Nähe von Elektronikgeräten wie Lautsprechern, Fernsehgeräten und Radios. Die elektronischen Schaltungen des Instruments können den Fernseh- oder Radioempfang stören.
- Achten Sie auf einen sicheren Stand des Instruments, um ein unabsichtliches Umstürzen zu vermeiden.

### Verbindungen

- Bevor Sie das Instrument an andere elektronische Komponenten anschließen möchten, schalten Sie alle Geräte aus. Stellen Sie zunächst alle Lautstärkereglern an den Geräten auf Minimum, bevor Sie die Geräte ein- oder ausschalten.
- Um Das Risiko eines elektrischen Schlags oder Brands auszuschließen, empfehlen wir Ihnen, beim Einsatz des Instruments in extrem feuchter oder nasser Umgebung besondere Vorsicht walten zu lassen. Wir empfehlen Ihnen außerdem, die Bedienungsanleitungen aller Geräte zu lesen, an die dieses Instrument angeschlossen wird.

### Vorsicht bei der Handhabung

- Bringen Sie Ihr Gesicht beim Justieren oder Auswechseln von Saiten nicht zu dicht an das Instrument. Wenn eine Saite reißt, kann sie eine Augenverletzung verursachen.
- Wenn Sie die alten Saiten zum Auswechseln durchtrennen, lockern Sie sie vor dem Schneiden ausreichend mit den Stimmwirbeln. Neben möglichen Schäden am Hals des Instruments können gespannte Saiten beim Durchtrennen zurückschnellen und schwere Verletzungen verursachen.

- Schneiden nach dem Aufziehen neuer Saiten die überlangen Enden ab. Saitenenden sind spitz und können Verletzungen verursachen.
- Vermeiden Sie beim Säubern des Instruments ein Berühren der spitzen Saitenenden, um Verletzungen zu vermeiden.
- Achten Sie bei Gebrauch eines Gitarrenriemens darauf, dass dieser fest am Instrument verankert wird.
- Heben Sie die Gitarre nicht am Riemen. Dies kann eine Verletzung oder eine Beschädigung der Gitarre zur Folge haben.
- Behandeln Sie das Instrument mit der gebührenden Sorgfalt; schwenken Sie es beim Spielen nicht übermäßig. Der Gitarrenriemen könnte sich unvermittelt lösen, wobei das Instrument auf den Boden fällt und beschädigt wird oder Personen in der Nähe verletzen kann.
- In den folgenden Fällen kann sich der Riemen leicht vom Gitarrenknauf lösen. Seien Sie besonders vorsichtig, um solche Situationen zu vermeiden:
  - verdrehter Riemen
  - ruckartige Körperbewegung
  - verschlissener Riemen
- Wenn das Instrument gesäubert werden muss, wischen Sie es mit einem weichen Tuch ab. Verwenden Sie keine Verdüner, Reinigungsmittel oder chemisch behandelten Tücher. Legen Sie auch keine Gegenstände aus Vinyl oder anderen Kunststoffen auf das Instrument. Diese können das

Finish verfärben und anderweitig beschädigen.

- Stützen Sie sich nicht mit dem Körpergewicht auf dem Instrument ab, und stellen Sie keine schweren Gegenstände darauf ab. Üben Sie keine übermäßige Gewalt auf Tasten, Schalter oder Stecker aus.

Yamaha haftet nicht für Schäden, die auf eine nicht ordnungsgemäße Bedienung oder Änderungen am Instrument zurückzuführen sind, oder für den Verlust oder die Zerstörung von Daten.

Achten Sie darauf, dass gebrauchte Batterien den geltenden Bestimmungen gemäß entsorgt werden.

## — Hinweise zur Handhabung und andere Vorsichtsmaßnahmen —

- Die Gitarre wurde vor der Auslieferung werkseitig vorschriftsmäßig eingestellt. Sollte eine Einstellung erforderlich sein, wenden Sie sich nach Möglichkeit an den Händler, bei dem das Instrument erworben wurde, da die Einstellung unter Umständen besondere Fachkenntnisse erfordert. Folgen Sie bei Einstellungen, die vom Benutzer durchzuführen sind, den entsprechenden Anweisungen in der Anleitung.
- Achten Sie beim Spielen des Instruments auf eine angemessene Lautstärke. Denken Sie insbesondere nachts an Ihre Nachbarn.
- Ein gebrochener Gitarrenhals ist meist die Folge eines Missgeschicks (Fall, Umkippen oder Anstoßen beim Transport). Bewahren Sie die Gitarre bei Nichtgebrauch in einem stabilen Ständer auf, in dem sie nicht umkippen kann, oder legen Sie das Instrument in seinen Gitarrenkoffer.

## — Korrekte Verwendung und Handhabung von Batterien —

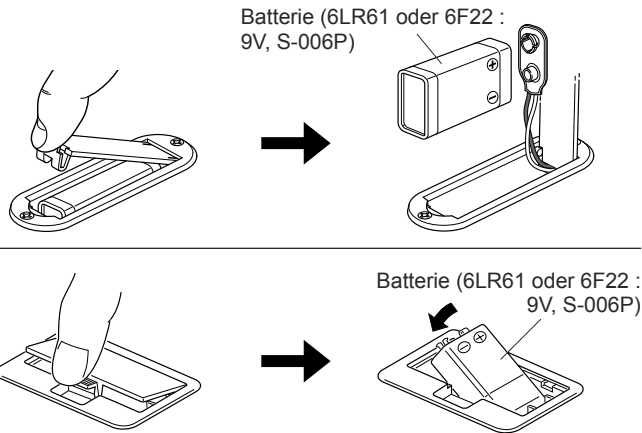

- \* Achten Sie beim Auswechseln der Batterie auf korrekte Ausrichtung der Batteriepole (+/-), wie in der obigen Abbildung dargestellt.
- \* Es dürfen nur Batterien vom Typ S-006P (6LR61 oder 6F22), 9 V, oder gleichwertige Batterien verwendet werden.

## EINSTELLUNG DER STIMMECHANIK

Die Wirbel sind mit Spannfedern versehen, die durch Verschleiß verursachtes Zahnflankenspiel automatisch ausgleichen. Der Drehwiderstand der Wirbel kann individuell eingestellt werden. Jeder Wirbel ist dafür mit einer eigenen Einstellschraube versehen (siehe Abbildung).

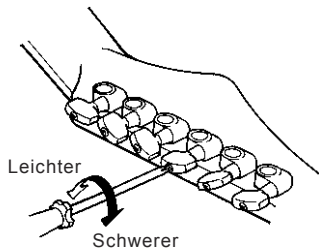

Beim Drehen im Uhrzeigersinn nimmt der Widerstand zu und beim Drehen entgegen den Uhrzeigersinn ab. Die Wirbel sollten so gespannt sein, daß sie sich nicht leicht verstellen, aber dennoch ohne großen Kraftaufwand drehbar sind. Verstellen der Einstellschrauben ist im Normalfall nicht erforderlich; zu hohe Spannung kann frühzeitigen Verschleiß der Stimmmechanik zur Folge haben.

## EINSTELLUNG DER SATTELHÖHE

(Falls zutreffend)

- 1) Entfernen Sie die drei Inbusschrauben (A), von denen die Klemmstücke gehalten werden.
- 2) Lösen Sie die vier Schrauben (B), mit denen der Sattelboden am Hals befestigt ist.
- 3) Justieren Sie die Höhe mit den beiden Höhenverstellungsschrauben (C). Der Sattelboden wird durch Drehen im Uhrzeigersinn angehoben und durch Drehen gegen den Uhrzeigersinn abgesenkt.
- 4) Ziehen Sie die vier Schrauben (B) nach der Einstellung wieder an.

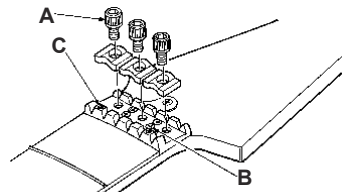

**HINWEIS:** Da die Sattelhöhe werkseitig bereits optimal eingestellt wurde, sollten Sie diese Einstellung nur vornehmen, wenn Sie bereits Erfahrung auf diesem Gebiet haben. Wir empfehlen Ihnen, derartige Arbeiten dem Fachhändler zu überlassen.

## EINSTELLUNG DER SAITENHÖHE

### — Steg —

**HINWEIS:** Vor der Einstellung der Saitenhöhe zunächst, falls erforderlich, die Halskrümmung durch spannen bzw. lockern des Versteifungsstabes korrigieren.

Unter der Saitenhöhe versteht man den Abstand zwischen den Saiten und den Bündeln, der sich auf die Spielbarkeit auswirkt. Die Saitenhöhe lässt sich mit Hilfe der Höhenverstellerschrauben des Stegs bzw. des Sattels am Steg verändern. Justieren Sie die Saitenhöhe ein, indem Sie die Schrauben links und rechts abwechselnd jeweils schrittweise verstellen.

Bei einer zu großen Saitenhöhe leidet die Spielbarkeit, bei einer zu geringen Höhe entstehen Störgeräusche an den Bündeln.

Justieren Sie die Saitenhöhe so ein, dass zwischen der Saite und dem letzten

Bund der folgende Abstand gemessen wird:

SAITE	STIMMUNG	HÖHE
1	E	1,9 mm
2	B	2,0 mm
3	G	2,1 mm
4	D	2,2 mm
5	A	2,3 mm
6	E	2,4 mm

Höhenversellschrauben  
(für jede Saite)

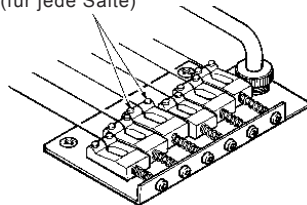

Höhenverstellerschraube

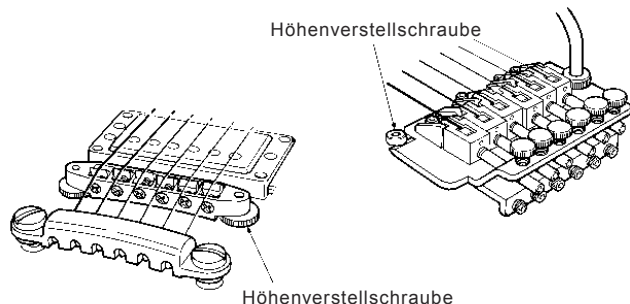

## VIBRATOSYSTEM Vintage-Typ

Das Vintage-Vibratosystem wird wie folgt eingestellt:

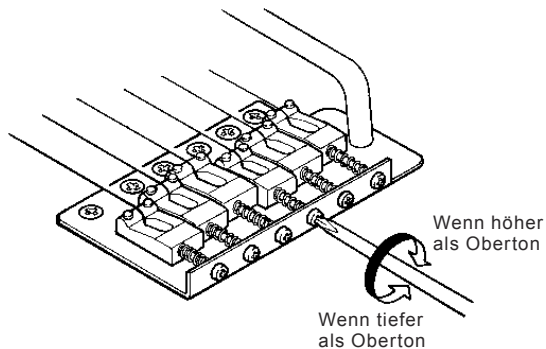

Zur Prüfung der Intonation den Ober- bzw. Flageoletton (12. Bund) mit dem gegriffenen Ton (12. Bund) vergleichen.

- Wenn der gegriffene Ton höher ist als der Oberton, muß der betreffende Seitenhalter nach hinten verstellt werden, um die Saite zu verlängern.

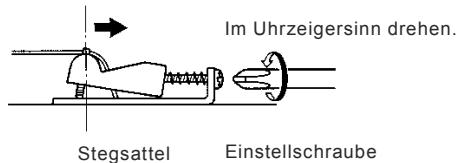

- Wenn der gegriffene Ton tiefer ist als der Oberton, muß der betreffende Stegsattel nach vorn verstellt werden, um die Saite zu verkürzen.

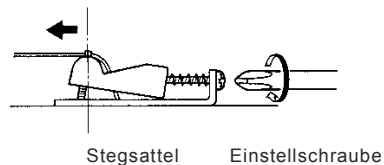

## VIBRATO-SYSTEM: Verriegelbar

Beim Auswechseln von Saiten müssen die Kugelenden der Saiten abgeschnitten werden.

Zum Auswechseln von Saiten und Einstellen des Vibratosystems wie folgt vorgehen:

- 1) Lösen Sie die drei Klemmschrauben (A).
- 2) Lockern Sie die auszuwechselnde Saite durch Drehen ihres Stimmwirbels.
- 3) Lösen Sie die Feststellschraube (B) der Saite, die ausgewechselt werden soll.
- 4) Entfernen Sie die alte Saite.
- 5) Sichern Sie die neue Saite durch Anziehen der Feststellschraube, um die Saite danach grob zu stimmen. Die Feststellschraube darf nicht zu fest angezogen werden. Ein Überdrehen kann eine Beschädigung zur Folge haben.
- 6) Vergewissern Sie sich, dass der Feinstimmer (C) sich in der Mitte seines Verstellbereichs befindet.
- 7) Bewegen Sie nach dem Stimmen den Tremoloarm etwa dreimal vor und zurück, um das Instrument danach erneut zu stimmen.
- 8) Stellen Sie, falls erforderlich, die Intonation und den Stegwinkel ein.

9) Ziehen Sie die drei Klemmschrauben (A) an, um die Saiten am Sattel festzustellen.

10) Stimmen Sie das Instrument mit den Feinstimmern (C) präzise auf die korrekte Tonhöhe ein.

### **Intonationseinstellung des Vibratostegs**

- 1) Lösen Sie nach dem Lockern/Entstimmen der einzustellenden Saite die Inbusschraube (D) vor dem betreffenden Sattel mit dem Inbusschlüssel im Lieferumfang.
- 2) Verschieben Sie den jeweiligen Saitenreiter zur Einstellung der Saitenlänge mit der Hand.
- 3) Wenn die Intonation stimmt, ziehen Sie die Inbusschraube (D) vor dem jeweiligen Saitenreiter wieder an.

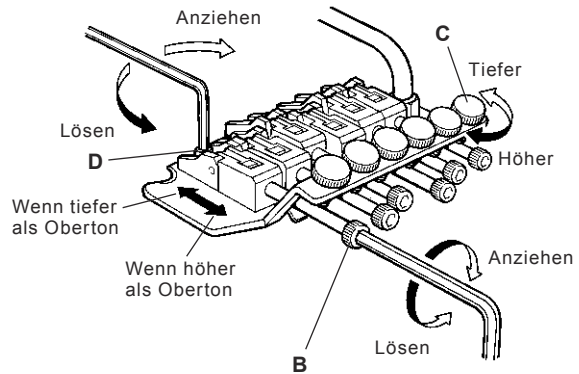
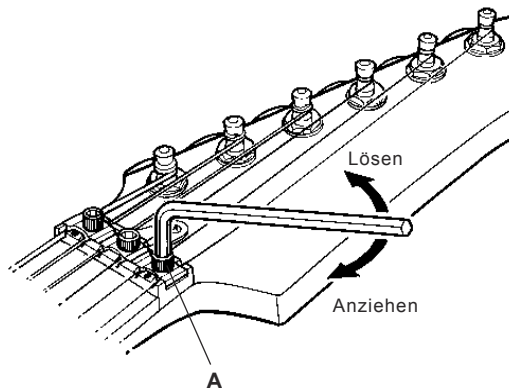

## EINSTELLUNG DER STEG- UND SAITENSPIANNUNG

Für beste Ergebnisse sollte der Steg parallel zur oberen Fläche der Gitarre ausgerichtet sein (siehe untere Abbildung). Die Lage des Stegs wird durch das Kräftegleichgewicht zwischen Saiten- und Klemmfederspannung bestimmt. Beim Aufziehen stärkerer Saiten muß der Steg daher durch Nachstellen der Federspannung neu ausgerichtet werden.

- 1) Die Schrauben an der Rückseite der Gitarre herausdrehen und die Abdeckung der Stegklemmfedern abnehmen.
- 2) Sicherstellen, daß die Gitarre gut gestimmt ist.
- 3) Wenn der Steg nach oben geneigt ist, die Federspannung durch Drehen der Schrauben im Uhrzeigersinn erhöhen. Bei nach unten geneigtem Steg die Federspannung durch Drehen entgegen dem Uhrzeigersinn verringern. (Abbildung — A) Nicht versäumen, die Saitenstimmung nach Verstellen der Stegspannung zu prüfen.

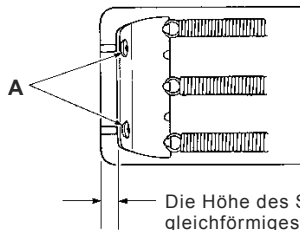
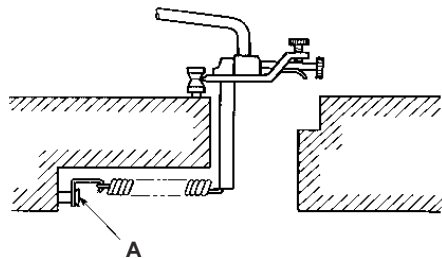

Die Höhe des Stegs durch gleichförmiges Verstellen der beiden Schrauben **A** justieren.

## EINSTELLUNG DES VERSTEIFUNGSSTABS

Der Hals der Gitarre sollte leicht konkav gewölbt sein. Durch Drehen der Schraube im Uhrzeigersinn wird der Versteifungsstab gespannt, wodurch zu starke konkave Wölbung korrigiert wird. Drehen entgegen den Uhrzeigersinn lockert den Versteifungsstab, wodurch zu starke konvexe Wölbung korrigiert wird. Diese Einstellung muß in kleinen Schritten erfolgen. Nach jedem Einstellvorgang fünf bis zehn Minuten verstreichen lassen, und die Krümmung nach jeder halben Drehung der Versteifungsstab-Spannschraube prüfen.

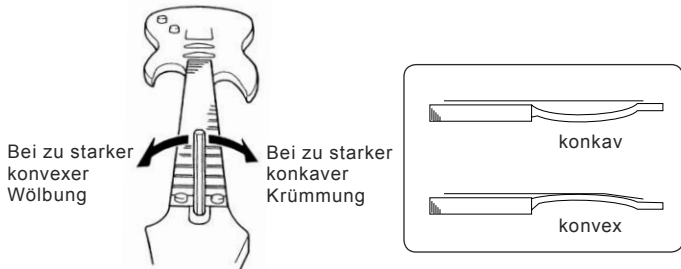

**HINWEIS:** Überlassen Sie auch diese Einstellung Ihrem Händler, wenn Sie diesbezüglich keine Erfahrung haben.

## EINSTELLUNG DER TONABNEHMERHÖHE

Die Höhe des Tonabnehmers oder Pickups (d.h. seines Abstands zu den Saiten) wirkt sich auf die Verstärkung des Tons aus. Je höher der Tonabnehmer, um so lauter ist der Ton. Wenn der Tonabnehmer jedoch zu hoch steht, beeinträchtigt sein magnetischer Zug auf die Saiten deren Nachschwingen (Aushalten des Tons) sowie die Spielbarkeit. Die Höhe des Tonabnehmers insgesamt kann mit den Schrauben an beiden Seiten eingestellt werden. Wenn der Tonabnehmer mit verstellbaren Polstücken versehen ist (wie z.B. die meisten Tonabnehmer mit Brummspulen), können diese für zusätzlichen Abgleich individuell justiert werden. Für optimale Spielbarkeit empfehlen wir einen Abstand von 2 bis 3 mm zwischen der Unterseite der Saite und der Oberseite des verstellbaren Polstücks, während die Saite am höchsten Bund gegriffen wird.

Einspuliger Tonabnehmer

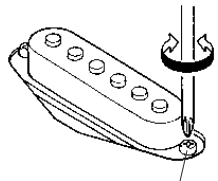

Höhenverstellungsschraube

Tonabnehmer mit Brummspulen

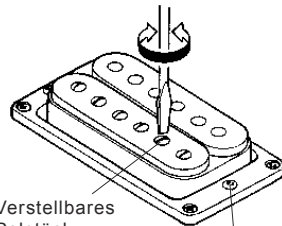

Verstellbares Polstück

Höhenverstellungsschraube

ZV54660

# ヤマハ株式会社

〒430-8650 静岡県浜松市中区中沢町10番1号

YAMAHA CORPORATION  
P.O.Box 1, Hamamatsu, Japan

版次 R0 1602