

Xone:K3 Benutzerhandbuch

LIEFERUMFANG

Xone:K3 MIDI Controller

ALLEN&HEATH

XONE:K3

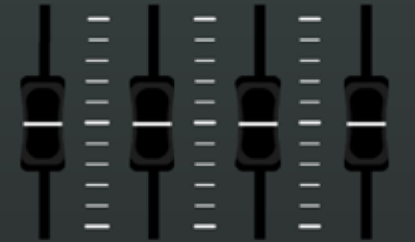

LAYER



POWER ON SETUP
SCROLL
SEL

SHIFT
EXIT SETUP

1m Typ C - C USB-Kabel

Um den Xone:K3 mit Ihrem Computer oder Host-Gerät zu verbinden.



QR-Karte

Folgen Sie dem QR-Link, um auf die neuesten Ressourcen für das Gerät zuzugreifen.



Sicherheits- und Regulierungsinformationen Heft

Enthält wichtige Sicherheitsinformationen und sollte vor der Verwendung gelesen werden.



PRODUKTÜBERSICHT

Der Xone:K3 ist ein anpassbarer MIDI-Controller, der mit jeder Softwareanwendung funktioniert, die MIDI unterstützt, einschließlich DJ- und Audio-Performances sowie vielen beliebten Video-, Licht- und anderen Multimedia-Anwendungen.

Die Hauptmerkmale des Xone:K3 sind:

- 52 Hardware-Steuerelemente, die bis zu 174 MIDI-Steuerbefehle über drei Ebenen bieten
- 30 taktile Soft-Schalter. 4 Fader. 6 Push-Encoder & 12 Drehpotentiometer.
- Vollständige MIDI-Anpassung einzelner Steuerungen
- Anpassbares Latching Layers-System
- Hintergrundbeleuchtete Schalter mit individueller RGB-LED-Beleuchtung
- USB-Bus-betrieben
- X:LINK Ein-/Ausgang
- Druckgussgehäuse mit Stahlfrontplatte und „verschraubten“ Potentiometern

MIDI-Steuerungen

Das Gerät kann so verwendet werden, dass jede Steuerung nur einem Parameter zugewiesen ist (Latching Layers aus) oder im „Latching Layers“-Modus mit 3 verfügbaren Ebenen. Alle Steuerungen können für jede Ebene individuell mit der Xone Controller Editor-Anwendung konfiguriert werden.

USB-C

Xone:K3 verfügt über einen USB-C-Anschluss zur Verbindung mit Ihrem Host-System. Der Xone:K3 ist ein class-compliant MIDI-Gerät und kann mit einem Windows-PC, macOS-Computer, iOS-Gerät (iPad/iPhone) verwendet werden. Der USB-Anschluss ist so ausgelegt, dass er eine Stern-Topologie und externe USB-Hubs für mehrere Xone:K3-Verbindungen unterstützt, wobei jeder Controller unabhängig mit dem USB-Host verbunden ist.

X:LINK

X:LINK ermöglicht die Verbindung des Xone:K3 mit jedem X:LINK-fähigen Xone-Mischer oder Legacy-Xone:K-Serie-Gerät mittels eines Standard-CAT5-Netzwerkkabels mit RJ45-Anschlüssen.

Diese Verbindung versorgt das Gerät mit Strom und überträgt MIDI-Nachrichten zum/vom Xone:K3. Mehrere K-Serie-Geräte können ebenfalls über X:LINK kaskadiert werden. Bitte beachten Sie die USB- und X:LINK-Anwendungsdiagramme später in diesem Handbuch für weitere Details und Beispiele.

 *Der Xone:K3 versorgt die X:LINK-Verbindung nicht mit Strom, wenn er über USB betrieben wird.*

Xone Controller Editor Software

Xone:K3 verfügt über eine Editor-Software, die kostenlos im Ressourcen-Bereich der Allen&Heath-Website heruntergeladen werden kann. Diese wird verwendet, um die MIDI-Nachrichten anzupassen, das LED-Feedback-Verhalten und die Farben zu ändern sowie benutzerdefinierte Xone:K3-Hardware-Mappings zu speichern/laden.

ANSCHLÜSSE AUF DER RÜCKSEITE

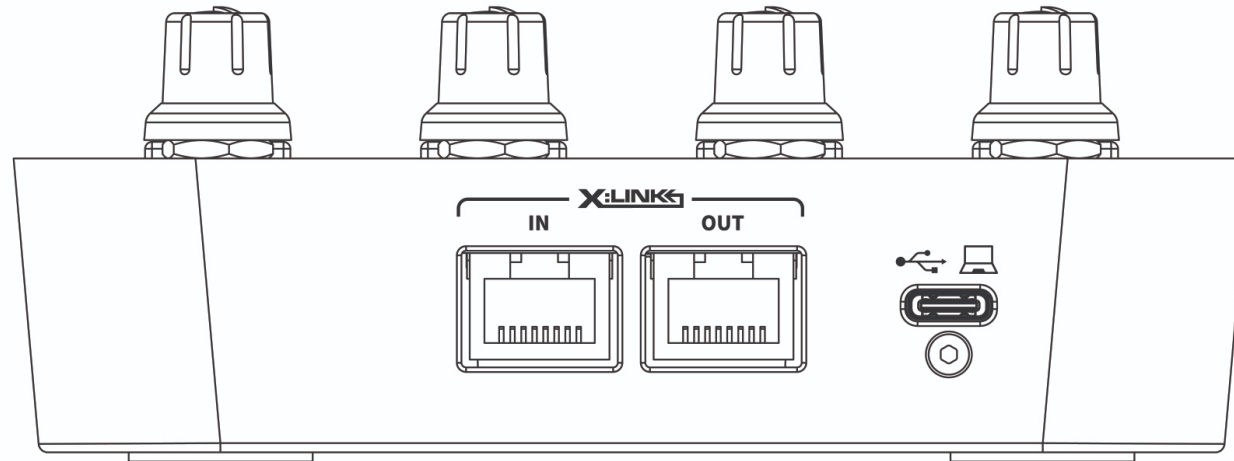

USB-C-Anschluss

Buchse zum Anschluss des Xone:K3 an den USB-Host (Windows-PC / macOS / iOS / Mobilgerät)

X:LINK IN Buchse

Diese RJ45-Buchse wird verwendet, wenn der K3 über X:LINK mit Strom versorgt wird. Sie versorgt dann ein nachgeschaltetes K-Serie-Gerät mit Strom und empfängt Daten von diesem.

X:LINK OUT Buchse

Diese RJ45-Buchse dient zum proprietären Anschluss an einen X:LINK-fähigen Xone-Mischer, ein Legacy-Xone:K-Serie-Gerät oder einen weiteren Xone:K3, der entsprechend nachgeschaltet auf X:LINK ist.

USB-C-VERBINDUNG



Xone:K3 verfügt über einen USB-Typ-C-Anschluss zur Verbindung mit Ihrem Host-System, z.B. PC, macOS-Computer, iOS-Gerät (iPad/iPhone) oder einem anderen Gerät, das class-compliant MIDI-Geräte unterstützt.

Der USB-Anschluss ist so konzipiert, dass er eine Stern-Topologie unterstützt, entweder direkt oder über externe USB-Hubs für mehrere Xone:K3-Verbindungen, wobei jeder Controller unabhängig mit dem USB-Host verbunden ist.

ⓘ Wenn der Xone:K3 über USB mit Strom versorgt wird, liefert X:LINK keine Stromversorgung.

Die folgenden Beispiele zeigen, wie der Xone:K3 an einen Host angeschlossen werden sollte.

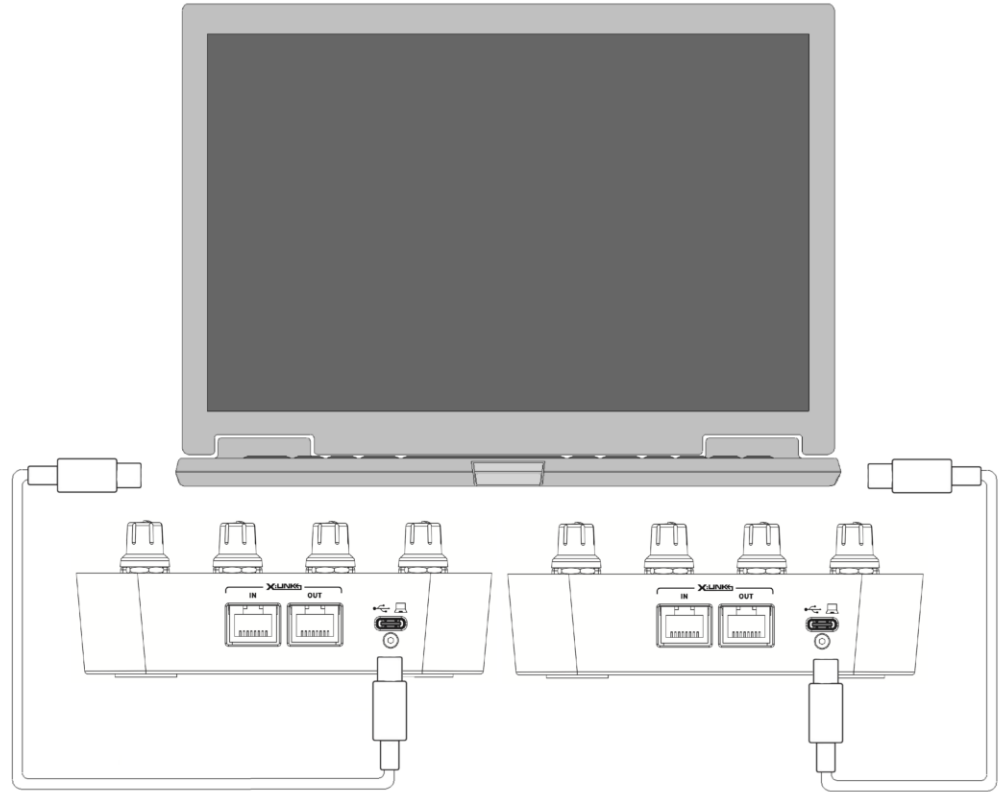
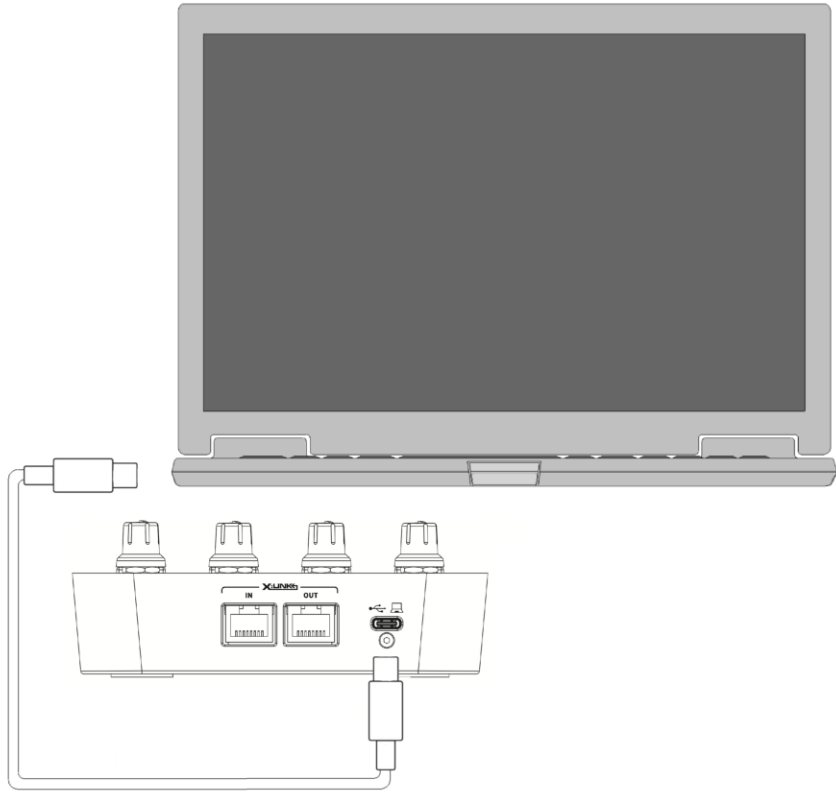

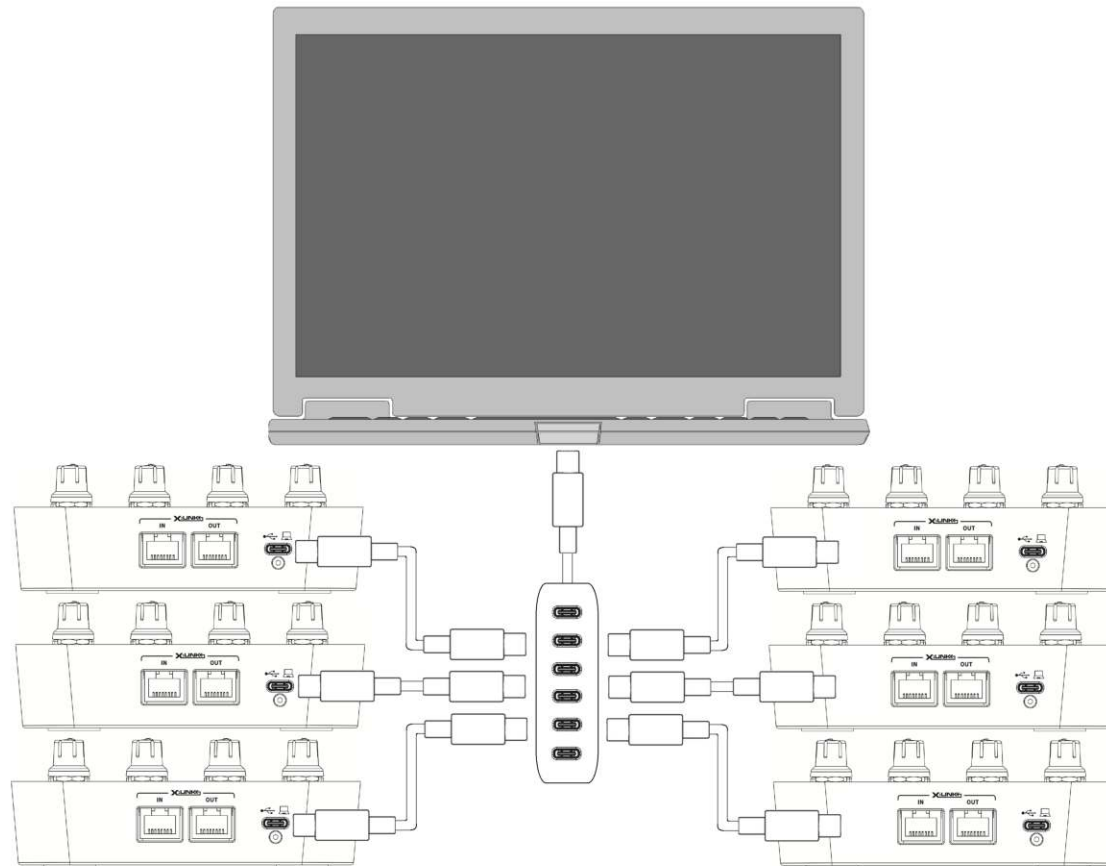

X:LINK-PROTOKOLL

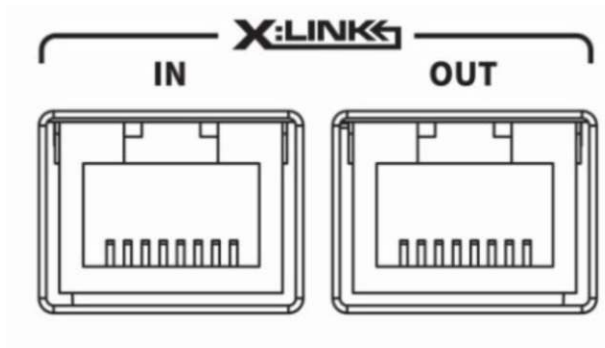

Das X:LINK-Protokoll ist ein proprietäres Allen & Heath-Protokoll für die Verbindung zwischen X:LINK-fähigen Produkten.

Ein X:LINK-Host (Xone-Serienmischer, Xone:K1 oder Xone:K2) stellt Stromversorgung und MIDI-Datenübertragung zwischen den Geräten bereit.

i *X:LINK überträgt keinen Audioinhalt bei Verwendung eines Xone:K2.*

Verwenden Sie das mitgelieferte RJ45-Kabel, um die OUT-Verbindung eines Geräts mit der IN-Verbindung des anderen zu verbinden. Dieselbe Verbindungsmethode kann für Xone:K1 verwendet werden, indem die Xone:K2 in beliebigen Beispielen unten ersetzt werden.

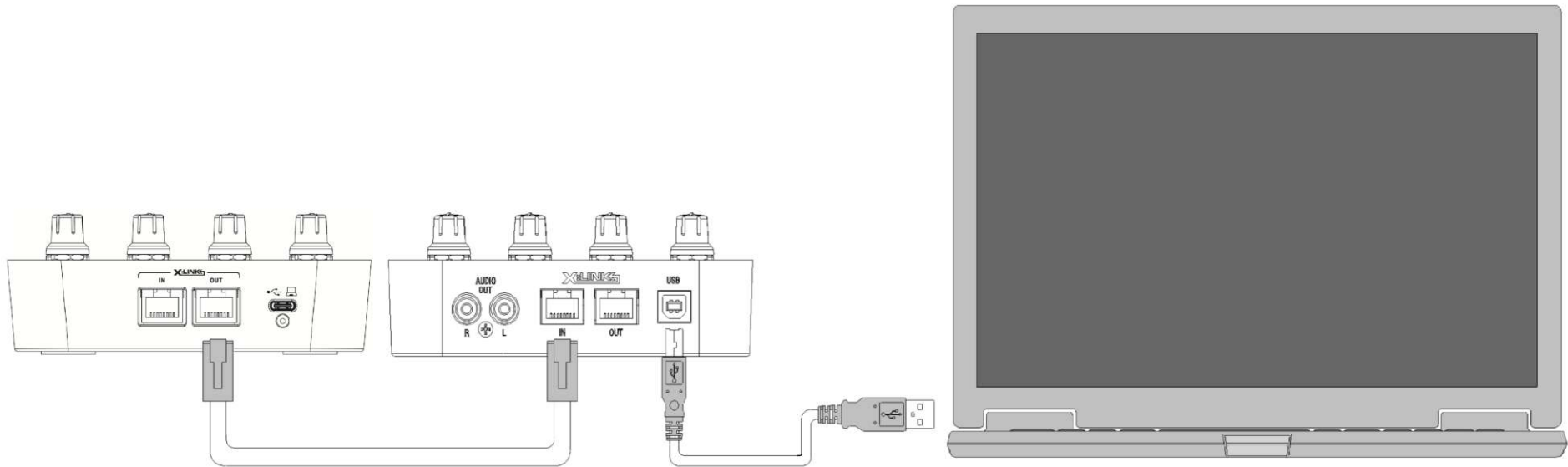

Damit die Geräte unabhängig voneinander über X:LINK funktionieren, wird empfohlen, die globale MIDI-Kanal-Einstellung zu verwenden, um für jeden Controller einen anderen globalen MIDI-Kanal einzustellen und alle benutzerdefinierten Steuerungen auf den globalen MIDI-Kanal zu setzen.

SOFTWARE-VERBINDUNG

Der Xone:K3 ist class-compliant und wird als MIDI-Gerät auf jedem Host-Gerät erkannt, das class-compliant USB-MIDI-Geräte unterstützt, einschließlich Windows, MacOS, iOS und den meisten Android-Geräten.

Verbindung zu einem Host über USB-C

MacOS/Windows

Xone:K3 ist ein class-compliant USB-MIDI-Gerät, daher sind keine Treiber für die Verwendung mit unterstützten Hosts erforderlich. Verbinden Sie einfach den Xone:K3 mit Ihrem Computer, und er wird wie folgt angezeigt:

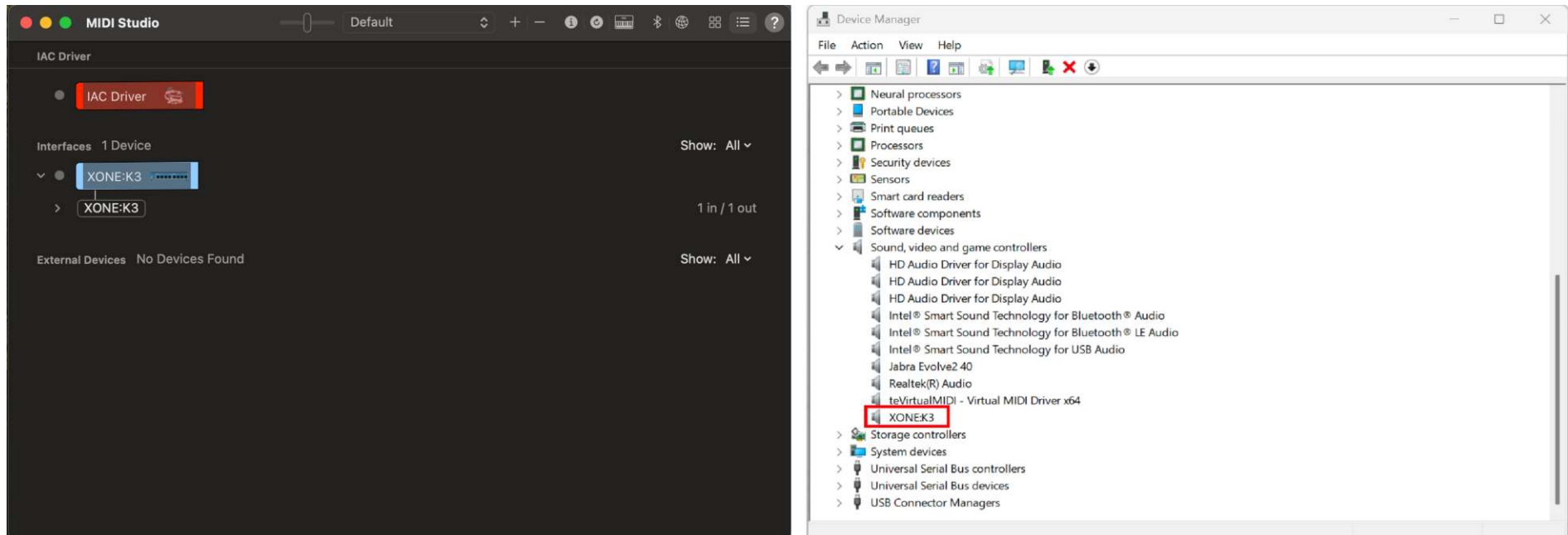

Der Xone:K3 erscheint dann als mögliche MIDI-Eingangs- und Ausgangsquelle in jeder Software, die externe MIDI-Geräte unterstützt.

iPad und andere Tablets oder mobile Geräte

Xone:K3 kann mit einem Apple iPad verbunden werden. Für ältere iPads ohne USB-C-Anschluss wird ein Apple Camera Connection Kit (nicht enthalten) benötigt. Für die Verbindung mit neueren iPads und anderen Geräten mit USB-C-Anschluss wird dennoch empfohlen, einen Dongle oder Adapter mit Stromversorgung zu verwenden, um eine kontinuierliche Stromversorgung des iPads sicherzustellen.

Das Gerät zeigt den Xone:K3 als Ein- und Ausgangsoption in jeder App oder Software an, die MIDI unterstützt. Unten sehen Sie einen Screenshot von AUM auf iOS.

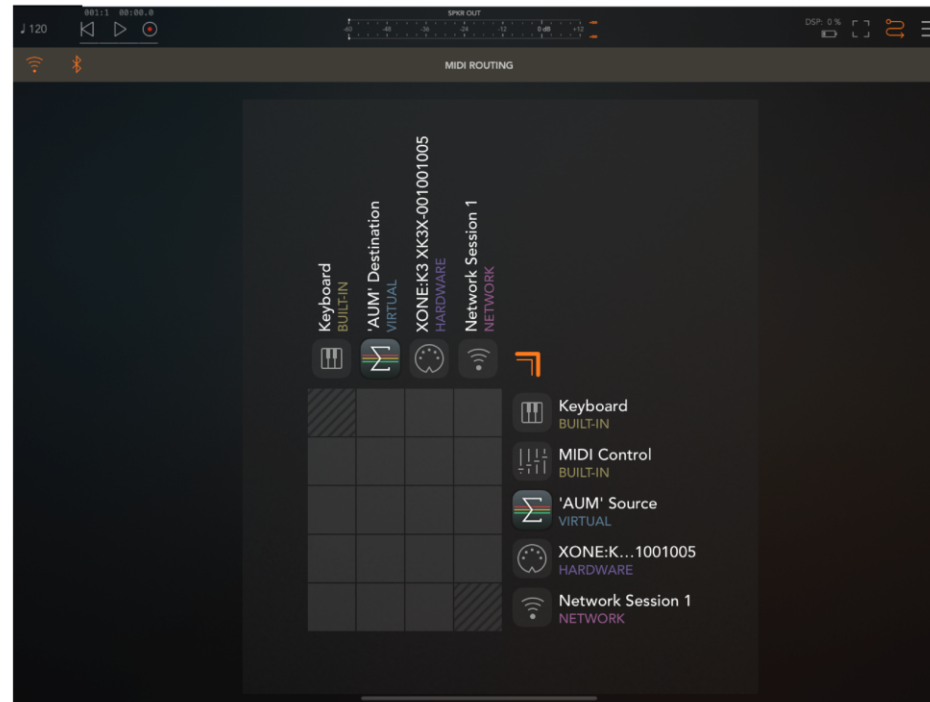

Mehrere K3-Geräte an einen Host anschließen

Beim Anschluss von mehr als einem Xone:K3 kann jedes Gerät, das über USB verbunden ist, vom Host-System und der Software unabhängig identifiziert und angesprochen werden. Dies kann entweder über die verfügbaren USB-Anschlüsse des Hosts oder über einen USB-Hub erfolgen, wodurch eine Stern-Topologie entsteht.

MIDI-STEUERUNGEN

Dreh-Encoder

Standardmäßig erzeugt das Drehen eines Encoders MIDI CC (Continuous Controller)-Nachrichten mit einer eindeutigen Controller-Nummer in Zweierkomplement-Binärkodierung.

Diese Encoder verfügen außerdem über einen eingebauten Momentanschalter. Standardmäßig sendet das Drücken des Encoder-Knopfs eine „Note On“-MIDI-Nachricht, das Loslassen eine entsprechende „Note Off“-Nachricht.

Das Fenster unter der oberen Reihe der Encoder zeigt den Zustand des Encoder-Schalters auf die gleiche Weise wie die Taster an.

Drehpotentiometer

Diese Steuerungen sind Standardpotentiometer mit Endanschlägen. Das Drehen eines Potentiometers von links nach rechts sendet MIDI-Nachrichten mit einer eindeutigen CC-Nummer und einem Steuerwert von 0 bis 127.

Pot-Schalter

Jedes Drehpotentiometer verfügt über einen hintergrundbeleuchteten Taster mit RGB-Farbbeleuchtung darunter. Standardmäßig sendet das Drücken eines Tasters eine „Note On“-MIDI-Nachricht, die den Schalter aktiviert. Das Loslassen sendet eine entsprechende „Note Off“-Nachricht, um den Schalter zu deaktivieren.

Fader

Das Bewegen eines linearen Faders sendet eine MIDI-Nachricht mit einer eindeutigen CC-Nummer und einem Steuerwert von 0 bis 127.

Schaltermatrix

Die Schaltermatrix besteht aus 16 hintergrundbeleuchteten Tastern mit RGB-Farbbeleuchtung.

Die Standardaktionen für Schaltermatrix-Taster entsprechen denen der Pot-Schalter.

LAYER-Taste

Die Layer-Taste ist vollständig benutzerzuweisbar, kann aber auch als eingebettete Layer-Taste fungieren, die durch die 3 Geräteschichten wechselt.

SHIFT-Taste

Die SHIFT-Taste ist vollständig benutzerzuweisbar als MIDI-Steuerung und wird typischerweise verwendet, um als dedizierte Taste zwischen verschiedenen Zuständen in der Software zu wechseln.

ⓘ Die SHIFT-Taste und der untere rechte Encoder-Push-Schalter werden auch zur Navigation in den Hardware-Setup-Optionen des Controllers verwendet.

POWER ON SETUP MODI

Der Xone:K3 verfügt über einen Setup-Modus, der vor Beginn Ihrer Sitzung aufgerufen werden kann. Es gibt drei Parameter, die eingegeben, konfiguriert und abgerufen werden können: der globale MIDI-Kanal des Geräts, Latching Layers und die UNIT MAPS.

Um den Setup-Modus zu betreten, halten Sie den unteren rechten Encoder [1] mit der Beschriftung „POWER ON SETUP“ gedrückt und schalten Sie das Gerät ein, indem Sie das USB-C-Kabel oder das RJ45-Kabel anschließen, wenn die Stromversorgung über X-LINK erfolgt. Die LED der SHIFT-Taste blinkt bernsteinfarben und leuchtet dann dauerhaft, und die obere linke Taste der Schaltermatrix leuchtet grün, um anzuzeigen, dass der K3 in den Setup-Modus gewechselt hat, wie gezeigt:



Das Drehen des „POWER ON SETUP“-Encoders scrollt durch die drei Parameter, die angepasst werden können. Die ersten drei Tasten leuchten auf, um anzuzeigen, welcher Parameter aktuell ausgewählt ist.

Taste 1 - Ändern der globalen MIDI-Kanalnummer

Taste 2 - Ändern des Latching Layers-Modus

Taste 3 - Abrufen einer Map, die über die Xone Controller Editor-App auf dem Gerät gespeichert wurde.



1 MIDI-KANALNUMMER



2 LATCHING LAYERS



3 UNIT MAPS

Um Änderungen am Parameter vorzunehmen, drücken Sie den Encoder [1] erneut und konfigurieren Sie wie unten beschrieben.

Um den Setup-Modus zu verlassen, drücken Sie die SHIFT-Taste, und das Gerät wird neu gestartet.

Globale MIDI-KANALNUMMER

Der globale MIDI-Kanal betrifft alle Steuerungen in der Standard-Map und alle Steuerungen, die in einer Benutzer-Map auf den globalen MIDI-Kanal eingestellt wurden.

Standardmäßig ist der globale MIDI-Kanal des Controllers auf 15 gesetzt, um eine Steuerungsinteraktion mit Xone-Serienmischern zu verhindern, die standardmäßig Kanal 16 verwenden.

Die globale MIDI-Kanalnummer Ihres Xone:K3 kann am Gerät durch Eingabe des POWER ON SETUP-Modus geändert werden.

Setup-Modus

Um den Setup-Modus zu betreten, halten Sie den unteren rechten Encoder [1] gedrückt und schalten Sie das Gerät ein, indem Sie das USB-Kabel an Ihren PC/Mac anschließen (oder das RJ45-Kabel, wenn die Stromversorgung über X-LINK erfolgt). Die LED der SHIFT-Taste blinkt bernsteinfarben und leuchtet dann dauerhaft, und die obere linke Taste der Schaltermatrix leuchtet auf, um anzuzeigen, dass der Xone:K3 in den Setup-Modus gewechselt hat.

Die erste leuchtende Taste zeigt die MIDI-Kanalloptionen an, die zur Konfiguration des globalen MIDI-Kanals des Controllers verwendet werden. Die Anzeige sieht wie folgt aus.



Drücken Sie den „SEL“-Encoder [1], um die aktuelle MIDI-Kanalnummer anzuzeigen; siehe unten.

Einstellung der globalen MIDI-Kanalnummer

Die Kanalnummer wird durch die Anzahl der leuchtenden Tasten dargestellt. Dieses Beispiel zeigt MIDI-Kanal 14.

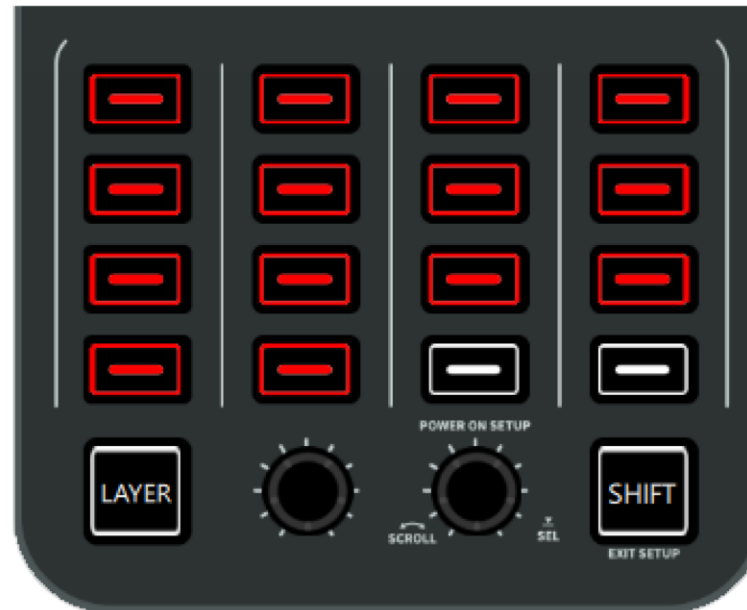

Xone:K3 ist standardmäßig auf MIDI-Kanal 15 eingestellt.

Um die MIDI-Kanalnummer zu ändern, drehen Sie den Setup-Encoder.

Wenn die gewünschte MIDI-Kanalnummer gewählt wurde, drücken Sie den „SEL“-Encoder [1], um sie zu speichern und zum Setup-Modus zurückzukehren.

Drücken Sie die bernsteinfarbene SHIFT-Taste, um den Setup-Modus zu verlassen, und das Gerät wird neu gestartet.

LATCHING LAYERS

„Latching Layers“ bieten eine integrierte Ebenensteuerung über die „LAYER“-Taste des Xone:K3.

Wenn Latching Layers aktiviert sind, wird die LAYER-Taste verwendet, um zwischen drei verfügbaren Ebenen zu wechseln (standardmäßig ROT, BERNSTEIN und GRÜN).

Standardmäßig leuchtet bei der LAYER-Taste ROT, wenn diese Ebene aktiv ist, jede verwendete Taste auf dieser Ebene ROT auf.

Ist die Ebene BERNSTEIN, leuchten die verwendeten Tasten auf dieser Ebene BERNSTEIN usw.

Optionen für das Latching Layers-System Ihres Xone:K3 sind im Setup-Modus zugänglich.

Setup-Modus

Um den Setup-Modus zu betreten, halten Sie den unteren linken Encoder [1] gedrückt und schalten Sie das Gerät ein, indem Sie das USB-Kabel an Ihren PC/Mac anschließen (oder das RJ45-Kabel, wenn die Stromversorgung über X-LINK erfolgt). Die LED der SHIFT-Taste blinkt bernsteinfarben und leuchtet dann dauerhaft, und die obere linke Taste der Schaltermatrix leuchtet auf, um anzuzeigen, dass der Xone:K3 in den Setup-Modus gewechselt hat.

Drehen Sie den Setup-Encoder [1], bis die LED der zweiten Taste in der oberen Reihe der Schaltermatrix wie gezeigt leuchtet:



Drücken Sie den „SEL“-Encoder [1], um anzuzeigen, welche Komponenten den Latching Layers zugeordnet sind.

Latching Layer Optionen

Verwenden Sie die Drehbewegung des Setup-Encoders, um zwischen den Latching Layer-Optionen zu wählen.
Die oben gezeigten Latching Layer-Zustände werden wie folgt beschrieben:



1. **LATCHING LAYERS AUS** - In diesem Zustand sind Latching Layers deaktiviert und die „Layer“-Taste steht für allgemeine Benutzerkonfiguration zur Verfügung.
2. **SCHALTERMATRIX** - In diesem Zustand sind die 16 Taster der Schaltermatrix mit Latching Layers verbunden.
3. **POT-SCHALTER** - In diesem Zustand sind die Schalter unter den Potentiometern und die Encoder-Schalter der oberen Reihe mit Latching Layers verbunden.

4. **ALLE SCHALTER** - In diesem Zustand sind alle Schalter auf der Oberfläche mit Latching Layers verbunden.
5. **ALLE STEUERUNGEN** - In diesem Zustand sind alle Steuerungen auf der Oberfläche mit Latching Layers verbunden. Die Fader und Potentiometer verfügen über einen eingebetteten Soft-Pickup-Algorithmus für nahtlose Integration über die Ebenen hinweg.

Wenn Latching Layers „ein“ sind (Zustände [2], [3], [4] und [5]), ist die LAYER-Taste aktiv, um zwischen den drei Ebenen umzuschalten.

Nachdem die gewünschten Steuerungen den Latching Layers zugeordnet wurden, drücken Sie den Setup-Encoder, um zu speichern und zum Setup-Modus zurückzukehren.

Drücken Sie die bernsteinfarbene SHIFT-Taste, um den Setup-Modus zu verlassen, und das Gerät wird neu gestartet.

Wenn Steuerungen dem Latching Layers-System hinzugefügt wurden, leuchtet die LAYER-Taste standardmäßig ROT (Ebene 1), sobald das Gerät den Setup-Modus verlässt. Die LED-Farbe der LAYER-Taste kann für jede Ebene über die Xone Controller Editor-Anwendung angepasst werden.

UNIT MAPS

Eine Standard-Fabrik-Map ist im Xone:K3 vorinstalliert und wird standardmäßig beim ersten Einschalten des Geräts geladen.

Steuerungen und LED-Feedback in dieser UNIT MAP funktionieren wie die Funktionen eines Xone:K2. Dies erleichtert die Integration mit bestehenden Xone:K2-Setups und Software, die Xone:K2- oder Xone:K1-Integration unterstützt.

Bis zu drei benutzerdefinierte Unit Maps können lokal in „Slots“ auf dem Xone:K3-Gerät mit der Xone Controller Editor-Anwendung gespeichert werden. Jede UNIT MAP kann auch über die Xone Controller Editor-Anwendung geladen oder im POWER ON SETUP-Prozess abgerufen werden.

ⓘ Die ausgewählte UNIT MAP wird bei nachfolgenden Verbindungen abgerufen, bis eine andere UNIT MAP über den POWER ON SETUP-Prozess abgerufen oder über die Xone Controller Editor-Anwendung geladen wird.

Setup-Modus

Um den Setup-Modus zu betreten, halten Sie den Encoder [1] gedrückt und schalten Sie das Gerät ein, indem Sie das USB-Kabel an Ihren PC/Mac anschließen (oder das RJ45-Kabel, wenn die Stromversorgung über X-LINK erfolgt). Die LED der SHIFT-Taste blinkt bernsteinfarben und leuchtet dann dauerhaft, und die obere linke Taste der Schaltermatrix leuchtet auf, um anzuzeigen, dass der Xone:K3 in den Setup-Modus gewechselt hat.

Drehen Sie den Setup-Encoder [1], bis die LED der dritten Taste in der oberen Reihe der Schaltermatrix aufleuchtet (wie unten gezeigt).



Abrufen einer UNIT MAP

Wenn Benutzer-Maps im Controller gespeichert sind, leuchtet eine der verbleibenden vier Tasten in der oberen Reihe der Schaltermatrix, die dem in der Xone Controller Editor-Anwendung gewählten Unit Map Slot entspricht, BLAU, um anzuzeigen, dass eine benutzerdefinierte Map gespeichert ist.

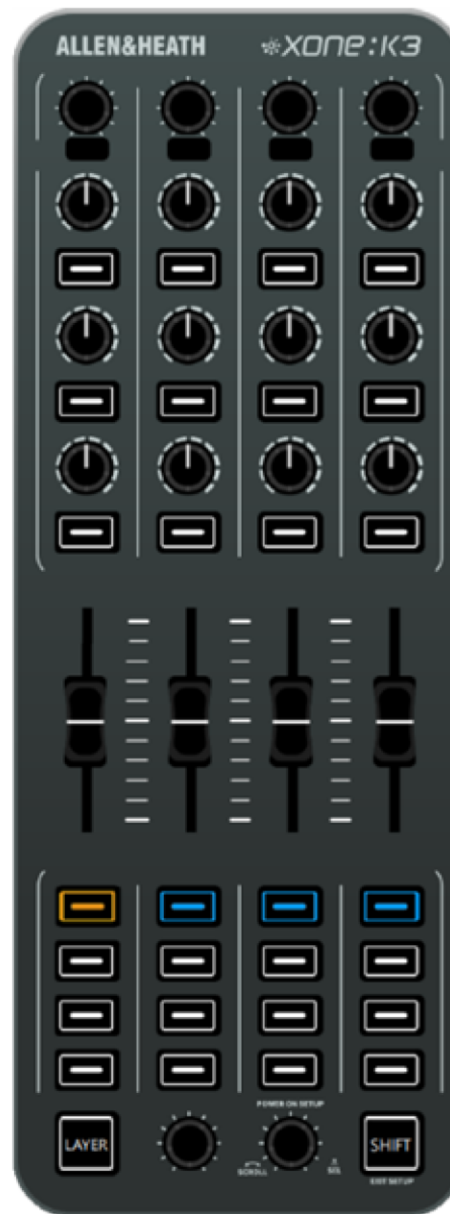

Die aktuell ausgewählte Map wird durch eine BERNSTEIN-Farbige LED an der Taste angezeigt.

Verwenden Sie die Drehbewegung des Setup-Encoders, um zwischen den verfügbaren UNIT MAPS auf dem Gerät zu wählen. Die

aktive Unit Map kann auch über die Xone Controller Editor-Anwendung geladen werden.



Fabrik-Map (1) - In diesem Zustand funktioniert der Controller wie ein Xone:K2. Alle MIDI-Werte und LED-Farben entsprechen den Xone:K2-Einstellungen, sodass Sie Software, die einem Xone:K2 oder Xone:K1 zugewiesen ist, einfach auf Ihren neuen Xone:K3 migrieren können.

Map 2 - Benutzer-Map - Muss in der Xone Controller Editor-Software unter „UNIT MAPS“ gespeichert sein, um auf der Hardware verfügbar zu sein.

Map 3 - Benutzer-Map - Muss in der Xone Controller Editor-Software unter „UNIT MAPS“ gespeichert sein, um auf der Hardware verfügbar zu sein.

Map 4 - Benutzer-Map - Muss in der Xone Controller Editor-Software unter „UNIT MAPS“ gespeichert sein, um auf der Hardware verfügbar zu sein.

Sobald die gewünschte Unit Map ausgewählt ist, drücken Sie den „SEL“-Encoder, um die Konfiguration zu laden und zum Setup-Modus zurückzukehren. Drücken Sie die SHIFT-Taste, um den Setup-Modus zu verlassen, und das Gerät wird mit der ausgewählten Benutzer-Map neu gestartet.

MIDI-IMPLEMENTIERUNG STANDARD:

SENDEN

ALLEN&HEATH

XONE:K3



- ▼ E3 ▼ F3 ▼ F#3 ▼ G3
- ◀▶ CC0 ▶▶ CC1 ▶▶ CC2 ▶▶ CC3
- ▼ E6 ▼ F6 ▼ F#6 ▼ G6
- ◀▶ CC22 ▶▶ CC23 ▶▶ CC24 ▶▶ CC25
- ▼ E9 ▼ F9 ▼ F#9 ▼ G9
- ◀▶ CC44 ▶▶ CC45 ▶▶ CC46 ▶▶ CC47

LATCHING LAYERS OFF

LATCHING LAYERS ON



- ◀▶ CC4 ▶▶ CC5 ▶▶ CC6 ▶▶ CC7
- ◀▶ CC26 ▶▶ CC27 ▶▶ CC28 ▶▶ CC29
- ◀▶ CC48 ▶▶ CC49 ▶▶ CC50 ▶▶ CC51

LATCHING LAYERS OFF

LATCHING LAYERS ON



- C3 ■ C#3 ■ D3 ■ D#3(Eb3)
- C6 ■ C#6 ■ D6 ■ D#6(Eb6)
- C9 ■ C#9 ■ D9 ■ D#9(Eb9)

LATCHING LAYERS OFF

LATCHING LAYERS ON



- ◀▶ CC8 ▶▶ CC9 ▶▶ CC10 ▶▶ CC11
- ◀▶ CC30 ▶▶ CC31 ▶▶ CC32 ▶▶ CC33
- ◀▶ CC52 ▶▶ CC53 ▶▶ CC54 ▶▶ CC55

LATCHING LAYERS OFF

LATCHING LAYERS ON



LATCHING LAYERS OFF

■ G#2	■ A2	■ A#2(Bb2)	■ B2
■ G#5	■ A5	■ A#2(Bb5)	■ B5
■ G#8	■ A8	■ A#2(Bb8)	■ B8

} LATCHING LAYERS OFF
} LATCHING LAYERS ON



◀▶ CC12	◀▶ CC13	◀▶ CC14	◀▶ CC15
▶▶ CC34	▶▶ CC35	▶▶ CC36	▶▶ CC37
◀◀ CC56	◀◀ CC57	◀◀ CC58	◀◀ CC59

LATCHING LAYERS OFF

LATCHING LAYERS ON



■ E2	■ F2	■ F#2	■ G2
■ E5	■ F5	■ F#5	■ G5
■ E8	■ F8	■ F#8	■ G8

LATCHING LAYERS OFF

LATCHING LAYERS ON

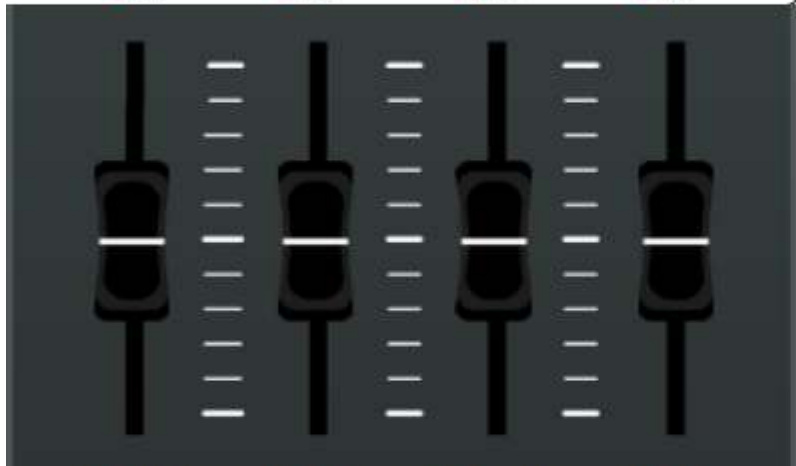

◀▶ CC16	◀▶ CC17	◀▶ CC18	◀▶ CC19
▶▶ CC38	▶▶ CC39	▶▶ CC40	▶▶ CC41
◀◀ CC60	◀◀ CC61	◀◀ CC62	◀◀ CC63

LATCHING LAYERS OFF

LATCHING LAYERS ON



■ C2	■ C#2	■ D2	■ D#2(Eb2)
■ C5	■ C#5	■ D5	■ D#5(Eb5)
■ C8	■ C#8	■ D8	■ D#8(Eb8)

LATCHING LAYERS OFF

LATCHING LAYERS ON



■ G#1	■ A1	■ A#1(Bb1)	■ B1
■ G#4	■ A4	■ A#4(Bb4)	■ B4
■ G#7	■ A7	■ A#7(Bb7)	■ B7

LATCHING LAYERS OFF

LATCHING LAYERS ON

■ E1	■ F1	■ F#1	■ G1
■ E4	■ F4	■ F#4	■ G4
■ E7	■ F7	■ F#7	■ G7

LATCHING LAYERS OFF

LATCHING LAYERS ON

■ C1	■ C#1	■ D1	■ D#1(Eb1)
■ C4	■ C#4	■ D4	■ D#4(Eb4)
■ C7	■ C#7	■ D7	■ D#7(Eb7)

LATCHING LAYERS OFF

LATCHING LAYERS ON

■ C0	▼ C#0	▼ D0	■ D#0(Eb0)
■ E0	◄ CC20	◄ CC21	■ G0
■ G#0	▼ A0	▼ A#0(Bb0)	■ B0
	◄ CC42	◄ CC43	
	◄ CC68	◄ CC69	

LATCHING LAYERS OFF

LATCHING LAYERS ON

MIDI-IMPLEMENTIERUNG STANDARD: EMPFAHREN

ALLEN&HEATH

XONE:K3



▼ E3

▼ E6

▼ E9



▼ F3

▼ F6

▼ F9



▼ F#3

▼ F#6

▼ F#9



▼ G3

▼ G6

▼ G9



■ C3

■ C6

■ C9



■ C#3

■ C#6

■ C#9



■ D3

■ D6

■ D9



■ D#3(Eb3)

■ D#6(Eb6)

■ D#9(Eb9)



■ G#2

■ G#5

■ G#8



■ A2

■ A5

■ A8



■ A#2(Bb2)

■ A#5(Bb5)

■ A#8(Bb8)



■ B2

■ B5

■ B8



■ E2

■ E5



■ F2

■ F5



■ F#2

■ F#5



■ G2

■ G5

■ E8

■ F8

■ F#8

■ G8



- C2 ■ C#2 ■ D2 ■ D#2(Eb2)
- C5 ■ C#5 ■ D5 ■ D#5(Eb5)
- C8 ■ C#8 ■ D8 ■ D#8(Eb8)



- G#1 ■ A1 ■ A#1(Bb1) ■ B1
- G#4 ■ A4 ■ A#4(Bb4) ■ B4
- G#7 ■ A7 ■ A#7(Bb7) ■ B7



- E1 ■ F1 ■ F#1 ■ G1
- E4 ■ F4 ■ F#4 ■ G4
- E7 ■ F7 ■ F#7 ■ G7



- C1 ■ C#1 ■ D1 Close D#1(Eb1)
- C4 ■ C#4 ■ D4 ■ D#4(Eb4)
- C7 ■ C#7 ■ D7 ■ D#7(Eb7)



- C0 ■ D#0(Eb0)
- E0 ■ G0
- G#0 ■ B0

MIDI-UMTABELLE

DEC	Note	HEX	DEC	Note	HEX	DEC	Note	HEX	DEC	Note	HEX
0	C-1	00	32	G#1	20	64	E4	40	96	C7	60
1	C#-1	01	33	A1	21	65	F4	41	97	C#7	61
2	D-1	02	34	A#1	22	66	F#4	42	98	D7	62
3	D#-1	03	35	B1	23	67	G4	43	99	D#7	63
4	E-1	04	36	C2	24	68	G#4	44	100	E7	64
5	F-1	05	37	C#2	25	69	A4	45	101	F7	65
6	F#-1	06	38	D2	26	70	A#4	46	102	F#7	66
7	G-1	07	39	D#2	27	71	B4	47	103	G7	67
8	G#-1	08	40	E2	28	72	C5	48	104	G#7	68
9	A-1	09	41	F2	29	73	C#5	49	105	A7	69
10	A#-1	0A	42	F#2	2A	74	D5	4A	106	A#7	6A
11	B-1	0B	43	G2	2B	75	D#5	4B	107	B7	6B
12	C0	0C	44	G#2	2C	76	E5	4C	108	C8	6C
13	C#0	0D	45	A2	2D	77	F5	4D	109	C#8	6D
14	D0	0E	46	A#2	2E	78	F#5	4E	110	D8	6E
15	D#0	0F	47	B2	2F	79	G5	4F	111	D#8	6F

16	E0	10	48	C3	30	80	G#5	50	112	E8	70
17	F0	11	49	C#3	31	81	A5	51	113	F8	71
18	F#0	12	50	D3	32	82	A#5	52	114	F#8	72
19	G0	13	51	D#3	33	83	B5	53	115	G8	73
20	G#0	14	52	E3	34	84	C6	54	116	G#8	74
21	A0	15	53	F3	35	85	C#6	55	117	A8	75
22	A#0	16	54	F#3	36	86	D6	56	118	A#8	76
23	B0	17	55	G3	37	87	D#6	57	119	B8	77
24	C1	18	56	G#3	38	88	E6	58	120	C9	78
25	C#1	19	57	A3	39	89	F6	59	121	C#9	79
26	D1	1A	58	A#3	3A	90	F#6	5A	122	D9	7A
27	D#1	1B	59	B3	3B	91	G6	5B	123	D#9	7B
28	E1	1C	60	C4	3C	92	G#6	5C	124	E9	7C
29	F1	1D	61	C#4	3D	93	A6	5D	125	F9	7D
30	F#1	1E	62	D4	3E	94	A#6	5E	126	F#9	7E
31	G1	1F	63	D#4	3F	95	B6	5F	127	G9	7F

SPEZIFIKATIONEN

Konnektivität

USB		
· Anschluss	Typ USB-C	Stromversorgung und Daten
· USB-Host	USB 2.0	Full Speed (12Mbps)
X:Link		
· Anschluss	Typ RJ45 × 2	IN + OUT Vollduplex Nur Daten
	X:LINK für Stromversorgung und Daten über andere Xone-Produkte	
Hardware-Steuerungen		
· Potentiometer	12	270° Drehung
· Fader	4	60mm lineare Fader
· Endlose Encoder	6	inkl. Push-Schalter
· Taktile Schalter	30	mit RGB-LED-Feedback
· RGB LEDs	34	16-Farben-Palette

MIDI-Steuerungen	174 Gesamt	
Standardwerte	Menge	Bereich
· MIDI-Kanäle	16	1-16
· Control Change – absolut	16	0-127
· Control Change – relativ	6	127/1
· Note ON / Note OFF	36	127/1
Stromversorgung		
· USB-Host	5V, max. 450mA	
Stromverbrauch	max. pro Gerät	
· USB-Host	450mA @ 5V = 2,25W	
· XLINK-Host	450mA @ 5V = 2,25W	

Abmessungen		
Unverpackt		
· Höhe	49,5 mm	2"
· Breite	135 mm	5,3"
· Tiefe	358 mm	14,1"
Verpackt		
· Höhe	85 mm	3,4"
· Breite	190 mm	7,5"
· Tiefe	445 mm	17,5"
Gewicht		
Unverpackt	1,25 kg	2,2 lbs
Verpackt	1,6 kg	3,5 lbs

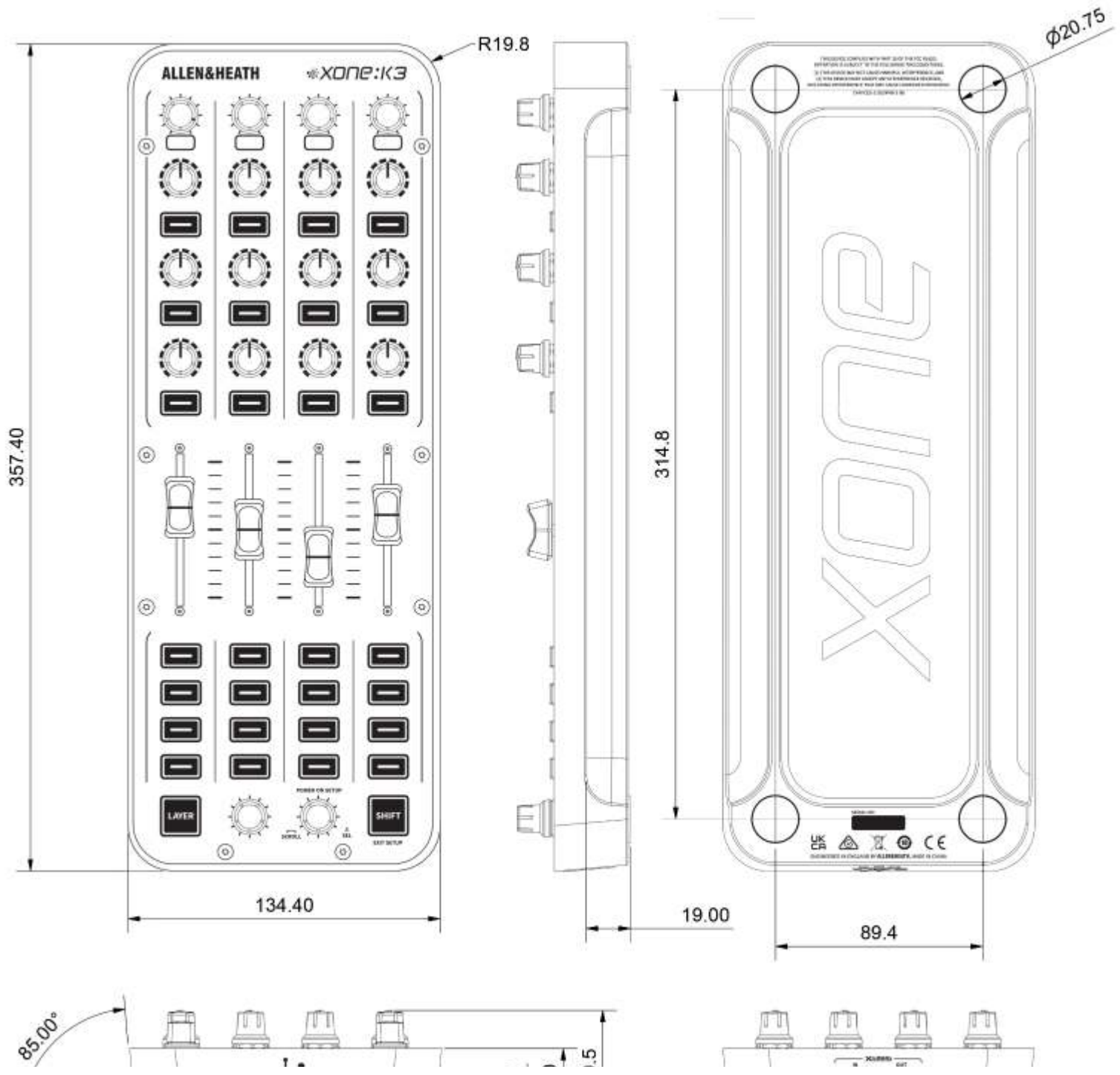

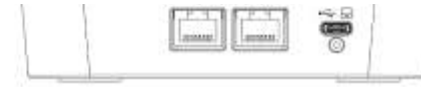

REGISTRIEREN SIE IHR PRODUKT

Registrieren Sie Ihr Gerät und abonnieren Sie den Newsletter, um über wichtige Neuigkeiten und Updates informiert zu bleiben.

<https://www.allen-heath.com/register-a-product/>