

MCD-60 Bluetooth Stereoanlage



Bedienungsanleitung

Art.Nr.: 00115779

© 2025. Version 09/25

Diese Bedienungsanleitung ist urheberrechtlich geschützt. Die Vervielfältigung dieser Bedienungsanleitung, auch auszugsweise, ist nur mit Genehmigung der Musikhaus Kirstein GmbH gestattet. Gleiches gilt für die Vervielfältigung oder das Kopieren von Bildern, auch in geänderter Form

Vielen Dank, dass Sie sich für dieses Produkt entschieden haben. Um sicherzustellen, dass Sie mit dem Produkt voll und ganz zufrieden sind, lesen Sie sorgfältig und verstehen Sie diese Bedienungsanleitung, bevor Sie unser Produkt verwenden. Bewahren Sie diese Bedienungsanleitung an einem sicheren Ort auf. Die Bedienungsanleitung muss an alle nachfolgenden Anwender weitergegeben werden.



Bedienungsanleitung beachten!



WARNUNG

Mit dem Signalwort **WARNUNG** sind die Gefahren gekennzeichnet, die ohne Vorsichtsmaßnahmen zu schweren Verletzungen führen können.



HINWEIS

Mit dem Signalwort **HINWEIS** sind allgemeine Vorsichtsmaßnahmen gekennzeichnet, die im Umgang mit dem Produkt beachtet werden sollen.



HINWEIS

Bilder und Bildschirmdarstellungen in dieser Bedienungsanleitung können vom Erscheinungsbild des tatsächlichen Produkts geringfügig abweichen, solange dies keine negativen Auswirkungen auf die technischen Eigenschaften und Sicherheit des Produkts hat.



HINWEIS

Alle personenbezogenen Formulierungen in dieser Bedienungsanleitung sind geschlechtsneutral zu betrachten.

Diese Bedienungsanleitung gilt für Personen, die in die Bedienung des Gerätes eingewiesen wurden und nachgewiesen haben mit dem Gerät umgehen zu können.



WARNUNG

Kinder sollten beaufsichtigt werden, um sicherzustellen, dass sie nicht mit dem Gerät spielen. Lassen Sie Kinder nicht unbeaufsichtigt.

Alle Informationen in dieser Bedienungsanleitung wurden nach bestem Wissen und Gewissen kontrolliert. Weder Autor noch Herausgeber können jedoch für Schäden haftbar gemacht werden, die in Zusammenhang mit der Verwendung dieser Bedienungsanleitung stehen.

Sonstige, in diesem Dokument aufgeführte Produkt-, Marken- und Unternehmensbezeichnungen können die Warenzeichen ihrer jeweiligen Eigentümer sein. Die Einhaltung sämtlicher anwendbarer Urheberrechtsgesetze liegt in der Verantwortung des Anwenders dieses Dokuments.

Detaillierte Sicherheitshinweise:

Legen Sie dieses Gerät auf eine flache Oberfläche, bevor Sie es in Betrieb nehmen.

Das Gerät darf keinem Spritzwasser ausgesetzt und mit Flüssigkeiten gefüllte Gegenstände (Blumenvasen etc.) dürfen nicht auf das Gerät gestellt werden.

Batterien (Akkus oder Batterien) dürfen nicht übermäßiger Hitze wie Sonnenschein oder Feuer ausgesetzt werden.

Sollte eine der folgenden Situationen auftreten, so ist das Gerät von einem Servicetechniker zu überprüfen:

- Das Gerät wurde Feuchtigkeit ausgesetzt.
- Das Gerät wurde fallen gelassen und beschädigt.
- Das Gerät hat offensichtlich Anzeichen von Beschädigungen.
- Das Gerät funktioniert nicht richtig oder man kann es nicht entsprechend der Bedienungsanleitung verwenden.



Um das Risiko eines elektrischen Schlags zu vermeiden, öffnen Sie die Abdeckung oder die Rückseite des Gerätes nicht.

Die Lüftungsschlitze des Gerätes dürfen nicht blockiert werden. Lassen Sie ausreichend Platz über und um sie herum, um eine ausreichende Belüftung zu ermöglichen.

Stellen Sie das Gerät nicht in einen unbelüfteten Schrank oder auf ein Gerät, das Wärme abgibt.

Laser

Diese Anlage verwendet ein Lasersystem der Klasse 1.

1. Vergewissern Sie sich, dass das Gerät vor dem Öffnen des Player-Deckels ausgeschaltet wird.
2. Öffnen Sie das Gerät nicht. Versuchen Sie nicht, das Gerät zu demontieren.
3. Zur Vermeidung von Gefahren: Servicearbeiten nur durch den Hersteller oder eine autorisierte Service-Werkstatt durchführen lassen.
4. Beim Öffnen des Gerätes befindet sich eine sichtbare Laserstrahlung.
5. Die Verwendung anderer Fernbedienungen, Anpassungen oder anderer Verfahren als die hier angegebenen kann zu gefährlicher Strahlenbelastung führen.

Funktionen:

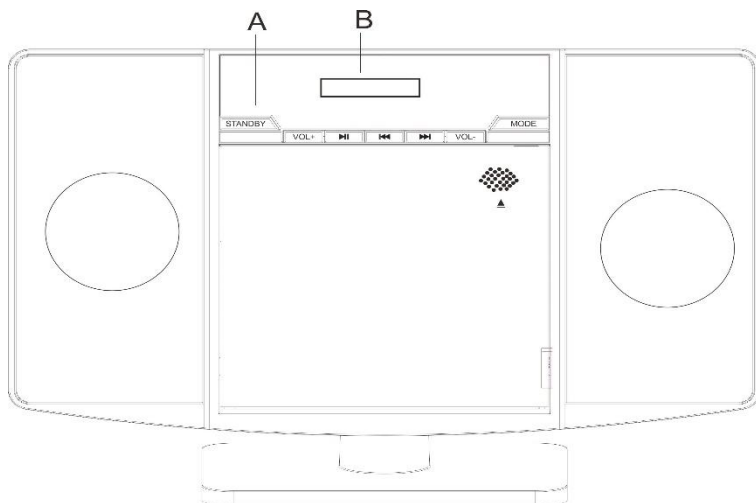

Vorderansicht

A.

STANDBY: Drücken Sie diese Taste, um in den Standby-Modus zu gelangen.

VOL- / VOL +: Drücken Sie diese Taste, um die Lautstärke einzustellen.

MODUS:

Im Arbeitsmodus drücken, um die verschiedenen Modi auszuwählen, z. B. CD, USB, UKW-Radio, Bluetooth und AUX.

Im Medienwiedergabemodus kurz drücken, um zum nächsten / vorherigen Titel zu springen.

Im FM-Modus kurz drücken, um die manuelle Suche einzugeben und die Taste halbautomatisch zu halten.

Im Media Play-Modus drücken Sie auf die Wiedergabe / Pause der Wiedergabe. Im FM-Modus drücken Sie, um die automatische Suche zu starten.

Drücken, um das Disc-Fach zu öffnen.

B.

LCD-Display und Fernbedienungssensor.

Seitenansicht

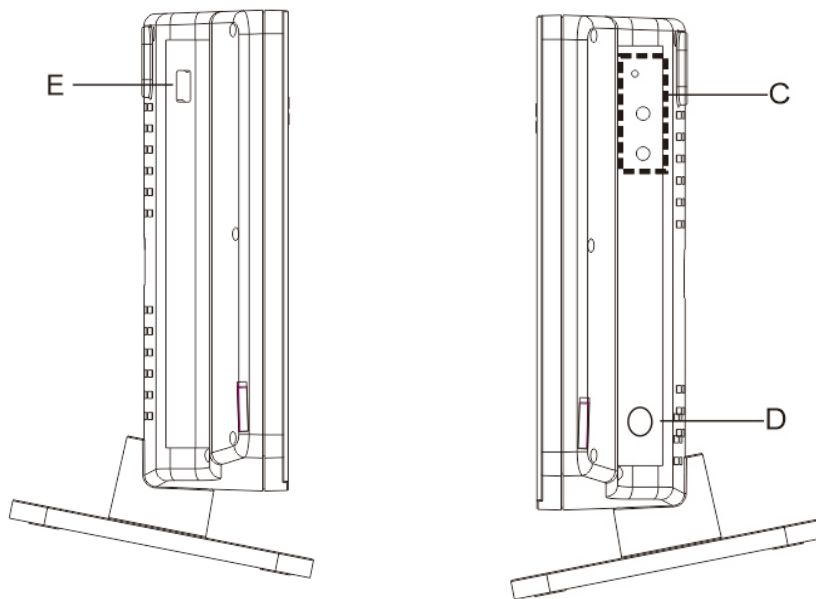

C.

Kopfhörerbuchse

AUX-IN-Buchse: 3,5 mm Klinke

FM ANT: wird verwendet, um ein Funksignal zu empfangen.

D.

DC 5V 2A Netzteil: Netzteil mit Strom verbinden.

E.

USB-Schnittstelle  

Aufstellen des Gerätes

Der Standfuß muss an der Haupteinheit zum Aufstellen befestigt werden.

Für Wandmontage

Entfernen Sie den Ständer vom Hauptgerät.

Vergewissern Sie sich, dass die Markierungen vor dem Bohren waagrecht sind.

Bohren Sie die Löcher auf die Markierungen.

Siehe Abbildung unten.

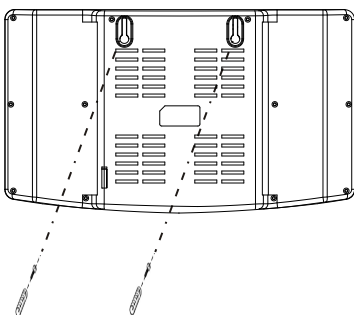

Fernbedienung:



⏻ drücken, um das Gerät ein- oder auszuschalten.

▶|| / **AUTO**: Zum Abspielen / Pausieren der Wiedergabe. Im Tuner-Modus drücken, um die automatische Suche zu starten.

■: Im Medienwiedergabemodus drücken, um die Wiedergabe zu stoppen.

REM: Im UKW-Radiomodus drücken, um den Sender zu speichern.

◀◀ / **CH-**: Im Medienwiedergabemodus kurz drücken, um zum nächsten Titel zu springen. Im UKW-Radiomodus drücken, um den Kanal zu wechseln.

▶▶ / **CH+**: Im Medienwiedergabemodus kurz drücken, um zum vorherigen Titel zu springen. Im UKW-Radiomodus drücken, um den Kanal zu wechseln.

EQ: Drücken Sie diese Taste, um den Equalizer einzuschalten und den gewünschten Audio-Modus auszuwählen.

TUN-: Im UKW-Radiomodus drücken, um den Kanal zu wählen. Drücken Sie die Taste kurz, um die Frequenz Schritt für Schritt im Radiomodus auszuwählen. Halten Sie die Taste gedrückt, um die Frequenz automatisch zu suchen.

TUN+: Drücken Sie die Taste kurz, um die Frequenz Schritt für Schritt im Radiomodus auszuwählen. Halten Sie die Taste gedrückt, um die Frequenz automatisch zu suchen.

Ziffern (1-5+): Drücken Sie die Tasten, um den Track oder Kanal auszuwählen.

MUTE: Zum Stummschalten / Wiederherstellen des Tons drücken.

VOL+ / VOL-: drücken, um die Lautstärke einzustellen.

RAN: Im CD-Modus zur zufälligen Wiedergabe drücken.

WIEDERHOLUNG: Im Medienwiedergabemodus drücken, um die Wiederholung zu wählen, den Ordner wiederholen oder alle wiederholen.

MODE: Drücken Sie diese Taste, um die verschiedenen Modi wie CD, USB, UKW-Radio, Bluetooth und AUX zu wählen.

Einlegen der Batterie

Öffnen Sie die Batteriefachabdeckung.

Legen Sie eine neue Batterie (Knopfzellen-Lithium-Batterie CR2025, nicht enthalten) ein. Stellen Sie sicher, dass die positiven und negativen Pole richtig sind.

Schließen Sie die Abdeckung.

Fernbedienung

Um das beste Ergebnis zu erzielen, richten Sie die Fernbedienung auf den Signalempfänger auf der Vorderseite des Players. Bleiben Sie innerhalb von 5 Metern und einem Winkel von 60 Grad oder weniger.

Entfernen Sie den Akku während der Lagerung oder wenn Sie den Player längere Zeit nicht benutzen.

Notizen:



Leere Batterien können auslaufen und die Fernbedienung beschädigen.

Entfernen Sie den Akku aus dem Batteriefach, sobald er leer ist oder wenn die Fernbedienung längere Zeit nicht benutzt wird.

Betrieb:

GRUNDOPERATIONEN

Ein- / Ausschalten des Gerätes

Drücken Sie die Taste  am Player oder auf der Fernbedienung, um das Gerät einzuschalten. Wenn das Gerät eingeschaltet ist, drücken Sie die Taste , um das Gerät auszuschalten.

Stumm

Drücken Sie die MUTE-Taste, um den Ton sofort auszuschalten. Drücken Sie die Taste erneut, um den Ton wieder anzuschalten.

Lautstärkeregelung

Drücken Sie die Taste VOL- / VOL+ auf der Fernbedienung oder dem Player, um die Lautstärke zu erhöhen oder zu verringern.

Equalizer

Drücken Sie die Taste EQ auf der Fernbedienung, um den Equalizer einzuschalten und den gewünschten Audiomodus auszuwählen. Es gibt verschiedene Arten von Modi wie untenstehend beschrieben:

→ POP → ROCK → CLASSIC → FLAT → JAZZ → VOCAL → OFF

Funktionsmoduswahl

Drücken Sie die MODE-Taste am Player oder auf der Fernbedienung, um den gewünschten Modus auszuwählen, z. B. CD, USB, UKW-Radio, Bluetooth und AUX-IN.

AUX-IN

Das Gerät kann über eine AUX-IN-Buchse auf der Rückseite des Gerätes an einen tragbaren Audioplayer angeschlossen werden. Wenn eine Verbindung besteht können Sie die MODE-Taste am Player oder auf der Fernbedienung drücken, um den Modus in den AUX-Modus zu schalten.

Radiobetrieb

Umschalten auf Radio-Modus

Drücken Sie die MODE-Taste am Player oder auf der Fernbedienung, um den Tuner-Modus auszuwählen.

Automatische Suche

Halten Sie **▶||** auf dem Player oder auf der Fernbedienung gedrückt, um die Suche automatisch zu starten. Sie können die Taste **■** drücken, um die Suche zu beenden.

Drücken und halten Sie die Tasten **◀◀/▶▶** am Player oder auf der Fernbedienung, um die Radiosender zu starten.

Manuelle Suche

Drücken Sie einmal die Taste **◀◀/▶▶**, um die Frequenz Schritt für Schritt manuell einzustellen.

Kanal auswählen

Drücken Sie die CH+ / CH- Tasten auf der Fernbedienung, um den Kanal nach oben oder unten auszuwählen.

Sie können die Zifferntasten verwenden, um die Stationsnummer einzugeben und die gewünschte Station direkt auszuwählen.

Sender speichern

Drücken Sie die REM-Taste auf der Fernbedienung, um den Sender zu speichern. Drücken Sie die Tasten **◀◀/▶▶** auf der Fernbedienung, um den Sender zu speichern.

CD / MP3-Betrieb

Wechseln Sie in den CD-Modus

Drücken Sie PUSH, um die Disc-Abdeckung zu öffnen, und legen Sie die CD / MP3-Disc vorsichtig mit der bedruckten Seite nach oben in das Disc-Fach und schließen Sie die Disc-Abdeckung. Halten Sie die MODE-Taste auf dem Player oder auf der Fernbedienung gedrückt, um den CD-Modus auszuwählen.

Track auswählen

Durch Drücken von ◀◀/▶▶ springt man zum vorherigen / nächsten Titel. Die Titelnummer wird auf dem Display angezeigt.

Pausieren

Drücken Sie die Taste ▶|| am Player oder auf der Fernbedienung, um den Player anzuhalten. Drücken Sie diese Taste erneut, um die Wiedergabe fortzusetzen.

Stopp

Drücken Sie die Taste ■, um den Player zu stoppen. Drücken Sie ▶||, um von Anfang an zu spielen.

USB-Betrieb

Auf der linken Seite des Hauptgeräts sehen Sie die USB-Schnittstelle. Dieser Player spielt MP3, die auf einem USB-Gerät gespeichert sind. Verbinden Sie das USB-Laufwerk mit dem USB-Port dieses Players. Drücken Sie die MODE-Taste, um den USB-Modus auszuwählen. Ein Inhaltsmenü wird angezeigt und die Wiedergabe beginnt. Wählen Sie eine Datei aus, die abgespielt werden soll, wenn die Wiedergabe nicht automatisch startet.

Der maximale Strom für den USB-Port sollte 500 mA betragen. Das Produkt wechselt automatisch in den Schutzstatus und das USB-Gerät hört auf zu arbeiten, sobald der USB-Verbrauch 500 mA überschreitet.

BLUETOOTH Betrieb

1. Drücken Sie die MODE-Taste, um den Bluetooth-Modus auszuwählen.
2. Der Pairing Name lautet MCD-60.
3. Spielen Sie die gewünschte Musik Ihres Bluetooth-Gerät.

Bluetooth Version und Frequenz	4.2 / 2402-2480 MHz
Bluetooth-Sendeleistung	< 20 mW

WEEE-Erklärung (Waste of Electrical and Electronic Equipment)

Ihr Produkt wurde unter Verwendung hochwertiger Materialien und Komponenten entwickelt und hergestellt, die recycelbar und wiederverwendbar sind. Das Symbol bedeutet, dass Ihr Produkt am Ende seiner Lebensdauer vom Hausmüll getrennt entsorgt werden muss.

Entsorgen Sie dieses Gerät bei Ihrer örtlichen Sammelstelle oder Recyclingstelle. Bitte helfen Sie mit, die Umwelt zu schützen, in der wir alle leben.

CE Konformität

VEREINFACHTE EU-KONFORMITÄTSERKLÄRUNG

Hiermit erklärt Musikhaus Kirstein GmbH, dass der Funkanlagentyp [McGrey MCD-60] der Richtlinie 2014/53/EU entspricht.

Der vollständige Text der EU-Konformitätserklärung ist unter der folgenden Internetadresse verfügbar:

http://www.kirstein.de/docs/Konformitaetserklaerung/CE_Konformitaetserklaerung_00115779.pdf

Alle technischen Daten und Erscheinungsbilder können ohne vorherige Ankündigung geändert werden. Alle Angaben waren zum Zeitpunkt der Drucklegung korrekt. Die Musikhaus Kirstein GmbH übernimmt keine Gewähr für die Richtigkeit oder Vollständigkeit der in diesem Handbuch enthaltenen Beschreibungen, Fotos oder Aussagen. Gedruckte Farben und Spezifikationen können geringfügig vom Produkt abweichen. Produkte der Musikhaus Kirstein GmbH werden nur über autorisierte Händler vertrieben. Distributoren und Händler sind keine Vertreter der Musikhaus Kirstein GmbH und nicht befugt, die Musikhaus Kirstein GmbH in irgendeiner Weise rechtlich zu binden.



Musikhaus Kirstein GmbH
Bernbeurener Str. 11
D-86956 Schongau
info@kirstein.de
+49(0)8861/909494-0



MCD-60 Bluetooth stereo system



User Manual

Item no.: 00115779

© 2025. Version 09/25

This manual is protected by copyright. Any copying or reprint, even in excerpts, is only allowed with written consent of Musikhaus Kirstein GmbH. The same applies to reproduction or copying of images, even in altered form.

Thank you for purchasing our product. To ensure you will be completely satisfied with this product, read and understand this manual carefully before use. Keep the manual in a safe place. The Operating Manual must be passed on to all subsequent users.



Follow the Operating Manual!



WARNING

The signal word **WARNING** identifies hazards, which can result without precautions in serious injury.



NOTE

The signal word **NOTE** indicates general precautions, which should be observed in handling the product.



NOTE

Images used in this manual may differ slightly from the actual product, as long as it has no adverse effect on the properties and safety of the product.



NOTE

All personal formulations in these instructions are to be considered gender neutral.

These operating instructions apply to persons who have been supervised or instructed in the operation of the device by a person responsible for their safety and who have proven to be able to handle the device.



WARNING

Children should be supervised to ensure that they do not play with the appliance. Do not leave the children unattended.

All information contained in this Operating Manual is accurate to the best of our knowledge and belief. Neither the author nor the publisher, however, can be held liable for damages or losses that arise in connection with the use of this Operating Manual.

Other product, brand or company designations specified in this document are possibly the trademarks of their respective owners. Compliance with all applicable copyright laws is the responsibility of the user of this document.

Detailed safety instructions:

Place this device on a flat surface before operating it.

The device must not be exposed to splashing water, and objects filled with liquids (flower vases, etc.) must not be placed on the device.

Batteries (rechargeable or non-rechargeable) must not be exposed to excessive heat, such as sunlight or fire.

If any of the following situations occur, the device must be checked by a service technician:

- The device has been exposed to moisture.
- The device has been dropped and damaged.
- The device shows obvious signs of damage.
- The device does not work properly or cannot be used according to the operating instructions.



To avoid the risk of electric shock, do not open the cover or back of the device.

The ventilation slots on the device must not be blocked. Leave sufficient space above and around the device to allow for adequate ventilation.

Do not place the device in an unventilated cabinet or on top of a device that emits heat.

Laser

This equipment uses a Class 1 laser system.

1. Ensure that the device is switched off before opening the player cover.
2. Do not open the device. Do not attempt to disassemble the device.
3. To avoid hazards: Have service work carried out only by the manufacturer or an authorised service workshop.
4. When the device is opened, visible laser radiation is present.
5. The use of other remote controls, adjustments or procedures than those specified here may result in hazardous radiation exposure.

Functions:

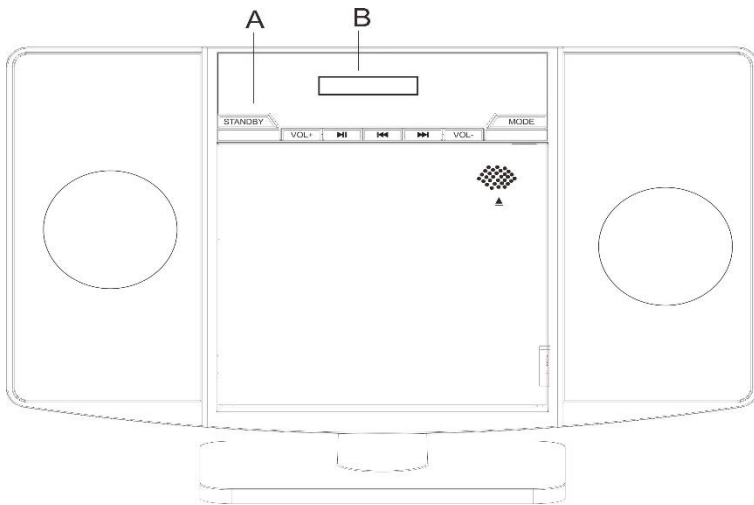

Front view

A.

STANDBY: Press this button to enter standby mode.

VOL- / VOL +: Press this button to adjust the volume.

MODE:

In operating mode, press to select the different modes, e.g. CD, USB, FM radio, Bluetooth and AUX.

In media playback mode, press briefly to skip to the next/previous track.

In FM mode, press briefly to enter manual search and hold the button semi-automatically.

In media playback mode, press to play/pause playback. In FM mode, press to start automatic search.

Press to open the disc tray.

B.

LCD display and remote control sensor.

Side view

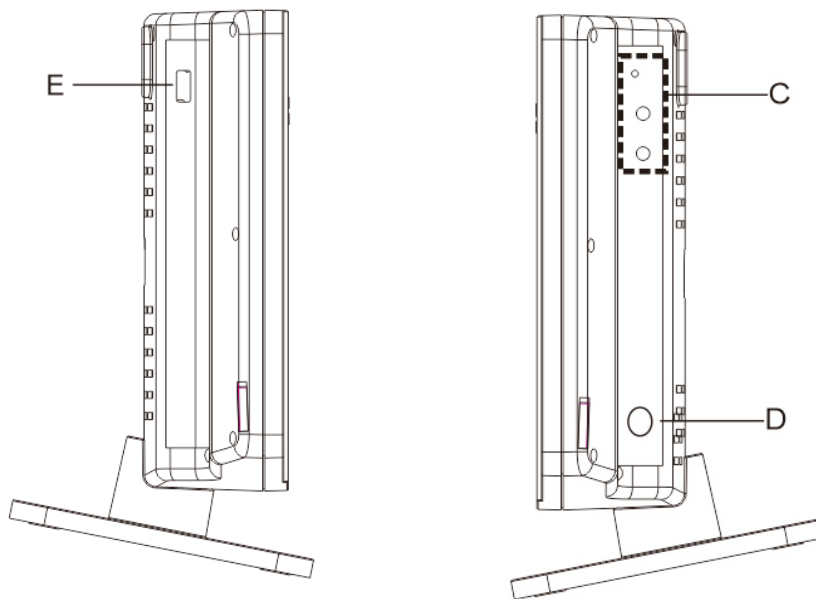

C.

Headphone jack

AUX-IN jack: 3.5 mm jack

FM ANT: used to receive a radio signal.

D.

DC 5V 2A power supply: Connect the power supply to the power source.

E.

USB interface



Setting up the device

The stand must be attached to the main unit for installation.

For wall mounting

Remove the stand from the main unit.

Ensure that the markings are level before drilling.

Drill the holes at the markings.

See the illustration below.

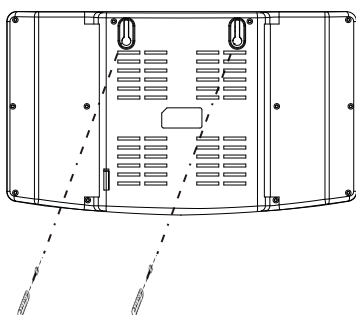

Remote control:



⏻ Press to turn the unit on or off.

▶|| / AUTO: Press to play/pause playback. In tuner mode, press to start automatic search.

■: In media playback mode, press to stop playback.

REM: In FM radio mode, press to save the station.

⏪ / CH-: In media playback mode, press briefly to skip to the next track. In FM radio mode, press to change the channel.

⏩ / CH+: In media playback mode, press briefly to skip to the previous track. In FM radio mode, press to change the channel.

EQ: Press this button to turn on the equaliser and select the desired audio mode.

TUN-: In FM radio mode, press to select the channel. Press briefly to select the frequency step by step in radio mode. Press and hold to search for the frequency automatically.

TUN+: Press briefly to select the frequency step by step in radio mode. Press and hold to search for the frequency automatically.

Numbers (1-5+): Press the buttons to select the track or channel.

MUTE: Press to mute/restore the sound.

VOL+ / VOL-: Press to adjust the volume.

RAN: Press to play tracks randomly in CD mode.

REPEAT: Press to select repeat, repeat folder or repeat all in media playback mode.

MODE: Press this button to select the different modes such as CD, USB, FM radio, Bluetooth and AUX.

Inserting the battery

Open the battery compartment cover.

Insert a new battery (CR2025 lithium button cell battery, not included). Ensure that the positive and negative terminals are correct.

Close the cover.

Remote

For best results, point the remote control at the signal receiver on the front of the player. Stay within 5 metres and an angle of 60 degrees or less.

Remove the battery during storage or if you are not using the player for a long period of time.

Notes:



Empty batteries may leak and damage the remote control.

Remove the battery from the battery compartment as soon as it is empty or if the remote control is not going to be used for a long period of time.

Operation:

BASIC OPERATIONS

Switching the device on/off

Press the  button on the player or on the remote control to switch on the device. When the device is switched on, press the  button to switch it off.

Mute

Press the MUTE button to mute the sound immediately. Press the button again to restore the sound.

Volume control

Press the VOL- / VOL+ button on the remote control or player to increase or decrease the volume.

Equaliser

Press the EQ button on the remote control to activate the equaliser and select the desired audio mode. There are different types of modes as described below:

→ POP → ROCK → CLASSIC → FLAT → JAZZ → VOCAL → OFF

Function mode selection

Press the MODE button on the player or remote control to select the desired mode, e.g. CD, USB, FM radio, Bluetooth and AUX-IN.

AUX IN

The device can be connected to a portable audio player via an AUX-IN jack on the back of the device. Once connected, you can press the MODE button on the player or remote control to switch the mode to AUX mode.

Radio mode

Switching to radio mode

Press the MODE button on the player or on the remote control to select tuner mode.

Automatic search

Press and hold the '▶||' button on the player or remote control to start the search automatically. You can press the '■' button to stop the search.

Press and hold the ◀◀ / ▶▶ buttons on the player or remote control to start the radio stations.

Manual search

Press the ◀◀ / ▶▶ button once to manually adjust the frequency step by step.

Select channel

Press the CH+ / CH- buttons on the remote control to select the channel up or down.

You can use the number buttons to enter the station number and select the desired station directly.

Save station

Press the REM button on the remote control to save the station. Press the ◀◀ / ▶▶ buttons on the remote control to save the station.

CD/MP3 operation

Switch to CD mode

Press PUSH to open the disc cover, carefully place the CD/MP3 disc in the disc tray with the printed side facing up, and close the disc cover. Press and hold the MODE button on the player or remote control to select CD mode.

Selecting a track

Pressing 'I◀◀' or '▶▶I' will skip to the previous or next track. The track number will be shown on the display.

Pause

Press the▶|| button on the player or remote control to pause the player. Press this button again to resume playback.

Stop

Press the '■' button to stop the player. Press '▶||' to play from the beginning.

USB operation

The USB interface is located on the left side of the main unit.

This player plays MP3 files stored on a USB device.

Connect the USB drive to the USB port on this player.

Press the MODE button to select USB mode. A content menu will appear and playback will start.

Select a file to play if playback does not start automatically.

The maximum current for the USB port should be 500 mA. The product automatically switches to protection mode and the USB device stops working as soon as the USB consumption exceeds 500 mA.

BLUETOOTH operation

1. Press the MODE button to select Bluetooth mode.
2. The pairing name is MCD-60.
3. Play the desired music on your Bluetooth device.

Bluetooth version and frequency	4.2 / 2402-2480 MHz
Bluetooth transmission power	< 20 mW

WEEE declaration (Waste Electrical and Electronic Equipment)

Your product has been designed and manufactured using high-quality materials and components that are recyclable and reusable. The symbol indicates that your product must be disposed of separately from household waste at the end of its service life.

Dispose of this device at your local collection point or recycling centre.
Please help to protect the environment in which we all live.

CE Conformity

SIMPLIFIED EU DECLARATION OF CONFORMITY

Musikhaus Kirstein GmbH hereby declares that the radio equipment type [McGrey MCD-60] complies with Directive 2014/53/EU.

The full text of the EU Declaration of Conformity is available at the following internet address:

http://www.kirstein.de/docs/Konformitaetserklaerung/CE_Konformitaetserklaerung_00115779.pdf

All technical data and appearances are subject to change without prior notice. All information was correct at the time of printing. Musikhaus Kirstein GmbH does not guarantee the accuracy or completeness of the descriptions, photos or statements contained in this manual. Printed colours and specifications may differ slightly from the actual product. Musikhaus Kirstein GmbH products are only sold through authorised dealers. Distributors and dealers are not representatives of Musikhaus Kirstein GmbH and are not authorised to bind Musikhaus Kirstein GmbH legally in any way.



Musikhaus Kirstein GmbH
Bernbeurener Str. 11
D-86956 Schongau
info@kirstein.de
+49(0)8861/909494-0

