

Classic Cantabile KH-238 Kopfhörer HiFi dynamisch

ArtNr.: 00016331



Bedienungsanleitung

Version: 10.2024

Vielen Dank, dass Sie sich für dieses Produkt entschieden haben. Um sicherzustellen, dass Sie mit dem Classic Cantabile Kopfhörer voll und ganz zufrieden sind, lesen Sie sorgfältig und verstehen Sie diese Bedienungsanleitung, bevor Sie unser Produkt verwenden. Bewahren Sie diese Bedienungsanleitung an einem sicheren Ort auf. Die Bedienungsanleitung muss an alle nachfolgenden Anwender weitergegeben werden.



Bedienungsanleitung beachten!



WARNUNG

Mit dem Signalwort **WARNUNG** sind die Gefahren gekennzeichnet, die ohne Vorsichtsmaßnahmen zu schweren Verletzungen führen können.



HINWEIS

Mit dem Signalwort **HINWEIS** sind allgemeine Vorsichtsmaßnahmen gekennzeichnet, die im Umgang mit dem Produkt beachtet werden sollen.



HINWEIS

Bilder und Bildschirmdarstellungen in dieser Bedienungsanleitung können vom Erscheinungsbild des tatsächlichen Produkts geringfügig abweichen, solange dies keine negativen Auswirkungen auf die technischen Eigenschaften und Sicherheit des Produkts hat.



HINWEIS

Alle personenbezogenen Formulierungen in dieser Bedienungsanleitung sind geschlechtsneutral zu betrachten.

Diese Bedienungsanleitung gilt für Personen, die von einer für ihre Sicherheit verantwortlichen Person beaufsichtigt oder in die Bedienung des Gerätes eingewiesen wurden und nachgewiesen haben mit dem Gerät umgehen zu können.



WARNUNG

**Kinder sollten beaufsichtigt werden, um sicherzustellen, dass sie nicht mit dem Kopfhörer spielen.
Der Kopfhörer ist kein Spielzeug**

Alle Informationen in dieser Bedienungsanleitung wurden nach bestem Wissen und Gewissen kontrolliert. Weder Autor noch Herausgeber können jedoch für Schäden haftbar gemacht werden, die in Zusammenhang mit der Verwendung dieser Bedienungsanleitung stehen.

Sonstige, in diesem Dokument aufgeführte Produkt-, Marken- und Unternehmensbezeichnungen können die Warenzeichen ihrer jeweiligen Eigentümer sein. Die Einhaltung sämtlicher anwendbarer Urheberrechtsgesetze liegt in der Verantwortung des Anwenders dieses Dokuments.

Detaillierte Sicherheitshinweise:**⚠ HINWEIS**

- Lesen Sie diese Anweisungen und bewahren Sie diese Anleitung auf.
- Beachten Sie alle Warnungen. Befolgen Sie alle Anweisungen.
- Verwenden Sie dieses Gerät nicht im Wasser.
- Reinigen Sie das Gerät nur mit einem trockenen Tuch.
- Legen Sie das Gerät nicht in auf Wärmequellen wie Heizkörpern, Öfen oder andere Geräte, die Wärme erzeugen.
- Achten Sie auf die Lautstärke! Hören mit zu hohem Lautstärkepegel kann Ihr Gehör dauerhaft schädigen.
- Wenden Sie sich bezüglich aller Reparatur- /Wartungsarbeiten an qualifiziertes Servicepersonal. Öffnen Sie das Gerät bzw. das Gehäuse nicht eigenmächtig. Eine Wartung ist erforderlich, wenn das Gerät auf irgendeine Weise beschädigt wurde, z. B. wenn das Kabel beschädigt ist, Flüssigkeit verschüttet wurde oder das Gerät Regen oder Feuchtigkeit ausgesetzt war, nicht ordnungsgemäß funktioniert.

**Beschreibung:****Funktion:**

Der Kopfhörer kann mit jedem Abspielgerät (z.B. CD-Player) als auch Instrument (z.B. E-Drumset, Keyboard oder Piano) verbunden werden. Hierbei ist je nach Buchse lediglich auf den Einsatz der korrekten 3,5 mm Klinke oder der 6,3 mm Klinke des Adapters zu achten.(Adapter liegt bei)

⚠ WARNUNG

Achten Sie auf die Lautstärke! Hören mit zu hohem Lautstärkepegel kann Ihr Gehör dauerhaft schädigen.

Wartung

Ihr Gerät erfordert keine besondere Wartung. Wenden Sie sich jedoch im Falle einer Fehlfunktion an ein zugelassenes Servicecenter oder den Hersteller

Reinigung

Verwenden Sie zur Reinigung ein fusselndes und nur leicht feuchtes Tuch.

Technische Spezifikationen:

System: dynamische Kopfhörer

Nennimpedanz: 32 Ohm

Lautsprecher: Stereo

Frequenzbereich: 20-20000 Hz

Empfindlichkeit: 110dB SPL

WEEE-Erklärung

(Waste of Electrical and Electronic Equipment)

Ihr Produkt wurde unter Verwendung hochwertiger Materialien und Komponenten entwickelt und hergestellt, die recycelbar und wiederverwendbar sind. Das Symbol bedeutet, dass Ihr Produkt am Ende seiner Lebensdauer vom Hausmüll getrennt entsorgt werden muss.

Entsorgen Sie dieses Gerät bei Ihrer örtlichen Sammelstelle oder Recyclingstelle. Bitte helfen Sie mit, die Umwelt zu schützen, in der wir alle leben.

Alle technischen Daten und Erscheinungsbilder können ohne vorherige Ankündigung geändert werden. Alle Angaben waren zum Zeitpunkt der Drucklegung korrekt. Die Musikhaus Kirstein GmbH übernimmt keine Gewähr für die Richtigkeit oder Vollständigkeit der in diesem Handbuch enthaltenen Beschreibungen, Fotos oder Aussagen. Gedruckte Farben und Spezifikationen können geringfügig vom Produkt abweichen. Produkte der Musikhaus Kirstein GmbH werden nur über autorisierte Händler vertrieben. Distributoren und Händler sind keine Vertreter der Musikhaus Kirstein GmbH und nicht befugt, die Musikhaus Kirstein GmbH in irgendeiner Weise rechtlich zu binden.

Diese Bedienungsanleitung ist urheberrechtlich geschützt. Die Vervielfältigung dieser Bedienungsanleitung, auch auszugsweise, ist nur mit Genehmigung der Musikhaus Kirstein GmbH gestattet. Gleiches gilt für die Vervielfältigung oder das Kopieren von Bildern, auch in geänderter Form.

© 2024

 **KIRSTEIN.de**

Musikhaus Kirstein GmbH

Bernbeurener Str. 11

D-86956 Schongau

info@kirstein.de

www.kirstein.de

Telefon/Phone: +49(0)8861 / 90 94 94 -0



Classic Cantabile KH-238 Headphones HiFi dynamic

Item number: 00016331



User Manual

Version: 10.2024

Thank you for choosing this product.

To ensure that you are fully satisfied with the Classic Cantabile headphones, read this manual carefully and understand these instructions before using our product. Keep these operating instructions in a safe place. The operating instructions must be passed on to all subsequent users.



Please carefully follow the instructions!



WARNING

The signal word **WARNING** indicates the dangers that can lead to serious injuries without precautionary measures.

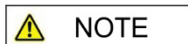

NOTE

The signal word **NOTE** indicates general precautionary measures that should be observed when handling the product.



NOTE

Images and screen shots in this manual may differ slightly from the appearance of the actual product as long as this has no negative effects on the technical properties and safety of the product.

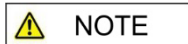

NOTE

All personal formulations in these operating instructions are to be considered gender-neutral.

These operating instructions apply to persons who have been supervised by a person responsible for their safety or who have been instructed in the operation of the device and have demonstrated that they can handle the device.



WARNING

Children should be supervised to ensure that they do not play with the device.

Do not leave children unattended. The product is not a toy!

All information in this operating manual has been checked to the best of our knowledge and belief. However, neither the author nor the publisher can be held liable for any damage associated with the use of this manual.

Other product, brand and company names mentioned in this document may be the trademarks of their respective owners. Compliance with all applicable copyright laws is the responsibility of the user of this document.

Detailed safety information:**⚠ NOTE**

- Read these instructions. Keep these instructions.
- Heed all warnings. Follow all instructions.
- Do not use this device near water.
- Only clean the device with a dry cloth.
- Do not block any ventilation openings.
- Do not place the device near heat sources such as radiators, stoves or other devices that generate heat.
- Pay attention to the volume! Hearing at a high-volume level can permanently damage your hearing.
- Contact qualified service personnel for all repair / maintenance work. Do not open the device or the housing yourself. Maintenance is required if the device has been damaged in any way, e.g., if the power cord or plug is damaged, liquid has been spilled or objects have fallen into the device, the device has been exposed to rain or moisture, is not working properly or has been dropped.

**Function:**

The headphones can be connected to every playing device (e.g., CD-players) as well as instrument (e.g., E-drumset, keyboard or piano). It is only important to note which jack plug is required for the used device: the 3.5 mm jack or the 6.3 mm jack of the adapter. (Adapter is included in delivery)

⚠ WARNING Pay attention to the volume! Hearing at a high-volume level can permanently damage your hearing.

Maintenance

Your device does not require any special maintenance. However, in the event of a malfunction, contact an approved service center or the manufacturer

Cleaning

Use a lint-free and only slightly damp cloth for cleaning.

Technical specifications:

System: dynamic headphones

Impedance: 32 Ohm

Speakers: Stereo

Frequency range: 20-20000 Hz

Sensitivity: 110dB SPL

WEEE declaration (Waste of Electrical and Electronic Equipment)

Your product has been developed and manufactured using high quality materials and components that are recyclable and reusable. The symbol means that your product must be disposed of separately from household waste at the end of its service life.

Dispose of this device at your local collection or recycling centre, please help protect the environment we all live in.

All technical data and appearances are subject to change without notice. All information was correct at the time of printing. Musikhaus Kirstein GmbH assumes no liability for the correctness or completeness of the descriptions, photos or statements contained in this manual. Printed colours and specifications may differ slightly from the product. Musikhaus Kirstein GmbH products are only sold through authorized dealers. Distributors and dealers are not representatives of Musikhaus Kirstein GmbH and are not authorized to bind Musikhaus Kirstein GmbH legally in any way.

This manual is protected by copyright. Reproduction of these operating instructions, in whole or in part, is only permitted with the approval of Musikhaus Kirstein GmbH. The same applies to the duplication or copying of images, even in modified form.

© 2024

 **KIRSTEIN.de**

Musikhaus Kirstein GmbH

Bernbeurener Str. 11

D-86956 Schongau

info@kirstein.de

www.kirstein.de

Phone: +49(0)8861 / 90 94 94 -0



STEINMAYER

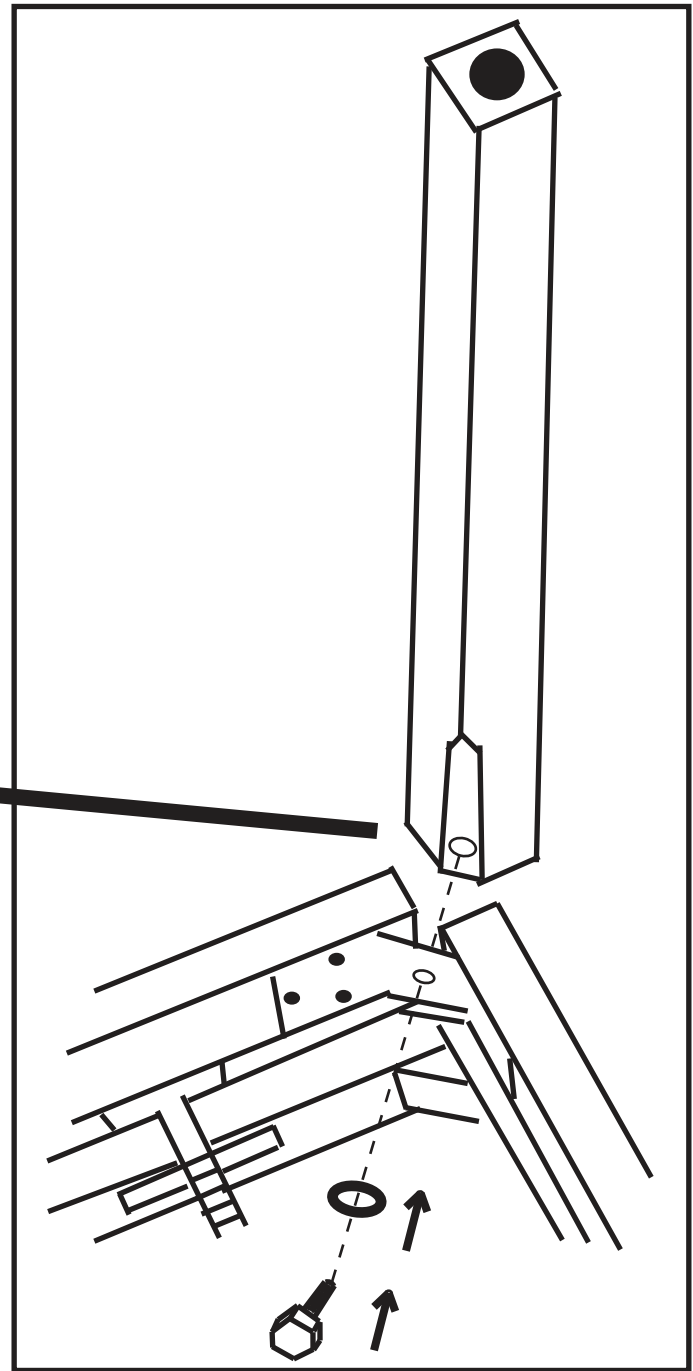
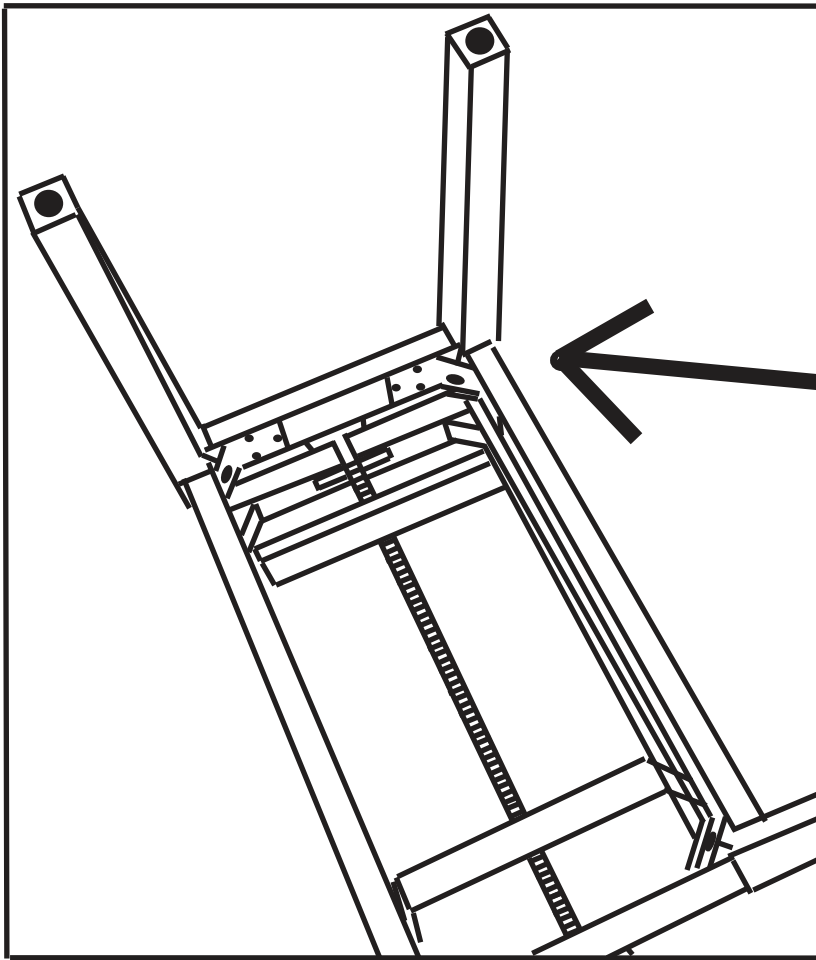

VORSICHTSMASSNAHMEN (BITTESORGFÄLTIG DURCHLESEN) Kinder sollten beaufsichtigt werden, um sicherzustellen, dass sie dieses Produkt nicht als Spielzeug verwenden. Lassen Sie Kinder niemals unbeaufsichtigt mit dem Verpackungsmaterial spielen. **Warnhinweise:** Stellen Sie das Produkt stets auf eine geeignete Oberfläche ab, um ein Wackeln oder Umfallen zu verhindern. **Vorsichtsmaßnahmen:** Um Schäden am Produkt zu vermeiden, stellen Sie es nicht an Plätze mit hohen Temperaturen oder viel Staub, stellen Sie es nicht direkt neben eine Klimaanlage und vermeiden Sie direkte Sonneneinstrahlung. Wenden Sie im Umgang mit dem Produkt keinerlei Gewalt an und stellen Sie keine zu schweren Gegenstände darauf. **Ort** Setzen Sie das Produkt nicht den folgenden Bedingungen aus, um Verformungen, Verfärbungen oder größere Schäden zu vermeiden: Direktes Sonnenlicht, extreme Temperatur oder Luftfeuchtigkeit, übermäßig staubiger oder schmutziger Ort, starke Vibrationen oder Stöße. **Reinigung:** Reinigen Sie das Produkt nur mit einem weichen, trockenen Tuch. Verwenden Sie keine Farbverdünner, Lösungsmittel, Reinigungsflüssigkeiten oder chemisch imprägnierte Wischtücher. **Handhabung:** Üben Sie keine übermäßige Kraft auf Bedienelemente wie z.B. Schalter, Knöpfe, Tasten aus. Technische Änderungen und Änderungen im Erscheinungsbild sind vorbehalten. Alle Angaben entsprechen dem Stand bei Drucklegung. Für die Richtigkeit und Vollständigkeit der enthaltenen Beschreibungen, Abbildungen und Angaben übernimmt Musikhaus Kirstein GmbH keinerlei Gewähr. Abgebildete Farben und Spezifikationen können geringfügig vom Produkt abweichen. Musikhaus Kirstein GmbH - Produkte sind nur über autorisierte Händler erhältlich. Distributoren und Händler sind keine Handlungsbevollmächtigten von Musikhaus Kirstein GmbH und haben keinerlei Befugnis, die Musikhaus Kirstein GmbH in irgendeiner Weise, sei es ausdrücklich oder durch schlüssiges Handeln, rechtlich zu binden. Diese Bedienungsanleitung ist urheberrechtlich geschützt. Jede Vervielfältigung, bzw. jeder Nachdruck, auch auszugsweise, und jede Wiedergabe der Abbildungen, auch in verändertem Zustand, ist nur mit schriftlicher Zustimmung der Firma Musikhaus Kirstein GmbH gestattet.

PRECAUTIONS (PLEASE READ CAREFULLY) Children should be supervised to ensure that they do not use this product as a toy. Never let children play with the packaging material unsupervised. **Warning:** Always place the product on a suitable surface to prevent it from wobbling or falling over. **Precautions:** To avoid damage to the product, do not place it in places with high temperatures or a lot of dust, do not place it directly next to an air conditioner and avoid direct sunlight. Do not use force when handling the product and do not place objects that are too heavy on it. **Location** Do not expose the product to the following conditions to avoid warping, discoloration, or major damage: direct sunlight, extreme temperature or humidity, excessively dusty or dirty location, strong vibration or shock. **Cleaning:** Only clean the product with a soft, dry cloth. Do not use paint thinners, solvents, cleaning fluids, or chemically impregnated wipes. **Handling:** Do not exert excessive force on controls such as switches, buttons, buttons off. Technical changes and changes in appearance are reserved. All information corresponds to the status at the time of printing. Musikhaus Kirstein GmbH assumes no liability for the correctness and completeness of the descriptions, illustrations and information contained. Shown colors and specifications may differ slightly from the product. Musikhaus Kirstein GmbH - Products are only available through authorized dealers. Distributors and dealers are not authorized representatives of Musikhaus Kirstein GmbH and have no authority to bind Musikhaus Kirstein GmbH legally in any way, be it expressly or through coherent action. This manual is protected by copyright. Any duplication or reprint, even in part, and any reproduction of the images, even in a modified state, is only permitted with the written consent of Musikhaus Kirstein GmbH.

Benutzen des Klangmodus

Sie können mit **[K] SOUND MODE** die nachstehend beschriebenen Effekte aktivieren und deaktivieren.

● Hallsimulator

Der Hallsimulator-Effekt ermöglicht eine Nachbildung der strahlenden Klarheit, ungehinderten Brillanz und anderen ausgeprägten akustischen Eigenschaften von weltberühmten Konzertsälen und Bauwerken. Die Tiefe des Hallsimulator-Effekts ist ebenfalls einstellbar.

● Surround

Der Surround-Effekt erzeugt ein Schallfeld, in dem der Klang von den Lautsprechern aus verschiedenen Richtungen zu kommen scheint (virtueller Raumklang).

HINWEIS

- Der Surround-Effekt wirkt nicht auf die Ausgabe über die **[P] PHONES**-Buchse oder die Buchsen **[L] LINE OUT R, L/MONO**.

■ Hallsimulator- und Surround-Effekte aktivieren und deaktivieren

- Tippen Sie auf **[K] SOUND MODE**.
 - Mit jedem Drücken wechselt die Einstellung, wobei die LED-Leuchten wie unten gezeigt die jeweils aktuelle Einstellung anzeigen.

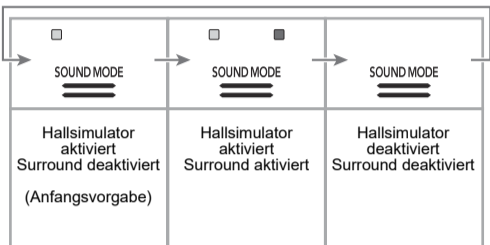

■ Hallsimulator-Typ einstellen

- Halten Sie **[K] SOUND MODE** gedrückt und drücken Sie dabei eine der Tastaturtasten von **A0 bis C1**.

Drücken dieser Taste:	Wählt diese Einstellung:	Beschreibung
A0	1: STANDARD HALL	Standardmäßiger Konzertsaal
B♭0	2: OPERA HALL	Einzigartig gestaltete Sydney Concert Hall
B0	3: BERLIN HALL	Klassischer Konzertsaal in Berliner Arena
C1	4: BRITISH STADIUM	Großes Outdoor-Stadion in Londoner Vorort

- Geben Sie **[K] SOUND MODE** frei.

■ Surround-Typ einstellen

- Halten Sie **[K] SOUND MODE** gedrückt und drücken Sie dabei Tastaturtaste **F1 (Surround-Typ 1)** oder **F#1 (Surround-Typ 2)**.
- Geben Sie **[K] SOUND MODE** frei.

Aufteilen der Tastatur für Duettspiel

Sie können die Tastatur zum Duettspielen so in der Mitte teilen, dass die linke und rechte Seite den gleichen Bereich haben.

Der Duettmodus eignet sich hervorragend für den Unterricht, bei dem z.B. der Lehrer auf der linken Seite und der Schüler denselben Song auf der rechten Seite spielt.

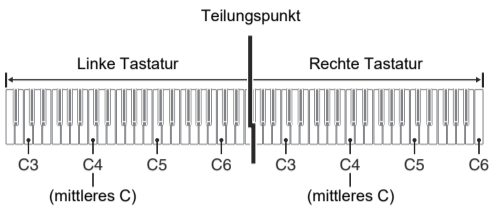

■ Pedalbedienung beim Spielen eines Duetts

- Wenn Sie die separat erhältliche Pedaleinheit SP-34 anschließen, wirkt das linke äußere Pedal als Dämpferpedal für den linken und das rechte äußere Pedal als Dämpferpedal für den rechten Tastaturbereich. Nur das Dämpferpedal für die rechte Tastatur unterstützt Halbpedal-Bedienung.

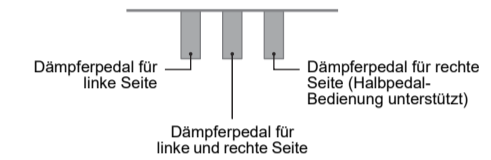

- Zur Benutzung des mitgelieferten Pedals SP-3 als Dämpferpedal für sowohl den linken als auch den rechten Tastaturbereich schließen Sie es bitte an die **[D] DAMPER PEDAL**-Buchse an. In diesem Falle wird Halbpedal-Bedienung nicht unterstützt.

■ Duettmodus benutzen

HINWEIS

- Näheres zur Lage der für die nachstehende Einstellung verwendeten Tastaturtaste finden Sie unter Eintrag „FUNCTION-Taste + Tastaturtaste“ in der „Tastaturfunktionen-Liste“.

- Halten Sie **[K] FUNCTION** gedrückt und drücken Sie dabei die Tastaturtaste **C6**.

Bei jedem Ändern dieser Einstellung mit Tastaturtaste **C6** ertönt ein Benachrichtigungston, der die neu gewählte Einstellung meldet.

Benachrichtigungston	Einstellung	Beschreibung
Aus-Ton	Aus	Duettmodus beendet.
Optionston × 1	Ein	Duettmodus aufgerufen.
Optionston × 2	Pan	Im Duettmodus werden die Noten des linken Tastaturbereichs über den linken Lautsprecher und die Noten des rechten Tastaturbereichs über den rechten Lautsprecher ausgegeben.

- Geben Sie **[K] FUNCTION** frei, wenn die Einstellung wunschgemäß erfolgt ist.

Anhören von Songs (Musikbibliothek)

Das Digitalpiano besitzt eine Musikbibliothek mit bekannten Klavierstücken, die Sie zum Anhören abspielen können. Sie können den Part der linken oder rechten Hand eines vorinstallierten Songs abschalten und auf der Tastatur mitspielen.

■ Musikbibliothek-Songs anhören

- Halten Sie **[G]▶■** gedrückt und drücken Sie dabei eine der nachstehenden Tastaturtasten zum Wählen des gewünschten Songs.

Drücken dieser Taste:	Bewirkt dies:
C2 bis B6	Wählt den vorinstallierten Song (Songnummern 1 bis 60), mit dem die gedrückte Tastaturtaste belegt ist.
B0	Wählt die nächste Songnummer.
B♭0	Wählt die vorherige Songnummer.

- Näheres zum Zusammenhang zwischen Tastaturtasten, Songnummern und Songtiteln siehe „Musikbibliothek-Liste“.

- Geben Sie nach dem Wählen eines Songs **[G]▶■** frei.

- Tippen Sie auf **[G]▶■** zum Starten der Songwiedergabe.
 - Die Wiedergabe stoppt automatisch, wenn das Ende des Songs erreicht ist. Tippen Sie auf **[G]▶■** zum Stoppen der Songwiedergabe.

■ Einen Wiedergabepart wählen und zum Song mitspielen

- Führen Sie die Schritte 1 bis 2 von „Musikbibliothek-Songs anhören“ zum Wählen des zu übenden Songs aus.
- Führen Sie erforderlichenfalls den Vorgang von „Festlegen des Tempos“ zum Einstellen des Songtempos aus.

- Wählen Sie den Wiedergabepart (Part der linken oder rechten Hand).
 - Halten Sie **[G]▶■** gedrückt und drücken Sie dabei Tastaturtaste **A0** (weiße Taste ganz links). Wiederholtes Drücken von Tastaturtaste **A0** ändert die Einstellung wie unten gezeigt.
 - Nur L leuchtet: Der Part der linken Hand wird abgespielt, Part der rechten Hand stumm.
 - Nur R leuchtet: Der Part der rechten Hand wird abgespielt, Part der linken Hand stumm.
 - L und R leuchtet: Die Parts beider Hände werden abgespielt.

- Geben Sie **[G]▶■** frei.

- Tippen Sie auf **[G]▶■** zum Starten der Songwiedergabe.
 - Spielen Sie den stummgeschalteten Part zur Wiedergabe mit.

Aufnehmen und Wiedergeben von Darbietungen (MIDI-Recorder)

Das Digitalpiano kann aufzeichnen, was Sie auf der Tastatur spielen, und dann jederzeit wieder für Sie abspielen.

WICHTIG!

- CASIO COMPUTER CO., LTD. übernimmt keine Gewähr für etwaige Schäden, entgangene Gewinne oder Ansprüche dritter Personen, die aus dem Verlust von Aufnahmedaten resultieren, die durch Fehlbetrieb, eine Reparatur oder andere Ursachen gelöscht worden sind.
- Falls während einer Aufnahme der Strom ausfällt, werden alle Daten der Spur mit der laufenden Aufnahme gelöscht.

HINWEIS

- Der MIDI-Recorder des Digitalpianos kann die Spuren der linken und rechten Hand getrennt aufzeichnen, wobei die beiden Spuren zu einem einzigen Song kombinierbar sind. Hier wird ein einfacher Vorgang für Aufzeichnen nur der Spur der linken Hand beschrieben. Näheres zum Aufnahmebetrieb finden Sie in der auf der CASIO Website verfügbaren Bedienungsanleitung.
- Es können bis zu circa 10.000 Noten (beide Spuren gesamt) für einen einzelnen Song aufgenommen werden.
- Wählen Sie MIDI als Songtyp. Halten Sie **[K] FUNCTION** gedrückt und drücken Sie dabei die Tastaturtaste **F6**.

Spiel auf der Tastatur aufzeichnen

- Tippen Sie auf **[Z]●** (Aufnahme), damit dieses weiß leuchtet.
 - Dies schaltet auf Aufnahmebereitschaft, die durch Blinken der Leuchten von **[Z]●** (Aufnahme) (rot) und **[G]▶■** (weiß) angezeigt wird.
- Spielen Sie auf der Tastatur, um die Aufnahme zu starten.
 - Die Leuchte von **[Z]●** (Aufnahme) (rot) wechselt von Blinken auf konstantes Leuchten, was anzeigt, dass die Aufnahme läuft.
 - Wenn die Zahl der noch aufnehmbaren Noten während der Aufnahme auf 100 oder weniger absinkt, zeigt der L-Indikator dies durch schnelleres Blinken an. Die Aufnahme stoppt automatisch, wenn die Zahl der noch aufnehmbaren Noten 0 erreicht.

- Tippen Sie zum Beenden der Aufnahme auf **[Z]●** (Aufnahme) oder **[G]▶■**.
 - Dies lässt **[Z]●** (Aufnahme) wieder weiß leuchten.
- Tippen Sie zum Abspielen der Aufnahme auf **[G]▶■**.

- Wiedergabe durchführen
 - Halten Sie **[G]▶■** gedrückt und drücken Sie dabei die Tastaturtaste **B♭7**.
 - Geben Sie **[G]▶■** frei.
 - Tippen Sie auf **[G]▶■** zum Starten der Wiedergabe.
 - Die Wiedergabe stoppt automatisch, wenn das Ende der Aufnahme erreicht ist. Zum manuellen Stoppen der Wiedergabe tippen Sie bitte auf **[G]▶■**.

Benutzen des inbegriffenen Funkadapters für MIDI & Audio

Die nachstehenden Möglichkeiten sind aktiviert, wenn der Funkadapter für MIDI & Audio an den **[U] USB-Port Typ A** angeschlossen ist.

- Tonwiedergabe von einem per Bluetooth verbundenen Smartgerät über die Lautsprecher des Digitalpianos
- Nutzen von MIDI-Funktionen über eine Bluetooth Low Energy-Verbindung
- Verwenden einer Smartgerät-App

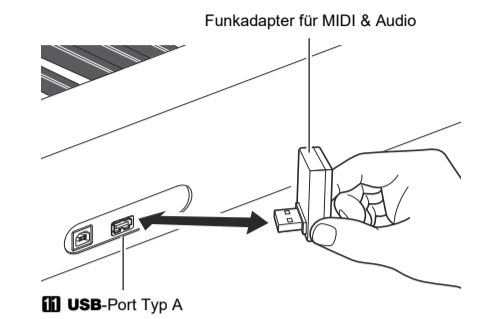

WICHTIG!

- Schalten Sie dieses Digitalpiano aus, bevor Sie den Funkadapter für MIDI & Audio abtrennen.

■ Verbinden mit externen Geräten

Siehe „Funkadapter für MIDI & Audio, Anleitung für Verbindung mit Audiogerät und Computer“ in der Bedienungsanleitung auf der CASIO Website.

<https://support.casio.com/global/de/emi/manual/PX-S1100/>



Musikbibliothek-Liste

Nr.	*1	Titel
1	C2	Nocturne Op.9-2
2	C#2	Fantaisie-Improptu Op.66
3	D2	Étude Op.10-3 "Chanson de l'adieu"
4	E♭2	Étude Op.10-5 "Black Keys"
5	E2	Étude Op.10-12 "Revolutionary"
6	F2	Étude Op.25-9 "Butterflies"
7	F#2	Prelude Op.28-7
8	G2	Valse Op.64-1 "Petit Chien"
9	A♭2	Valse Op.64-2
10	A2	Moments Musicaux 3
11	B♭2	Improptu Op.90-2
12	B2	Marche Militaire 1 (Duet)
13	C3	Frühlingslied [Lieder Ohne Worte Heft 5]
14	C#3	Fröhlicher Ländmann [Album für die Jugend]
15	D3	Von fremden Ländern und Menschen [Kinderszenen]
16	E♭3	Träumerei [Kinderszenen]
17	E3	Tambourin
18	F3	Menuet BWV Anh.114 [Clavierbüchlein der Anna Magdalena Bach]
19	F#3	Inventio 1 BWV 772
20	G3	Inventio 8 BWV 779
21	A♭3	Inventio 13 BWV 784
22	A3	Praeludium 1 BWV 846 [Das Wohltemperierte Klavier 1]
23	B♭3	Le Coucou
24	B3	Gavotte
25	C4	Sonatine Op.36-1 1st Mov.
26	C#4	Sonatine Op.20-1 1st Mov.
27	D4	Sonate K.545 1st Mov.
28	E♭4	Sonate K.331 3rd Mov. "Turkish March"
29	E4	Rondo K.485
30	F4	Für Elise
31	F#4	Marcia alla Turca
32	G4	Sonate Op.13 "Pathétique" 1st Mov.
33	A♭4	Sonate Op.13 "Pathétique" 2nd Mov.
34	A4	Sonate Op.13 "Pathétique" 3rd Mov.
35	B♭4	Sonate Op.27-2 "Moonlight" 1st Mov.
36	B4	Rhapsodie 2
37	C5	Waltz Op.39-15 (Duet)
38	C#5	Liebesträume 3
39	D5	Blumenlied
40	E♭5	La Prière d'une Vierge
41	E5	Csikos Post
42	F5	Humoresque Op.101-7
43	F#5	Melodie [Lyrische Stücke Heft 2]
44	G5	Sicilienne Op.78
45	A♭5	Berceuse [Dolly] (Duet)
46	A5	Arabesque 1
47	B♭5	La Fille aux Cheveux de Lin [Préludes]
48	B5	Passepiéd [Suite bergamasque]

Nr.	*1	Titel
49	C6	Gymnopédie 1
50	C#6	Je Te Veux
51	D6	Salut d'Amour
52	E♭6	The Entertainer
53	E6	Maple Leaf Rag
54	F6	L'arabesque [25 Études Op.100]
55	F#6	La Styrienne [25 Études Op.100]
56	G6	Ave Maria [25 Études Op.100]
57	A♭6	Le retour [25 Études Op.100]
58	A6	La chevaleresque [25 Études Op.100]
59	B♭6	No.13 [Études de Mécanisme Op.849]
60	B6	No.26 [Études de Mécanisme Op.849]

*1 Notename der Tastaturtaste

Vorsichtsmaßnahmen zur Benutzung

Bitte lesen und beachten Sie die nachstehenden Vorsichtsmaßnahmen zur Benutzung.

Ort

- Vermeiden Sie bei der Aufstellung die folgenden Orte.
 - Orte mit direkter Sonnenbestrahlung und hoher Feuchtigkeit
 - Orte mit übermäßigen Temperaturen
 - Nähe an Radios, Fernsehgeräten, Videorecordern oder Empfängern
- Die obigen Geräte verursachen keine Funktionsprobleme dieses Gerätes, es können aber durch dieses Gerät Ton- und Bildstörungen bei anderen in der Nähe befindlichen Geräten auftreten.

Zum Schutz vor Schimmelbildung stellen Sie das Produkt bitte an einem gut belüfteten Ort auf, an dem die nachstehenden Temperatur- und Luftfeuchtigkeitsbereiche eingehalten werden.

- Empfohlener Temperaturbereich: 15 bis 25 °C
- Empfohlener Luftfeuchtigkeitsbereich: 40 bis 60 % rel. Luftfeuchte

Pflege durch den Benutzer

- Wischen Sie das Produkt mit einem weichen, trockenen Tuch ab. Verwenden Sie kein Tissue-Papier, das Kratzer verursachen kann.
- Befeuchten Sie bei stärkerer Verschmutzung ein weiches Tuch mit einer milden, neutralen Waschmittellösung, wringen Sie alle überschüssige Flüssigkeit aus und wischen Sie mit dem Tuch dann das Produkt ab. Wischen Sie danach mit einem separaten weichen, trockenen Tuch nach.
- Verwenden Sie zum Reinigen keine Putzmittel, chlorhaltigen Desinfektionsmittel, Desinfektionstücher oder andere Mittel, die Benzol, organische Lösungsmittel, Alkohol oder andere Lösungsmittel enthalten. Bei Nichtbeachtung können sich Verfärbungen, Verfomungen, Lackablösungen sowie Risse usw. ergeben.

Sterilisierung und Desinfektion

- Verwenden Sie nach zwei- bis dreimaligem Abwischen des Produkts mit einem alkoholfreien Desinfektionstuch ein weiches, trockenes Tuch zum Trockenwischen.
- Bitte beachten Sie, dass Streifen zurückbleiben können, wenn Sie das Produkt nicht trockenwischen.
- Sollte das Produkt von mehreren Parteien benutzt werden, wird empfohlen, jeweils vor der Benutzung die Hände zu desinfizieren.

Mitgeliefertes und optionales Zubehör

Verwenden Sie ausschließlich das für dieses Produkt angegebene Zubehör. Bei Verwendung von nicht zulässigem Zubehör besteht Brand-, Stromschlag- und Verletzungsgefahr.

Schweißlinien

Im Finish des Gehäuses sind möglicherweise Linien erkennbar. Dies sind sogenannte „Schweißlinien“, die aus dem Kunststoffformprozess zurückbleiben. Es handelt sich nicht um Risse oder Kratzer.

Musikinstrument-Etikette

Bitte nehmen Sie stets Rücksicht auf Ihre Umgebung, wenn Sie dieses Produkt benutzen. Besonders wenn Sie spät nachts noch spielen, denken Sie bitte daran, die Lautstärke so weit zurückzunehmen, dass andere nicht gestört werden. Weitere Maßnahmen für das Spielen zu später Stunde sind, das Fenster zu schließen und einen Kopfhörer zu benutzen.

Vorsichtsmaßnahmen zur Handhabung des Netzadapters

- Stecken Sie auf keinen Fall metallische Objekte, Stifte oder irgendwelche anderen Objekte in den DC12V-Anschluss des Produkts. Dies könnte einen Unfall zur Folge haben.
- Versuchen Sie nicht, das mit dem Produkt mitgelieferte Netzkabel für andere Geräte zu benutzen.
- Verwenden Sie eine gut zugängliche Netzsteckdose, damit problemlos der Netzadapter abgetrennt werden kann, wenn eine Störung auftreten oder dies anderweitig erforderlich sein sollte.
- Der Netzadapter ist ausschließlich für die Benutzung in Gebäuden bestimmt. Benutzen Sie ihn nicht an Orten, an denen er Spritzwasser oder Feuchtigkeit ausgesetzt sein könnte. Stellen Sie auf den Netzadapter keine Flüssigkeit enthaltenden Behälter wie Blumenvasen.
- Bedecken Sie den Netzadapter nicht mit Zeitungen, Tischtüchern, Vorhängen oder ähnlichen anderen Gegenständen.
- Trennen Sie den Netzadapter von der Netzsteckdose, wenn das Digitalpiano über lange Zeit nicht benutzt wird.
- Der Netzadapter kann nicht repariert werden. Wenn der Netzadapter nicht normal funktioniert oder beschädigt ist, muss er durch einen neuen ersetzt werden.
- Zulässige Umgebungsbedingungen für den Betrieb des Netzadapters
 - Temperatur: 0 bis 40 °C
 - Luftfeuchtigkeit: 10 % bis 90 % rel. Luftfeuchte
- Ausgangspolarität:

Wichtig!

Bitte machen Sie sich mit den folgenden wichtigen Informationen vertraut, bevor Sie dieses Produkt benutzen.

- Bevor Sie den Netzadapter AD-A12150LW zur Stromversorgung dieses Produkts verwenden, überprüfen Sie den Netzadapter unbedingt erst auf Beschädigungen. Kontrollieren Sie bitte das Netzkabel gründlich auf Bruchstellen, Schnitte, freiliegende Leiter und andere wesentliche Beschädigungen. Lassen Sie den Netzadapter auf keinen Fall von Kindern benutzen, wenn dieser wesentliche Beschädigungen aufweist.
- Das Produkt ist nicht für Kinder unter 3 Jahren bestimmt.
- Verwenden Sie ausschließlich den Netzadapter CASIO AD-A12150LW.
- Der Netzadapter ist kein Spielzeug.
- Trennen Sie den Netzadapter unbedingt vom Produkt, bevor Sie dieses reinigen.



In dieser Bedienungsanleitung genannte Firmen- und Produktnamen sind eventuell eingetragene Marken anderer Firmen.

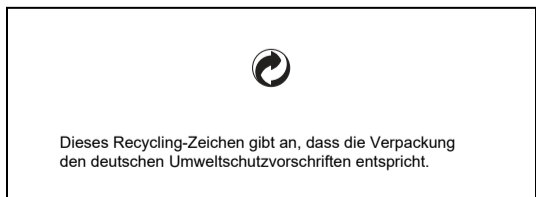

■ Verbinden mit einem Smartgerät (APP-Funktion)

Verbinden des Digitalpianos mit einem Smartgerät ermöglicht die Verwendung einer App zum Ausführen von Digitalpiano-Operationen (Piano-Fernbedienungsfunktion) sowie auch die Nutzung verschiedener anderer App-Funktionen.

- Näheres zur Bedienung finden Sie in der Benutzerdokumentation der jeweiligen App.

Laden Sie die Smartgerät-App von der CASIO Website herunter und installieren Sie sie auf dem zu verwendenden Smartgerät.

<https://support.casio.com/global/de/emi/manual/PX-S1100/>



Technische Daten des Produkts

Modell: PX-S1100BK/PX-S1100WE/PX-S1100RD

Tastatur: 88 Klaviertasten; Duett/ Anpassbarer Tonbereich (–2 bis +2 Oktaven); Transponierung: –12 bis 0 bis +12 Halbton: Oktaverschiebung: –2 bis 0 bis +2 Oktaven

Klangquelle: Anzahl Klangfarben: 18 (17 Volltastatur-Klangfarben + 1 Bassklangfarbe für unteren Bereich); Mischklang (außer Bassklangfarbe); Tastaterteilung (Bassklangfarbe nur im unteren Bereich); Maximale Polyfonie: 192 Noten; Anschlagsdynamik (5 Empfindlichkeitsstufen, Aus); Stimmung: 415,5 Hz bis 440,0 Hz bis 465,9 Hz (0,1-Hz-Schritte); Temperierung: Gleichstufig plus 16 weitere Stimmungen

Akustiksimulator: Hammerdynamik, Key-Off-Dynamik, Saitenresonanz, Dämpferresonanz, Dämpfergeräusch, Tastenbetätigungsgeräusch, Tastenloslassgeräusch

Kiangmodus: Hallsimulator (4 Typen), Surround (2 Typen)

Andere Effekte: Chorus (4 Typen), DSP, Brillanz (–3 bis 0 bis 3)

Demo-Song: 1

Musikbibliothek: Vorinstallierte Songs: 60, Anwendersongs: 10 (Bis zu circa 90 KB pro Song, circa 900 KB für 10 Songs)*; Songlautstärke: Regelbar (Einstellung gilt auch für Wiedergabe von MIDI-Recorder-Songs); Part Ein/Aus: L, R

* Bezogen auf 1 KB = 1024 Byte, 1 MB = 1024² Byte

MIDI-Recorder: Funktionen: Echtzeitaufnahme, Wiedergabe; Anzahl Songs: 1; Anzahl Spuren: 2; Kapazität: Circa 10.000 Noten gesamt; Aufnahmedatenschutz: Eingebautes Flash-Memory; MIDI-Recorder-Lautstärke: Einstellbar (beeinflusst auch die Wiedergabe von Musikbibliothek-Songs)

Audiorecorder: Echtzeitaufnahme und Wiedergabe als Audiodaten; Anzahl Songs: 99 (Dateien); Dateiformat: WAV (Linear-PCM, 16 Bit, 44,1 kHz, Stereo); max. Aufnahmezeit: Circa 25 Minuten pro Date; Aufnahmemedium: USB-Flash-Driver

Metronom: Klingelton: Aus, 1 bis 9 (Schläge); Tempobereich: 20 bis 255; Metronom-Lautstärkepegel: Regelbar

Pedale: Zuweisbare Funktionen des mitgelieferten Pedals SP-3: Dämpfer (aus, ein), Sostenuto (aus, ein), Soft (aus, ein), Metronom (Start, Stopp), TempoEinstellung; separat erhältliche Pedaleinheit SP-34: Dämpfer (aus, halb, ein), Sostenuto (aus, ein), Soft (aus, ein)

Andere Funktionen: Automatische Fortsetzung; Bedienungssperre; Benachrichtigungstöne (einstellbare Sets 1, 2, 3; einstellbare Lautstärke)

MIDI: 16-fach multitimbral (Receive)

Ein-/Ausgänge: PHONES-Buchsen: Stereo-Minibuchse (3,5 mm) × 2; Gleichstromeingang: 12 V DC; Buchsen LINE OUT R, L/MONO: Standardbuchse (6,3 mm) × 2 (Ausgangsimpedanz: 600 Ω, Ausgangsspannung: 1,3 V (effektiv max.); USB-Port