



AP-550/AP-S450



Schnellstartanleitung

Bitte bewahren Sie dieses Dokument nach dem Lesen zusammen mit dem Garantieschein sicher auf. Lesen Sie unbedingt den Teil „Wichtige Sicherheitshinweise“ auf dem separaten Blatt „DIES LESEN!“ und benutzen Sie das Produkt wie angewiesen.

Mitgeliefertes Zubehör

- Pianoständer mit 3-fach Pedaleinheit
- Kopfhörerhaken (Nur AP-550)
- Netzadapter (AD-E24250LW)
- Netzkabel
- Funkadapter für MIDI & Audio
- Beipackzettel
 - Blatt DIES LESEN!
 - Blatt Montageanleitung für Pianoständer mit 3-fach Pedaleinheit
 - Sonstige (Garantieschein usw.)

Änderungen des Zubehörfumfangs ohne vorausgehende Ankündigung vorbehalten.

Separat erhältliches Zubehör

Näheres zum separat erhältlichen Zubehör für dieses Produkt erfahren Sie bei Ihrem Händler oder auf der CASIO Website.

Auf der nachstehenden Website finden Sie weitere detaillierte Anleitungen zur Bedienung und Produktinformationen, darunter zum Herunterladen der **BEDIENUNGSANLEITUNG** und **Spezial-App (CASIO MUSIC SPACE)** sowie zum Songbuch etc.

AP-550



<https://support.casio.com/global/de/emi/manual/AP-550/>

AP-S450



<https://support.casio.com/global/de/emi/manual/AP-S450/>

Vorbereitung

Stellen Sie sicher, dass das Digitalpiano ausgeschaltet ist, bevor Sie andere Geräte anschließen oder abtrennen.

[Instrument-Unterseite] Die Illustration zeigt das AP-550. Die Illustration zeigt die Lage der einzelnen Ein- und Ausgangsbuchsen auf der Unterseite des Instruments.

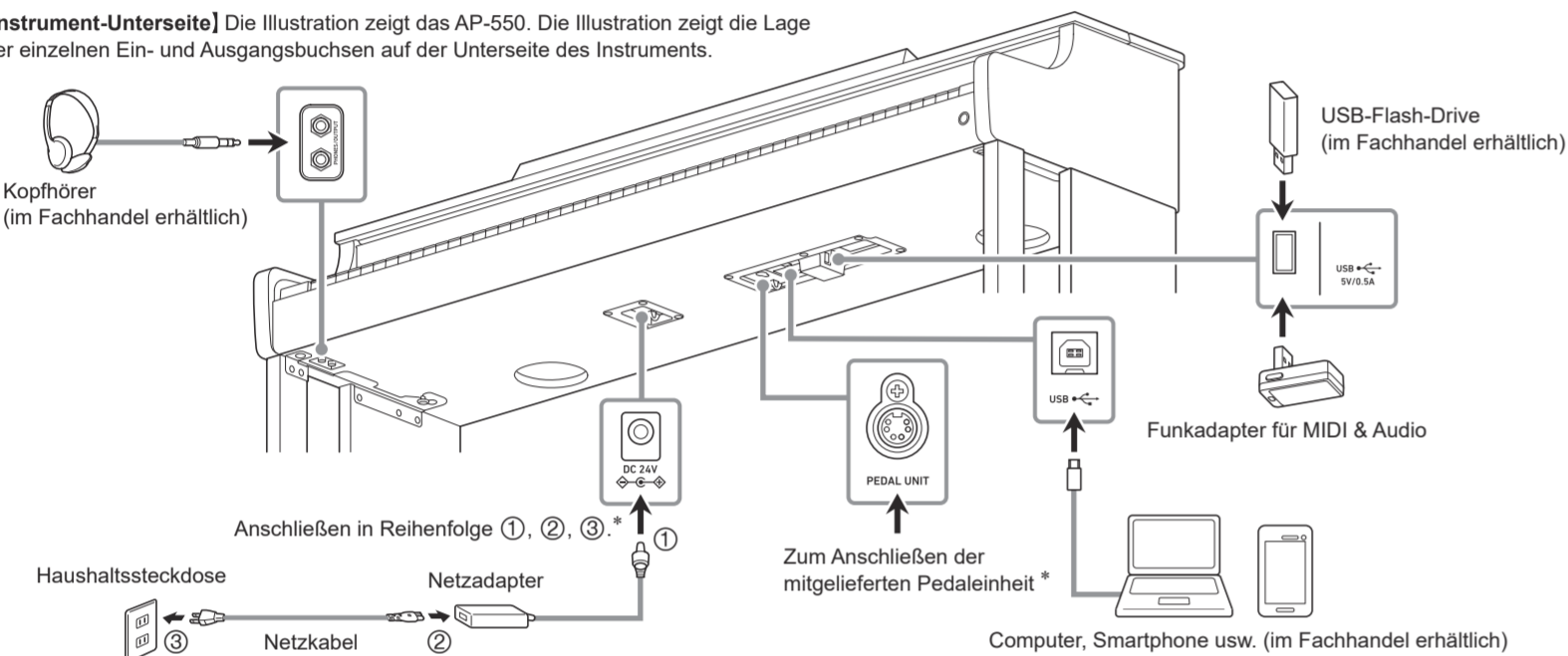

* Näheres zum Montieren des mitgelieferten Ständers und zum Anschließen von Pedal-Einheit und Netzadapter an das Instrument finden Sie auf den dazugehörigen Beilagen.

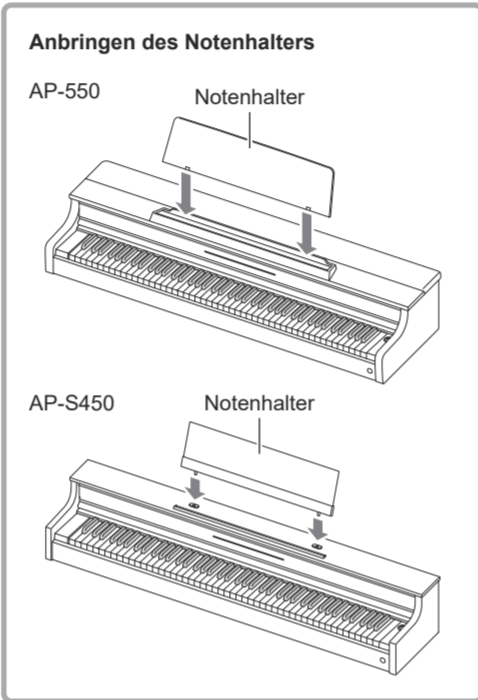

Allgemeine Anleitung

Nach 15 Sekunden ohne Betrieb schaltet sich das linke Panel aus. Wenn Sie das Panel berühren, leuchten die Tasten auf. Sie können die Zahl der Sekunden ändern, bis sich die Beleuchtung der Tasten ausschaltet (oder Sie deaktivieren das Ausschalten). Näheres finden Sie rechts unter „Panneleuchten-Einstellung Aus“ im Abschnitt „Zusätzliche Funktionen“.

FUNCTION-Taste

Siehe **A** in diesem Dokument. Dient in Kombination mit Tastaturtasten zum Ändern verschiedener Einstellungen.

Hall Simulator/Reverb-Indikator

Leuchtet, wenn Hall Simulator/Reverb eingeschaltet ist.

SOUND MODE-Taste

Siehe **B** in diesem Dokument. Schaltet die Hall Simulator/Reverb- und Surround-Effekte ein/aus.

METRONOME-Taste

Siehe **C** in diesem Dokument. Startet/stoppst das Metronom.

Taste ►/■

Siehe **D** in diesem Dokument. Startet/stoppst die Wiedergabe von Songs oder aufgenommenen Inhalten.

(Aufnahmetaste)

Zum Aufnehmen einer Performance drücken.

GRAND PIANO-Taste

Siehe **E** in diesem Dokument. Wählt die Klangfarbe GRAND PIANO 1 CONCERT.

FUNCTION

SOUND MODE

▲ DEMO

METRONOME

L R

● (Aufnahmetaste)

GRAND PIANO

Surround-Indikator

Leuchtet bei aktivierter Surround-Funktion.

Visual-Info-Balken

Hier werden in Fronttafelmitte mit Hilfe von LED-Beleuchtungsmustern verschiedene Informationen angezeigt.

DEMO-Indikator

Wenn Taste FUNCTION gedrückt gehalten wird, blinkt die Taste. Antippen von SOUND MODE während des Blinkens startet die Demosong-Wiedergabe.

Beat-Indikator

Beim Abspielen eines Songs etc. leuchtet auf den ersten Schlag eines Takts die linke Seite und bei den restlichen Schlägen die rechte Seite auf.

Spurindikator

Bei Aufnahme/Wiedergabe leuchtet „L“, wenn der linkshändige Part eingestellt ist, und „R“, wenn der rechtshändige Part eingestellt ist.

Die Illustration zeigt das AP-550.

VOLUME

Lautstärkeregel

Zum Einstellen der Gesamtlautstärke drehen.

⏻ -Taste (Strom)

Zum Einschalten des Stroms drücken. Zum Ausschalten anhaltend drücken.

• Nähere Informationen zur Nutzung der Funktionen finden Sie in der BEDIENUNGSANLEITUNG auf der CASIO Website.

Stimmung und andere Grundeinstellungen

FUNCTION

Wählen Sie eine Taste bei gedrückt gehaltener FUNCTION-Taste.

- Wenn Sie eine Taste drücken, während Sie eine Einstellung ändern, ändert sich der Benachrichtigungston entsprechend dem eingestellten Wert und der Sequenz.
- Wenn Sie eine Einstellung deaktivieren, ertönt ein tiefer Ton.

USB-Flash-Drive		Duett		Mixer		RePlayer/Recorder		Stimmung		Visual-Info-Balken		MIDI-Einstellungen		(aus/schwach/normal/stark)		(aus/5s/15s/30s/60s/120s)	
A0	Ausschaltautomatik (deaktivieren/aktivieren)	F1	Verbindungsbereich	F1	Verbindungsbereich	F1	Instant RePlayer	F1	Stimmtemperatur	C6	Display (Tastatur)	F1	Tempoempfindlichkeit linkses Panel (-)	F1	Tempoempfindlichkeit linkses Panel (-)	F1	Tempoempfindlichkeit linkses Panel (-)
B0	Werksvorgaben	F2	Verbindungsbereich	F2	Verbindungsbereich	F2	Instant RePlayer	F2	A-Stimmung (442,0 Hz)	C7	Display (Tastatur)	F2	Tempoempfindlichkeit linkses Panel (-)	F2	Tempoempfindlichkeit linkses Panel (-)	F2	Tempoempfindlichkeit linkses Panel (-)
B1	Werksvorgaben	F3	Verbindungsbereich	F3	Verbindungsbereich	F3	Instant RePlayer	F3	A-Stimmung (440,0 Hz)	C8	Display (Tastatur)	F3	Tempoempfindlichkeit linkses Panel (-)	F3	Tempoempfindlichkeit linkses Panel (-)	F3	Tempoempfindlichkeit linkses Panel (-)
B2	Werksvorgaben	F4	Verbindungsbereich	F4	Verbindungsbereich	F4	Instant RePlayer	F4	A-Stimmung (438,0 Hz)	C9	Display (Tastatur)	F4	Tempoempfindlichkeit linkses Panel (-)	F4	Tempoempfindlichkeit linkses Panel (-)	F4	Tempoempfindlichkeit linkses Panel (-)
B3	Werksvorgaben	F5	Verbindungsbereich	F5	Verbindungsbereich	F5	Instant RePlayer	F5	A-Stimmung (436,0 Hz)	C0	Display (Tastatur)	F5	Tempoempfindlichkeit linkses Panel (-)	F5	Tempoempfindlichkeit linkses Panel (-)	F5	Tempoempfindlichkeit linkses Panel (-)
B4	Werksvorgaben	F6	Verbindungsbereich	F6	Verbindungsbereich	F6	Instant RePlayer	F6	A-Stimmung (434,0 Hz)	C1	Display (Tastatur)	F6	Tempoempfindlichkeit linkses Panel (-)	F6	Tempoempfindlichkeit linkses Panel (-)	F6	Tempoempfindlichkeit linkses Panel (-)
B5	Werksvorgaben	F7	Verbindungsbereich	F7	Verbindungsbereich	F7	Instant RePlayer	F7	A-Stimmung (432,0 Hz)	C2	Display (Tastatur)	F7	Tempoempfindlichkeit linkses Panel (-)	F7	Tempoempfindlichkeit linkses Panel (-)	F7	Tempoempfindlichkeit linkses Panel (-)
B6	Werksvorgaben	F8	Verbindungsbereich	F8	Verbindungsbereich	F8	Instant RePlayer	F8	A-Stimmung (430,0 Hz)	C3	Display (Tastatur)	F8	Tempoempfindlichkeit linkses Panel (-)	F8	Tempoempfindlichkeit linkses Panel (-)	F8	Tempoempfindlichkeit linkses Panel (-)
B7	Werksvorgaben	F9	Verbindungsbereich	F9	Verbindungsbereich	F9	Instant RePlayer	F9	A-Stimmung (428,0 Hz)	C4	Display (Tastatur)	F9	Tempoempfindlichkeit linkses Panel (-)	F9	Tempoempfindlichkeit linkses Panel (-)	F9	Tempoempfindlichkeit linkses Panel (-)
B8	Werksvorgaben	F10	Verbindungsbereich	F10	Verbindungsbereich	F10	Instant RePlayer	F10	A-Stimmung (426,0 Hz)	C5	Display (Tastatur)	F10	Tempoempfindlichkeit linkses Panel (-)	F10	Tempoempfindlichkeit linkses Panel (-)	F10	Tempoempfindlichkeit linkses Panel (-)
B9	Werksvorgaben	F11	Verbindungsbereich	F11	Verbindungsbereich	F11	Instant RePlayer	F11	A-Stimmung (424,0 Hz)	C6	Display (Tastatur)	F11	Tempoempfindlichkeit linkses Panel (-)	F11	Tempoempfindlichkeit linkses Panel (-)	F11	Tempoempfindlichkeit linkses Panel (-)
B10	Werksvorgaben	F12	Verbindungsbereich	F12	Verbindungsbereich	F12	Instant RePlayer	F12	A-Stimmung (422,0 Hz)	C7	Display (Tastatur)	F12	Tempoempfindlichkeit linkses Panel (-)	F12	Tempoempfindlichkeit linkses Panel (-)	F12	Tempoempfindlichkeit linkses Panel (-)

Wenn Sie eine mit einem Sternchen (*) gekennzeichnete Funktion wählen, führt Drücken von Taste C1 diese Funktion aus.

Beispiel: Zum Zurücksetzen auf die Werksvoreinstellungen (Werksvorstellung) Halten Sie die FUNCTION-Taste gedrückt und drücken Sie Taste A0 und dann Taste C1.

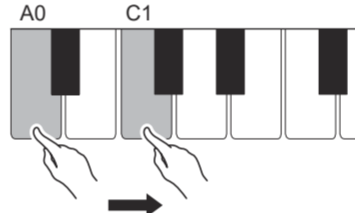

Helligkeit des Visual-Info-Balkens einstellen

Halten Sie die FUNCTION-Taste gedrückt und drücken Sie dabei Taste C6. Mit jedem Drücken von Taste C6 wechselt die Einstellung zwischen aus, 1 (dunkel) und 2 (hell).

Display-Einstellungen des Visual-Info-Balkens ändern

Halten Sie die FUNCTION-Taste gedrückt und drücken Sie dabei eine der Tasten F5 bis A5. Das Beleuchtungsmuster ändert sich entsprechend der gewählten Display-Einstellung.

Auto: Das angezeigte Objekt wechselt automatisch entsprechend der Performance oder Bedienung am Instrument.

Metronom: Leuchtet mit den Schlägen oder dem Tempo des Metronoms auf. (Umschaltbare Beleuchtungsmuster)

Tastatur: Leuchtet entsprechend der Stärke auf, mit der die Tasten angeschlagen werden, oder zum gespielten Song.

Pedal: Leuchtet entsprechend der Tiefe auf, mit der das Dämpferpedal betätigt wird.

Audio: Leuchtet entsprechend dem Song auf, der auf dem drahtlos verbundenen externen Gerät gespielt wird. (Umschaltbare Beleuchtungsmuster)

Zusätzliche Funktionen

Drahtlos-Funktionen (mit Benutzung des inbegriffenen Funkadapters für MIDI & Audio)

Die nachstehenden Möglichkeiten sind aktiviert, wenn der Funkadapter für MIDI & Audio an den USB-Port Typ A angeschlossen ist. Für weitergehende Informationen lesen Sie bitte in der „BEDIENUNGSANLEITUNG“ nach.

- Tonwiedergabe von einem per Bluetooth® verbundenen Smartgerät über die Lautsprecher des Digitalpianos
- Nutzen von MIDI-Funktionen über eine Bluetooth Low Energy-Verbindung
- Nutzen der Spezial-App (CASIO MUSIC SPACE)

Anschlagdynamik

Stärkeres Anschlagen einer Taste ergibt einen lautereren und leichteres Anschlagen einen leiseren Klang.

Demo-Wiedergabe

Halten Sie die FUNCTION-Taste gedrückt und drücken Sie dabei die SOUND MODE-Taste zum Starten der Demosong-Wiedergabe. Tippen Sie zum Stoppen der Wiedergabe auf Taste ►/■.

Ausschaltautomatik

Wenn das Digital-Piano länger als circa 20 Minuten nicht benutzt wird, schaltet es sich automatisch aus. Bei Einstellung Aus schaltet sich der Strom nicht automatisch aus. Halten Sie zum Umschalten zwischen Ein und Aus die FUNCTION-Taste gedrückt und drücken Sie dabei Taste B0. Mit jedem Drücken von Taste B0 wechselt die Einstellung zwischen Ein und Aus. Wenn Sie eine Einstellung deaktivieren, ertönt ein tiefer Ton.

WARUNG

Wenn die Ausschaltautomatik auf Aus gesetzt ist, schaltet sich das Digitalpiano nicht automatisch aus und verbraucht weiter Strom.

Panneleuchten-Einstellung Aus

Sie können die Zahl der Sekunden bis zum Ausschalten der Tipptasten im linken Panel ändern oder einstellen, dass dieses nicht abgeschaltet wird. Bei Einstellung Aus wird das linke Panel nicht ausgeschaltet. Halten Sie die FUNCTION-Taste gedrückt und drücken Sie dabei Taste G7. Mit jedem Drücken von Taste G7 wechselt die Einstellung (aus/5s/15s/30s/60s/120s). Wenn die Einstellung auf Aus wechselt, ertönt ein tiefer Ton.

Aufnahme/Wiedergabe einer Performance

Nach dem Antippen von Taste ● (Aufnahme) startet die Aufnahme, sobald Sie eine Taste in der Tastatur anschlagen. Zum Beenden der Aufnahme tippen Sie erneut auf Taste ● (Aufnahme). Tippen Sie zum Abspielen des aufgenommenen Inhalts auf Taste ►/■.

Über die Spezial-App (CASIO MUSIC SPACE)

Die Benutzung des Digital-Pianos zusammen mit der CASIO MUSIC SPACE-App erschließt eine Reihe interessanter Funktionen. Bitte lesen Sie hierzu den Abschnitt „Downloads“ auf unserer Website.

Referenz

Technische Daten des Produkts

Modell: AP-550BK/BN/WE

Tastatur: 88 Tasten

Akustik: Verstärker-Ausgangsleistung: 16 W + 16 W (Maximal effektive Ausgangsleistung 20 W + 20 W) Lautsprecher: 12 cm x 2 + 3,5 cm x 2

Stromversorgung: Netzadapter (AD-E24250LW)

Leistungsaufnahme: 24 V --- 20 W

Abmessungen: Piano und Ständer: 140,1 (W) x 44,0 (D) x 89,1 (H) cm

Gewicht: Piano, Ständer und Notenhalter: Circa 49,5 kg

Modell: AP-S450BK/BN/WE/GB

Tastatur: 88 Tasten

Akustik: Verstärker-Ausgangsleistung: 16 W + 16 W (Maximal effektive Ausgangsleistung 20 W + 20 W) Lautsprecher: 12 cm x 2 + 3,5 cm x 2

Stromversorgung: Netzadapter (AD-E24250LW)

Leistungsaufnahme: 24 V --- 20 W

Abmessungen: Piano und Ständer: 139,3 (W) x 29,9 (D) x 86,6 (H) cm

Gewicht: Piano, Ständer und Notenhalter: Circa 37,6 kg

• Änderungen der technischen Daten und des Designs ohne Vorankündigung vorbehalten.

- Eine Vervielfältigung des Inhalts dieser Bedienungsanleitung, vollständig oder teilweise, ist untersagt. Eine von CASIO nicht genehmigte Verwendung von Inhalten dieser Bedienungsanleitung für andere Zwecke als den eigenen persönlichen Gebrauch ist durch das Urheberrecht untersagt.
- CASIO IST NICHT HAFTBAR FÜR ETWASIGE SCHÄDEN (EINSCHLIESSLICH, ABER NICHT BEGRENZT AUF, SCHÄDEN DURCH GEWINNAUSFALL, GESCHÄFTSUNTERBRECHUNGEN ODER DEN VERLUST VON INFORMATIONEN), DIE SICH AUS DER BENUTZUNG ODER NICHTBENUTZBARKEIT DIESER BEDIENUNGSANLEITUNG ODER DES PRODUKTS ERGEBEN KÖNNTEN, AUCH WENN CASIO AUF DIE MÖGLICHKEIT SOLCHER SCHÄDEN HINGEWIESEN WORDEN IST.
- Änderungen am Inhalt dieser Bedienungsanleitung bleiben ohne vorausgehende Ankündigung vorbehalten.
- In dieser Bedienungsanleitung genannte Firmen- und Produktnamen sind eventuell eingetragene Marken anderer Firmen.

Von dieser Anleitung nicht abgedeckte Funktionen

Diese Anleitung enthält allgemeine Informationen zu den Hauptfunktionen. Für weitergehende Informationen lesen Sie bitte in der „BEDIENUNGSANLEITUNG“ nach.

Die „BEDIENUNGSANLEITUNG“ enthält auch Informationen zu den nachstehend aufgelisteten Themen.

- Einstellbare Anschlagdynamik
- Hall Simulator/Reverb und Surround-Effekte
- Vorinstallierte Stücke zum Abspielen und Üben
- Erweiterte Funktion durch Verbindung mit einem Smartgerät
- Wiederholen der Wiedergabe einer Performance (Instant Replayer)
- Sonstige

Über Musiknoten-Daten

Von der CASIO Website können Sie Musiknoten-Daten als PDF-Datei herunterladen. Sie können die Musiknoten dann auf Ihrem Smartgerät betrachten. Vom Inhaltsverzeichnis der PDF-Datei können Sie direkt zu den jeweils benötigten Musiknoten springen.

Ändern von Einstellungen wie den Klangmodus

SOUND MODE

- Wählen Sie eine Taste bei gedrückt gehaltener **SOUND MODE**-Taste.
- Wenn Sie eine Taste drücken, während Sie eine Einstellung ändern, ändert sich der Benachrichtigungston entsprechend dem eingestellten Wert und der Sequenz.
 - Wenn Sie eine Taste drücken, während Sie eine Einstellung ändern, ertönt ein tiefer Ton.
 - Wenn Sie eine Klangfarbe (Klang) gewählt wird, wird automatisch ein für diese geeigneter Wert eingestellt.

Klangmodus-Effekte	
Hall Simulator/Reverb-Typ	
B0-B1	Opernhaus
B1	Britisches Stadion
B2	Zimmer 1
B3	Zimmer 2
B4	Zimmer 3
B5	Großer Raum
B6	Saal 1
B7	Saal 2
B8	Saal 3
B9	Stadion
B0-B1	Surround Typ 1
B2	Surround Typ 2
B3	Drahtlos-Audio
B4	Hall Simulator/Reverb-Tiefe (+)
B5	Hall Simulator/Reverb-Tiefe (-)
B6	Drahtlos-Audio
B7	Hall Simulator/Reverb-Tiefe (+)
B8	Hall Simulator/Reverb-Tiefe (-)
B9	Drahtlos-Audio
B0	Hall Simulator/Reverb-Tiefe (+)
B1	Hall Simulator/Reverb-Tiefe (-)
B2	Drahtlos-Audio
B3	Hall Simulator/Reverb-Tiefe (+)
B4	Hall Simulator/Reverb-Tiefe (-)
B5	Drahtlos-Audio
B6	Hall Simulator/Reverb-Tiefe (+)
B7	Hall Simulator/Reverb-Tiefe (-)
B8	Drahtlos-Audio
B9	Hall Simulator/Reverb-Tiefe (+)
B0	Hall Simulator/Reverb-Tiefe (-)

Brillanz	
B0-B1	Brillanz (+)
B2	Brillanz (-)
B3	Brillanz (+)
B4	Brillanz (-)
B5	Brillanz (+)
B6	Brillanz (-)
B7	Brillanz (+)
B8	Brillanz (-)
B9	Brillanz (+)
B0	Brillanz (-)

Akustiksimulator	
(Ein höherer Einstellwert erhöht die Stärke des aufgelisteten Effekts.)	
* = Kennzeichnet eine Funktion, die nur beim AF-550 verfügbar ist.	
B0-B1	Opernhaus
B2	Britisches Stadion
B3	Zimmer 1
B4	Zimmer 2
B5	Zimmer 3
B6	Großer Raum
B7	Saal 1
B8	Saal 2
B9	Saal 3
B0	Stadion
B1	Surround Typ 1
B2	Surround Typ 2
B3	Drahtlos-Audio
B4	Hall Simulator/Reverb-Tiefe (+)
B5	Hall Simulator/Reverb-Tiefe (-)
B6	Drahtlos-Audio
B7	Hall Simulator/Reverb-Tiefe (+)
B8	Hall Simulator/Reverb-Tiefe (-)
B9	Drahtlos-Audio
B0	Hall Simulator/Reverb-Tiefe (+)
B1	Hall Simulator/Reverb-Tiefe (-)
B2	Drahtlos-Audio
B3	Hall Simulator/Reverb-Tiefe (+)
B4	Hall Simulator/Reverb-Tiefe (-)
B5	Drahtlos-Audio
B6	Hall Simulator/Reverb-Tiefe (+)
B7	Hall Simulator/Reverb-Tiefe (-)
B8	Drahtlos-Audio
B9	Hall Simulator/Reverb-Tiefe (+)
B0	Hall Simulator/Reverb-Tiefe (-)

Chorus	
B0-B1	Chorus (Klang)
B2	Chorus (1)
B3	Chorus (2)
B4	Chorus (3)
B5	Chorus (4)
B6	Chorus (Klang)
B7	Chorus (1)
B8	Chorus (2)
B9	Chorus (3)
B0	Chorus (4)

Wählen von Songs

Wählen von Songs

- Wählen Sie eine Taste bei gedrückt gehaltener Taste **Wählen von Songs**.
- Wenn Sie eine Taste drücken, während Sie eine Einstellung ändern, ändert sich der Benachrichtigungston entsprechend dem eingestellten Wert und der Sequenz.
 - Wenn Sie eine Taste drücken, während Sie eine Einstellung ändern, ertönt ein tiefer Ton.
 - Bei Demosong-Wiedergabe und im Instant-Reply-Modus ändert sich die Belegung der Tastatur mit Funktionen. Nähere Informationen finden Sie in der „BEDIENUNGSANLEITUNG“ auf der CASIO Website.

Musikbibliothek (Anwendersong)	
B0	1
B1	2
B2	3
B3	4
B4	5
B5	6
B6	7
B7	8
B8	9
B9	10
B0	11
B1	12
B2	13
B3	14
B4	15
B5	16
B6	17
B7	18
B8	19
B9	20
B0	21
B1	22
B2	23
B3	24
B4	25
B5	26
B6	27
B7	28
B8	29
B9	30
B0	31
B1	32
B2	33
B3	34
B4	35
B5	36
B6	37
B7	38
B8	39
B9	40
B0	41
B1	42
B2	43
B3	44
B4	45
B5	46
B6	47
B7	48
B8	49
B9	50
B0	51
B1	52
B2	53
B3	54
B4	55
B5	56
B6	57
B7	58
B8	59
B9	60

Ändern von Einstellungen wie den Klang

Ändern von Einstellungen wie den Klang

- Wählen Sie eine Taste bei gedrückt gehaltener **GRAND PIANO**-Taste.
- Wenn Sie eine Taste drücken, während Sie eine Einstellung ändern, ändert sich der Benachrichtigungston entsprechend dem eingestellten Wert und der Sequenz.
 - Wenn Sie eine Taste drücken, während Sie eine Einstellung ändern, ertönt ein tiefer Ton.
 - Wenn eine Klangfarbe (Klang) gewählt wird, wird automatisch ein für diese geeigneter Wert eingestellt.

Musikbibliothek (vorinstallierter Song)	
B0	1
B1	2
B2	3
B3	4
B4	5
B5	6
B6	7
B7	8
B8	9
B9	10
B0	11
B1	12
B2	13
B3	14
B4	15
B5	16
B6	17
B7	18
B8	19
B9	20
B0	21
B1	22
B2	23
B3	24
B4	25
B5	26
B6	27
B7	28
B8	29
B9	30
B0	31
B1	32
B2	33
B3	34
B4	35
B5	36
B6	37
B7	38
B8	39
B9	40
B0	41
B1	42
B2	43
B3	44
B4	45
B5	46
B6	47
B7	48
B8	49
B9	50
B0	51
B1	52
B2	53
B3	54
B4	55
B5	56
B6	57
B7	58
B8	59
B9	60

Ändern der Metronom- und Tempo-Einstellungen

Ändern der Metronom- und Tempo-Einstellungen

- Wählen Sie eine Taste bei gedrückt gehaltener **METRONOME**-Taste.
- Wenn Sie eine Taste drücken, während Sie eine Einstellung ändern, ändert sich der Benachrichtigungston entsprechend dem eingestellten Wert und der Sequenz.
 - Wenn Sie eine Taste drücken, während Sie eine Einstellung ändern, ertönt ein tiefer Ton.

Tempo-Einstellung (mit numerischem Wert)	
B0	1
B1	2
B2	3
B3	4
B4	5
B5	6
B6	7
B7	8
B8	9
B9	10
B0	11
B1	12
B2	13
B3	14
B4	15
B5	16
B6	17
B7	18
B8	19
B9	20
B0	21
B1	22
B2	23
B3	24
B4	25
B5	26
B6	27
B7	28
B8	29
B9	30
B0	31
B1	32
B2	33
B3	34
B4	35
B5	36
B6	37
B7	38
B8	39
B9	40

Tempo-Einstellung (mit Tempo-Bezeichnungen)	
B0	Aus
B1	1 Schlag
B2	2 Schläge
B3	3 Schläge
B4	4 Schläge
B5	5 Schläge
B6	6 Schläge
B7	7 Schläge
B8	8 Schläge
B9	9 Schläge
B0	Tempowechsel (+)
B1	Tempowechsel (-)
B2	Largo
B3	Adagio
B4	Moderato
B5	Allegretto
B6	Vivace
B7	Presto
B8	Tempowechsel (+)
B9	Tempowechsel (-)

Metronomschlag-Glocke	
B0	Aus
B1	1 Schlag
B2	2 Schläge
B3	3 Schläge
B4	4 Schläge
B5	5 Schläge
B6	6 Schläge
B7	7 Schläge
B8	8 Schläge
B9	9 Schläge
B0	Tempowechsel (+)
B1	Tempowechsel (-)

Benutzen des Metronoms

- Drücken Sie erneut die **METRONOME**-Taste, um das Metronom zu starten. Der Visual-Info-Balken leuchtet gemäß den Metronomschlägen und dem Tempo auf. Drücken Sie erneut die **METRONOME**-Taste, um das Metronom zu stoppen.

Numerische Eingabe des Tempos	
B0	1
B1	2
B2	3
B3	4
B4	5
B5	6
B6	7
B7	8
B8	9
B9	10
B0	11
B1	12
B2	13
B3	14
B4	15
B5	16
B6	17
B7	18
B8	19
B9	20
B0	21
B1	22
B2	23
B3	24
B4	25
B5	26
B6	27
B7	28
B8	29
B9	30
B0	31
B1	32
B2	33
B3	34
B4	35
B5	36
B6	37
B7	38
B8	39
B9	40

Wählen von Songs

Wählen von Songs

- Wählen Sie eine Taste bei gedrückt gehaltener Taste **Wählen von Songs**.
- Wenn Sie eine Taste drücken, während Sie eine Einstellung ändern, ändert sich der Benachrichtigungston entsprechend dem eingestellten Wert und der Sequenz.
 - Wenn Sie eine Taste drücken, während Sie eine Einstellung ändern, ertönt ein tiefer Ton.
 - Bei Demosong-Wiedergabe und im Instant-Reply-Modus ändert sich die Belegung der Tastatur mit Funktionen. Nähere Informationen finden Sie in der „BEDIENUNGSANLEITUNG“ auf der CASIO Website.

Musikbibliothek (vorinstallierter Song)	
B0	1
B1	2
B2	3
B3	4
B4	5
B5	6
B6	7
B7	8
B8	9
B9	10
B0	11
B1	12
B2	13
B3	14
B4	15
B5	16
B6	17
B7	18
B8	19
B9	20
B0	21
B1	22
B2	23
B3	24
B4	25
B5	26
B6	27
B7	28
B8	29
B9	30
B0	31
B1	32
B2	33
B3	34
B4	35
B5	36
B6	37
B7	38
B8	39
B9	40
B0	41
B1	42
B2	43
B3	44
B4	45
B5	46
B6	47
B7	48
B8	49
B9	50
B0	51
B1	52
B2	53
B3	54
B4	55
B5	56
B6	57
B7	58
B8	59
B9	60

Ändern der Metronom- und Tempo-Einstellungen

Ändern der Metronom- und Tempo-Einstellungen

- Wählen Sie eine Taste bei gedrückt gehaltener **METRONOME**-Taste.
- Wenn Sie eine Taste drücken, während Sie eine Einstellung ändern, ändert sich der Benachrichtigungston entsprechend dem eingestellten Wert und der Sequenz.
 - Wenn Sie eine Taste drücken, während Sie eine Einstellung ändern, ertönt ein tiefer Ton.

Tempo-Einstellung (mit numerischem Wert)	
B0	1
B1	2
B2	3
B3	4
B4	5
B5	6
B6	7
B7	8
B8	9
B9	10
B0	11
B1	12
B2	13
B3	14
B4	15
B5	16
B6	17
B7	18
B8	19
B9	20
B0	21
B1	22
B2	23
B3	24
B4	25
B5	26
B6	27
B7	28
B8	29
B9	30
B0	31
B1	32
B2	33
B3	34
B4	35
B5	36
B6	37
B7	38
B8	39
B9	40

Tempo-Einstellung (mit Tempo-Bezeichnungen)	
B0	Aus
B1	1 Schlag
B2	2 Schläge
B3	3 Schläge
B4	4 Schläge
B5	5 Schläge
B6	6 Schläge
B7	7 Schläge
B8	8 Schläge
B9	9 Schläge
B0	Tempowechsel (+)
B1	Tempowechsel (-)
B2	Largo
B3	Adagio
B4	Moderato
B5	Allegretto
B6	Vivace
B7	Presto
B8	Tempowechsel (+)
B9	Tempowechsel (-)

Metronomschlag-Glocke	
B0	Aus
B1	1 Schlag
B2	2 Schläge
B3	3 Schläge
B4	4 Schläge
B5	5 Schläge
B6	6 Schläge
B7	7 Schläge
B8	8 Schläge
B9	9 Schläge
B0	Tempowechsel (+)
B1	Tempowechsel (-)

Benutzen des Metronoms

- Drücken Sie erneut die **METRONOME**-Taste, um das Metronom zu starten. Der Visual-Info-Balken leuchtet gemäß den Metronomschlägen und dem Tempo auf. Drücken Sie erneut die **METRONOME**-Taste, um das Metronom zu stoppen.

Numerische Eingabe des Tempos	
B0	1
B1	2
B2	3
B3	4
B4	5
B5	6
B6	7
B7	8
B8	9
B9	10
B0	11
B1	12
B2	13
B3	14
B4	15
B5	16
B6	17
B7	18
B8	19
B9	20
B0	21
B1	22
B2	23
B3	24
B4	25
B5	26
B6	27
B7	28
B8	29
B9	30
B0	31
B1	32
B2	33
B3	34
B4	35
B5	36
B6	37
B7	38
B8	39
B9	40

Wählen von Songs

Wählen von Songs

- Wählen Sie eine Taste bei gedrückt gehaltener Taste **Wählen von Songs**.
- Wenn Sie eine Taste drücken, während Sie eine Einstellung ändern, ändert sich der Benachrichtigungston entsprechend dem eingestellten Wert und der Sequenz.
 - Wenn Sie eine Taste drücken, während Sie eine Einstellung ändern, ertönt ein tiefer Ton.
 - Bei Demosong-Wiedergabe und im Instant-Reply-Modus ändert sich die Belegung der Tastatur mit Funktionen. Nähere Informationen finden Sie in der „BEDIENUNGSANLEITUNG“ auf der CASIO Website.

Musikbibliothek (vorinstallierter Song)	
B0	1
B1	2
B2	3
B3	4
B4	5
B5	6
B6	7
B7	8
B8	9
B9	10
B0	11
B1	12
B2	13
B3	14
B4	15
B5	16
B6	17
B7	18
B8	19
B9	20
B0	21
B1	22
B2	23
B3	24
B4	25
B5	26
B6	27
B7	28
B8	29
B9	30
B0	31
B1	32
B2	33
B3	34
B4	35
B5	36
B6	37
B7	38
B8	39
B9	40
B0	41
B1	42
B2	43
B3	44
B4	45
B5	46
B6	47
B7	48
B8	49
B9	50
B0	51
B1	52
B2	53
B3	54
B4	55
B5	56
B6	57
B7	58
B8	59
B9	60