



# ROD-1283

---

COLUMN SPEAKER SYSTEM

Bedienungsanleitung  
User Manual



# Inhalt

<b>1 Einführung</b> .....	<b>3</b>
Produktmerkmale .....	3
<b>2 Sicherheitshinweise</b> .....	<b>4</b>
<b>3 Bedienelemente und Anschlüsse</b> .....	<b>6</b>
<b>4 Gerätemenü</b> .....	<b>7</b>
Startseite.....	7
Mixer – Lautstärke einstellen.....	7
EQ – Equalizer einstellen .....	8
Bluetooth Music – Mobile Geräte koppeln..	8
TWS Stereo Link – Zwei ROD-1283 koppeln	9
Setup – Systemeinstellungen .....	9
Betriebsart .....	9
<b>5 Montage</b> .....	<b>10</b>
<b>6 Anschlüsse</b> .....	<b>12</b>
Signalquellen anschließen.....	12
Säulenmodule anschließen .....	13
Weiteres PA-System verbinden und	
Stromversorgung herstellen .....	13
<b>7 Reinigung und Wartung</b> .....	<b>14</b>
Sicherungswechsel.....	14
<b>8 Umweltschutz</b> .....	<b>14</b>
<b>9 Technische Daten</b> .....	<b>15</b>



[www.omnitronic.de](http://www.omnitronic.de)

Produkt-Updates, Dokumentationen, Software und Support erhalten Sie unter [www.omnitronic.de](http://www.omnitronic.de). Die neueste Version der Bedienungsanleitung finden Sie im Downloadbereich des Produkts.

© 2025 OMNITRONIC. Alle Rechte vorbehalten.  
Dieses Dokument darf ohne schriftliche Genehmigung des Copyrightinhabers weder ganz noch teilweise reproduziert werden. Der Inhalt dieses Dokuments kann ohne vorherige Ankündigung modifiziert werden, wenn Änderungen in Methodik, Design oder Herstellung dies erforderlich machen.

Alle in diesem Dokument erwähnten Marken gehören den jeweiligen Eigentümern.

D00164430, Version 1.1, Stand 15/10/2025

# 1 Einführung

Das ROD-1243 ist ein aktives Säulen-PA-System mit beeindruckendem Leistungsvermögen und hoher Klangqualität für mobile DJs und Musiker. Die intelligente Konstruktion aus Subwoofer (12“) und Satellitenlautsprechern ermöglicht den Einsatz als 2.1-System sowie als Fullrange-Box im Mono-Setup. Dazu werden die Satelliten kabellos übereinander gestackt und mit dem Subwoofer verbunden. Stereo-Betrieb zweier verlinkter Systeme ist ebenfalls möglich.

Der integrierte Verstärker liefert eine Leistung von bis zu 800 W und ist mit einem Limiter gegen Überlastung ausgestattet. Das 4-Kanal-Mischpult bietet eine große Auswahl von Anschlüssen z. B. für Mikrofone, Instrumente, Keyboards und Notebooks.

Die neueste Bluetooth-Technologie mit TWS-Unterstützung sorgt für schnelle und stabile Verbindungen zu Bluetooth-Audioquellen und ermöglicht drahtloses Koppeln von zwei ROD Systemen für Stereo-Setups. Die praktischen EQ-Presets dienen zur schnellen und anwendungsbezogenen Klangabstimmung.



Diese Bedienungsanleitung zeigt Ihnen, wie Sie das Gerät installieren und nutzen. Damit Sie sich und andere keinen Gefahren aussetzen, beachten Sie bitte unbedingt alle Sicherheitshinweise in dieser Anleitung und alle auf dem Gerät angebrachten Sicherheitshinweise.

Diese Bedienungsanleitung gilt für die Artikelnummer: 11039105. Bitte bewahren Sie dieses Dokument für weiteren Gebrauch auf und geben Sie es ggf. an nachfolgende Besitzer weiter.

## Produktmerkmale

- Säulen-PA-System mit 800 Watt Leistung
- Klare, dynamische Wiedergabe mit hoher Reichweite ideal für DJs, Musiker, Moderatoren und Events
- Integriertes Bluetooth-Audio-Streaming für kabellosen Musikgenuss
- Stereo-Bluetooth-Link für drahtlosen Stereo-Betrieb mit 2 verlinkten Systemen
- 12“-Bassreflex-Subwoofer mit Class-D-Verstärkern (500 W + 2 x 150 W)
- 2 Säulenlautsprecher mit 4 x 3“-Treibern
- Integriertes 4-Kanal-Mischpult
- 1.1- oder 2.1-Betrieb
- Kabellose Steckverbindung der Komponenten im 1.1-Setup mit gestackten Modulen
- Lieferung enthält Subwoofer, Säulenmodul (2), Distanzstange, Netzkabel und Lautsprecherkabel (2), diese Bedienungsanleitung inkl. Konformitätserklärung
- Erhältliches Zubehör: Schutzhüllen und Stativ

## 2 Sicherheitshinweise

<b>ACHTUNG!</b>	
	Gerät vor Feuchtigkeit und Nässe schützen!
<b>ACHTUNG!</b>	
	Seien Sie besonders vorsichtig beim Umgang mit gefährlicher Netzspannung. Bei dieser Spannung können Sie einen lebensgefährlichen elektrischen Schlag erhalten!
<b>GESUNDHEITSRISIKO!</b>	
	Beim Betreiben einer Beschallungsanlage lassen sich Lautstärkepegel erzeugen, die zu irreparablen Gehörschäden führen können.

Dieses Gerät hat das Werk in sicherheitstechnisch einwandfreiem Zustand verlassen. Um diesen Zustand zu erhalten und einen gefahrlosen Betrieb sicherzustellen, muss der Anwender unbedingt die Sicherheitshinweise und die Warnvermerke beachten, die in dieser Gebrauchsanweisung enthalten sind.

**Bei Schäden, die durch Nichtbeachtung dieser Bedienungsanleitung verursacht werden, erlischt der Garantieanspruch. Für daraus resultierende Folgeschäden übernimmt der Hersteller keine Haftung.**

### Inbetriebnahme

- Packen Sie das Gerät aus und überprüfen Sie es sorgfältig auf Transportschäden, bevor Sie es verwenden. Im Schadenfall nehmen Sie das Gerät nicht in Betrieb und setzen sich bitte mit Ihrem Fachhändler in Verbindung.
- Heben Sie die Verpackung auf. Um das Gerät bei Transport und Lagerung optimal vor Erschütterungen, Staub und Feuchtigkeit zu schützen, benutzen Sie bitte die Originalverpackung.

### Schutzklasse

- Der Aufbau entspricht der Schutzklasse I. Der Netzstecker darf nur an eine Schutzkontakt-Steckdose angeschlossen werden, deren Spannung und Frequenz mit dem Typenschild des Gerätes genau übereinstimmt. Ungeeignete Spannungen und ungeeignete Steckdosen können zur Zerstörung des Gerätes und zu tödlichen Stromschlägen führen.

### Stromanschluss

- Den Netzstecker immer als letztes einstecken. Der Netzstecker muss dabei gewaltfrei eingesetzt werden. Achten Sie auf einen festen Sitz des Netzsteckers.
- Lassen Sie die Netzleitung nicht mit anderen Kabeln in Kontakt kommen! Seien Sie vorsichtig beim Umgang mit Netzleitungen und -anschlüssen. Fassen Sie diese Teile nie mit feuchten Händen an! Feuchte Hände können tödliche Stromschläge zur Folge haben.
- Netzleitungen nicht verändern, knicken, mechanisch belasten, durch Druck belasten, ziehen, erhitzen und nicht in die Nähe von Hitze- oder Kältequellen bringen. Bei Missachtung kann es zu Beschädigungen der Netzleitung, zu Brand oder zu tödlichen Stromschlägen kommen.
- Die Kabeleinführung oder die Kupplung am Gerät dürfen nicht durch Zug belastet werden. Es muss stets eine ausreichende Kabellänge zum Gerät hin vorhanden sein. Andernfalls kann das Kabel beschädigt werden, was zu tödlichen Stromschlägen führen kann.
- Achten Sie darauf, dass die Netzleitung nicht gequetscht oder durch scharfe Kanten beschädigt werden kann. Überprüfen Sie das Gerät und die

Netzleitung in regelmäßigen Abständen auf Beschädigungen.

- Die Belegung der Anschlussleitungen ist wie folgt:

Leitung	Pin	International
Braun	Außenleiter	L
Blau	Neutralleiter	N
Gelb/Grün	Schutzleiter	

Der Schutzleiter muss unbedingt angeschlossen werden! Wenn das Gerät direkt an das örtliche Stromnetz angeschlossen wird, muss eine Trennvorrichtung mit mindestens 3 mm Kontaktöffnung an jedem Pol in die festverlegte elektrische Installation eingebaut werden. Das Gerät darf nur an eine Elektroinstallation angeschlossen werden, die den VDE-Bestimmungen DIN VDE 0100 entspricht. Die Hausinstallation muss mit einem Fehlerstromschutzschalter (RCD) mit 30 mA Bemessungsdifferenzstrom ausgestattet sein.

### Metallteile

- In das Gerät dürfen keine fremden Gegenstände gelangen. Dies gilt insbesondere für Metallteile. Sollten auch nur kleinste Metallteile wie Heft- und Büroklammern oder größere Metallspäne in das Gerät gelangen, so ist das Gerät sofort außer Betrieb zu nehmen und allpolig vom Netz zu trennen. Durch Metallteile hervorgerufene Fehlfunktionen und Kurzschlüsse können tödliche Verletzungen zur Folge haben.

### Flüssigkeit

- Es dürfen unter keinen Umständen Flüssigkeiten aller Art in Steckdosen, Steckverbindungen oder in irgendwelche Geräteöffnungen oder Geräte Ritzen eindringen. Besteht der Verdacht, dass - auch nur minimale - Flüssigkeit in das Gerät eingedrungen sein könnte, muss das Gerät sofort allpolig vom Netz getrennt werden. Dies gilt auch, wenn das Gerät hoher Luftfeuchtigkeit ausgesetzt war. Auch wenn das Gerät scheinbar noch funktioniert, muss es von einem Fachmann überprüft werden ob durch den Flüssigkeitseintritt eventuell Isolationen beeinträchtigt wurden. Reduzierte Isolationen können tödliche Stromschläge hervorrufen.

### **Umgebungsbedingungen**

- Die Umgebungstemperatur muss zwischen -5° C und +45° C liegen. Halten Sie das Gerät von direkter Sonneneinstrahlung (auch beim Transport in geschlossenen Wägen) und Heizkörpern fern. Die relative Luftfeuchte darf 50 % bei einer Umgebungstemperatur von 45° C nicht überschreiten.
- Verwenden Sie das Gerät nicht bei Gewitter. Überspannung könnte das Gerät zerstören. Das Gerät bei Gewitter allpolig vom Netz trennen (Netzstecker ziehen).
- Das Gerät darf nicht in einer Umgebung eingesetzt oder gelagert werden, in der mit Spritzwasser, Regen, Feuchtigkeit oder Nebel zu rechnen ist. Feuchtigkeit oder sehr hohe Luftfeuchtigkeit kann die Isolation reduzieren und zu tödlichen Stromschlägen führen.
- Beim Einsatz von Nebelgeräten ist zu beachten, dass das Gerät nie direkt dem Nebelstrahl ausgesetzt ist und mindestens 0,5 m von einem Nebelgerät entfernt betrieben wird. Der Raum darf nur so stark mit Nebel gesättigt sein, dass eine gute Sichtweite von mindestens 10 m besteht.

### **Installation**

- Vermeiden Sie Erschütterungen und jegliche Gewaltanwendung bei der Installation oder Inbetriebnahme des Geräts. Achten Sie bei der Wahl des Installationsortes darauf, dass das Gerät nicht zu großer Hitze, Feuchtigkeit und Staub ausgesetzt wird. Vergewissern Sie sich, dass keine Kabel frei herumliegen. Sie gefährden Ihre eigene und die Sicherheit Dritter!
- Bitte beachten Sie, dass Boxen durch Bassschläge und Vibrationen verrutschen können. Außerdem stellen unbeabsichtigte Stöße durch DJs, Musiker oder das Publikum ein erhöhtes Risiko dar. Deshalb muss das PA-System immer gegen Verrutschen gesichert oder der entsprechende Bereich abgesperrt werden.

### **Inbetriebnahme**

- Nehmen Sie das Gerät erst in Betrieb, nachdem Sie sich mit seinen Funktionen vertraut gemacht haben. Lassen Sie das Gerät nicht von Personen bedienen, die sich nicht mit dem Gerät auskennen. Wenn Geräte nicht mehr korrekt funktionieren, ist das meist das Ergebnis von unsachgemäßer Bedienung!
- Bitte achten Sie während des Betriebs darauf, dass die Lautsprecher stets angenehm klingen. Werden Verzerrungen hörbar, dann ist davon auszugehen, dass entweder der Verstärker oder die Lautsprecher überlastet sind. Dies kann schnell zu Schäden an beiden Geräten führen. Regeln Sie daher bei hörbaren Verzerrungen die Lautstärke entsprechend herunter, um Schäden zu vermeiden. Durch Überlast zerstörte Lautsprecher sind von der Garantie ausgeschlossen. Kontrollieren Sie regelmäßig mit einem Schallpegelmessgerät, ob Sie den geforderten Grenzwert einhalten.

### **Gewerbliche Verwendung**

- Beim Einsatz einer Beschallungsanlage in öffentlichen bzw. gewerblichen Bereichen ist eine Fülle von Vorschriften zu beachten. Der Betreiber muss sich selbständig um Beschaffung der geltenden Sicherheitsvorschriften bemühen und diese einhalten!

### **Reinigung und Wartung**

- Vor der Reinigung den Netzstecker aus der Steckdose ziehen. Zur Reinigung nur ein weiches Tuch und niemals Lösungsmittel verwenden.
- Im Geräteinneren befinden sich keine zu wartenden Teile. Wartungs- und Servicearbeiten sind ausschließlich dem autorisierten Fachhandel vorbehalten! Sollten einmal Ersatzteile benötigt werden, verwenden Sie bitte nur Originalersatzteile.

### **Transport**

- Soll das Gerät transportiert werden, verwenden Sie bitte die Originalverpackung, um Transportschäden zu vermeiden.

### **Serienbarcode**

- Der Serienbarcode darf niemals vom Gerät entfernt werden, da ansonsten der Garantieanspruch erlischt.

### **Eigenmächtige Veränderungen und Garantie**

- Beachten Sie bitte, dass eigenmächtige Veränderungen an dem Gerät aus Sicherheitsgründen verboten sind.
- Wird das Gerät anders verwendet als in dieser Bedienungsanleitung beschrieben, kann dies zu Schäden am Produkt führen und der Garantieanspruch erlischt. Außerdem ist jede andere Verwendung mit Gefahren, wie z. B. Kurzschluss, Brand, elektrischem Schlag, etc. verbunden.

### **Bestimmungsgemäße Verwendung**

- Das Säulen-PA-System dient zur mobilen Beschallung. Das Gerät ist für professionelle Anwendungen im Bereich der Veranstaltungstechnik vorgesehen (z. B. bei Bühnenshows, für den DJ-Einsatz, bei Sportveranstaltungen). Es eignet sich nur zur Verwendung in Innenräumen.
- Für eine sichere und bestimmungsgemäße Verwendung des Geräts ist es unerlässlich, alle Angaben und Hinweise in diesem Benutzerhandbuch zu befolgen. Jede andere Verwendung sowie die Verwendung unter anderen Betriebsbedingungen gelten als nicht bestimmungsgemäß und können zu Personen oder Sachschäden führen. Für Schäden, die aus nicht bestimmungsgemäßem Gebrauch entstehen, wird keine Haftung übernommen. Die Geräte dürfen nur von Personen benutzt werden, die über ausreichende physische, sensorische und geistige Fähigkeiten sowie über entsprechendes Wissen und Erfahrung verfügen. Andere Personen dürfen die Geräte nur benutzen, wenn sie von einer für ihre Sicherheit zuständigen Person beaufsichtigt oder angeleitet werden.

### 3 Bedienelemente und Anschlüsse

Nr.	Funktion
1	<b>Display</b> Zeigt alle Menüpunkte und Einstellmöglichkeiten an.
2	<b>Taste BACK</b> Zum Abbrechen des Einstellvorgangs und Verlassen der Menüs.
3	<b>Taste MIXER</b> Zum schnellen Aufrufen der Lautstärkeeinstellungen.
4	<b>Steuerregler MASTER</b> Zum Aufrufen des Menüs und zur Bestätigung den Regler drücken. Zur Navigation und Werteänderung den Regler drehen.
5	<b>Anzeige LIMIT</b> Leuchtet, wenn der Signalpegel zu groß ist und zum Schutz der Lautsprecher durch die Pegelbegrenzung verringert wird. Reduzieren Sie die Lautstärke, bis die LED nicht bzw. nur noch bei Signalspitzen aufleuchtet.
6	<b>Mono-Eingang CH 1</b> Symmetrische Kombibuchse. Schließen Sie hier Geräte über handelsübliche XLR- oder Klinkenkabel an. Passen Sie im Menü den Eingangspegel an die Signalquelle an (Mic/Inst./Line).
7	<b>Stereo-Eingang CH 2/3</b> Stereo-Eingang mit symmetrischen Kombibuchsen. Schließen Sie hier Audiogeräte mit Line-Pegel (z. B. Mischpult, Vorverstärker) über XLR- oder Klinkenkabel an. 3
8	<b>Stereo-Eingang CH 4</b> Stereo-Eingang mit unsymmetrischen Cinch-Buchsen. Verwenden Sie ein handelsübliches Cinch-Kabel, um ein Audiogerät mit Line-Pegel an diesen Eingang anzuschließen.
9	<b>Signalausgang LINK OUT</b> Symmetrische XLR-Buchse zum Weiterleiten des Ausgangssignals an ein weiteres PA-System. Wählen Sie im Menü ob nur der rechte Kanal oder das Mischsignal ausgeben soll.
10	<b>Lautsprecheranschlüsse</b> Speaker-Buchsen für den Anschluss des linken und rechten Säulenmoduls im Stereobetrieb. Verwenden Sie im Monobetrieb mit gestackten Modulen nur die rechte Buchse. Wählen Sie im Menü die entsprechende Betriebsart für Ihre Anwendung.
11	<b>Netzanschluss</b> Stecken Sie hier die Netzleitung ein.
12	<b>Sicherungshalter</b> Ersetzen Sie die Sicherung nur bei ausgestecktem Gerät und nur durch eine gleichwertige Sicherung. Der korrekte Wert ist am Gerät angegeben.
13	<b>Netzschalter</b> Schaltet das Gerät ein und aus.

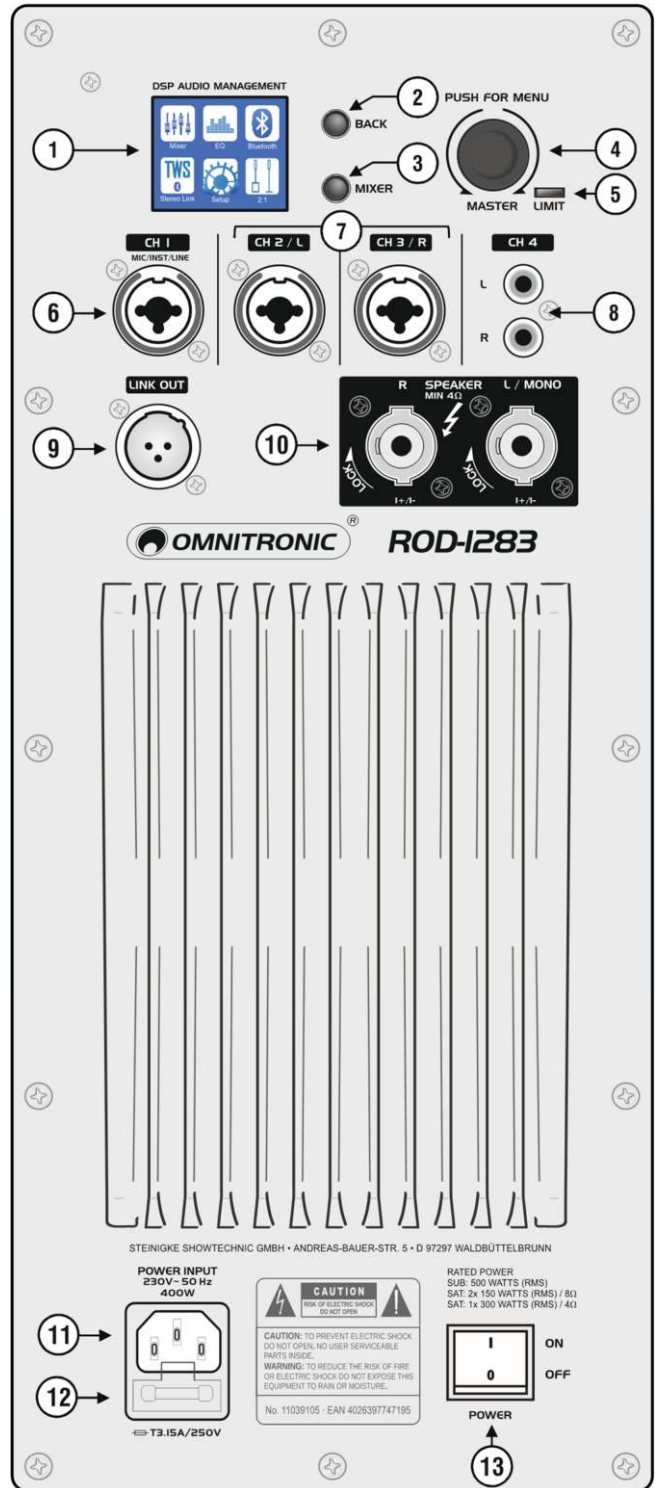

## 4 Gerätemenü

Menüpunkt	Funktion
Mixer	Lautstärkeeinstellung Kanal 1-4, Bluetooth, Säulenmodule und Subwoofer
EQ	Klangeinstellung
Bluetooth Music	Bluetooth-Verbindung herstellen/trennen
TWS Stereo Link	Bluetooth-Verbindung zwischen zwei ROD-1283 herstellen/trennen
Setup	LINK-Ausgang, Displayhelligkeit, Werkseinstellungen
1.1/2.1	Monobetrieb oder Stereobetrieb wählen

- Drehen Sie den Steuerregler (4), um durch das Menü zu navigieren.
- Mit einem kurzen Druck rufen Sie eine Funktion für die Bearbeitung auf. Drehen Sie den Regler, um Einstellungen zu ändern. Bestätigen Sie mit einem kurzen Druck. Geänderte Einstellungen werden sofort vom Gerät übernommen.
- Nach einigen Sekunden ohne Betätigung einer Taste wird automatisch die Mixer-Seite aufgerufen.
- Mit der Taste BACK (2) können Sie in die nächsthöhere Menüebene springen und zurück zum Startbildschirm wechseln.
- Mit der Taste MIXER (3) können Sie direkt zu den Lautstärkeeinstellungen springen.

### Startseite

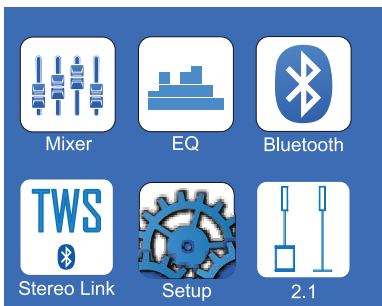

Nach dem Einschalten können Sie auf der Startseite mit dem Steuerregler (4) die verschiedenen Menüpunkte auswählen und bearbeiten.

### Mixer – Lautstärke einstellen



Stellen Sie hier die Lautstärke der Eingangskanäle (CH1, CH2 / CH3, CH4) und der Bluetooth-Quelle (BT) ein. Im Mastermenü lässt sich die Ausgangslautstärke für die Säulenmodule und den Subwoofer getrennt einstellen. Die Einstellbereiche sind: CH1 & CH2/3: -60 dB bis 32 dB; CH4, BT & Master: -60 dB bis 0 dB; Sub: -23 dB bis 6 dB.

- Mono-Eingang CH 1 kann für Mikrofone, Instrumente oder Line-Quellen genutzt werden. Der integrierte DSP verfügt dazu über eine Klanganpassung. Wählen Sie die passende Einstellung für die Signalquelle.  
Für LINE sollte die maximale Lautstärke +10 dB nicht überschreiten.  
Für INST sollte die maximale Lautstärke +20 dB nicht überschreiten.  
Für MIC lässt sich die Lautstärke variabel einstellen.

#### Hinweis

Bitte stellen Sie den Pegel vorsichtig ein. Eine zu hohe Lautstärke führt zu Verzerrungen des Signals. Bei hohen Eingangspiegeln über +10 dB leuchtet ein rotes Warnsymbol auf.

- Stereo-Eingang CH2/3 ist für Audiogeräte mit Line-Pegel ausgelegt (CH2 = linker Kanal, CH3 = rechter Kanal). Die maximale Lautstärke sollte +10 dB nicht überschreiten.
- Zum Schutz Ihrer Geräte, insbesondere der Lautsprecher, sollten Sie beim Einschalten immer die folgende Vorgehensweise einhalten: Alle Ausgangsregler der Tonquellen auf Minimum stellen. Erst die angeschlossenen Tonquellen einschalten, dann das Säulen-PA-System.
- Nach dem Einschalten leuchtet die LIMIT-Anzeige kurz auf und erlischt wieder. Drehen Sie dann die Lautstärkereger an den Signalquellen auf (sofern vorhanden) und erhöhen Sie langsam die Master-Lautstärke des Säulen-PA-Systems. Wählen Sie im Menü die entsprechende Betriebsart für Ihre Anwendung und nehmen Sie die gewünschten Lautstärke- und Klangeinstellungen am Säulen-PA-System vor. Schalten Sie nach dem Betrieb die Geräte in umgekehrter Reihenfolge aus: zuerst das Säulen-PA-System dann die Tonquellen.

### EQ – Equalizer einstellen

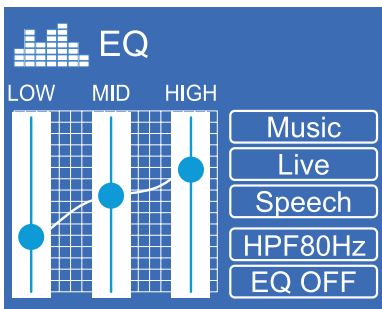

Preset	Klang
MUSIC	mehr Präsenz und Bass
LIVE	leichte Bass- und Höhenanhebung
SPEECH	optimierte Sprachverständlichkeit
HPF 80Hz	80 Hz Hochpassfilter

Zur Klangabstimmung stehen 4 EQ-Presets zur Verfügung. Wählen Sie die passende Einstellung für Ihre Anwendung. Jedes Preset kann mit dem 3-Band-EQ auf der linken Seite angepasst und vom Benutzer individuell gespeichert werden. Die Option EQ OFF deaktiviert den Equalizer und gibt das Eingangssignal aus ohne den Frequenzgang zu beeinflussen.

- 1) Rechts das Preset anwählen und mit dem Steuerregler (4) bestätigen.
- 2) Den Steuerregler drehen, um links auf die EQ-Spalten zu springen (blaue Markierung). Die gewählte Spalte mit dem Steuerregler bestätigen. Die Spalte wird nun rot dargestellt. Erneut per Steuerregler bestätigen.
- 3) Durch Drehen einen Wert einstellen per Druck bestätigen.  
Das Menü kann mit der Taste BACK (2) verlassen werden.

### Bluetooth Music – Mobile Geräte koppeln

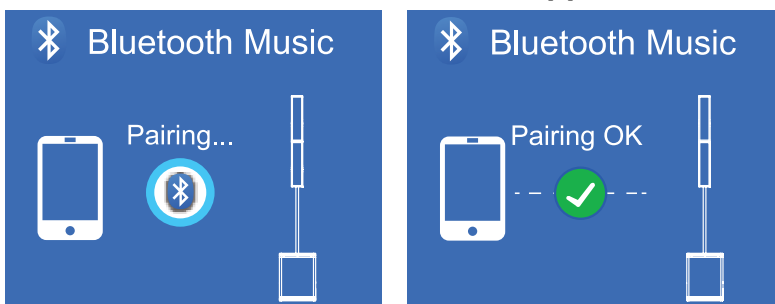

Drücken Sie auf dieser Seite den Steuerregler (4), um die Bluetooth-Kopplung zu initiieren. Aktivieren Sie die Bluetooth-Funktion dann an der Bluetooth-Quelle und starten Sie die Gerätesuche. Wählen Sie „**ROD-1283**“ aus der Liste aus und verbinden Sie die Geräte. Bei erfolgreicher Verbindung erscheint die Meldung „Pairing OK“. Drücken Sie den Steuerregler erneut, um die Geräte zu entkoppeln und eine neue Verbindung herzustellen.

## TWS Stereo Link – Zwei ROD-1283 koppeln

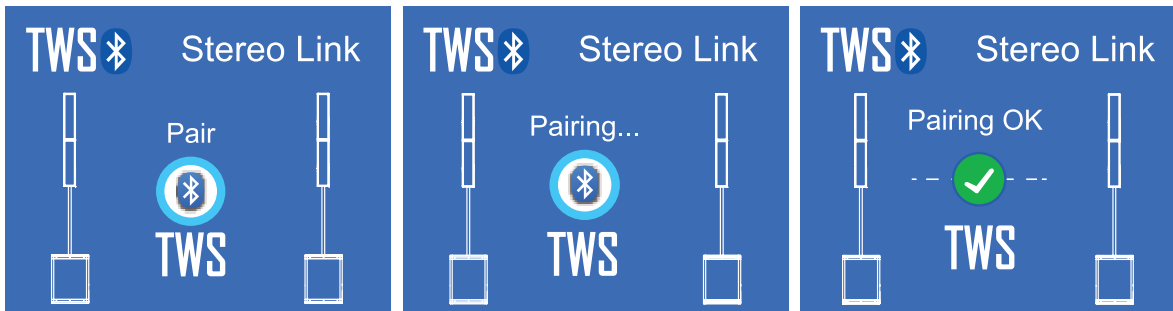

Durch die integrierte TWS-Funktion (True Wireless Stereo) lassen sich zwei ROD-Säulensysteme per Bluetooth koppeln. Der linke und rechte Audiokanal wird dabei getrennt und ohne Verzögerung in Stereo über beide Säulensysteme wiedergegeben (auch im 1.1 Monobetrieb).

Wählen Sie TWS auf beiden Lautsprechern aus und drücken Sie den Steuerregler (4), um die Bluetooth-Kopplung herzustellen (Meldung „Pairing...“). Bei erfolgreicher Verbindung erscheint die Meldung „Pairing OK“. Wechseln Sie dann auf die Bluetooth-Seite und koppeln Sie die Bluetooth-Quelle wie zuvor beschrieben. Die Säulensysteme geben nun den Ton der Bluetooth-Quelle wieder. Drücken Sie auf der TWS-Seite erneut auf den Steuerregler, um die Geräte zu entkoppeln.

Hinweis: Wenn Sie zwei Säulensysteme koppeln, versuchen Sie, die beiden Geräte nahe beieinander aufzustellen. Nachdem das Pairing erfolgreich war, können die Säulensysteme getrennt voneinander aufgestellt werden.

## Setup – Systemeinstellungen

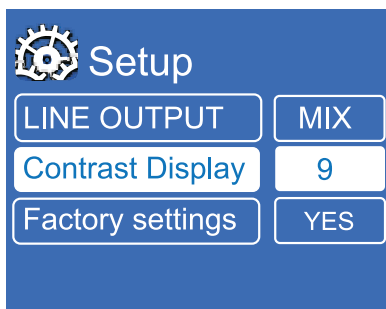

- LINE OUT – Wählen Sie hier das Signal für den Ausgang LINK OUT (9):  
RIGHT = rechter Kanal oder MIX = Mischsignal
- CONTRAST DISPLAY – Stellen Sie hier den Kontrast des Displays ein (01-10).
- FACTORY SETTINGS – Laden Sie hier die Werkseinstellungen. Alle persönlichen Einstellungen werden dadurch gelöscht.

## Betriebsart

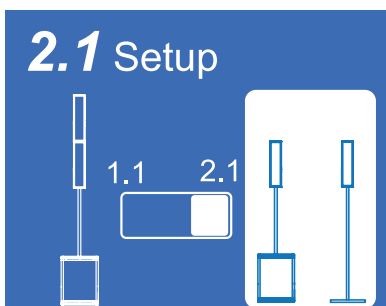

Wählen Sie hier die Betriebsart für die Säulenmodule.

- 1.1 – Monobetrieb mit gestackten Modulen. Der linke und rechte Kanal wird zu einem Monosignal gemischt und nur über die rechte Speaker-Buchse L / MONO (10) ausgegeben.
- 2.1 – Im Stereobetrieb führt die Speaker-Buchse L das Signal für das linke Modul und die Speaker-Buchse R das Signal für das rechte Modul.

# 5 Montage

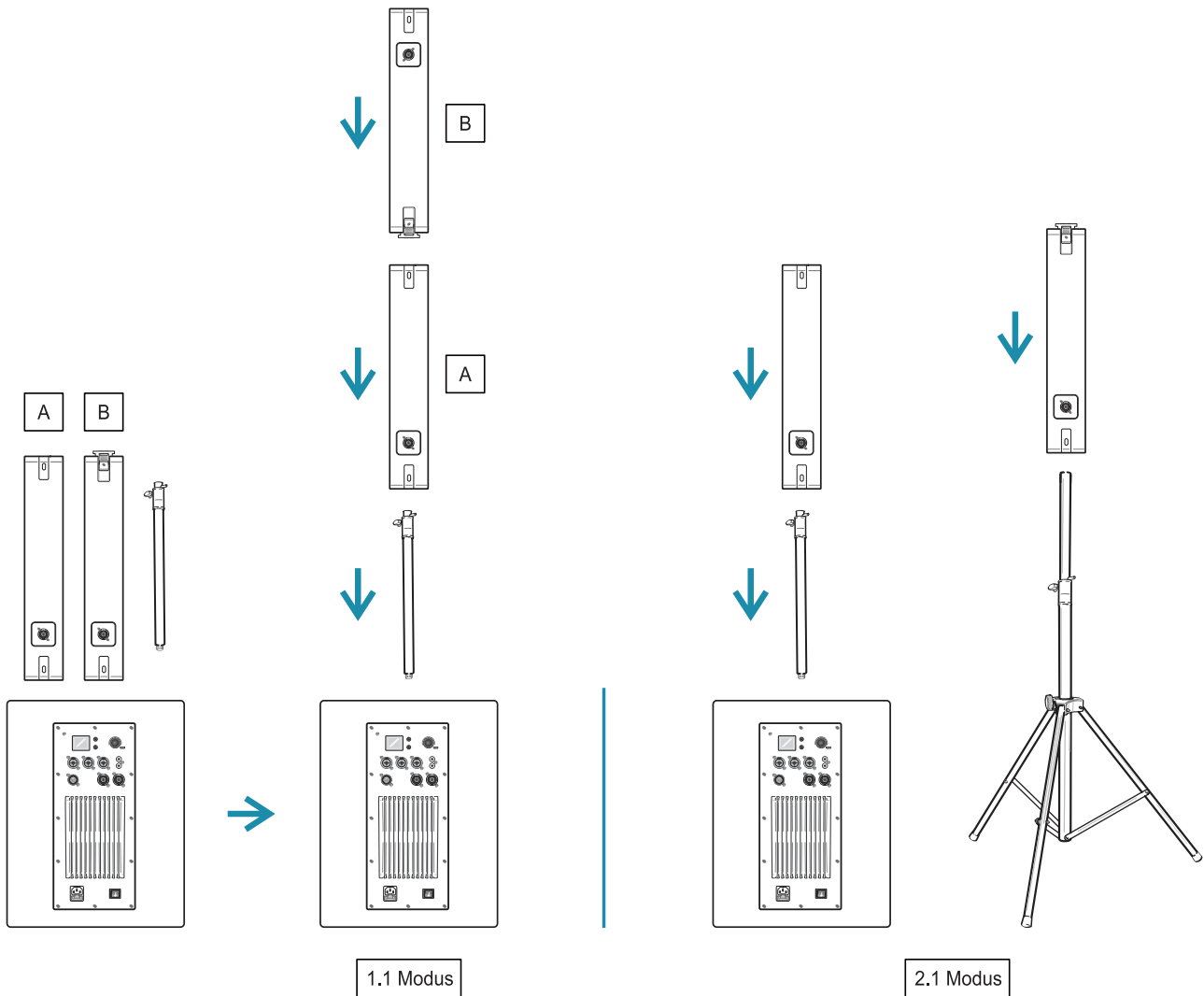

Befolgen Sie die hier gezeigten Schritte zum Befestigen der Säulenmodule.

- 1) Schrauben Sie die untere Stange (Ø35 mm) in das M20-Gewinde der Subwooferbox.
- 2) Stecken Sie die Teleskopstange in die untere Stange.
- 3) Stellen Sie die Höhe möglichst so ein, dass sich die unteren Lautsprecher der Säulenmodule auf Ohrhöhe befinden. Um die Höheneinstellung zu sichern, unbedingt den Sicherungsbolzen einsetzen und die Fixierschraube wieder festziehen.
- 4) Stecken Sie Säulenmodul A über den Flansch auf der Unterseite auf die Teleskopstange.

## 1.1 Modus

Im Monobetrieb werden die beiden Säulenmodule anhand ihrer Steckverbindungen mechanisch und elektrisch miteinander verbunden.

- 1) Drehen Sie Modul B um und setzen Sie es auf Modul A auf, wie in der Abbildung dargestellt.
- 2) Dann schieben Sie das Modul B in die Führung des Moduls A, sodass die Kontakte aneinander anliegen.
- 3) Die Montage ist beendet, wenn die Module einrasten. Das ist an einem hörbaren Klicken zu erkennen.

Zum Lösen der Steckverbindung drücken Sie die Entriegelungstaste nach oben und schieben Modul B heraus.

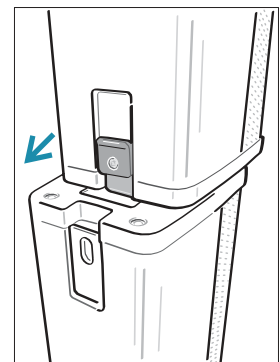

## 2.1 Modus

Für den Stereobetrieb montieren Sie das Säulenmodul B auf das optionale Stativ mit 25-mm-Zapfen.

- 1) Die Fixierschraube der Stativbeine lösen und diese nach außen ziehen. Die Fixierschraube wieder festziehen.
- 2) Stecken Sie die Teleskopstange in die Konstruktion.
- 3) Lösen Sie die Fixierschraube und bringen Sie die Teleskopstange auf die gewünschte Höhe. Um die Höheneinstellung zu sichern, unbedingt den Sicherungsbolzen einsetzen. Zum Schluss die Fixierschraube wieder festziehen.
- 4) Stecken Sie Modul B über den Flansch auf der Unterseite auf die Teleskopstange.

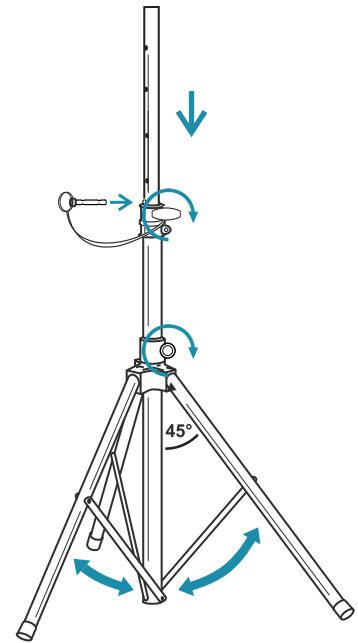

### Hinweise

- Stellen Sie das PA-System bitte immer standsicher auf einen festen, ebenen, rutschfesten, erschütterungsfreien und schwingungsfreien Untergrund auf.
- Die Geräte müssen sicher befestigt sein und dürfen nicht herunterfallen können. Durch ein Herabfallen von Lautsprechern können ernsthafte Personenschäden verursacht werden. Versuchen Sie niemals, die Installation selbst vorzunehmen, wenn Sie nicht über eine ausreichende Qualifikation verfügen, sondern beauftragen Sie einen professionellen Installateur. Bei gewerblicher Nutzung sind die landesspezifischen Unfallverhütungsvorschriften des Verbandes der gewerblichen Berufsgenossenschaften für elektrische Anlagen und Betriebsmittel unbedingt zu beachten.
- Verlegen Sie alle Anschlusskabel so, dass niemand darüber stolpern kann.
- Satelliten-/Stativsysteme dürfen nur auf einer ebenen Fläche mit maximal 5° Neigung aufgestellt werden.
- Das System muss außerhalb des Handbereichs von Personen installiert werden. Ein unbeabsichtigtes Bewegen des Systems muss verhindert werden - auch unter Brandbedingungen!

## 6 Anschlüsse

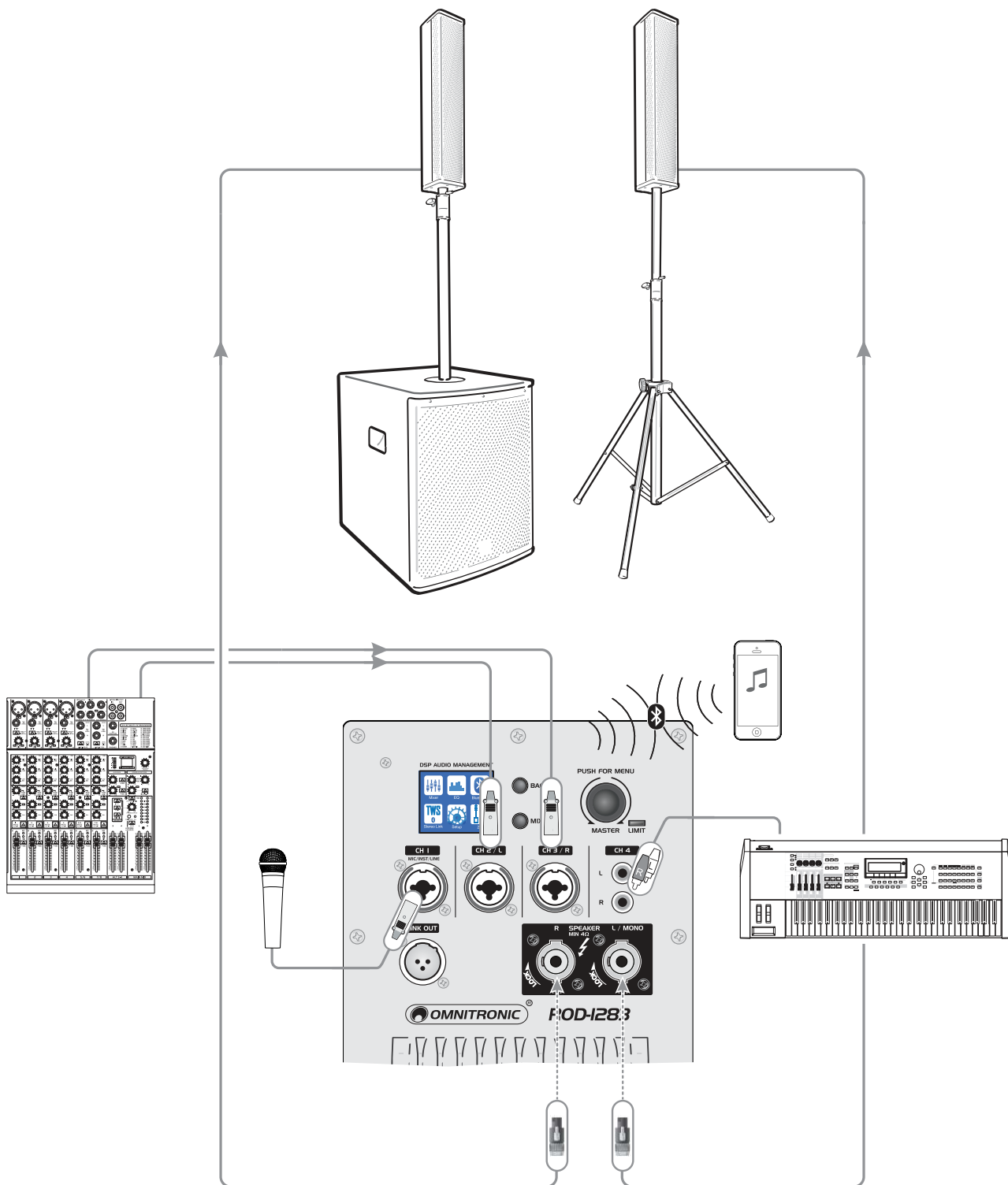

### Signalquellen anschließen

Um Störgeräusche zu vermeiden, sollte das Gerät vor dem Herstellen und Trennen von Verbindungen ausgeschaltet sein oder die Ausgangsregler auf Minimum gestellt werden.

- Schließen Sie an die Eingangsbuchse von Kanal 1 beliebig dynamische Mikrofone, hochohmige Instrumente oder Audiogeräte mit Line-Pegel über handelsübliche XLR- oder Klinkenkabel an und passen Sie im Menü den Eingangspegel an die Signalquelle an.
- Die Eingangsbuchsen von Kanal 2/3 sind für Stereo-Signale ausgelegt (R = rechter Kanal, L = linker Kanal). Hier können Audiogeräte mit Line-Pegel (z. B. Mischpult, Vorverstärker) symmetrisch oder unsymmetrisch über XLR- oder 6,3-mm-Klinkenstecker angeschlossen werden.
- Die unsymmetrischen Cinch-Buchsen von Kanal 4 können ebenfalls für Audiogeräte mit Line-Pegel genutzt werden. Verwenden Sie handelsübliche Cinch-Kabel, um diesen Eingang z. B. mit einem Laptop, Keyboard oder MP3-Player zu Verbinden.

## Säulenmodule anschließen

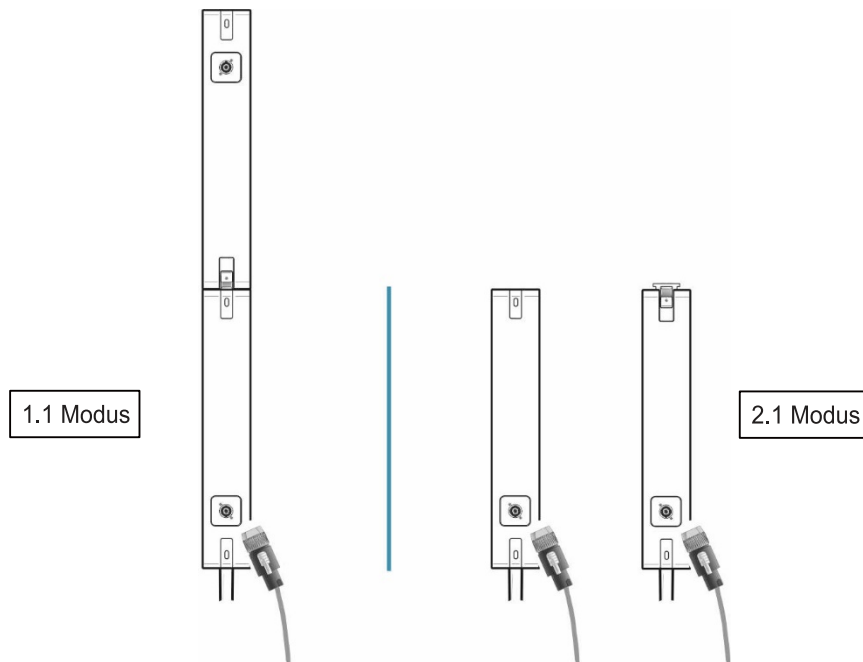

Im Lieferumfang befinden sich zwei Lautsprecherkabel zum Anschluss der Säulenmodule.

- Im Monobetrieb verbinden Sie das Lautsprecherpaar über das untere Säulenmodul mit dem Speaker-Anschluss L / MONO des Subwoofers. Für diese Betriebsart wählen Sie im Menü die Einstellung 1.1.



### **Achtung!**

Durch das Zusammenstecken werden die beiden Säulenmodule parallel geschaltet und die Impedanz sinkt von 8 auf 4 Ohm. Um Schäden an den Lautsprechern zu vermeiden, darf die Buchse des oberen Moduls im Monobetrieb nicht angeschlossen werden.

- Im Stereobetrieb verbinden Sie das linke Säulenmodul mit der Speaker-Buchse L / MONO und das rechte mit der Buchse R des Subwoofers. Für diese Betriebsart wählen Sie im Menü die Einstellung 2.1.
- Zum Verriegeln der Verbindung drehen Sie den Stecker nach rechts, bis er einrastet. Zum Entriegeln drücken Sie die Entriegelungstaste und drehen den Stecker nach links.

## Weiteres PA-System verbinden und Stromversorgung herstellen

- An der symmetrischen XLR-Ausgangsbuchse LINK OUT steht das Ausgangssignal zum Weiterleiten zur Verfügung. Hier lassen sich weitere Aktivlautsprecherboxen zur zusätzlichen Beschallung anschließen. Im Menü können Sie festlegen ob die Buchse nur den rechten Kanal oder das Mischsignal ausgeben soll.
- Schließen Sie zuletzt das Gerät über das beiliegende Netzkabel an eine Steckdose an.

## 7 Reinigung und Wartung

Das Gerät sollte regelmäßig von Verunreinigungen wie Staub usw. gereinigt werden. Trennen Sie das Gerät zuvor vom Netz. Verwenden Sie zur Reinigung ein fusselfreies, angefeuchtetes Tuch. Verwenden Sie auf keinen Fall Alkohol oder irgendwelche Lösungsmittel, da sonst die Gehäuseoberflächen beschädigt werden könnten. Vermeiden Sie unbedingt das Eindringen von Nässe oder Feuchtigkeit in das Gerät.

Klingt das PA-System verzerrt, ist eventuell einer der Lautsprecher defekt. Um weitere Schäden an der Box zu vermeiden, setzen Sie sich bitte mit einer Fachwerkstatt in Verbindung. Wenn an der Lautsprecherbox klappernde Geräusche hörbar sind, könnte es sein, dass sich Schrauben durch Vibrationen gelöst haben. In diesem Fall sollte die Lautsprecherbox von einem Fachmann überprüft werden.

Im Geräteinneren befinden sich keine zu wartenden Teile. Wartungs- und Servicearbeiten sind ausschließlich dem autorisierten Fachhandel vorbehalten! Sollten einmal Ersatzteile benötigt werden, verwenden Sie bitte nur Originalersatzteile. Wenn die Anschlussleitung dieses Geräts beschädigt wird, muss sie durch eine besondere Anschlussleitung ersetzt werden, die von Ihrem Fachhändler erhältlich ist. Sollten Sie noch weitere Fragen haben, steht Ihnen Ihr Fachhändler jederzeit gerne zur Verfügung.

### Sicherungswechsel

Wenn die Feinsicherung des Gerätes defekt ist, darf diese nur durch eine Sicherung gleichen Typs ersetzt werden. Vor dem Sicherungswechsel ist das Gerät allpolig von der Netzspannung zu trennen (Netzstecker ziehen).

So gehen Sie vor:

- Schritt 1: Öffnen Sie den Sicherungshalter an der Geräterückseite mit einem passenden Schraubendreher.
- Schritt 2: Entfernen Sie die defekte Sicherung aus dem Sicherungshalter.
- Schritt 3: Setzen Sie die neue Sicherung in den Sicherungshalter ein.
- Schritt 4: Setzen Sie den Sicherungshalter wieder im Gehäuse ein.

---

## 8 Umweltschutz

### Informationen zur Entsorgung



Bitte übergeben Sie das Gerät bzw. die Geräte am Ende der Nutzungsdauer zur umweltgerechten Entsorgung einem örtlichen Recyclingbetrieb. Geräte, die mit diesem Symbol gekennzeichnet sind, dürfen nicht im Hausmüll entsorgt werden. Für weitere Informationen wenden Sie sich bitte an Ihren Händler oder die zuständige örtliche Behörde. Entnehmen Sie evtl. eingelegte Batterien und entsorgen Sie diese getrennt vom Produkt.



Als Endverbraucher sind Sie durch die Batterieverordnung gesetzlich zur Rückgabe aller gebrauchten Batterien und Akkus verpflichtet. Die Entsorgung über den Hausmüll ist verboten. Verbrauchte Batterien können Sie unentgeltlich bei den Sammelstellen Ihrer Gemeinde und überall, wo Batterien verkauft werden, abgeben. Mit der Verwertung von Altgeräten und der ordnungsgemäßen Entsorgung von Batterien und Akkus leisten Sie einen wichtigen Beitrag zum Schutz unserer Umwelt.

## 9 Technische Daten







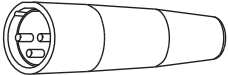

<b>ROD-1243</b>	
System	
Ausgangsleistung:	800 W RMS
Frequenzbereich:	40 - 20000 Hz
Max. Schalldruck:	128 dB
Abstrahlverhalten:	100° x 20°
Bass	
Frequenzbereich:	40 - 150 Hz
Impedanz:	4 Ohm
Aufnahmesystem:	M20-Gewinde
Lautsprecher:	1 x 12" Tieftöner mit Ferritmagnet Korbmaterial: Stahl 2,5" Schwingspule Tiefton Konusmaterial: Pappe/Papier
Bauart:	Bassreflex
Muldentragegriff:	2 Stück
Transporthilfe:	4 x Kunststofffuß
Material:	MDF (Mitteldichte Faserplatte), 16 mm
Maße:	Breite: 37 cm Tiefe: 52 cm Höhe: 48 cm
Gewicht:	22,5 kg
Integriertes Verstärkermodul	
Stromversorgung:	230 V AC, 50 Hz
Gesamtanschlusswert:	Max. 400 W
Stromanschluss:	Kaltgeräte-Stromanschlusskabel mit Schutzkontaktstecker beiliegend
Ausgangsleistung:	1 x 500 W RMS LF 2 x 150 W RMS (8 Ohm) HF 1 x 300 W RMS (4 Ohm) HF
DSP-Presets:	MUSIC; LIVE; SPEECH; 80 Hz; FLAT
Trennfrequenz:	150 Hz
Bluetooth:	Version: 5,3 mit Stereo-Link (TWS)
Bluetooth Geräteiname:	ROD-1283
Reichweite:	Bluetooth: bis zu 10m in Gebäuden
Schaltung:	Class D
Schutzschaltung:	Überhitzung; Kurzschluss; Gleichspannung; Limiter
Anschlüsse:	Eingang: Mic/Line über 1 x 3-pol XLR/6,35mm Klinke Eingang: Line über 2 x 3-pol XLR/6,35mm Klinke Kombibuchse Eingang: Line über 1 x Stereo-Cinch Ausgang: Line über 1 x 3-pol XLR Ausgang: Topteil über 2 x Speaker-Einbaubuchse
Distanzstange	
Aufnahmesystem:	M20 Gewinde Zapfen: Ø 25mm
Maße:	Höhe: Max. 103 cm
	Durchmesser: Ø 3 cm
Gewicht:	0,74 kg

Topteil	
Belastbarkeit:	Programm: 160W
	Nominal: 80W AES
Frequenzbereich:	150 - 20000 Hz
Empfindlichkeit:	90 dB (1W/1m)
Impedanz:	8 Ohm
Aufnahmesystem:	Flansch: Ø 25mm
Anschlüsse:	Eingang: 1 x Speaker-Einbaubuchse Link: Spezialsteckverbindung
Lautsprecher:	4 x 3" Breitbandlautsprecher mit Neodymmagnet Korbmaterial: Stahl 0,75" Schwingspule Breitbandlautsprecher Konusmaterial: Pappe/Papier
Material:	Kunststoff hart
Maße:	Breite: 8,5 cm
	Tiefe: 10,5 cm
	Höhe: 45 cm
Gewicht:	1,5 kg

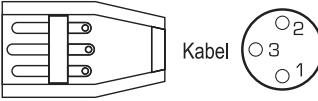
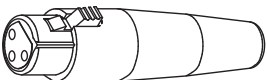
Technische Daten können im Zuge der Weiterentwicklung des Produkts ohne vorherige Ankündigung geändert werden.

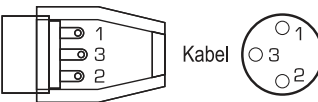
## Stecker- und Anschlussbelegungen

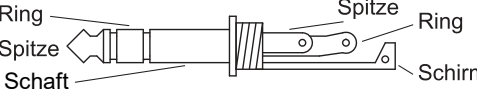
Das Säulensystem bietet eine Vielzahl von Möglichkeiten für den symmetrischen oder unsymmetrischen Anschluss professioneller Audiogeräte. Um Störgeräusche zu vermeiden, sollte das Gerät vor dem Herstellen und Trennen von Verbindungen ausgeschaltet sein oder die Ausgangsregler auf Minimum gestellt werden. Für eine gute Klangqualität sollten Sie hochwertige, möglichst kurze Kabel verwenden. Nachfolgend finden Belegungsbeispiele für die jeweiligen Anschlüsse.

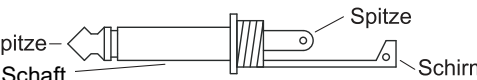
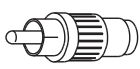
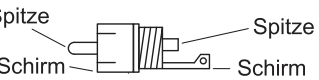
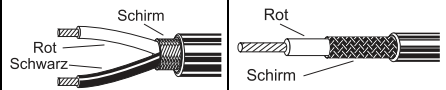
Steckverbindung	Aufbau	Symmetrischer Anschluss	Unsymmetrischer Anschluss
XLR, männl. 	 Stecker  Kabel	Rot = 2 Schwarz = 3 Schirm = 1	Rot = 2 Schirm = 1 + 3
XLR, weibl. 	 Stecker  Kabel	Rot = 2 Schwarz = 3 Schirm = 1	Rot = 2 Schirm = 1 + 3
6,3-mm-Klinke, stereo 		Rot = Spitze Schwarz = Ring Schirm = Schaft	Rot = Spitze Schirm = Schaft + Ring
6,3-mm-Klinke, mono 		Rot = Spitze unverb. = Ring Schirm = Schaft	Rot = Spitze Schirm = Schaft
Cinch 		Rot = Spitze Schwarz = Schaft Schirm = unverb.	Rot = Spitze Schirm = Schaft
		Rot = Signal + Schwarz = Signal -	



# Contents

<b>1 Introduction</b> .....	<b>18</b>
Product features .....	18
<b>2 Safety Instructions</b> .....	<b>19</b>
<b>3 Operating Elements and Connections</b> .	<b>21</b>
<b>4 Setting Menu</b> .....	<b>22</b>
Main screen .....	22
Mixer – Setting the volume .....	22
EQ page – Selecting equalizer settings ...	23
Bluetooth Music – Connecting Bluetooth devices.....	23
TWS Stereo Link – Connecting two ROD-1283 via Bluetooth.....	24
Setup – System settings.....	24
Operating mode.....	24
<b>5 Setup</b> .....	<b>25</b>
<b>6 Connections</b> .....	<b>27</b>
Connecting signal sources .....	27
Connecting the column modules .....	28
Connecting a further PA system and the power supply.....	28
<b>7 Cleaning and Maintenance</b> .....	<b>29</b>
Replacing the fuse .....	29
<b>8 Protecting the Environment</b> .....	<b>29</b>
<b>9 Technical Specifications</b> .....	<b>30</b>



[www.omnitronic.de](http://www.omnitronic.de)

For product updates, documentation, software and support please visit [www.omnitronic.de](http://www.omnitronic.de). You can find the latest version of this user manual in the product's download section.

© 2025 OMNITRONIC. All rights reserved.  
No part of this document may be reproduced in any form without the written permission of the copyright owner. The contents of this document are subject to revision without notice due to continued progress in methodology, design, and manufacturing.

All trademarks mentioned herein are the property of their respective owners.

D00164430, version 1.1, publ. 15/10/2025

# 1 Introduction

The ROD-1243 is an active PA system with impressive volume reserves and superb audio performance for DJs and musicians on the go.

The intelligent design with a 12" subwoofer and satellite speakers allows for a 2.1 setup as well as a full-range speaker setup in mono mode. The satellites can be stacked without cables and be linked to the subwoofer cabinet by means of a smart click mechanism. Two ROD-1243 can be doubled up to create a more powerful stereo system.

The integrated amplifier supplies a power of up to 800 watts and is protected with a limiter. The 4-channel mixer offers a wide range of inputs to connect your microphone, instrument, keyboard and laptop.

The latest Bluetooth technology with TWS support ensures fast and stable wireless connections to Bluetooth audio sources and links two ROD systems for stereo setups.



This user manual will show you how to install and operate the PA system. Users of this product are recommended to carefully read all warnings in this manual and on the unit in order to protect yourself and others from damage.

This user manual is valid for item number: 11039105. Please save this document for future needs and pass it on to further owners.

## Product features

- Column PA system with 800 watts power
- Clear, dynamic sound and wide coverage for DJs, musicians, presenters and events
- Integrated Bluetooth audio streaming
- Stereo Bluetooth link for wireless stereo operation with 2 systems linked together
- 12" bassreflex subwoofer with class D amplifiers (500 W + 2 x 150 W)
- 2 column speakers with 4 x 3" drivers
- Built-in 4-channel mixer
- 1.1 or 2.1 operation
- Smart click mechanism allows stacking modules in mono mode without cables
- Delivery includes subwoofer, column modules (2), distance tube, power cable and speaker cables (2), these instructions with CE declaration
- Optional: cover set and speaker stand

## 2 Safety Instructions

<b>CAUTION!</b>	
	Keep this device away from rain and moisture!
<b>CAUTION!</b>	
	Be careful with your operations. With a dangerous voltage you can suffer a dangerous electric shock when touching the wires!
<b>HEALTH HAZARD!</b>	
	By operating speaker systems with an amplifier, you can produce excessive sound pressure levels that may lead to permanent hearing loss.

This PA system has left our premises in absolutely perfect condition. In order to maintain this condition and to ensure a safe operation, it is absolutely necessary for the user to follow the safety instructions and warning notes written in this user manual.

**Damages caused by the disregard of this user manual are not subject to warranty. The dealer will not accept liability for any resulting defects or problems.**

### Unpacking

- Please make sure that there are no obvious transport damages. Should you notice any damages, do not take the device into operation and immediately consult your local dealer.
- Save the package and all packing materials. In the event that a fixture must be returned to the factory, it is important that the fixture be returned in the original factory box and packing.

### Protection Class

- This device falls under protection class I. The power plug must only be plugged into a protection class I outlet. The voltage and frequency must exactly be the same as stated on the device. Wrong voltages or power outlets can lead to the destruction of the device and to mortal electrical shock.

### Power Cord

- Always plug in the power plug least. The power plug must always be inserted without force. Make sure that the plug is tightly connected with the outlet.
- Never let the power cord come into contact with other cables! Handle the power cord and all connections with the mains with particular caution! Never touch them with wet hands, as this could lead to mortal electrical shock.
- Never modify, bend, strain mechanically, put pressure on, pull or heat up the power cord. Never operate next to sources of heat or cold. Disregard can lead to power cord damages, fire or mortal electrical shock.
- The cable insert or the female part in the device must never be strained. There must always be sufficient cable to the device. Otherwise, the cable may be damaged which may lead to mortal damage.
- Make sure that the power cord is never crimped or damaged by sharp edges. Check the device and the power cord from time to time.

- The occupation of the connection cables is as follows:

Cable	Pin	International
Brown	Live	L
Blue	Neutral	N
Yellow/Green	Earth	

The earth has to be connected! If the device will be directly connected with the local power supply network, a disconnection switch with a minimum opening of 3 mm at every pole has to be included in the permanent electrical installation. The device must only be connected with an electric installation carried out in compliance with the IEC standards. The electric installation must be equipped with a Residual Current Device.

### Liquids

- There must never enter any liquid into power outlets, extension cords or any holes in the housing of the device. If you suppose that also a minimal amount of liquid may have entered the device, it must immediately be disconnected. This is also valid, if the device was exposed to high humidity. Also, if the device is still running, the device must be checked by a specialist if the liquid has reduced any insulation. Reduced insulation can cause mortal electrical shock.

### Foreign Objects

- There must never be any objects entering into the device. This is especially valid for metal parts. If any metal parts like staples or coarse metal chips enter into the device, the device must be taken out of operation and disconnected immediately. Malfunction or short-circuits caused by metal parts may cause mortal injuries.

### **Ambient Conditions**

- The ambient temperature must always be between -5° C and +45° C. Keep away from direct insulation (particularly in cars) and heaters. The relative humidity must not exceed 50 % with an ambient temperature of 45° C.
- This device must only be operated in an altitude between -20 and 2000 m over NN.
- Never use the device during thunderstorms. Over voltage could destroy the device. Always disconnect the device during thunderstorms.
- This device must never be operated or stockpiled in surroundings where splash water, rain, moisture or fog may harm the device. Moisture or very high humidity can reduce the insulation and lead to mortal electrical shocks.
- When using smoke machines, make sure that the device is never exposed to the direct smoke jet and is installed in a distance of 0.5 meters between smoke machine and device.

### **Installation**

- Do not shake the device. Avoid brute force when installing or operating the device. When choosing the installation spot, please make sure that the device is not exposed to extreme heat, moisture or dust. There should not be any cables lying around. You endanger your own and the safety of others!
- Please note that speaker systems could move due to bass beats and vibrations. Furthermore, unintended pushes from DJs, musicians or the audience present further risk. This is why the speaker system must always be secured against moving or the respective area has to be blocked.

### **Setup**

- Operate the device only after having familiarized with its functions. Do not permit operation by persons not qualified for operating the device. Most damages are the result of unprofessional operation!
- During the operation, please make sure that the loudspeakers always sound well. When distortions can be heard, either the amplifier or the loudspeakers are overloaded. Overloads can quickly lead to amplifier or speaker damage. In order to avoid damage, please reduce the volume immediately when distortions can be heard. Always check the sound pressure level with a meter in order to keep to the threshold.

### **Commercial Use**

- Operating an amplification system in public or industrial areas, a series of safety instructions have to be followed. The operator must therefore inform himself on the current safety instructions and consider them.

### **Cleaning and Service**

- Disconnect from mains before cleaning! Never use solvents or aggressive detergents in order to clean the device! Rather use a soft and damp cloth.
- There are no serviceable parts inside the device. Maintenance and service operations are only to be carried out by authorized dealers! Should you need any spare parts, please use genuine parts.

### **Transport**

- Please use the original packaging if the device is to be transported.

### **Serial Barcode**

- Never remove the serial barcode from the device as this would make the guarantee void.

### **Modifications and Guarantee**

- Please consider that unauthorized modifications on the speaker system are forbidden due to safety reasons!
- If this device will be operated in any way different to the one described in this manual, the product may suffer damages and the guarantee becomes void. Furthermore, any other operation may lead to dangers like short-circuit, burns, electric shock, etc.

### **Intended Use**

- The column PA system serves for mobile PA applications. The device is intended for professional use in the field of event technology (e.g., stage shows, DJ applications, sporting events). It is only suitable for indoor use.
- For safe and proper use of the device, it is essential to follow all instructions and information in this user guide. Any other use, as well as use under other operating conditions, is considered improper and may result in personal injury or property damage. No liability is accepted for damage resulting from improper use. The devices may only be used by persons who have sufficient physical, sensory, and mental abilities, as well as the relevant knowledge and experience. Other persons may only use the devices if they are supervised or instructed by a person responsible for their safety.

### 3 Operating Elements and Connections

No.	Element
1	<b>Display</b> Shows all menu items and setting options.
2	<b>BACK button</b> Aborts the setting procedure and exits the menus.
3	<b>MIXER button</b> For quick access to the volume settings.
4	<b>MASTER knob</b> Press this control to access the DSP menu and confirm user input. Turn the control to navigate and change settings.
5	<b>LIMIT indicator</b> This indicator lights up when the signal level is too high. Reduce the volume until the LED does not light anymore, or only at signal peaks.
6	<b>CH 1 mono input</b> Balanced combo connector. Use standard XLR or 6.3 mm jack cables to connect audio units to this input. Adjust the input level in the menu according to the source used (Mic/Inst./Line).
7	<b>CH 2/3 stereo input</b> Balanced stereo input with combo connectors. Use standard XLR or 6.3 mm jack cables to connect audio units with line level output (e.g. mixers or preamplifiers) to these inputs.
8	<b>CH 4 stereo input</b> Unbalanced stereo RCA input. Use a standard stereo RCA cable to connect a line-level device (e.g. CD player) to this input.
9	<b>LINK OUT output</b> Balanced XLR jack for routing the output signal to devices with line-level inputs, e.g. another amplifier system. Determine whether this output carries only the right channel or the mixed signal in the menu.
10	<b>Speaker connectors</b> For connecting the left and right column module in stereo mode. When stacking both column modules in mono mode, only use the right jack. Select the appropriate operating mode for your application in the menu.
11	<b>Power input</b> Used to plug in the supplied power cord.
12	<b>Fuse holder</b> Only replace the fuse when the device is disconnected from mains. Only use fuses of the same rating and power. The correct fuse value is specified on the rear panel.
13	<b>Power switch</b> Turns power to the PA system on and off.

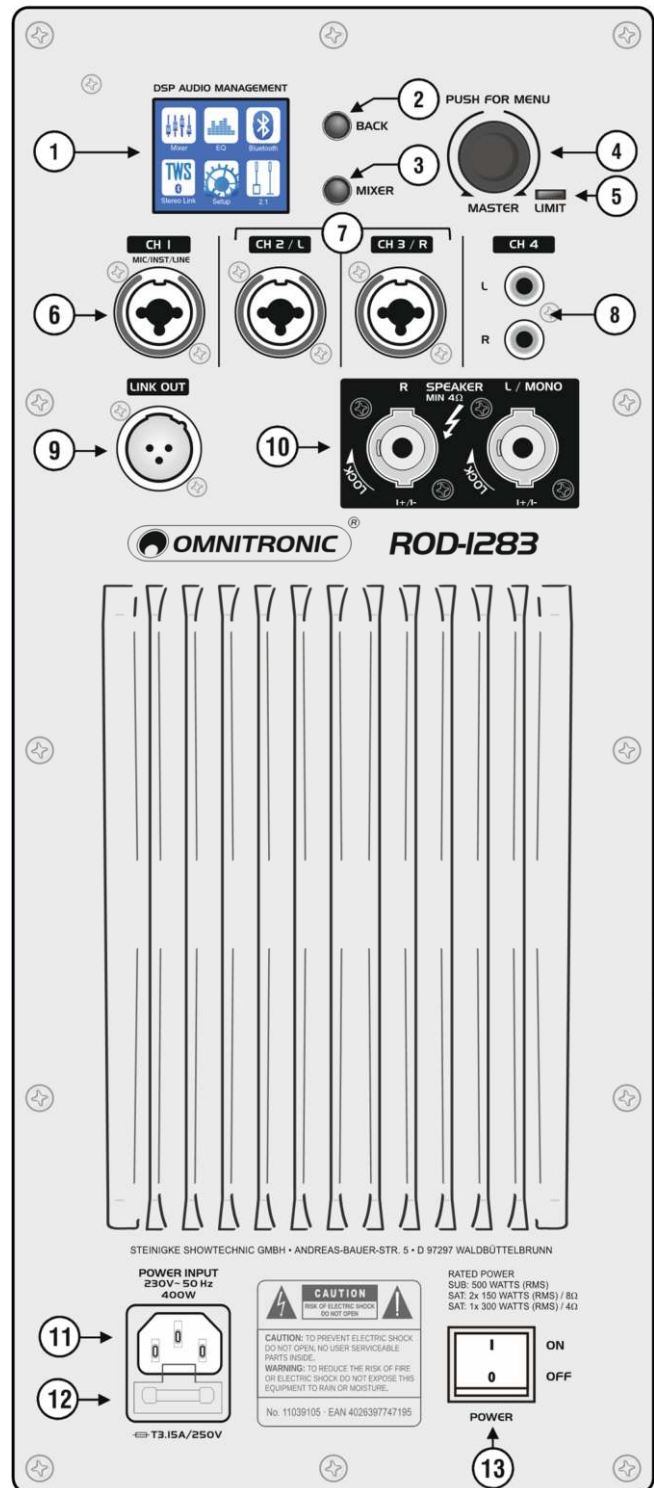

## 4 Setting Menu

Menu item	Function
Mixer	Sets the volume for channel 1-4, Bluetooth, column modules and subwoofer
EQ	Selects equalizer settings
Bluetooth Music	Connecting Bluetooth devices
TWS Stereo Link	Connecting two ROD-1283 via Bluetooth
Setup	LINK output, display contrast, factory settings
1.1/2.1	Selects mono mode or stereo mode

- Turn the MASTER knob (4) to browse the menu items.
- Briefly press the MASTER knob to select a function for editing. Turn the knob to make your settings and press the knob to confirm them. Any settings changed will be instantly accepted by the unit.
- If no button has been pressed for a few seconds, the mixer page is automatically called up.
- Use the BACK button (2) to jump to the next higher menu level and return to the main screen.
- Use the MIXER button (3) to jump to the volume settings.

### Main screen

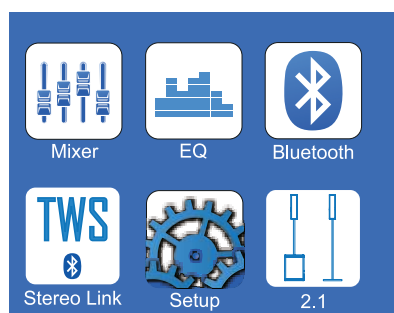

After switching on, the main screen is displayed. Use the MASTER knob (4) to select and adjust relevant settings.

### Mixer – Setting the volume



Here you can set the volume of the input channels (CH1, CH2 / CH3, CH4) and the Bluetooth source (BT). The output volume for the column modules and the subwoofer can be set separately in the master menu. The adjustment ranges are: CH1 & CH2/3: -60 dB to 32 dB; CH4, BT & Master: -60 dB to 0 dB; Sub: -23 dB to 6 dB.

- Mono input CH 1 can be used for microphones, instruments or line sources. The integrated DSP has a sound adjustment function for this purpose. Select the appropriate setting for the signal source.  
For LINE, the maximum volume should not exceed +10dB.  
For INST, the maximum volume should not exceed +20dB.  
For MIC, the volume can be variably adjusted.

**Note**

Please set the volume level carefully. If the volume is too high, the signal will be distorted. A red warning symbol lights when the gain setting exceeds +10 dB.

- Stereo input CH2/3 is designed for audio devices with line level (CH2 = left channel, CH3 = right channel). The maximum volume should not exceed +10 dB.
- To protect your audio equipment, specifically the speakers, follow this power-up sequence: Set all output volume controls of any equipment to minimum. Switch on your audio sources first, then the column PA system.
- After switching on, the LIMIT indicator temporarily lights up. Then turn up the volume control on your audio sources (if provided) and slowly increase the master volume of the column PA system.
- Select the appropriate operating mode for your application in the menu and make adjustments to all volume and EQ settings as needed. For switching off, follow the inverse sequence: always switch off the column PA system and then the audio sources.

### EQ page – Selecting equalizer settings



Preset	Sound
MUSIC	increased presence and bass
LIVE	slight low and high frequency boost
SPEECH	optimized speech intelligibility
HPF 80Hz	80Hz high-pass filter

There are 4 EQ presets available for sound tuning. Select a setting according to your application. Each preset can be adjusted using the 3-band EQ on the left-hand side and saved individually by the user. The EQ OFF option deactivates the equalizer and outputs the input signal without equalization.

- 1) Select the preset on the right and confirm with the MASTER knob (4).
- 2) Turn the MASTER knob to jump to the EQ columns on the left (displayed in blue). Confirm the selected column with the MASTER knob. The column is now displayed in red. Confirm again with the MASTER knob.
- 3) Set a value by turning the knob and confirm by pressing.  
You can exit the menu with the BACK button (2).

### Bluetooth Music – Connecting Bluetooth devices

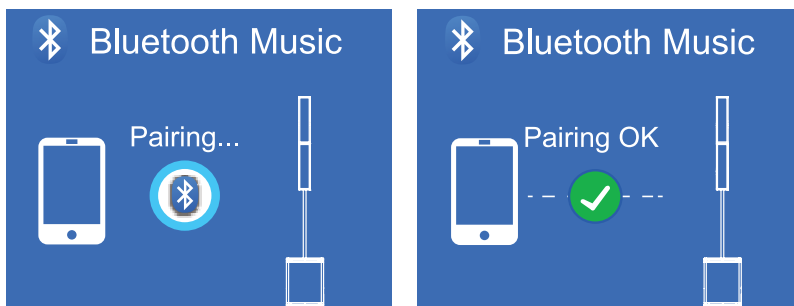

Press the MASTER knob (4) on this page to initiate Bluetooth pairing. Then activate the Bluetooth function on the Bluetooth source and start the device scan. Select "ROD-1283" from the list and connect the devices. A successful connection will prompt "Pairing OK". Press the MASTER knob again to disconnect the devices and make a new connection.

## TWS Stereo Link – Connecting two ROD-1283 via Bluetooth

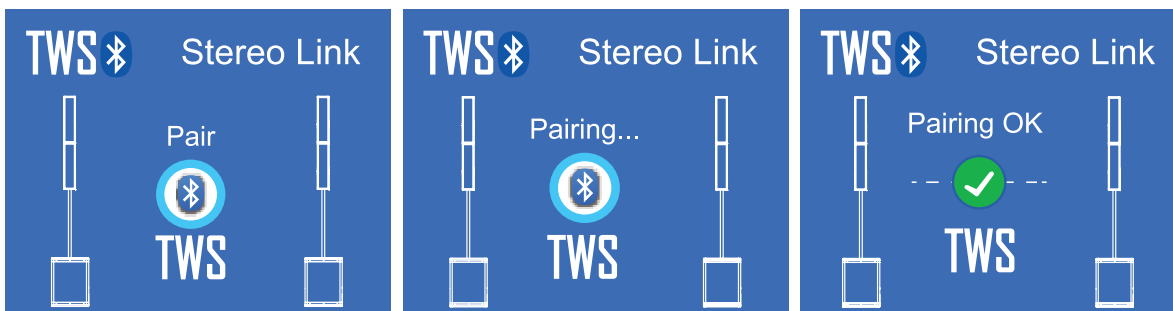

The integrated TWS (True Wireless Stereo) function allows two ROD-1283 systems to be paired via Bluetooth. The left and right audio channels are played back separately and without delay in stereo via both column PA systems (also in 1.1 mono mode).

Select TWS on both PA systems and press the MASTER knob (4) to initiate Bluetooth pairing. A successful connection will prompt "Pairing OK". Then switch to the Bluetooth Music page and pair the Bluetooth source as described before. The sound will come out of both PA systems in stereo. On the TWS page, press the MASTER knob again to disconnect the PA systems.

Note: When pairing two PA systems, try to place the two devices close together. After the pairing is successful, they can be placed separately.

## Setup – System settings

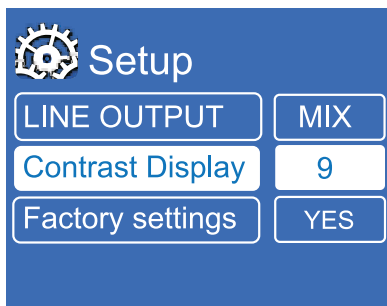

- LINE OUT – Selects the signal for the LINK OUT jack (9): RIGHT = right channel or MIX = mixed signal.
- CONTRAST DISPLAY – Set the contrast on the display (01-10).
- FACTORY SETTINGS – Resets the PA system to factory settings. Then all personal settings will be deleted.

## Operating mode

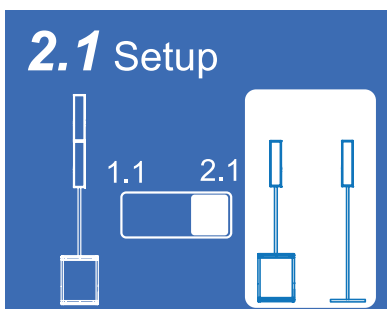

Here you can select the operating mode for the column modules.

- 1.1 – Mono mode with stacked modules. The left and right channel is mixed into a mono signal and only output via the L / MONO speaker jack (10).
- 2.1 – In stereo mode, speaker jack L carries the signal for the left module and speaker jack R carries the signal for the right module.

## 5 Setup

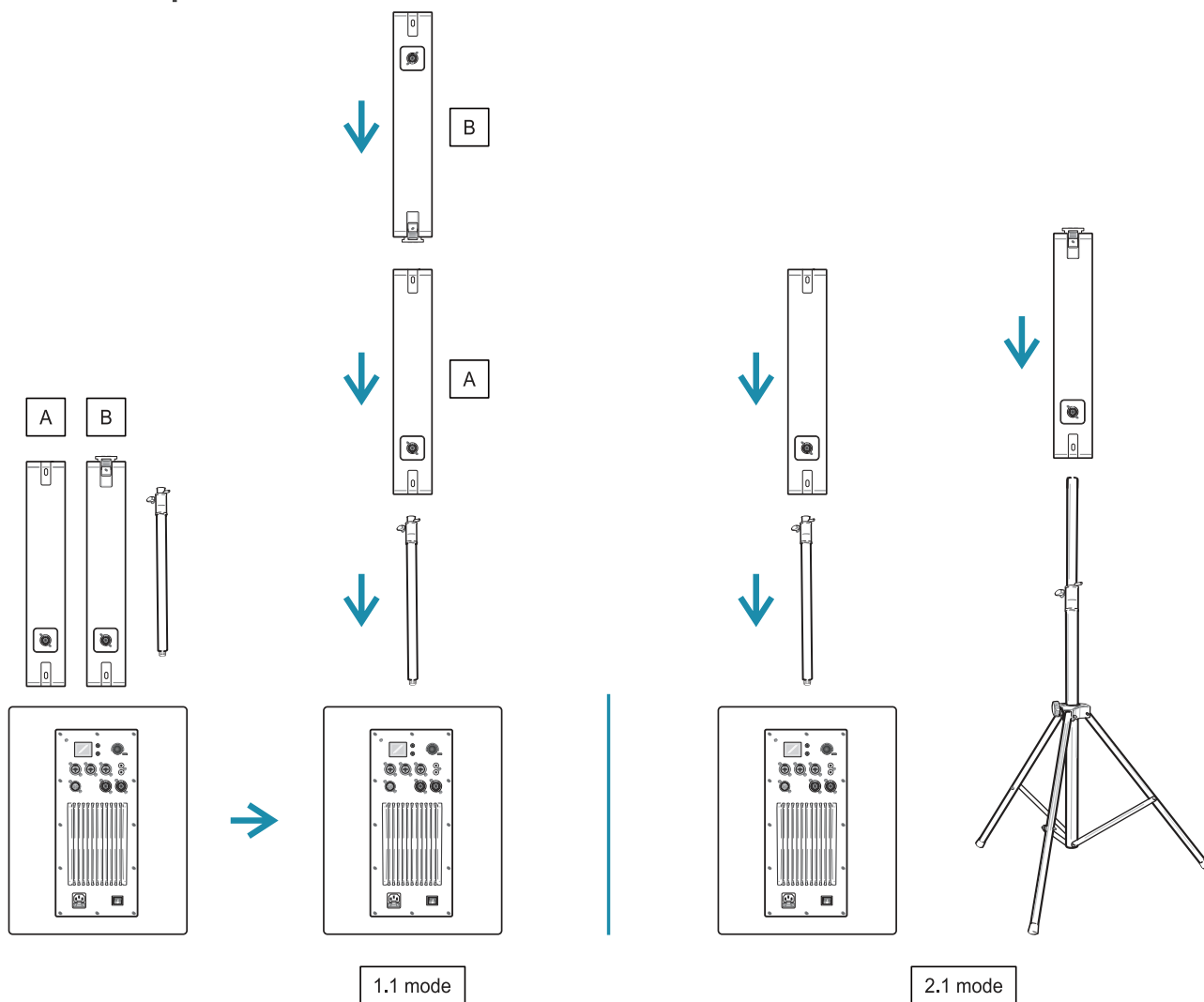

Follow the steps shown here to install the column modules.

- 1) Screw the lower bar (Ø35 mm) into the M20 thread on the subwoofer's top side.
- 2) Insert telescope bar into the lower bar.
- 3) The column's lower speakers should be at ear's height; adjust the telescope bar accordingly. Make sure to insert the locking pin and tighten the safety screw to secure the height adjustment.
- 4) Mount column module A on the telescope bar via the module's flange on the lower side.

### 1.1 mode

In mono mode, the two column modules are mechanically and electrically connected to each other thanks to their smart click mechanism.

- 1) Flip module B and stack it onto module A as shown in the illustration.
- 2) Then insert module B into the guide of module A, ensuring that the contacts touch each other.
- 3) Installation is complete when the modules lock into place with an audible click.

To release the click mechanism, push the release button upwards and slide out module B.

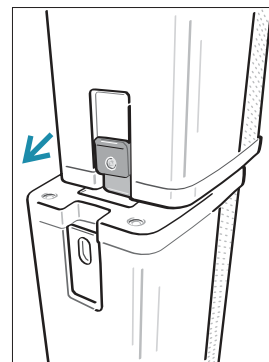

## 2.1 mode

For stereo operation, mount column module B on the optional stand with stand with 25 mm spigot.

- 1) Loosen the safety screw of the legs and pull them out. Lock this position with the safety screw.
- 2) Insert telescope bar into the lower stand.
- 3) Loosen the safety screw and pull out the telescope bar to the desired height. Make sure to insert the locking pin secure to the height adjustment and tighten the safety screw.
- 4) Mount module B on the telescope bar via the module's flange on the lower side.

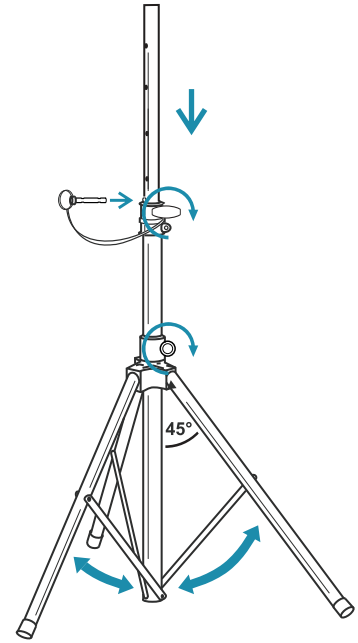

## Notes

- Always install the PA system at a solid, plane, anti-slip, vibration-free, and oscillation-free location.
- The products must be installed securely and prevented from falling down. Serious injury to persons can be caused if the speaker systems fall down. If you lack the qualification, do not attempt the installation yourself, but instead use a professional installer. Improper installation can result in bodily injury and or damage to property. For commercial use the country-specific accident prevention regulations of the government safety organization for electrical facilities must be complied with at all times.
- Lay the connection cables in such a way that nobody will trip over the cables.
- Satellite systems must only be installed on a plane area with a maximum inclination angle of 5°.
- The system has to be installed out of the reach of people. An unintended movement of the load has to be avoided - also in case of fire!
- Depending upon the individual installation spot, all necessary measures against movement and for securing the standing safety have to be taken.

## 6 Connections

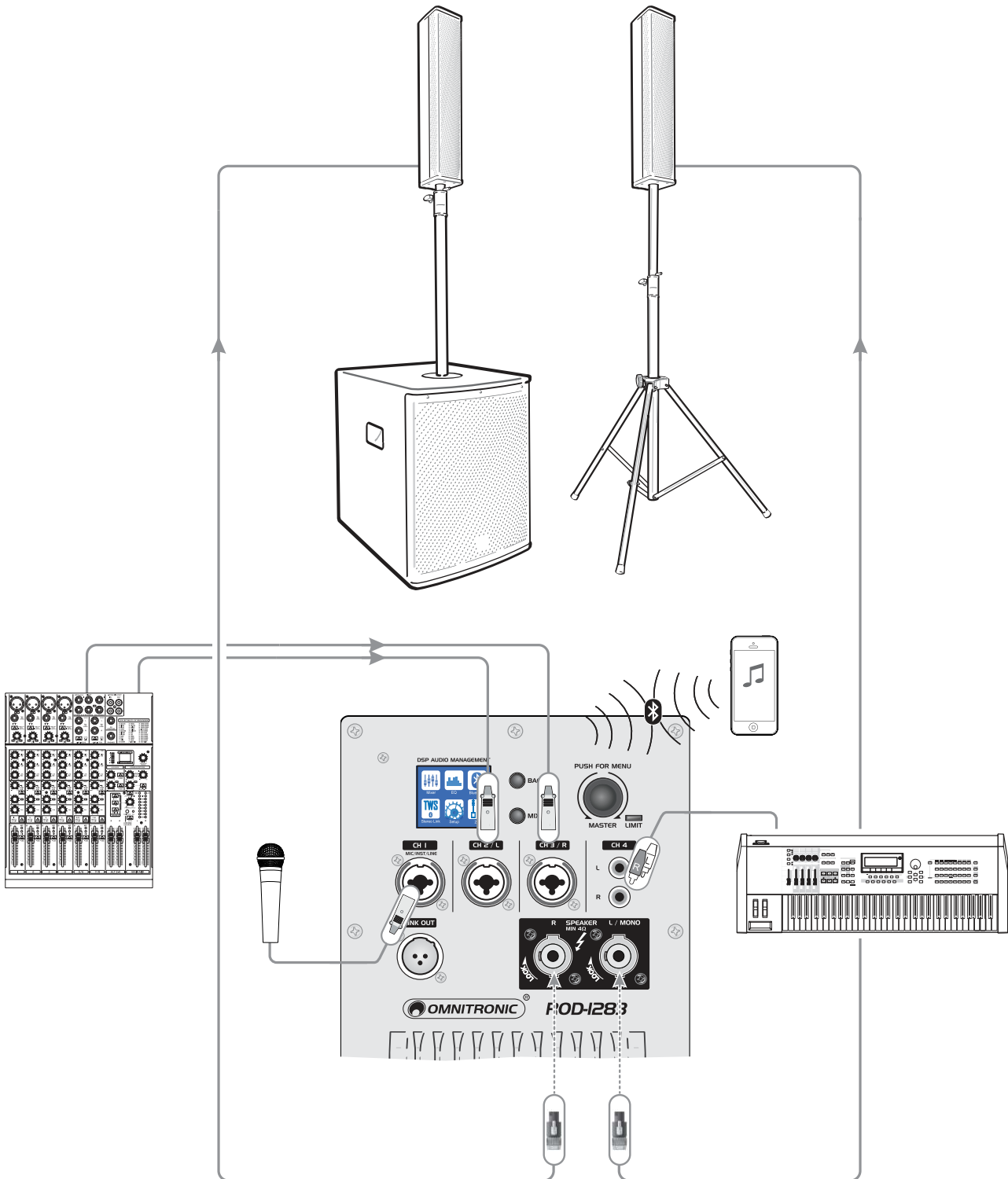

### Connecting signal sources

To avoid interfering noise, switch off the PA system or set the output volume to minimum prior to connecting and disconnecting equipment.

- Use standard XLR or 6.3 mm cables to connect dynamic microphones, instruments or line-level devices to the input jack of channel 1. Adjust the input level in the menu according to the source used.
- The channel 2/3 input jacks are designed for stereo signals (R = right channel, L = left channel). Use standard XLR or 6.3 mm jack cables to connect audio units with line level output (e.g. mixer, preamplifier) to these inputs.
- The unbalanced RCA inputs of channel 4 can also be used for audio devices with line level. Use standard stereo RCA cables to connect e.g. a laptop, keyboard or MP3 player to this input.

## Connecting the column modules

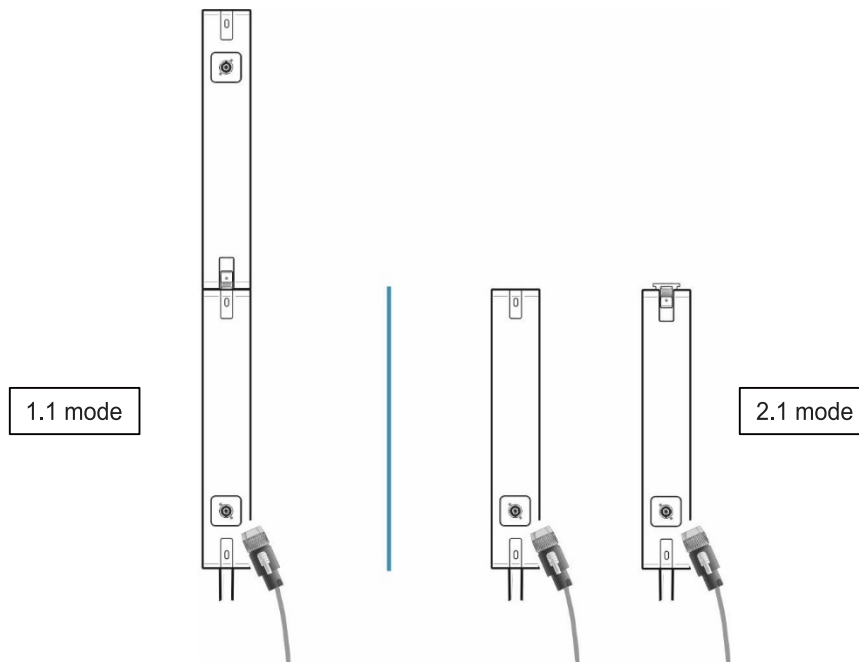

Delivery includes two speaker cables for connecting the column modules.

- In mono mode, connect the pair of speakers to the L / MONO speaker jack of the subwoofer via the lower column module. Enable this operating mode by selecting the 1.1 setting in the menu.



### Caution!

Combining the two column modules connects them in parallel and reduces the impedance from 8 to 4 ohms. To prevent damage to the loudspeakers, the speaker jack of the upper module must not be connected in mono mode.

- In stereo mode, connect the left column module to the L / MONO speaker jack and the right column module to the R speaker jack of the subwoofer. Enable this operating mode by selecting the 2.1 setting in the menu.
- For locking the connection turn the plug to the right. For unlocking pull the unlock button and turn the plug to the left and pull it out of the socket.

## Connecting a further PA system and the power supply

- At the balanced XLR output LINK OUT the output signal is available. This output allows connecting the input of another active speaker system for additional PA applications. You can determine whether this output carries only the right channel or the mixed signal in the menu.
- Finally, connect the supplied power supply cable to the corresponding input and the mains plug to an outlet.

## 7 Cleaning and Maintenance

We recommend a frequent cleaning of the PA system. Disconnect the device from power before cleaning. Please use a soft lint-free and moistened cloth. Never use alcohol or solvents as these may damage the surface. Make sure that no liquids can enter the device.

If the speaker system distorts, one of the loudspeakers may be defective. In this case the PA system should not be operated any more in order to prevent further damage. Please contact your dealer. If clacking sounds are heard from the speaker system, screws may have loosened due to the continuous vibrations. The speaker system should be checked by a specialist.

There are no serviceable parts inside the device. Maintenance and service operations are only to be carried out by authorized dealers. Should you need any spare parts, please use genuine parts. If the power supply cable of this device becomes damaged, it has to be replaced by a special power supply cable available at your dealer. Should you have further questions, please contact your dealer.

### Replacing the fuse

If the fine-wire fuse of the device fuses, only replace the fuse by a fuse of same type and rating. Before replacing the fuse, unplug mains lead.

Procedure:

- Step 1: Open the fuse holder on the rear panel with a fitting screwdriver.
- Step 2: Remove the old fuse from the fuse holder.
- Step 3: Install the new fuse in the fuse holder.

---

## 8 Protecting the Environment

### Disposal of old equipment



When to be definitively put out of operation, take the product to a local recycling plant for a disposal which is not harmful to the environment. Devices marked with this symbol must not be disposed of as household waste. Contact your retailer or local authorities for more information.



Remove any inserted batteries and dispose of them separately from the product.

You as the end user are required by law (Battery Ordinance) to return all used batteries/rechargeable batteries. Disposing of them in the household waste is prohibited. You may return your used batteries free of charge to collection points in your municipality and anywhere where batteries/ rechargeable batteries are sold. By disposing of used devices and batteries correctly, you contribute to the protection of the environment.

## 9 Technical Specifications

<b>ROD-1243</b>	
<b>System</b>	
Output power:	800 W RMS
Frequency range:	40 - 20000 Hz
Max. SPL:	128 dB
Dispersion angle:	100° x 20°
<b>Subwoofer</b>	
Frequency range:	40 - 150 Hz
Impedance:	4 ohms
Attachment system:	M20 thread
Speaker:	1 x woofer 12" with ferrit magnet Basket material: steel Voice coil lows 2.5" Cone material: cardboard/paper
Type of construction:	Vented
Recessed carrying handle:	2 pc/pcs
Transport aid:	4 x plastic feet
Material:	MDF (medium density fiberboard), 16 mm
Dimensions:	Width: 37 cm Depth: 52 cm Height: 48 cm
Weight:	22.5 kg
<b>Integrated amplifier module</b>	
Power supply:	230 V AC, 50 Hz
Power consumption:	400 W
Power connection:	IEC power supply cord with safety plug included
Output power:	1 x 500 W RMS LF 2 x 150 W RMS (8 ohms) HF 1 x 300 W RMS (4 ohms) HF
DSP presets:	MUSIC; LIVE; SPEECH; 80 Hz; FLAT
Crossover frequency:	150 Hz
Bluetooth:	Version: 5.3 with stereo link (TWS)
Bluetooth device name:	ROD-1283
Range:	Bluetooth: range up to 10m in buildings
Circuitry:	Class D
Controls:	Overheat; short-circuit; DC voltage; limiter
Connections:	Input: mic/line via 1 x 3-pin XLR/6.35mm jack combination socket Input: line via 2 x 3-pin XLR/6.35mm jack combination socket Input: line via 1 x stereo RCA Output: line via 1 x 3-pin XLR Output: top via 2 x speaker socket
<b>Distance tube</b>	
Attachment system:	M20 thread Pivot: Ø 25mm
Dimensions:	Height: Max. 103 cm Diameter: Ø 3 cm
Weight:	0.74 kg

Top	
Power:	Program: 160W Rated: 80W AES
Frequency range:	150 - 20000 Hz
Sensitivity:	90 dB (1W/1m)
Impedance:	8 ohms
Attachment system:	Flange: Ø 25mm
Connections:	Input: 1 x speaker socket Link: special connector
Speaker:	4 x full range loudspeaker 3" with neodymium magnet Basket material: steel Voice coil full range loudspeaker 0.75" Cone material: cardboard/paper
Material:	Hard plastic
Dimensions:	Width: 8.5 cm Depth: 10.5 cm Height: 45 cm
Weight:	1.5 kg

Specifications are subject to change without notice due to product improvements.

## Cable connections

The PA system offers numerous, highly flexible possibilities for balanced or unbalanced connection of professional audio equipment. To avoid interfering noise, switch off the device or set the output controls to minimum prior to connecting and disconnecting equipment. Be sure to use only high-grade cables. The illustrations below show the wiring of these cables.

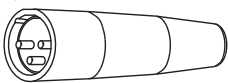
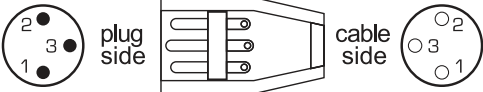
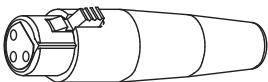
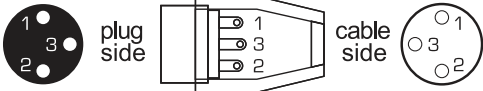
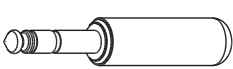
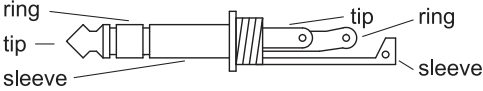
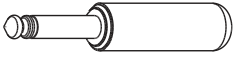
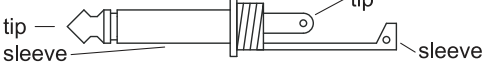
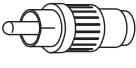
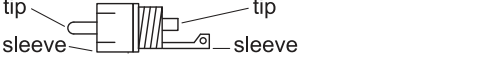
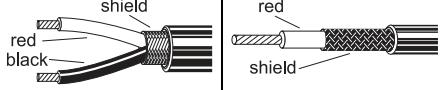
Connector	Structure	Balanced connection	Unbalanced connection
XLR, male 		red = 2 black = 3 shield = 1	red = 2 shield = 1 + 3
XLR, female 		red = 2 black = 3 shield = 1	red = 2 shield = 1 + 3
6.3mm jack, stereo 		red = tip black = ring shield = sleeve	red = tip shield = sleeve + ring
6.3 mm jack, mono 		red = tip n/c = ring shield = sleeve	red = tip shield = sleeve
RCA 		red = tip black = sleeve shield = n/c	red = tip shield = sleeve
		red = signal + black = signal -	



WWW.OMNITRONIC.DE

TECHNOLOGY DESIGNED FOR PLEASURE

