



# KEMPER PROFILER

Das Große Handbuch 13.0

# Rechtliche Hinweise

Dieses Handbuch sowie alle in dieser Publikation genannten Hard- und Software Produkte obliegen einem speziellen Lizenzvertrag. Diese Vertragsbestimmungen wurden bei der Erstellung dieses Handbuchs eingehalten. Der Inhalt dieses Handbuchs ist rein informell und kann zu jeder Zeit, ohne Vorankündigung von der Kemper GmbH geändert werden. Die Kemper GmbH haftet nicht für inhaltliche Fehler. Ohne schriftliche Genehmigung der Kemper GmbH ist es nicht zulässig, diese Publikation oder Teile davon zu reproduzieren und/oder in schriftlicher - und/oder elektronischer Form zu veröffentlichen noch anderweitig zugänglich zu machen.

KEMPER™, PROFILER™, PROFILE™, PROFILING™, PROFILER PowerHead™, PROFILER PowerRack™, PROFILER Stage™, PROFILER Player™, PROFILER Remote™, KEMPER Kabinet™, KEMPER Power Kabinet™, KEMPER Kone™, KEMPER Rig Exchange™, KEMPER Rig Manager™, PURE CABINET™ CabDriver™ und KEMPER Liquid Profile™ sind Marken der Kemper GmbH. Änderungen der technischen Daten und Funktionen ohne vorherige Ankündigung vorbehalten.

Rev. Mai 2025

© Copyright 2025 Kemper GmbH. Alle Rechte vorbehalten.

[www.kemper-amps.com](http://www.kemper-amps.com)

# Inhaltsverzeichnis

<b>Rechtliche Hinweise</b>	<b>2</b>
<b>Inhaltsverzeichnis</b>	<b>3</b>
<b>Über dieses Große Handbuch</b>	<b>20</b>
<b>Rigs und ihre Signalkette</b>	<b>21</b>
Effektmodule	23
Effekt-Presets	23
Effekt-Auswahlseite	24
Löschen eines Effekts	25
Autoload	25
Load Defaults	25
Load Type	26
Auto Type	26
Stack-Sektion	27
<b>Vordere Bedienelemente bei Head, PowerHead, Rack und PowerRack</b>	<b>28</b>
Wahlschalter (1)	29
INPUT-Taster (2)	30
INPUT-LED (2)	31
Modul- und Sektions-Taster (3)	31
OUTPUT/MASTER-Taster (4)	32

OUTPUT LED (4)	33
NOISE GATE-Regler (5)	34
Direct Control-Regler (6)	34
MASTER VOLUME-Regler (7)	35
TAP-Taster (8)	35
SYSTEM-Taster (9)	36
RIG-Taster (10)	36
QUICK-Taster (11)	36
TYPE-Regler (12)	36
BROWSE-Regler (13)	37
Soft-Taster und Soft-Regler (14)	37
ON/OFF-Taster (15)	38
LOCK-Taster (16)	38
COPY- & PASTE-Taster (17)	38
STORE-Taster (18)	39
UNDO & REDO-Taster (19)	39
EXIT-Taster (20)	39
<PAGE>-Taster (21)	40
Rig-Navigations-Taster (22)	40
HEADPHONE OUTPUT (23)	40
GAIN-Regler (24)	40
RIG VOLUME-Regler (25)	41
Front INPUT (26)	41
USB (27)	41

<b>Anschlüsse auf der Rückseite von Head, PowerHead, Rack und PowerRack</b>	<b>42</b>
MAIN OUTPUT (1)	43
MONITOR OUTPUT (2)	43
DIRECT OUTPUT/SEND (3)	44
RETURN und ALTERNATIVE INPUT (4)	44
Netzanschluss (5)	45
USB (6)	45
Netzwerk (7)	46
Pedale und Taster (8)	46
MIDI (9)	46
S/PDIF digitale Ein- und Ausgänge (10)	47
SPEAKER OUTPUT (11)	47
Kensington® Lock-Anschluss (12)	47
<b>Bedienelemente des Stage</b>	<b>48</b>
An/Aus-Taster (1)	49
Modus-Wahltaster (2)	49
INPUT-Taster (3)	50
INPUT-LED (3)	52
Modul- und Sektions-Taster (3)	52
OUTPUT-Taster (5)	53
OUTPUT LED (5)	54
MASTER VOLUME-Regler (6)	55
SYSTEM-Taster (7)	55

PEDALS-Taster (8)	56
RIG-Taster (9)	56
TYPE-Regler (10)	56
BROWSE-Regler (11)	57
Soft-Taster und Soft-Regler (12)	57
MORPH-Taster (13)	57
LOCK-Taster (14)	58
EDIT-Taster (15)	58
COPY- & PASTE-Taster (-)	59
STORE-Taster (16)	60
 -Taster (17)	60
<PAGE>-Taster (18)	60
GAIN-Regler (19)	61
Auf/Ab-Taster (20)	61
Rig-Taster 1-5 (21)	62
TAP-Taster (22)	62
TUNER-Taster (23)	62
Effekttaster I-III (5)	63
LOOPER-Taster (6)	63
<b>Anschlüsse auf der Rückseite des Stage</b>	<b>64</b>
INPUT (1)	64
RETURN 1-4 (2)	64
SEND 1+2 (3)	65
MAIN OUTPUT (4)	65

MONITOR OUTPUT (5)	66
HEADPHONE OUTPUT (6)	66
S/PDIF digitale Ein- und Ausgänge (7)	67
Pedale und Taster (8)	67
MIDI (9)	67
USB (10)	68
Kensington® Lock-Anschluss (11)	68
Netzanschluss (12)	68
<b>Typische Einsatzbereiche</b>	<b>69</b>
<b>Tuner</b>	<b>75</b>
<b>Rig-Menü</b>	<b>77</b>
Bezeichnungen	77
Favorites	79
Rig Spillover Off	79
Snapshots	79
Panorama	80
Transpose	80
DLY+REV Routing	80
Rig Volume	81
Tempo	82
Tap-Tempo	83
To Tempo	83
Tempo Enable	84
Modulation Rate	84

Beat Scanner	85
MIDI Clock	85
Weitere Eigenschaften von Tempo	86
Volumenpedal	86
Parallel Path	87
Morph	89
Fixed FX	89
<b>Umgang mit Amplifier- und Cabinet-Profilen, Endstufen und Gitarrenboxen</b>	<b>90</b>
Trennen von Amps und Cabinets: CabDriver	90
Durchstöbern von Amps oder Cabinets	91
Direktprofile	92
Direct Amp-Profil	95
Lautsprecherimpulsantworten	96
Zusammenführen von Studioprofilen und Direct Amp-Profilen	97
KEMPER Liquid-Profil	99
Unter der Haube	100
Weitere Eigenschaften eines Liquid-Profiles	106
Der Klang einer Gitarrenbox „im Raum“ im Vergleich zur Abnahme mit einem Mikrofon	107
PURE CABINET	109
Betrieb einer Gitarrenbox mit einer Endstufe, „Monitor Cab Off“	110
Die eingebaute Endstufe	114
<b>KEMPER Kone</b>	<b>117</b>
KEMPER Kone-Modus	118

Weitere Besonderheiten	120
KEMPER Power Kabinet	123
Passives KEMPER Kabinet an PROFILER PowerHead oder PowerRack	125
Betrieb des passiven KEMPER Kabinets über eine externe Endstufe	128
Ich baue mir meine eigene Box mit KEMPER Kone-Chassis	130
<b>Output-Sektion</b>	<b>132</b>
Output Volumes und Output Volume Link	133
Output Sources	134
MAIN OUTPUT	143
MONITOR OUTPUT	143
Output Equalizer	144
Output Filters	144
Space	145
Auxiliary Input	146
Constant Latency	148
<b>USB-Audio</b>	<b>149</b>
<b>Instrument Input und Reamping</b>	<b>155</b>
Auswahl der Input Source	155
Reamping	156
Reamping über analoge bzw. S/PDIF-Anschlüsse	157
Alternatives Vorgehen beim Einstellen des Eingangspegels	163
<b>Expression-Pedale und Fußtaster</b>	<b>164</b>
Pedal-Controller	164

Empfohlene Expression-Pedale	166
Pedale an der PROFILER Remote oder am PROFILER Stage anschließen	167
Vier Pedale: Purer Luxus	168
Drei Pedale: Komfort	169
Zwei Pedale: Normalfall	170
Ein Pedal: Purist	171
Werden weitere Taster benötigt?	173
Anschluss eines PROFILER Switches	173
Einfach- und Doppeltaster anderer Hersteller	173
Pedale und Taster direkt an PROFILER Head bzw. Rack anschließen	175
Die Funktionen des Volumenpedals	177
Morphing	179
Monitor Volume-Pedal (MIDI Control Change #73)	183
<b>Stack-Sektion</b>	<b>184</b>
Amplifier	184
Cabinet	190
<b>Effekte</b>	<b>192</b>
<b>Wah-Effekte (Orange)</b>	<b>195</b>
Wah-Parameter	198
<b>Distortion (Rot)</b>	<b>201</b>
Kemper Drive	202
Kemper Drive Factory-Presets	205
Kemper Fuzz	222

Kemper Fuzz Factory-Presets	226
Weitere Distortion-Effekte	227
<b>Booster (Rot)</b>	<b>230</b>
<b>Shaper (Rot)</b>	<b>231</b>
Bit Shaper	232
Octa Shaper	232
<b>Equalizer (Gelb)</b>	<b>233</b>
Graphic Equalizer	233
Studio Equalizer	233
Metal Equalizer	234
Acoustic Simulator	234
Stereo Widener	236
Phase Widener	236
Delay Widener	236
Double Tracker	237
<b>Compressor (Türkis)</b>	<b>238</b>
Auto Swell	239
<b>Noise Gate (Türkis)</b>	<b>240</b>
Noise Gate 2:1	240
Noise Gate 4:1	240
Fixed Noise Gate	241
<b>Chorus (Blau)</b>	<b>242</b>

Vintage Chorus	242
Hyper Chorus	244
Air Chorus	245
Micro Pitch	246
Vibrato	247
Rotary Speaker	248
<b>Tremolo (Blau)</b>	<b>250</b>
Tube Bias Tremolo	250
Photocell Tremolo	251
Harmonic Tremolo	251
Pulse Slicer	251
Saw Slicer	251
Pulse Autopanner & Saw Autopanner	252
<b>Phaser und Flanger (Lila)</b>	<b>253</b>
Phaser	253
Phaser Vibe	255
Flanger	255
Phaser Oneway & Flanger Oneway	255
<b>Pitch Shifter (Weiß)</b>	<b>256</b>
Transpose	258
Pedal Pitch	259
Pedal Vinyl Stop	260
Chromatic Pitch	261

Harmonic Pitch	264
Analog Octaver	268
<b>Delay (Grün)</b>	<b>270</b>
Single Delay	281
TwoTap Delay	282
Serial TwoTap Delay	284
Dual Delay	285
Rhythm Delay	286
Quad Delay	288
Legacy Delay	289
<b>Pitch Shifter Delay (Hellgrün)</b>	<b>290</b>
Chromatische Typen	290
Harmonische Typen	290
Loop Pitch-Typen	291
Crystal-Typen	291
Crystal Delay	292
Loop Pitch Delay	293
Frequency Shifter Delay	294
Dual Chromatic Delay & Dual Harmonic Delay	295
Dual Crystal Delay	296
Dual Loop Pitch Delay	297
Melody Delay	298
Quad Chromatic Delay & Quad Harmonic Delay	299

<b>Reverb (Grün)</b>	<b>300</b>
Spring Reverb	304
Natural Reverb	306
Easy Reverb	310
Echo Reverb	311
Cirrus Reverb	311
Formant Reverb	313
Ionosphere Reverb	314
Die Module DLY und REV	315
Space (Grün)	319
Legacy Reverb	319
<b>Effekt-Loops (Pink)</b>	<b>320</b>
<b>Fixed FX der PROFILER MK 2-Modelle</b>	<b>324</b>
<b>System-Menü</b>	<b>327</b>
LCD / HW Setup	327
Brightness	329
User Interface	329
User Interface 2	331
Audio Setup	332
Pedal Links	333
Pedal 1-6	333
Remote Settings	333
MIDI Program Change Zuweisungen	334

Datum und Zeit	334
Device Information	335
<b>Bassisten: Spezielle Hinweise &amp; Features</b>	<b>336</b>
<b>Performance-Modus</b>	<b>339</b>
Erstellen von Performances	339
Laden von Performances	341
Performances neu Initialisieren	342
Fußkontrolle	342
<b>PROFILER Remote</b>	<b>343</b>
Auf/Ab-Taster (1)	344
Rig-Taster 1-5 (2)	344
TAP-Taster (3)	345
TUNER-Taster (4)	345
Effekttaster I-III (5)	345
Zuweisen eines Effektmoduls	346
Zuweisung eines Effektmoduls löschen	346
Zuweisen eines zweiten Effektmoduls	347
Zuweisen weiterer Effektmodule	347
Ein- und Ausschalten von Effektmodulen	347
Zuweisungen speichern	347
Zuweisungen verwalten ohne Remote	348
Automatische Zuweisungen	348
Zuweisungen im Überblick	348

Action & Freeze	349
Einrasten und momentanes Schalten	349
Sperrern von Effekttastern („Lock“)	349
LOOPER-Taster (6)	350
Arbeitsschritte	353
Looper-Funktionen für Fortgeschrittene	356
Anschluss von Expression-Pedalen und externen Tastern	357
Remote Settings	357
Verkabelung	360
Mehrere PROFILER mit Remotes im selben Netzwerk	364
<b>Ordnung muß sein</b>	<b>365</b>
Views	366
Favorite Rigs	367
Löschen aller Non-Favorites	368
<b>KEMPER Rig Manager</b>	<b>369</b>
Rig Manager für Windows® und macOS®	371
Rig Manager für iOS®, Android® und Fire OS®	372
WLAN mit PROFILER Stage	375
<b>Updates, Backups und Austausch von Sounds</b>	<b>378</b>
Aktualisierung des Betriebssystems	378
Datensicherung der PROFILER-Daten und Einstellungen	382
Datensicherung wiederherstellen	382
Importieren von Rigs, Performances und Presets	383

Exportieren von Rigs, Performances und Presets	384
<b>Bildschirmsymbole</b>	<b>385</b>
<b>Erzeugen von Profilen</b>	<b>386</b>
Grundsätzliche Überlegungen	386
PROFILING mit eingebundenen Effekten	387
Abhören beim PROFILING	388
Nebengeräusche vermeiden	388
Was darüber hinaus zu beachten ist	389
Verkabelung der Komponenten	390
Verkabelung, um ein Verstärker-Profil zu erzeugen	390
Verkabelung, um zusätzlich einen Bodeneffekt einzubinden	393
Verkabelung bei einer computerbasierten Verstärkersimulation	394
Das PROFILING	395
Pegel	396
Beurteilen des Profils	397
Verfeinern des Profils (Refining)	398
Refining wiederholen	398
Erzeugen eines KEMPER Liquid-Profils von Grund auf	399
Über Potentiometer-Genauigkeit	402
Schritt für Schritt: Ein Liquid-Profil von Grund auf erstellen	403
Das Amp Model im Nachhinein zuweisen	404
Nachträgliche Veredelung zu einem Liquid-Profil	404
Das fertige Profil	405
Profil eines Verstärkers ohne Gitarrenbox („Direct Amp-Profil“)	407

Erzeugen eines Merged-Profiles	411
PROFILING eines Rotary Speakers	413
Unter der Haube	413
<b>MIDI</b>	<b>415</b>
Kontinuierliche Controller	416
Effekttaster	417
Rig-Wechsel im Performance-Modus	419
Rig-Wechsel im Browser-Modus	423
Globaler MIDI-Kanal	424
MIDI Clock	424
Senden von MIDI-Kommandos an zwei externe Geräte im Performance-Modus	425
Senden der Pedal-Controller an zwei externe Geräte	426
Senden aller Parameter der Benutzeroberfläche über den globalen MIDI-Kanal	426
USB-MIDI	427
NRPN	427
<b>Fehlerbehandlung</b>	<b>428</b>
Kunden-Support	430
<b>Technische Daten</b>	<b>432</b>

# Das Große Handbuch

# Über dieses Große Handbuch

Willkommen im Großen Handbuch zu den KEMPER PROFILER™-Modellen Head, PowerHead, Rack, PowerRack und Stage. Vermutlich haben Sie die Quick Start-Broschüre, die dem Produkt beilag, bereits gelesen. Dieses Große Handbuch beginnt mit einer Erklärung von [Rigs](#), worunter komplette Sounds einschließlich aller Effekte verstanden werden. Es folgen Beschreibungen der [Bedienungselemente auf der Vorderseite](#) und der [Anschlussmöglichkeiten auf seiner Rückseite](#). Ein großer Teil dieses Handbuchs beschäftigt sich mit allen [Effekten](#) und deren Einstellmöglichkeiten; allerdings liefert das Handbuch auch viele Details zu allen Funktionen des Produktes, um Ihnen ein tiefes Verständnis zu vermitteln. Nicht zuletzt wird in einem Kapitel ausführlich erläutert, wie man selbst [Profile](#) erzeugt.

Einige Passagen dieses Handbuchs sind auch für Nutzer eines PROFILER Players interessant, dessen Funktionalität mittels eines Software-Upgrades auf Level II oder Level III erweitert wurde.

# Rigs und ihre Signalkette



## *Ein Rig und seine Signalkette*

Eine Signalkette, die neben dem eigentlichen Gitarrenverstärker und der Gitarrenbox auch etliche Effekte beinhalten kann, wird „Rig“ genannt.

Die Signalkette eines Rigs beginnt am Gitarreneingang, durchläuft zunächst einige sogenannte [Fixed FX](#), danach vier flexible Effektmodule (A, B, C, D), dann die Stack-Sektion bestehend aus Gitarrenverstärker und Gitarrenbox sowie weitere zwei flexible Effektmodule (X und MOD), dann zwei weitere Fixed FX sowie noch zwei flexible Effektmodule (DLY und REV). Anschließend wird das Signal zu den Ausgängen geleitet. Die Reihenfolge der Module und Sektionen von links nach rechts entspricht dem Signalfluss im PROFILER und wird von den Bedienelementen im oberen Bereich der Gerätefront genauso abgebildet.

- ✓ Die PROFILER MK 1-Modelle unterstützen keine Fixed FX!

Jedes der Module in der Signalkette eröffnet Möglichkeiten, den Klang individuell zu gestalten. Drücken Sie einen der Taster, um ein Modul zu aktivieren z. B. Modul B. Sobald Sie einen Taster für einen Moment gedrückt halten, öffnet sich das Modul und Sie sehen die zur Verfügung stehenden Parameter im Display. In der unteren Hälfte des Displays erscheinen bis zu vier Parameter gleichzeitig, die Sie mit den [Soft-Reglern](#) unterhalb des Displays einstellen können. Drehen Sie einfach an den Reglern, um den Klang zu verändern. Sollte ein Modul mehr als vier Parameter bieten, können Sie mit den [<PAGE>-Tastern](#) zwischen den verschiedenen Seiten umblättern. Um das Modul zu verlassen, drücken Sie einfach auf den [EXIT-Taster](#) bzw. [↩-Taster](#).

Sobald Einstellungen eines Rigs verändert werden, erscheint rechts auf den Hauptseiten im Browser- sowie im Performance-Modus ein „E“ („Edited“). Alle Änderungen sind solange nur vorübergehend bis Sie das Rig speichern.

Wenn Sie den Wert eines Parameters verändert haben aber lieber zum Ursprungswert zurückkehren wollen, verwenden Sie einfach den [UNDO-Taster](#) links neben dem Display. Der UNDO-Taster macht die jeweils letzte Aktion rückgängig. Der [REDO-Taster](#) macht hingegen das letzte „Undo“ rückgängig. Die Undo- und Redo-Funktionen gibt es beim PROFILER Stage™ nicht.

Im Browser-Modus können Sie mit den [Rig-Navigations-Tastern](#) auf der rechten Seite des Bedienpanels bei allen PROFILER-Modellen außer PROFILER Stage zwischen den einzelnen Rigs umschalten. Die beiden Rig-Navigations-Taster links und rechts wechseln die Rigs in Einzelschritten, während die Rig-Navigations-Taster oben und unten in größeren Schritten wechseln. Sie können auch den [BROWSE-Regler](#) rechts über dem Display verwenden, um durch alle Rigs zu navigieren und dabei bis zu acht Rigs gleichzeitig gelistet zu sehen. Beim PROFILER Stage wählen Sie die Rigs ebenfalls mit dem BROWSE-Regler aus und können das ausgewählte Rig durch Drücken des Reglers sofort laden.

Sie können die Auswahl der Rigs mit dem [TYPE-Regler](#) einschränken („Views“) und mit dem [Soft-Taster](#) „Sorting“ die Rigs nach diversen Kriterien wie „Rig Name“, „Rig Author“ oder „Gain“ sortieren. Verwenden Sie den Soft-Taster „Load“, um ein ausgewähltes Rig zu laden.

Wenn Sie ein Rig gefunden haben, welches Ihnen gefällt, können Sie direkt den [Gain](#) verstellen, dessen aktueller Wert durch den LED-Ring um den Regler herum angezeigt wird. Mit den vier [Soft-Reglern](#) unterhalb des Displays können Sie den Klang des Verstärkers im Rig regeln.

### Effektmodule

Jedes Rig verfügt über insgesamt acht Effektmodule. Die vier Module vor dem Stack sind als A, B, C und D bezeichnet und sind monophon. Dies sind also die idealen Plätze für sogenannte „Tretminen“ wie Verzerrer oder, Wah Wah. Nachdem das Signal den Gitarrenverstärker und die Gitarrenbox durchlaufen hat, können Sie bis zu vier Stereo-Effekte in den Modulen X, MOD, DLY und REV hinzufügen. In allen acht Effektmodulen stehen dieselben Effekttypen zur Auswahl.

Die Module DLY und REV haben beide ihre feste Position und Bestimmung. Die Regler unterhalb der Signalkette beim PROFILER Head und PROFILER PowerHead™ bzw. rechts oben beim PROFILER Rack und PROFILER PowerRack™ bieten direkten Zugriff auf die Einstellungen von Delay und Reverb Mix sowie Delay Feedback und Reverb Time.

Wir empfehlen, Modulationseffekte vorzugsweise im Modul MOD anzulegen, falls Sie diese in einem Rig einsetzen möchten, denn die Modelle Head und PowerHead bieten direkten Zugriff auf Modulation Rate und Modulation Intensity mittels entsprechender Regler unterhalb der Signalkette.

Bei allen PROFILER-Varianten finden Sie dieselben Parameter natürlich auch in den Effekt-Menüs.

### Effekt-Presets

Sobald eines der acht Effektmodule geöffnet ist und man am BROWSE-Regler dreht, öffnet sich die Effekt-Auswahlseite und man kann eines der Effekt-Presets aus der rechten Spalte auswählen. Effekt-Presets beinhalten einen Effekttyp mit allen seinen Einstellungen.

Die Liste beginnt mit den Presets, die Sie selbst erzeugt haben. Diese Anwender-Presets können Sie genau so anlegen, verändern und löschen, wie Rigs. Sie können diese Presets dazu nutzen, Ihre bevorzugten Klang-Bausteine unter Namen Ihrer Wahl abzuspeichern - z. B. Ihre Lieblings-Wah Wahs, -Booster, -Echos usw. -, sodass diese jederzeit schnell eingebaut werden können, wenn Sie ein Rig zusammenstellen.

Den Anwender-Presets folgen in der Liste die sogenannten „permanenten Factory-Effekt-Presets“, die durch ein kleines vorangestelltes Zeichen markiert sind. Diese gehören fest zum Betriebssystem und werden automatisch verwaltet. Der Anwender kann diese permanenten Presets weder löschen noch überschreiben. Die Factory-Effekt-Presets sind ein hervorragender Einstieg, falls Sie nach einem ganz bestimmten Effekt suchen – wählen Sie einfach

ein Factory-Preset, welches Ihren Erwartungen nahekommt, und optimieren Sie dann dessen Einstellungen entsprechend Ihrer Vorstellungen. Falls sie diese modifizierten Einstellungen später wiederverwenden möchten, speichern Sie sie einfach als Anwender-Preset ab.

### Effekt-Auswahlseite

Die Effekt-Auswahlseite kann sowohl mit dem [TYPE-Regler](#) als auch mit dem [BROWSE-Regler](#) geöffnet werden, sobald eines der acht Effektmodule geöffnet ist.

Die linke Spalte listet alle verfügbaren Effekt-Kategorien, wobei das momentan ausgewählte Element immer in der mittleren Zeile angezeigt wird. Jede Effekt-Kategorie beinhaltet mehrere Effekttypen; diese Typen werden in der mittleren Spalte gelistet. Auch hier wird das momentan ausgewählte Element in der mittleren Zeile angezeigt.

Indem Sie am TYPE-Regler drehen, können Sie einen anderen Effekttyp anwählen. Während Sie das tun, folgt auch die rechte Spalte mit den Effekt-Presets immer entsprechend Ihrer Auswahl eines Effekttyps. Indem Sie am BROWSE-Regler drehen, können Sie durch die Presets blättern, die zum ausgewählten Effekttyp passen und diese ausprobieren. Sie können aber auch ohne weiteres mit dem BROWSE-Regler den Bereich des zuletzt ausgewählten Effekttyps verlassen und aus der kompletten Liste aller Effekt-Presets auswählen.

Mit dem Soft-Taster „<- Category/-> Type“ können Sie die Funktion des TYPE Reglers ändern. Wenn „<- Category“ ausgewählt ist, bewegen Sie sich damit durch die Liste der Effektkategorien. Indem man durch die Kategorien statt durch die Typen springt bewegt man sich natürlich in viel größeren Schritten durch eine große Sammlung von Effekt-Presets.

Die Effekt-Auswahlliste funktioniert ähnlich den Zeigern einer Uhr für Stunden, Minuten und Sekunden, die alle mit demselben Laufwerk verbunden sind. Wenn Sie die Kategorien ändern, folgen auch Typen und Presets. Darüber hinaus können Sie auch durch die Presets blättern, und Typen sowie Kategorien werden folgen, sobald die Preset-Auswahl deren Grenzen überschreitet.

### Löschen eines Effekts

Um einen Effekt aus einem Modul zu entfernen, gehen Sie einfach in einer der drei Spalten (Kategorie, Typ bzw. Preset) zu deren Anfang und laden dann das Element „empty“.

### Autoload

Normalerweise werden die Presets, kurz nachdem Sie mit dem [BROWSE-Regler](#) ausgewählt wurden, automatisch geladen. Dieses Feature heißt „Autoload“ und ist standardmäßig eingeschaltet. Wenn Sie die Presets lieber von Hand laden möchten, löschen Sie bitte das Häkchen bei „Autoload“ mit dem dazugehörigen [Soft Taster](#). So können Sie in Ruhe durch die Liste der Presets scrollen und bei Bedarf auf den Soft-Taster „Load Preset“ drücken, wann immer Sie ein Preset anspielen möchten. Beim PROFILER Stage™ können Sie zum Laden eines Presets einfach auf den BROWSE-Regler drücken. Die Option „Autoload“ kann bei Bedarf unmittelbar nach dem Öffnen der Effekt-Auswahlliste aktiviert werden.

Sobald die Effekt-Auswahlseite verlassen wurde und ein Effekt im Fokus ist, benutzen Sie die [<PAGE>-Taster](#), um durch die Seiten der Effekteinstellungen zu blättern.

Die Optionen für automatisches bzw. manuelles Laden stehen in gleicher Form auch beim Auswählen von Rigs zur Verfügung.

### Load Defaults

Während Sie mit der Effekt-Auswahlliste arbeiten, fallen Ihnen möglicherweise die Überschriften auf, die die Presets, die zu einem Effekttyp gehören, von denen trennen, die zum vorhergehenden Effekttyp gehören. Dabei handelt es sich nicht um Anwender-Presets. Stattdessen handelt es sich um Standardeinstellungen bzw. neutral Einstellungen für den dazugehörigen Effekttyp. Wenn Sie z. B. die Überschrift Graphic Equalizer aus der rechten Spalte laden, so sind zu Beginn alle Frequenzbänder dieses Equalizers neutral eingestellt.

Diese neutralen Einstellungen lassen sich wie echte Presets automatisch („Autoload“) oder manuell („Load Defaults“) laden.

## Load Type

Wählen Sie einen anderen Effektyp aus und drücken Sie „Load Type“. Beim PROFILER Stage drücken Sie einfach auf den TYPE-Regler. Dies bewirkt eine Übernahme aller Einstellungen des zuvor geladenen Effektes, sofern diese Einstellungen auch im neuen Effektyp vorkommen, wie z. B. Mix 50% und Ducking +0.5. Es ändert sich also tatsächlich nur der Effekalgorithmus selbst. Das hat eine andere Auswirkung, als wenn man ein Preset oder die Standardeinstellungen lädt, da in jenen Fällen alle Einstellungen überschrieben werden.

Die Funktion „Load Type“ hilft dabei, sich für einen bestimmten Effektyp zu entscheiden. Sie können z. B. vorab bestimmte Einstellungen für einen Wah-Effekt vornehmen und anschließend die verschiedenen Wah-Effektypen vergleichen, ohne dass Sie jedes Mal Einstellungen wie z. B. die Kontrolle durch das Pedal neu eingeben müssen. Sie können z. B. auch einen Phaser mit einem Flanger vergleichen und dabei das Modulationsschema beibehalten. Insbesondere auch beim Ausprobieren der vielen unterschiedlichen Delay-Typen ist „Load Type“ sehr nützlich, da alle Einstellungen wie z. B. Notenwert, Mix und Feedback erhalten bleiben.

## Auto Type

Falls Ihnen das Feature „Load Type“ zusagt, können Sie es auch automatisieren, indem Sie die Option „Auto Type“ einschalten. Auf diese Weise wird jeder neue Effektyp kurz nach der Auswahl automatisch geladen, ähnlich wie Sie es von Presets und „Autoload“ schon kennen. Die Auswahl „Auto Type“ erscheint jedes Mal, wenn Sie die Effekt-Auswahlseite öffnen.

- ✓ Zusätzlich zu den Reglern TYPE und BROWSE, können Sie beim PROFILER Head und Rack auch die <PAGE>-Taster sowie das RIG-Navigationskreuz benutzen, um Kategorien, Typen bzw. Presets auszuwählen.

### Stack-Sektion

Mitten im Signalfluss befindet sich die Stack-Sektion mit den Tastern AMPLIFIER, EQ (Equalizer) und CABINET. Die Stack-Sektion stellt den virtuellen Gitarrenverstärker samt Gitarrenbox und Mikrofon dar, so wie er beim Erzeugen des Profils festgehalten wurde.

Alle Möglichkeiten, Profile weitergehend zu verändern, sind im Kapitel über die [Stack-Sektion](#) im Detail erklärt.

In der Stack-Sektion können Sie Profile von Verstärkern und Boxen nach Belieben kombinieren. Halten Sie einfach den entsprechenden Taster, um ein Modul in den Fokus zu bringen und drehen Sie anschließend am [BROWSE-Regler](#).

- Nun können Sie ähnlich wie bei den Effekten mit dem BROWSE-Regler durch Presets von Verstärkern oder Boxen blättern, die auf Ihrem PROFILER gespeichert sind.
- Oder Sie wählen mit dem Soft Taster "From Rigs" und laden Verstärker bzw. Boxen aus anderen Rigs in Ihrem Bestand.

Während die Stack-Sektion im Fokus ist, haben Sie dieselbe Auswahl, entweder Stack-Presets oder Stacks aus anderen Rigs zu laden

Genau wie Rigs und Effekt-Presets sind solche Amplifier-, Cabinet- und Stack-Presets Benutzerdaten. Sie können selbst Presets unter für Sie eingängigen Namen anlegen und Presets, die Sie nicht benötigen löschen. Jeder PROFILER wird mit einer Auswahl solcher Presets ausgeliefert, die als Beispiele dienen sollen. Wenn Sie ein Lieblingsprofil mit eigenen Einstellungen, die Ihnen besonders geeignet erscheinen, besitzen, sollten Sie sich dieses als Preset speichern.

# Vordere Bedienelemente bei Head, PowerHead, Rack und PowerRack

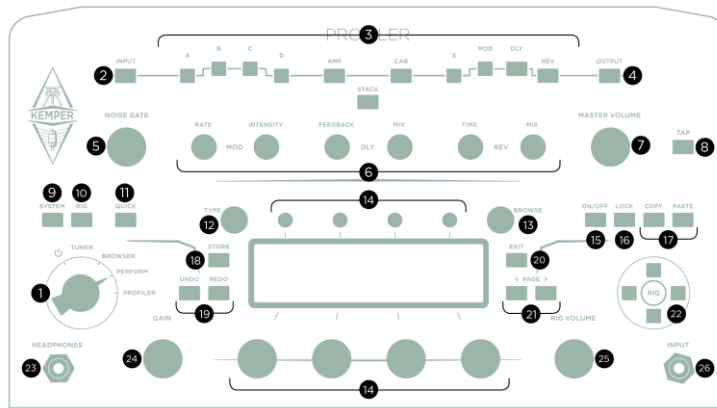

*PROFILER Head und PowerHead™*

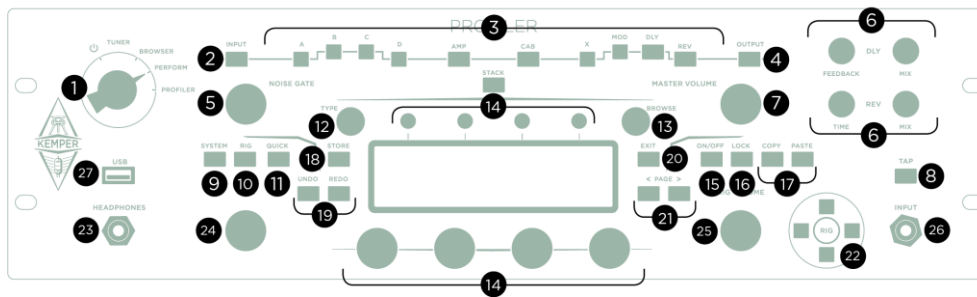

*PROFILER Rack und PowerRack™*

Im Folgenden finden Sie eine Übersicht über sämtliche Regler und Taster auf der Vorderseite mit einer Erläuterung ihrer Funktion.

### Wahlschalter (1)

Benutzen Sie den Wahlschalter („Chicken-Head“), um den PROFILER ein- und auszuschalten. Sie können zwischen folgenden Modi wählen:

Tuner-Modus	Öffnen Sie den Tuner-Modus, um Ihr Instrument exakt zu stimmen. Details finden Sie im Kapitel <a href="#">Tuner</a> .
Browser-Modus	Hier befinden sich die Rigs, die Sie im PROFILER gespeichert haben.
Performance-Modus	Hier können Sie Ihre Sounds für Auftritte organisieren. Details dazu finden Sie im Kapitel <a href="#">Performance-Modus</a> .
PROFILER-Modus	Hier können Sie Ihre eigenen Profile erzeugen. Der Vorgang wird im Kapitel <a href="#">Erzeugen von Profilen</a> erklärt.

## INPUT-Taster (2)

Betätigen Sie diesen Taster, um die Einstellungen für die Input-Sektion aufzurufen. Standardmäßig ist die Input-Sektion im Browser-Modus verriegelt („[Lock-Funktion](#)“). Das bedeutet, die augenblicklich eingestellten Werte kommen bei jedem Rig zur Anwendung, bis Sie sich ggf. entscheiden, die Verriegelung wieder aufzuheben. In dem Fall kommen automatisch wieder die in jedem Rig gespeicherten Werte zur Anwendung. Im Performance-Modus ist die Input-Sektion standardmäßig nicht verriegelt, weil sich die meisten Anwender ihre Performances einschließlich der Einstellungen der Input-Sektion für bestimmte Songs und Gitarren anlegen und speichern. Das [Noise Gate](#) gehört ebenfalls zur Input-Sektion und verfügt über einen eigenen Regler.

### ◆ Clean Sens

Verschiedene Gitarrenmodelle erzeugen unterschiedliche Ausgangspegel in Abhängigkeit von den verbauten Tonabnehmern und der Stärke der verwendeten Saiten. Zum Beispiel produzieren Humbucker-Tonabnehmer eine höhere Ausgangsspannung als Single Coil-Tonabnehmer und Gitarren mit aktiver Elektronik höhere Ausgangsspannung als passive Gitarren. Wenn Sie bei Ihrem Instrument den Eindruck haben, dass cleane Sounds im Vergleich zu verzerrten Sounds in der Regel eher lauter oder in der Regel eher leiser ausfallen, so können Sie diesen Unterschied mit „Clean Sens“ ausgleichen. „Clean Sens“ bestimmt die Lautheit von unverzerrten Sounds aber nicht die Art und Weise, wie der Verstärker oder die Effekte angesteuert werden. Eine Gitarre mit niedrigem Ausgangspegel wird also immer noch weniger verzerren als eine Gitarre mit hohem Ausgangspegel.

Gitarrenmodelle mit besonders hohem Ausgangspegel können unerwünschte Verzerrungen verursachen, die durch eine rot leuchtende INPUT-LED angezeigt werden. Aber solche Verzerrungen fallen nur bei cleanen Sounds auf, denn verzerrte Verstärker überlagern dieses Input Clipping vollständig.

### ◆ Distortion Sens

Distortion Sens sollte normalerweise in der mittleren Position stehen (Null). Jedes Rig sollte so reagieren, als ob Sie Ihre Gitarre mit dem originalen Verstärker verbunden haben.

Wenn Sie das Gefühl haben, dass Ihre Gitarre bei den meisten der Rigs zu stark oder zu wenig verzerrt, sollten Sie den Wert für „Distortion Sens“ entsprechend einstellen.

- ✓ „Clean Sens“ regelt nicht einfach die Eingangsempfindlichkeit; Sie werden feststellen, dass damit nicht der Pegel des verzerrten Sounds beeinflusst wird. „Distortion Sens“ ist nicht ein einfacher Booster und beeinflusst nicht den Pegel der unverzerrten Sounds. Keiner der beiden Parameter verfärbt den Klang.
- ✓ Ein Tutorial-Video über die Input-Sektion und wie man Clean Sens und Distortion Sens einstellt, finden Sie hier: [www.kemper-amps.com/video](http://www.kemper-amps.com/video)  
Die Einstellungen der Eingangsquelle („Input Source“) sowie „Reamp Sens“ sind global und werden im Kapitel [Instrument Input und Reamping](#) erklärt.

### INPUT-LED (2)

Diese LED zeigt den Eingangspegel an. Ihre Grundfarbe lässt sich mit der Option [Signal Leds Blue](#) im System-Menü von grün auf blau umschalten.

### Modul- und Sektions-Taster (3)

Diese Taster gehören zu den Modulen und der Sektion der Signalkette, die im Kapitel [Rigs und ihre Signalkette](#) bereits erläutert wurden. Kurze Betätigung schaltet das Modul bzw. die Sektion an oder aus. Längere Betätigung öffnet die entsprechenden Menüs, in denen man Einstellungen vornehmen kann. Innerhalb der Menüs blättert man mit Hilfe der [<PAGE>-Taster](#) durch die Liste der Parameter.

### OUTPUT/MASTER-Taster (4)

Dieser Taster öffnet die Einstellungen für die Ausgänge. Die Wesentlichen sind:

- Die Lautstärken der verschiedenen Ausgänge plus ein [Main Output -12 dB PAD-Schalter](#).
- Die [Volume Link-Taster](#), mit denen man die Lautstärken einzelner Ausgänge mit dem [MASTER VOLUME-Regler](#) verkoppeln oder entkoppeln kann.
- Die [Output Sources](#), mit denen jedem Ausgang eine Signalquelle zugeordnet werden kann.
- Die Option „[Monitor Stereo](#)“ mit der sich [MONITOR OUTPUT](#) plus [DIRECT OUTPUT](#) in ein Paar Stereo-Ausgänge verwandeln lassen.
- „[Monitor Cab Off](#)“ - ein globaler Schalter, um die virtuelle Gitarrenbox speziell für den MONITOR OUTPUT und [die eingebaute Endstufe](#) von PROFILER PowerHead™ und PROFILER PowerRack™ abzuschalten.
- Separate [Equalizer für die MAIN OUTPUT und den MONITOR OUTPUT](#).
- [Low Cut und High Cut-Filter](#), die sich auf alle analogen Ausgänge auswirken.
- „[PURE CABINET™](#)“ verändert den Klang einer virtuellen - über Mikrofon abgenommen - Gitarrenbox so, als würde man die Gitarrenbox direkt im Raum hören. PURE CABINET ist standardmäßig eingeschaltet. Falls Sie jedoch Heavy Metal-Spieler sind, kann es sein, dass diese Einstellung für Sie nicht optimal ist. In diesem Genre wird der „phasige“ Klangcharakter des Mikrofons häufig gewünscht, um sich im Gesamtmix der Band besser durchzusetzen. In dem Fall testen Sie bitte andere Einstellungen oder schalten Sie PURE CABINET komplett aus!
- Mit [Space](#) kann man das Master Stereo-Signal mit der Simulation eines kleinen Raumes versehen, was insbesondere das Abhören mittels Kopfhörer angenehmer und ermüdungsfreier gestaltet.
- Mix-Regler für den [Auxiliary Input](#).
- Einstellungen in Zusammenhang mit [USB-Audio](#).
- Einstellungen in Zusammenhang mit [Kemper Kone](#).
- Einstellungen für [die eingebaute Endstufe](#) von PROFILER PowerHead und PROFILER PowerRack Modellen.

Sämtliche Output-Einstellungen sind global (oder „[locked](#)“) und werden deshalb nicht mit dem Rig abgespeichert. Sie können aber genau wie für andere Sektionen lokale Presets für die Output Settings erstellen. Speichern Sie spezifische Einstellungen für unterschiedliche Umgebungen, wie z. B. bestimmte Clubs oder Studios.

- ✓ Lesen Sie mehr zu diesem Thema im Abschnitt [Output-Sektion](#). Es gibt außerdem ein Tutorial-Video zu diesem Thema: [www.kemper-amps.com/video](http://www.kemper-amps.com/video)

### OUTPUT LED (4)

Der PROFILER sorgt mittels sogenanntem Soft-Clipping dafür, dass es in aller Regel nicht zu einem Übersteuern der Ausgangsstufe kommt. Es besteht daher kein Grund zur Beunruhigung, wenn gelegentlich mal die OUTPUT LED rot aufleuchtet. In der Regel werden Sie tatsächliches Übersteuern nur beim Spielen cleaner Rigs erleben. In solchen Fällen können Sie entweder das [Rig Volume](#) etwas zurücknehmen oder irgendein anderes Volume im Rig, wie z. B. [Amplifier Volume](#) oder Sie spendieren dem Rig einfach einen [Compressor-Effekt](#).

### NOISE GATE-Regler (5)

Das „Noise Gate“ reduziert unerwünschtes Rauschen und Brummen Ihrer Gitarre auf eine intelligente Art und Weise. Drehen Sie den NOISE GATE-Regler nur so weit nach rechts, bis die Nebengeräusche verschwunden sind. Eine weitere Erhöhung des Wertes kann dazu führen, dass sich der Klang der Gitarre eventuell verändert. Bei optimaler Einstellung eliminiert das „Noise Gate“ das Rauschen und Brummen auch, wenn die Saiten der Gitarre noch schwingen. Anders als bei klassischen „Noise Gates“ müssen Sie das Verhalten während der Ausklingphase nicht justieren. Die Einstellungen für das „Noise Gate“ sind Teil der Input-Sektion wie z. B. auch „[Clean Sens](#)“ und werden damit sowohl in jedem Rig als auch in einem Input-Preset gespeichert. Im Browser-Modus ist die Input-Sektion standardmäßig mittels der [Lock-Funktion](#) verriegelt. Das schließt folglich auch die Einstellung des „Noise Gate“ ein. Im Performance-Modus ist die Input-Sektion standardmäßig nicht verriegelt.

Für Metal-Sounds empfehlen wir den zusätzlichen Einsatz der speziellen [Noise Gate-Effekte](#), die in einem eigenen Abschnitt dieses Handbuchs erklärt werden.

Im PROFILER-Modus wirkt das „Noise Gate“ auch mit dem Referenzverstärker. Es verfälscht dabei das resultierende Profil nicht.

✓ Ein Tutorial-Video zum Input Noise Gate finden Sie hier:

[www.kemper-amps.com/video](http://www.kemper-amps.com/video)

### Direct Control-Regler (6)

PROFILER Head und PROFILER PowerHead™ bieten sechs, PROFILER Rack und PROFILER PowerRack™ bieten vier dieser Regler, mit denen man unmittelbar folgende Effekteinstellungen verändern kann:

- Modulation Rate und Modulation Intensity im MOD-Modul (nur bei Head/PowerHead),
- Delay Feedback und Delay Mix im DLY-Modul,
- Reverb Time und Reverb Mix im REV-Modul.

### MASTER VOLUME-Regler (7)

MASTER VOLUME ist der Master-Regler für die Pegel der verschiedenen Ausgänge und ist immer global. Deshalb wird seine Einstellung auch nicht im Rig gespeichert. Eine Veränderung vom Master-Volume bewirkt keinerlei Veränderung des Klangs.

Die Lautstärke aller analogen Ausgänge einschließlich des [HEADPHONE OUTPUT](#) ist standardmäßig an das Master Volume gekoppelt. Diese Kopplung lässt sich mit den „Link“-Schaltern in der [Output-Sektion](#) einzeln aufheben (z. B. „Headphone Link“).

Das Master Volume behält die relativen Lautstärkeinstellungen aller verkoppelten Ausgangslautstärken bei. Falls also z. B. die Lautstärke des [MONITOR OUTPUTs](#) wesentlich niedriger eingestellt ist als die Lautstärke der [MAIN OUTPUT](#), während beide mit Master Volume verkoppelt sind, kann es sein, dass Sie das Master Volume weit aufdrehen müssen, bevor am MONITOR OUTPUT überhaupt ein Signal zu hören ist. Im Extremfall könnte der MONITOR OUTPUT immer noch stumm sein, während das Master Volume schon das Maximum erreicht hat. Bitte nutzen Sie die Lautstärkeregler der einzelnen Ausgänge in der Output-Sektion, um die Lautstärkeverhältnisse entsprechend Ihrer Bedürfnisse anzupassen. Vermeiden Sie unnötige Lautstärkeunterschiede zwischen den Ausgängen insbesondere dann, wenn Sie an Master Volume gekoppelt sind.

Da die Lautstärke der an das Master Volume gekoppelten Ausgänge unterschiedlich sein kann, wird der Wert des Master Volume selbst nicht in dB, sondern im Wertebereich von 1 bis 10 angezeigt.

### TAP-Taster (8)

Dieser Taster dient zur Eingabe des [Tap-Tempos](#). Die PROFILER Remote™ besitzt ebenfalls einen [TAP-Taster](#) zur Fußkontrolle. Halten des Tasters aktiviert den [Beat Scanner](#).

## SYSTEM-Taster (9)

Mit Hilfe dieses Tasters öffnen Sie das [System-Menü](#) mit mehreren Seiten globaler Einstellungen, die nicht in den Rigs gespeichert werden.

## RIG-Taster (10)

Dieser Taster öffnet das [Rig-Menü](#) mit mehreren Seiten von Einstellungen, die in jedem Rig anders sein können und im Rig gespeichert werden.

## QUICK-Taster (11)

Dieser Taster kann je nach Anwenderwunsch mit unterschiedlichen Funktionen belegt werden. Standardmäßig wird global PURE CABINET™ an- und ausgeschaltet. In diesem Abschnitt finden Sie mehr Informationen zu den verfügbaren [Quick-Funktionen](#).

## TYPE-Regler (12)

Wenn sich ein Effekt im Fokus befindet, dient der TYPE-Regler zur Auswahl eines Effektyps. Zum Beispiel können Sie damit für Effektmodule zwischen Verzerrungs-, Kompressor- und Modulationseffekten wählen.

Im Browser-Modus haben Sie die Wahl zwischen verschiedenen „Views“. Jede dieser Ansichten filtert die dargestellten Rigs, um Ihnen den Überblick zu erleichtern. Mehr dazu im Abschnitt [Views](#).

Im [Performance-Modus](#) können sie mit dem TYPE-Regler die Liste der Performances durchsuchen.

## BROWSE-Regler (13)

Im Browser-Modus sowie im Performance-Modus können Sie sich mit diesem Regler durch die Liste aller Rigs im gewählten [View](#) bewegen. Drehen Sie den BROWSE-Regler, um zunächst eine Liste der Rigs anzuzeigen. Drehen Sie den Regler anschließend weiter, um eines der gelisteten Rigs auszuwählen. An dieser Stelle können Sie das ausgewählte Rig laden oder mit Hilfe des Soft-Tasters „Delete“ löschen.

Wenn sich ein Modul oder eine Sektion im Fokus befindet, dient dieser Regler zur Auswahl der entsprechenden [Presets](#).

- ✓ Beachten Sie den Unterschied zwischen den Reglern TYPE und BROWSE. Wenn Sie den Regler TYPE betätigen, wird nur der Effekttyp verändert, während alle Parametereinstellungen erhalten bleiben. Somit kann man einfach unterschiedliche Effekttypen mit identischen Einstellungen vergleichen. Mit dem BROWSE-Regler werden hingegen Effekt-Presets geladen, die sowohl den Effekttyp wie auch individuelle Einstellungen beinhalten.

## Soft-Taster und Soft-Regler (14)

Die vier Soft-Taster oberhalb und die vier Soft-Regler unterhalb des Displays ändern ihre Funktion, je nachdem, in welchem Menü und auf welcher Seite Sie sich gerade befinden. Auf den Hauptseiten im Browser Modus und Performance-Modus regeln Sie mit den Soft-Reglern den Klang des Verstärkers im Rig.

Bei den Modellen Head und PowerHead verfügen die vier Soft-Regler über LED-Kränze, den eingestellten Wert anzeigen. Bei den Modellen Rack und PowerRack werden die entsprechenden Werte stattdessen als Zahlen auf dem Display dargestellt.

Dieselben Parameter kann man natürlich auch in den Effektmenüs einstellen.

### ON/OFF-Taster (15)

Dieser Taster aktiviert oder deaktiviert das aktuell angewählte Modul oder die Sektion. Die LED eines Moduls oder Sektions-Tasters zeigt an, ob ein Modul aktiv ist oder sich im Bypass-Modus befindet. Sie können ein Modul auch an- und abschalten, in dem Sie den Modul-Taster drücken.

### LOCK-Taster (16)

Die Sperr-Funktion verhindert, dass eine Sektion oder ein Modul beim Rig-Wechsel mit umgeschaltet wird. Anders ausgedrückt: Wenn Sie die Einstellungen für eine Sektion oder ein Modul beim Rig-Wechsel beibehalten wollen, drücken Sie den LOCK-Taster. Module können durch das „Lock“ quasi verriegelt und global gültig werden.

Gespernte Module und Sektionen werden auf der Hauptseite mit einem kleinen Vorhängeschloss angezeigt.

- ✓ Beachten Sie, dass das Lock für Browser- und Performance-Modus unabhängig ist. Standardmäßig ist z. B. die Input-Sektion im Browser-Modus gelockt, während Sie im Performance-Modus nicht gelockt ist.

### COPY- & PASTE-Taster (17)

Verwenden Sie die COPY- & PASTE-Taster, um den Inhalt eines Moduls an eine andere Stelle zu kopieren. Sie können z.B. die Einstellungen eines Effekts in ein anderes Effektmodul kopieren, egal ob dieses Modul im selben Rig liegt oder in einem anderen. Wählen Sie dazu ein Modul und drücken Sie den COPY-Taster. Wählen Sie als nächstes ein Zielmodul und drücken Sie den PASTE-Taster. Voilà!

- ✓ Sobald Sie einmal eingefügt haben, erlischt der PASTE-Taster – aber der letzte Inhalt der Zwischenablage bleibt erhalten, bis das Gerät abgeschaltet wird, und kann daher mehrfach eingefügt werden.

Der PROFILER lässt es natürlich nicht zu, dass Sie z.B. die Reverb-Einstellungen in das Amp Modul kopieren. Zwischen den Effektmodulen A, B, C, D, X, MOD und, DLY ist Copy & Paste jederzeit möglich.

### STORE-Taster (18)

Der STORE-Taster links neben dem Display dient dazu, Veränderungen, die Sie an einem Modul, einem Rig, einem Slot, einem Preset oder einer Performance vorgenommen haben, zu speichern. „Store“ ermöglicht Veränderungen permanent zu speichern.

Wenn Sie den STORE-Taster im Browser-Modus drücken, haben Sie drei verschiedene Optionen, die mit den Soft-Tastern ausgewählt werden können. „Replace“ überschreibt den Originalzustand des gerade geladenen Rigs mit allen aktuellen Einstellungen, behält aber den alten Namen bei. „Store as“ speichert das Rig mit den aktuellen Einstellungen unter einem neuen Namen, während das originale Rig unverändert erhalten bleibt. „Rename“ ermöglicht es Ihnen den Namen des aktuell geladenen Rigs zu verändern.

Wenn sich ein Modul oder eine Sektion im Fokus befindet und der STORE-Taster gedrückt wird, haben Sie die Wahl entweder das gesamte Rig oder nur die Einstellungen für das aktuell angewählte Modul bzw. die Sektion als Preset zu speichern. Wenn Sie ein Preset speichern, haben Sie dieselbe Auswahl zwischen „Replace“, „Store As“ und „Rename“ wie bei einem Rig.

Solche Presets können Sie später aufrufen, indem Sie am [BROWSE-Regler](#) drehen, während sich ein entsprechendes Modul bzw. eine entsprechende Sektion im Fokus befindet.

### UNDO & REDO-Taster (19)

Mit den UNDO- und REDO-Tastern können Änderungen, die im aktuell geladenen Rig gemacht wurden, wieder rückgängig gemacht bzw. wiederhergestellt werden.

### EXIT-Taster (20)

Verwenden Sie diesen Taster, um zur Ausgangsseite zurückzukehren.

### <PAGE>-Taster (21)

Wenn ein Modul bzw. Menü mehrere Seiten mit Parametern besitzt, können Sie mit diesen beiden Tastern die Seiten wechseln.

### Rig-Navigations-Taster (22)

Mit diesen vier Tasten können Sie zwischen den Rigs umschalten. Die beiden linken und rechten Taster wechseln in Einzelschritten von einem Rig zum nächsten. Wenn diese Taster gehalten werden, werden die Rigs fortlaufend umgeschaltet. Die oberen und unteren Taster wechseln die Rigs in größeren Schritten. Die Logik dieser Schritte hängt vom gewählten Sortierkriterium „Sort Order“ ab. Ein neu ausgewähltes Rig ist stets sofort spielbereit.

### HEADPHONE OUTPUT (23)

Hier kann der 6,3 mm-Klinkenstecker eines Stereo-Kopfhörers angeschlossen werden.

### GAIN-Regler (24)

Der GAIN-Regler kontrolliert den Grad der Verzerrung und deckt dabei einen extrem weiten Bereich zwischen ultra-clean bis total verzerrt ab. Der Regelbereich ist für alle Profile gleich groß, auch wenn der Referenzverstärker möglicherweise einen geringeren Dynamikumfang hat. Ausnahme: Bei einem [KEMPER Liquid-Profil™](#) bildet der GAIN-Regler genau das Verhalten des eingestellten Amp-Modells ab.

Der Gain-Parameter kompensiert automatisch den Pegelverlust, der durch ein Absenken des „Gain“ entsteht. Sie können diesen für jedes Profil auf null stellen, und das Resultat wird ein völlig unverzerrter und unkomprimierter Klang sein, der die gleiche empfundene Lautheit aufweist wie die verzerrte Version.

## RIG VOLUME-Regler (25)

Der RIG VOLUME-Regler befindet sich an der unteren rechten Ecke der Benutzeroberfläche und regelt die Lautstärke des aktuell geladenen Rigs. Eine detaillierte Beschreibung finden Sie im Abschnitt [Rig Volume](#).

## Front INPUT (26)

Hier stecken Sie Ihr Instrumentenkabel ein.

## USB (27)

Verwenden Sie die USB-Typ-A-Buchse, um einen USB-Stick für Backups und Betriebssystem-Updates anzuschließen. Mehr Informationen dazu finden Sie im Abschnitt [Updates, Backups und Austausch von Sounds](#). Diese Buchse kann auch für [USB-MIDI](#)-Host-Funktionen verwendet werden. Beim PROFILER Head und PowerHead befindet sich diese Buchse auf der Rückseite.

# Anschlüsse auf der Rückseite von Head, PowerHead, Rack und PowerRack

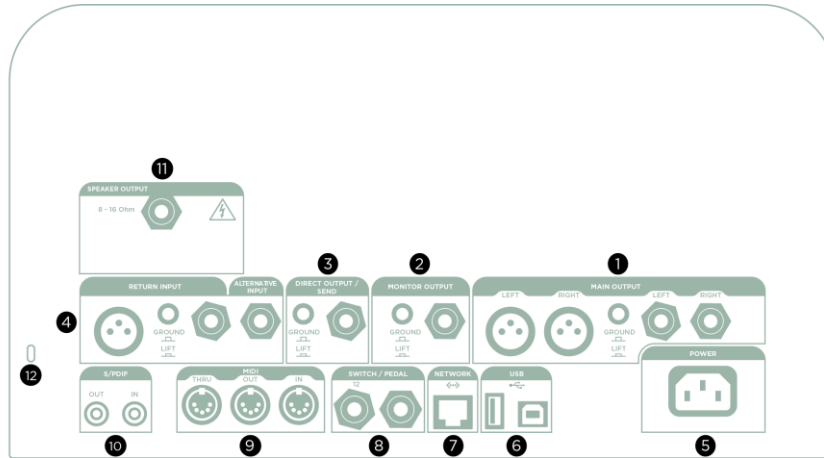

*PROFILER PowerHead*

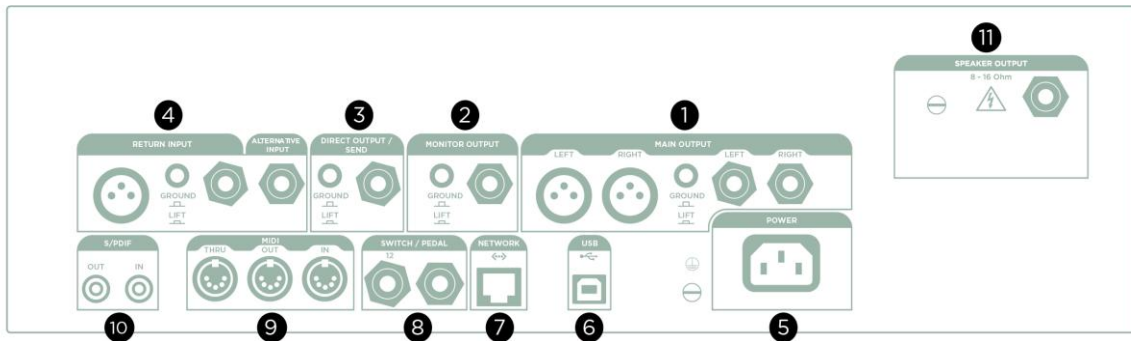

*PROFILER PowerRack*

Nachdem wir uns die Vorderseite angesehen haben, werfen wir jetzt einen Blick auf die Rückseite.

## MAIN OUTPUT (1)

Das ist ein Stereo-Ausgang. Verwenden Sie diesen Ausgang, um den PROFILER in einem Studio an ein Mischpult anzuschließen oder in einer Live-Situation mit dem Saal-Mischpult zu verbinden. An diesen Ausgängen liegt normalerweise das komplette Signal des Rigs an, inklusive Amplifier, Cabinet und allen Effekten. Sie haben die Wahl zwischen symmetrischen XLR- oder unsymmetrischen Klinkenbuchsen. Die XLR-Ausgänge sind gegen die 48V Phantomspeisung eines Mischpultes abgesichert. Vermeiden Sie es trotzdem Phantomspeisung in den PROFILER zu schicken, um die bestmögliche Klangqualität zu gewährleisten. Wie alle Ein- und Ausgänge bieten auch die MAIN OUTPUT einen Ground Lift-Schalter zur Vermeidung von Brummschleifen.

## MONITOR OUTPUT (2)

Verwenden Sie diesen monophonen Ausgang, um den PROFILER mit einem Studiomonitor oder Bühnenmonitor zu verbinden. Dieser Ausgang hat einen eigenen Ground Lift-Schalter.

Sie können diesen Ausgang auch dazu verwenden, den PROFILER mit einer Endstufe und einer Gitarrenbox zu verbinden. Schalten Sie aber in diesem Fall die Lautsprechersimulation im PROFILER mit dem Soft-Taster „[Monitor Cab Off](#)“ in der Output-Sektion ab, um zu vermeiden, dass eine Lautsprechersimulation zusätzlich durch eine Gitarrenbox abgespielt wird, wodurch eine doppelte Klangfärbung bewirkt würde.

- ✓ Sobald Sie die Option „Monitor Stereo“ aktivieren, bilden MONITOR OUTPUT und DIRECT OUTPUT ein logisches Paar von Stereoausgängen. Funktionen wie „Monitor Output Source“, „Monitor Output Volume“, „Monitor Volume Pedal“, „Monitor Output Link“, „Monitor Cab. Off“, „Monitor Output EQ“ und „Aux In > Monitor“ wirken sich dann automatisch auch auf den DIRECT OUTPUT aus.

### DIRECT OUTPUT/SEND (3)

An diesem Ausgang steht normalerweise das monophone Direktsignal zu Verfügung. Der hauptsächliche Zweck dieses Ausgangs ist es, das Signal vom PROFILER beim PROFILING zum Referenzverstärker zu schicken.

Aber es geht noch mehr: Sie können den DIRECT OUTPUT/SEND in Kombination mit dem [RETURN INPUT](#) verwenden, um eine Effektschleife zu erzeugen. In diesem Fall wird der DIRECT OUTPUT/SEND zu einem Mono-Effekt-Send.

Oder Sie können das unbearbeitete Gitarrensinal, das an diesem Ausgang anliegt, in Ihrem Computer oder auf Ihrer Bandmaschine aufzeichnen, in dem Sie den DIRECT OUTPUT entsprechend mit Ihren Aufnahmegeräten verbinden.

- ✓ Die hier beschriebenen Ausgangsanwendungen sind nur die Standardeinstellungen. Sie können in der Output-Sektion jedem Ausgang eine Signalquelle zuordnen. Z.B. können Sie an den [MAIN OUTPUT](#) das reine Effektsignal von [Delay](#) und [Reverb](#) ausgeben, während gleichzeitig am DIRECT OUTPUT der reine Amp-Sound ohne Effekte anliegt. Zusätzliche Informationen zu diesem Thema finden Sie im Kapitel [Output-Sektion](#) sowie in einem Tutorial-Video auf: [www.kemper-amps.com/video](http://www.kemper-amps.com/video)

### RETURN und ALTERNATIVE INPUT (4)

Der ALTERNATIVE INPUT kann als rückseitiger Gitarreninput verwendet werden. Das ist insbesondere bei Verkabelung in einem Rack praktisch. Der Parameter [Input Source](#) in der Input-Sektion muss dann entsprechend eingestellt werden.

Der RETURN INPUT bietet eine symmetrischer TRS- sowie eine XLR-Buchse. Während dieser Eingang eine wichtige Rolle beim PROFILING spielt, welches im Kapitel [Erzeugen von Profilen](#) erklärt wird, kann er auch in Verbindung mit dem DIRECT OUTPUT/SEND benutzt werden, um externe Gerät einzuschleifen. RETURN INPUT

und ALTERNATIVE INPUT können gemeinsam als Stereo-Rückspielweg fungieren. Details dazu finden Sie im Abschnitt über die [Effekt Loops](#).

RETURN INPUT und ALTERNATIVE INPUT können auch als [Auxiliary Input](#) benutzt werden. So können Sie z. B. Musik von Ihrem MP3-Player einspielen und dazu Gitarre spielen. Die Regler, mit denen Sie das Aux In-Signal in die verschiedenen Ausgänge mixen können, finden Sie in der [Output-Sektion](#).

✓ Bitte beachten Sie, dass der XLR-Eingang keine Phantomspeisung bietet.

### Netzanschluss (5)

Verbinden Sie das im Lieferumfang enthaltene Netzkabel mit dieser Buchse und einer Steckdose. Das interne, universelle Netzteil akzeptiert 100 - 240V AC über einen handelsüblichen IEC-Anschluss.

### USB (6)

Verwenden Sie die USB-Typ-A-Buchse, um USB-Sticks für Backups und Software Updates anzuschließen. Mehr Informationen dazu finden Sie im Abschnitt [Updates, Backups und Austausch von Sounds](#). Beim PROFILER Rack und PowerRack befindet sich die USB-Typ-A-Buchse auf der Vorderseite. Diese Buchse kann auch für [USB-MIDI](#)-Host-Funktionen verwendet werden.

Für den Betrieb mit der [KEMPER Rig Manager™](#) Applikation, [USB-Audio](#) sowie [USB-MIDI](#)-Client-Funktionen ist die USB-Typ-B-Buchse vorgesehen. Diese wird mittels eines passenden Kabels entweder mit einer USB-Typ-A- oder Typ-C-Buchse am PC verbunden.

## Netzwerk (7)

Hier wird die [KEMPER PROFILER Remote™](#) angeschlossen. Es ist auch möglich, einen Router anzubinden, um [KEMPER Rig Manager für iOS®, Android® oder Fire OS®](#) zu nutzen.

## Pedale und Taster (8)

Sie können mehrere Expression-Pedale und Taster anschließen, um unterschiedliche Funktionen zu kontrollieren. Informationen zu den technischen Voraussetzungen, der Verkabelung sowie der Konfiguration von Pedalen und Tastern finden Sie im Kapitel [Express-Pedale und Fußtaster](#) sowie in einem Tutorial Video auf:

[www.kemper-amps.com/video](http://www.kemper-amps.com/video)

## MIDI (9)

Verwenden Sie diese Buchsen, um den PROFILER mit MIDI-Geräten zu verbinden. Sie können MIDI Program Changes am PROFILER MIDI-Input empfangen, um zwischen Rigs umzuschalten. Mit MIDI Control Changes können einzelne Effekte kontrolliert werden. Wenn Sie [MIDI Clock](#) zum PROFILER schicken, wird die Geschwindigkeit von Effekten wie Delay oder Tremolo synchronisiert. Dazu finden Sie Details im Kapitel [MIDI](#).

## S/PDIF digitale Ein- und Ausgänge (10)

Die S/PDIF-Anschlüsse bieten eine digitale Audio-Schnittstelle, die Sie verwenden können, um den PROFILER mittels Koaxial-Kabeln mit Cinch-Steckern mit anderen S/PDIF-kompatiblen Geräten, wie Computer oder Audio-Interfaces, zu verbinden. Anschlüsse und Einstellungen werden im Kapitel [Reamping](#) ausführlich erklärt.

## SPEAKER OUTPUT (11)

Nur bei PROFILER PowerRack / PowerHead vorhanden. Siehe Kapitel [Die eingebaute Endstufe](#).

## Kensington® Lock-Anschluss (12)

Hier können Sie ein Kensington®-Schloss einklinken, um Ihren PROFILER vor Diebstahl zu schützen.

# Bedienelemente des Stage

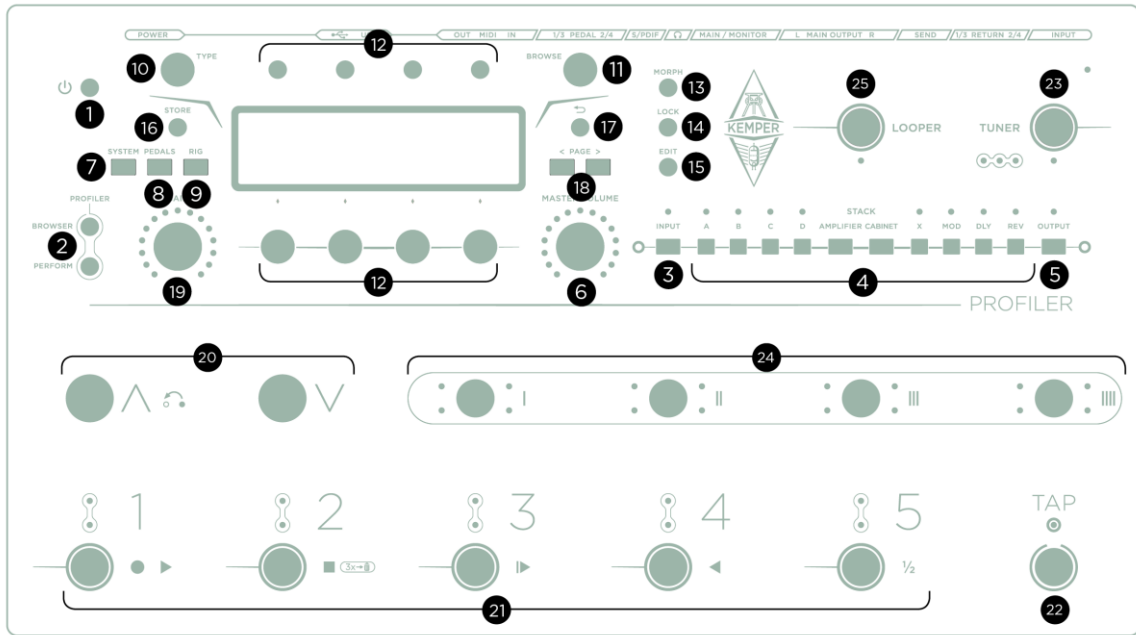

PROFILER Stage™

## An/Aus-Taster (1)

Mit dem Taster oben links schalten Sie den PROFILER Stage™ ein und aus.

Wenn Sie das Stage mit diesem Taster ordentlich herunterfahren und es erst anschließend vom Stromnetz trennen, bleibt es in Bereitschaft, sobald es wieder mit dem Stromnetz verbunden wird. Wenn Sie hingegen im laufenden Betrieb den Strom unterbrechen, indem Sie z. B. einen Stromverteiler ausschalten oder bei einem allgemeinen Stromausfall, fährt das Stage automatisch hoch, sobald wieder Spannung anliegt.

Mit dem SYSTEM-Taster können Sie die Helligkeit des An/Aus Tasters im abgeschalteten Zustand dimmen.

## Modus-Wahltaster (2)

Sie können einen der folgenden Modi wählen:

Browser-Modus	Hier befinden sich die Rigs, die Sie im PROFILER gespeichert haben.
Performance-Modus	Hier können Sie Ihre Sounds für Auftritte organisieren. Details dazu finden Sie im Kapitel. <a href="#">Performance-Modus</a> .
PROFILER-Modus	Wenn Sie beide Taster gleichzeitig drücken, wird der PROFILER-Modus aktiviert und Sie können Ihre eigenen Profile erzeugen. Der Vorgang wird im Kapitel <a href="#">Erzeugen von Profilen</a> erklärt.

## INPUT-Taster (3)

Betätigen Sie diesen Taster, um die Einstellungen für die Input-Sektion aufzurufen. Standardmäßig ist die Input-Sektion im Browser-Modus verriegelt („[Lock-Funktion](#)“). Das bedeutet, die augenblicklich eingestellten Werte kommen bei jedem Rig zur Anwendung, bis Sie sich ggf. entscheiden, die Verriegelung wieder aufzuheben. In dem Fall kommen automatisch wieder die in jedem Rig gespeicherten Werte zur Anwendung. Im Performance-Modus ist die Input-Sektion standardmäßig nicht verriegelt, weil sich die meisten Anwender ihre Performances einschließlich der Einstellungen der Input-Sektion für bestimmte Songs und Gitarren anlegen und speichern. Das [Noise Gate](#) gehört ebenfalls zur Input-Sektion und verfügt über einen eigenen Regler.

### ◆ Clean Sens

Verschiedene Gitarrenmodelle erzeugen unterschiedliche Ausgangspegel in Abhängigkeit von den verbauten Tonabnehmern und der Stärke der verwendeten Saiten. Zum Beispiel produzieren Humbucker-Tonabnehmer eine höhere Ausgangsspannung als Single Coil-Tonabnehmer und Gitarren mit aktiver Elektronik höhere Ausgangsspannung als passive Gitarren. Wenn Sie bei Ihrem Instrument den Eindruck haben, dass cleane Sounds im Vergleich zu verzerrten Sounds in der Regel eher lauter oder in der Regel eher leiser ausfallen, so können Sie diesen Unterschied mit „Clean Sens“ ausgleichen. „Clean Sens“ bestimmt die Lautheit von unverzerrten Sounds aber nicht die Art und Weise, wie der Verstärker oder die Effekte angesteuert werden. Eine Gitarre mit niedrigem Ausgangspegel wird also immer noch weniger verzerren als eine Gitarre mit hohem Ausgangspegel.

Gitarrenmodelle mit besonders hohem Ausgangspegel können unerwünschte Verzerrungen verursachen, die durch eine rot leuchtende INPUT-LED angezeigt werden. Aber solche Verzerrungen fallen nur bei cleanen Sounds auf, denn verzerrte Verstärker überlagern dieses Input Clipping vollständig.

### ◆ Distortion Sens

Distortion Sens sollte normalerweise in der mittleren Position stehen (Null). Jedes Rig sollte so reagieren, als ob Sie Ihre Gitarre mit dem originalen Verstärker verbunden haben.

Wenn Sie das Gefühl haben, dass Ihre Gitarre bei den meisten der Rigs zu stark oder zu wenig verzerrt, sollten Sie den Wert für „Distortion Sens“ entsprechend einstellen.

- ✓ „Clean Sens“ regelt nicht einfach die Eingangsempfindlichkeit; Sie werden feststellen, dass damit nicht der Pegel des verzerrten Sounds beeinflusst wird. „Distortion Sens“ ist nicht ein einfacher Booster und beeinflusst nicht den Pegel der unverzerrten Sounds. Keiner der beiden Parameter verfärbt den Klang.
- ✓ Ein Tutorial-Video über die Input-Sektion und wie man Clean Sens und Distortion Sens einstellt, finden Sie hier: [www.kemper-amps.com/video](http://www.kemper-amps.com/video)

### ◆ Noise Gate

Das „Noise Gate“ reduziert unerwünschtes Rauschen und Brummen Ihrer Gitarre auf eine intelligente Art und Weise. Drehen Sie den NOISE GATE-Regler nur so weit nach rechts, bis die Nebengeräusche verschwunden sind. Eine weitere Erhöhung des Wertes kann dazu führen, dass sich der Klang der Gitarre eventuell verändert. Bei optimaler Einstellung eliminiert das „Noise Gate“ das Rauschen und Brummen auch, wenn die Saiten der Gitarre noch schwingen. Anders als bei klassischen „Noise Gates“ müssen Sie das Verhalten während der Ausklingphase nicht justieren.

Die Einstellungen für das „Noise Gate“ sind Teil der Input-Sektion wie z. B. auch „[Clean Sens](#)“ und werden damit sowohl in jedem Rig als auch in einem Input-Preset gespeichert. Im Browser-Modus ist die Input-Sektion standardmäßig mittels der [Lock-Funktion](#) verriegelt. Das schließt folglich auch die Einstellung des „Noise Gate“ ein. Im Performance-Modus ist die Input-Sektion standardmäßig nicht verriegelt.

Für Metal-Sounds empfehlen wir den zusätzlichen Einsatz der speziellen [Noise Gate-Effekte](#), die in einem eigenen Abschnitt dieses Handbuchs erklärt werden.

Im PROFILER-Modus wirkt das „Noise Gate“ auch mit dem Referenzverstärker. Es verfälscht dabei das resultierende Profil nicht.

- ✓ Ein Tutorial-Video zum Input Noise Gate finden Sie hier: [www.kemper-amps.com/video](http://www.kemper-amps.com/video)

Die Einstellungen der Eingangsquelle („Input Source“) sowie „Reamp Sens“ sind global und werden im Kapitel [Instrument Input und Reamping](#) erklärt.

## INPUT-LED (3)

Diese LED zeigt den Eingangspegel an. Ihre Grundfarbe lässt sich mit der Option [Signal Leds Blue](#) im System-Menü von grün auf blau umschalten.

## Modul- und Sektions-Taster (3)

Diese Taster gehören zu den Modulen und der Sektion der Signalkette, die im Kapitel [Rigs und ihre Signalkette](#) bereits erläutert wurden. Kurze Betätigung schaltet das Modul bzw. die Sektion an oder aus. Längere Betätigung öffnet die entsprechenden Menüs, in denen man Einstellungen vornehmen kann. Innerhalb der Menüs blättert man mit Hilfe der [PAGE-Taster](#) durch die Liste der Parameter. Die Stack-Sektion öffnen Sie, indem Sie die AMPLIFIER- und CABINET-Taster gemeinsam betätigen.

## OUTPUT-Taster (5)

Dieser Taster öffnet die Einstellungen für die Ausgänge. Die Wesentlichen sind:

- Die Lautstärken der verschiedenen Ausgänge plus ein [Main Output -12 dB PAD-Schalter](#).
- Die [Volume Link-Taster](#), mit denen man die Lautstärken einzelner Ausgänge mit dem MASTER VOLUME-Regler verkoppeln oder entkoppeln kann.
- Die [Output Sources](#), mit denen jedem Ausgang eine Signalquelle zugeordnet werden kann.
- „[Monitor Cab Off](#)“ - ein globaler Schalter, um die virtuelle Gitarrenbox speziell für den MONITOR OUTPUT abzuschalten.
- Separate [Equalizer für die MAIN OUTPUT und den MONITOR OUTPUT](#).
- [Low Cut und High Cut-Filter](#), die sich auf alle analogen Ausgänge auswirken.
- „[PURE CABINET™](#)“ verändert den Klang einer virtuellen - über Mikrofon abgenommen - Gitarrenbox so, als würde man die Gitarrenbox direkt im Raum hören. PURE CABINET ist standardmäßig eingeschaltet. Falls Sie jedoch Heavy Metal-Spieler sind, kann es sein, dass diese Einstellung für Sie nicht optimal ist. In diesem Genre wird der „phasige“ Klangcharakter des Mikrofons häufig gewünscht, um sich im Gesamtmix der Band besser durchzusetzen. In dem Fall testen Sie bitte andere Einstellungen oder schalten Sie PURE CABINET komplett aus!
- Mit [Space](#) kann man das Master Stereo-Signal mit der Simulation eines kleinen Raumes versehen, was insbesondere das Abhören mittels Kopfhörer angenehmer und ermüdungsfreier gestaltet.
- Mix-Regler für den [Auxiliary Input](#).
- Einstellungen in Zusammenhang mit [USB-Audio](#).
- Einstellungen in Zusammenhang mit [Kemper Kone](#).
- Ground Lifts für diverse Ein- und Ausgänge.

Sämtliche Output-Einstellungen sind global (oder „[locked](#)“) und werden deshalb nicht mit dem Rig abgespeichert. Sie können aber genau wie für andere Sektionen lokale Presets für die Output Settings erstellen. Speichern Sie spezifische Einstellungen für unterschiedliche Umgebungen, wie z. B. bestimmte Clubs oder Studios.

- ✓ Lesen Sie mehr zu diesem Thema im Abschnitt [Output-Sektion](#). Es gibt außerdem ein Tutorial-Video zu diesem Thema:

[www.kemper-amps.com/video](http://www.kemper-amps.com/video)

### OUTPUT LED (5)

Der PROFILER sorgt mittels sogenanntem Soft-Clipping dafür, dass es in aller Regel nicht zu einem Übersteuern der Ausgangsstufe kommt. Es besteht daher kein Grund zur Beunruhigung, wenn gelegentlich mal die OUTPUT LED rot aufleuchtet. In der Regel werden Sie tatsächliches Übersteuern nur beim Spielen cleaner Rigs erleben. In solchen Fällen können Sie entweder das [Rig Volume](#) etwas zurücknehmen oder irgendein anderes Volume im Rig, wie z. B. [Amplifier Volume](#) oder Sie spendieren dem Rig einfach einen [Compressor-Effekt](#).

## MASTER VOLUME-Regler (6)

MASTER VOLUME ist der Master-Regler für die Pegel der verschiedenen Ausgänge und ist immer global. Deshalb wird seine Einstellung auch nicht im Rig gespeichert. Eine Veränderung vom Master-Volume bewirkt keinerlei Veränderung des Klangs.

Die Lautstärke aller analogen Ausgänge einschließlich des [HEADPHONE OUTPUT](#) ist standardmäßig an das Master Volume gekoppelt. Diese Kopplung lässt sich mit den „Link“-Schaltern in der [Output-Sektion](#) einzeln aufheben (z. B. „Headphone Link“).

Das Master Volume behält die relativen Lautstärkeinstellungen aller verkoppelten Ausgangslautstärken bei. Falls also z. B. die Lautstärke des [MONITOR OUTPUTs](#) wesentlich niedriger eingestellt ist als die Lautstärke der [MAIN OUTPUT](#), während beide mit Master Volume verkoppelt sind, kann es sein, dass Sie das Master Volume weit aufdrehen müssen, bevor am MONITOR OUTPUT überhaupt ein Signal zu hören ist. Im Extremfall könnte der MONITOR OUTPUT immer noch stumm sein, während das Master Volume schon das Maximum erreicht hat. Bitte nutzen Sie die Lautstärkeregler der einzelnen Ausgänge in der Output-Sektion, um die Lautstärkeverhältnisse entsprechend Ihrer Bedürfnisse anzupassen. Vermeiden Sie unnötige Lautstärkeunterschiede zwischen den Ausgängen insbesondere dann, wenn Sie an Master Volume gekoppelt sind.

Da die Lautstärke, der an das Master Volume gekoppelten Ausgänge, unterschiedlich sein kann, wird der Wert des Master Volume selbst nicht in dB, sondern im Wertebereich von 1 bis 10 angezeigt.

MASTER VOLUME besitzt einen LED-Kranz, der die Lautstärke eines Ausgangs anzeigt. Welchen Ausgang Sie hier anzeigen möchten, wählen Sie im [System-Menü](#) mit „Volume LED Collar“.

## SYSTEM-Taster (7)

Mit Hilfe dieses Tasters öffnen Sie das [System-Menü](#) mit mehreren Seiten globaler Einstellungen, die nicht in den Rigs gespeichert werden.

## PEDALS-Taster (8)

Dieser Taster öffnet ein Menü mit Einstellungen für angeschlossene Pedale und Taster, die im Abschnitt [Expression-Pedale und Fußtaster](#) eingehend erklärt werden.

## RIG-Taster (9)

Dieser Taster öffnet das [Rig-Menü](#) mit mehreren Seiten von Einstellungen, die in jedem Rig anders sein können und im Rig gespeichert werden.

## TYPE-Regler (10)

Wenn sich ein Effekt im Fokus befindet, dient der TYPE-Regler zur Auswahl eines Effekttyps. Wenn Sie diesen Regler im gedrückten Zustand drehen, können Sie in größeren Schritten durch Effekt-Kategorien blättern.

Im Browser-Modus haben Sie die Wahl zwischen verschiedenen „Views“. Jede dieser Ansichten filtert die dargestellten Rigs, um Ihnen den Überblick zu erleichtern. Mehr dazu im Abschnitt [Views](#).

Im [Performance-Modus](#) können sie mit dem TYPE-Regler die Liste der Performances durchsuchen.

## BROWSE-Regler (11)

Im Browser-Modus sowie im Performance-Modus können Sie sich mit diesem Regler durch die Liste aller Rigs im gewählten [View](#) bewegen. Drehen Sie den BROWSE-Regler, um zunächst eine Liste der Rigs anzuzeigen. Drehen Sie den Regler anschließend weiter, um eines der gelisteten Rigs auszuwählen. Sie können nun das ausgewählte Rig durch Druck auf den BROWSE-Regler laden oder mit Hilfe des Soft-Tasters „Delete“ löschen.

Wenn sich ein Modul oder eine Sektion im Fokus befindet, dient dieser Regler zur Auswahl und zum Laden der entsprechenden [Presets](#).

- ✓ Beachten Sie den Unterschied zwischen den Reglern TYPE und BROWSE. Wenn Sie den Regler TYPE betätigen, wird nur der Effekttyp verändert, während alle Parametereinstellungen erhalten bleiben. Somit kann man einfach unterschiedliche Effekttypen mit identischen Einstellungen vergleichen. Mit dem BROWSE-Regler werden hingegen Effekt-Presets geladen, die sowohl den Effekttyp wie auch individuelle Einstellungen beinhalten.

## Soft-Taster und Soft-Regler (12)

Die vier Soft-Taster oberhalb und die vier Soft-Regler unterhalb des Displays ändern ihre Funktion, je nachdem, in welchem Menü und auf welcher Seite Sie sich gerade befinden. Auf den Hauptseiten im Browser Modus und Performance-Modus regeln Sie mit den Soft-Reglern den Klang des Verstärkers im Rig.

## MORPH-Taster (13)

Dieser Taster löst Morphing aus und schaltet zwischen dem „Basis Sound“ und dem „Morph Sound“ hin und her. Im Abschnitt [Morphing](#) erfahren Sie mehr darüber.

## LOCK-Taster (14)

Die Sperr-Funktion verhindert, dass eine Sektion oder ein Modul beim Rig-Wechsel mit umgeschaltet wird. Anders ausgedrückt: Wenn Sie die Einstellungen für eine Sektion oder ein Modul beim Rig-Wechsel beibehalten wollen, drücken Sie den LOCK-Taster. Module können durch das „Lock“ quasi verriegelt und global gültig werden.

Gesperrte Module und Sektionen werden auf der Hauptseite mit einem kleinen Vorhängeschloss angezeigt.

- ✓ Beachten Sie, dass das Lock für Browser- und Performance-Modus unabhängig ist. Standardmäßig ist z. B. die Input-Sektion im Browser-Modus gelockt, während Sie im Performance-Modus nicht gelockt ist.

## EDIT-Taster (15)

Ein kurzer Druck auf einen Modul-Taster schaltet das betreffende Modul an bzw. aus.

Der EDIT-Taster öffnet das zuletzt editierte Modul und dessen Einstellungen erscheinen auf dem Display. Von da an reicht ein kurzer Druck auf andere Modul-Taster, um auf kurzem Wege deren Einstellungen zu öffnen. Sobald ein Menü geöffnet ist, reicht ein erneuter Druck auf denselben Modul-Taster, um das betreffende Modul ein- bzw. auszuschalten. Mit dem -Taster gelangen Sie zurück auf die Hauptseite.

Eine andere Methode, ein Modul zu öffnen, ist, den betreffenden Modul-Taster für einen Augenblick zu halten, ohne vorher EDIT gedrückt zu haben. In diesen Fall wechselt man durch ein Halten des Modul-Tasters das Menü, während kurzes Drücken des Modul-Tasters das betreffende Modul an- bzw. abschaltet.

Wenn man den EDIT Taster etwas länger hält, öffnet sich eine Undo/Redo-Seite, auf der man die Veränderungen von Einstellungen, die seit dem Laden des aktuellen Rigs vorgenommen wurden, entweder schrittweise oder vollständig zurücknehmen kann.

## COPY- & PASTE-Taster (-)

Falls Sie die COPY- & PASTE-Taster vermissen, die Sie von anderen PROFILER-Modellen her kennen, hier die gute Nachricht: Auch der PROFILER Stage verfügt über eine Zwischenablage („Clipboard“)!

Sie können sowohl den Inhalt jedes beliebigen Moduls (A-D, Amplifier, Cabinet, X-REV) kopieren, als auch die Stack-Sektion. Während z. B. Modul D geöffnet ist, halten Sie einfach den Modul-Taster noch einmal für ca. zwei Sekunden und es öffnet sich der Copy/Paste-Bildschirm. Zum Kopieren der Stack-Sektion öffnen Sie diese zunächst, indem Sie die Taster AMPLIFIER und CABINET gemeinsam drücken und dann halten Sie diese noch einmal für ca. zwei Sekunden.

Nach demselben Prinzip können Sie auch komplette Slots im Performance Mode kopieren, indem Sie den RIG-Taster zwei Sekunden halten.

Nutzen Sie diese Funktion, um den Inhalt eines Moduls an eine andere Stelle zu kopieren. Sie können z.B. die Einstellungen eines Effekts in ein anderes Effektmodul kopieren, egal ob sich dieses Modul im selben Rig befindet oder in einem anderen. Öffnen Sie dazu ein Modul, halten Sie den Modul-Taster noch einmal für ca. zwei Sekunden und wählen Sie dann „Copy“ im angezeigten Menü. Öffnen Sie anschließend ein Zielmodul, halten Sie dessen Modul-Taster erneut und wählen Sie dann „Paste“ im angezeigten Menü. Voilà!

- ✓ Sobald Sie einmal eingefügt haben, erlischt der PASTE-Taster – aber der letzte Inhalt der Zwischenablage bleibt erhalten, bis das Gerät abgeschaltet wird, und kann daher mehrfach eingefügt werden.

Der PROFILER lässt es natürlich nicht zu, dass Sie z.B. die Reverb-Einstellungen in das Amp Modul kopieren. Zwischen den Effektmodulen A, B, C, D, X, MOD, DLY und REV ist Copy & Paste jederzeit möglich.

## STORE-Taster (16)

Der STORE-Taster links neben dem Display dient dazu, Veränderungen, die Sie an einem Modul, einem Rig, einem Slot, einem Preset oder einer Performance vorgenommen haben, zu speichern. „Store“ ermöglicht Veränderungen permanent zu speichern.

Wenn Sie den STORE-Taster im Browser-Modus drücken, haben Sie drei verschiedene Optionen, die mit den Soft-Tastern ausgewählt werden können. „Replace“ überschreibt den Originalzustand des gerade geladenen Rigs mit allen aktuellen Einstellungen, behält aber den alten Namen bei. „Store as“ speichert das Rig mit den aktuellen Einstellungen unter einem neuen Namen, während das originale Rig unverändert erhalten bleibt. „Rename“ ermöglicht es Ihnen den Namen des aktuell geladenen Rigs zu verändern.

Wenn sich ein Modul oder eine Sektion im Fokus befindet und der STORE-Taster gedrückt wird, haben Sie die Wahl entweder das gesamte Rig oder nur die Einstellungen für das aktuell angewählte Modul bzw. die Sektion als Preset zu speichern. Wenn Sie ein Preset speichern, haben Sie ebenfalls die Wahl zwischen „Replace“, „Store As“ und „Rename“ wie bei einem Rig.

Solche Presets können Sie später aufrufen, indem Sie am [BROWSE-Regler](#) drehen, während sich ein entsprechendes Modul bzw. eine entsprechende Sektion im Fokus befindet.

## ↩-Taster (17)

Verwenden Sie diesen Exit-Taster, um zur Ausgangsseite zurückzukehren.

## <PAGE>-Taster (18)

Wenn ein Modul bzw. ein Menü mehrere Seiten mit Parametern besitzt, können Sie mit diesen beiden Tastern die Seiten wechseln.

## GAIN-Regler (19)

Der GAIN-Regler kontrolliert den Grad der Verzerrung und deckt dabei einen extrem weiten Bereich zwischen ultra-clean bis total verzerrt ab. Der Regelbereich ist für alle Profile gleich groß, auch wenn der Referenzverstärker möglicherweise einen geringeren Dynamikumfang hat. Bei einem [KEMPER Liquid-Profil™](#) bildet der GAIN-Regler genau das Verhalten des eingestellten Amp-Modells ab.

Der Gain-Parameter kompensiert automatisch den Pegelverlust, der durch ein Absenken des „Gain“ entsteht. Sie können diesen für jedes Profil auf null stellen, und das Resultat wird ein völlig unverzerrter und unkomprimierter Klang sein, der die gleiche empfundene Lautheit aufweist wie die verzerrte Version.

## Auf/Ab-Taster (20)

Im [Performance-Modus](#) kann man mit diesen Tastern durch die Liste der Performances navigieren. Ein kurzes Antippen blättert jeweils zur nächsten Performance. Bei Halten der Taster wird durch die Performances gescrollt. Der Parameter „[Performance Load](#)“ im [System-Menü](#) bestimmt, ob anschließend sofort ein Slot (z. B. Slot 1) der ausgewählten Performance geladen wird oder ob man noch mit einem der fünf [Rig-Taster](#) einen Slot aktivieren muss.

Im Browser-Modus können Sie mit diesen Tastern gemäß der ausgewählten „[View](#)“ und „[Sort Order](#)“-Kriterien durch die Rigs des Browse Pools blättern bzw. scrollen. Mit der Option „Group of 5/Single Rig“ auf der Seite „[Remote Settings](#)“ im System-Menü bestimmen Sie, ob die Auf/Ab-Taster im Browser-Modus einzeln durch die Rigs blättern oder in Gruppen zu jeweils fünf Rigs.

## Rig-Taster 1-5 (21)

Mit diesen Tastern lädt man im Performance-Modus Slots. Im Browser-Modus werden die Rigs aus dem Browse Pool unter Berücksichtigung des eingestellten „Views“ und der eingestellten Sortierung („Sorting“) aufgerufen. Durch wiederholtes Betätigen kann man mit diesen Tastern das [Morphing](#) steuern.

## TAP-Taster (22)

Dieser Taster steuert das [Tap-Tempo](#). Jedes Tippen auf diesen Taster entspricht einer Viertelnote und steuert so das Tempo von Delay-, Phaser-, Flanger- und Tremolo-Effekten. Die LED unterhalb des Tasters blinkt im Takt. Wenn Sie diesen Taster halten, wird unser einzigartiger [Beat Scanner](#) aktiv, der das Tempo aus dem Rhythmus Ihrer Anschläge beim Spielen berechnet. Die Tempo-Funktionen werden ausführlich beschrieben im Abschnitt [Tempo](#).

## TUNER-Taster (23)

Mit diesem Taster aktivieren Sie den [Tuner-Modus](#). Falls der Parameter „Mute Signal“ aktiviert ist, wird das Gitarrensinal im Tuner-Modus stumm geschaltet.

- ✓ Falls Sie keinen [TAP](#)-, [TUNER](#)- oder [LOOPER](#)-Taster benötigen, können Sie auf der Seite „[Remote Settings](#)“ im System-Menü flexibel andere Schaltfunktionen zuweisen oder die Taster sogar komplett außer Betrieb setzen.

## Effekttaster I-III (5)

Mit den vier Effekttastern lassen sich Effektmodule ein- und ausschalten. Daneben kann man in bestimmten Effekten auch bestimmte Funktionen steuern. Die zugewiesenen Schaltfunktionen werden je Rig gespeichert und können in jedem Rig andere sein. Jeder Effekttaster kann gleichzeitig ein oder mehrere Effektmodule sowie Action & Freeze-Funktionen schalten.

## LOOPER-Taster (6)

Mit dem eingebauten Looper können Sie eine bis zu 60 Sekunden lange Audio-Spur in Stereo aufnehmen. Und Sie können unbegrenzt häufig weitere Aufnahmen („Overdubs“) zu dieser Audio-Spur hinzufügen. Die Funktionen des Loopers entspricht denen der PROFILER Remote.

- ✓ Die Funktionalität aller Fußtaster des Stage entspricht eins zu eins der Funktionalität der Fußtaster der PROFILER Remote. Detaillierte Information entnehmen Sie bitte dem Kapitel [PROFILER Remote](#).

# Anschlüsse auf der Rückseite des Stage

Nachdem wir uns die Vorderseite angesehen haben, werfen wir nun einen Blick auf die Rückseite.

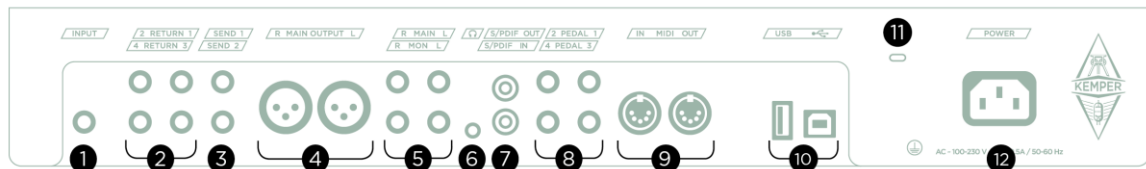

*PROFILER Stage*

## INPUT (1)

Hier stecken Sie Ihr Instrumentenkabel ein.

## RETURN 1-4 (2)

Beim Stage gibt es vier symmetrische RETURN-Eingänge mit TRS-Buchsen. RETURN 1 spielt eine Schlüsselrolle beim PROFILING™, welches im Kapitel [Erzeugen von Profilen](#) erklärt wird.

Diese RETURN-Eingänge können in Verbindung mit den Ausgängen SEND 1+2 auch dazu genutzt werden, externe Gerät einzuschleifen und in Mono oder Stereo zurückzuspielen. Details dazu finden Sie im Abschnitt über die [Effekt Loops](#).

RETURN 1 und 2 können auch als [Auxiliary Input](#) benutzt werden. So können Sie z. B. Musik von Ihrem MP3-Player einspielen und dazu Gitarre spielen. Die Regler, mit denen Sie das Aux In-Signal in die verschiedenen Ausgänge mixen können, finden Sie in der [Output-Sektion](#).

### SEND 1+2 (3)

Am SEND 1 steht normalerweise das monophone Direktsignal zu Verfügung. Der hauptsächliche Zweck dieses Ausgangs ist es, das Signal vom PROFILER beim PROFILING zum Referenzverstärker zu schicken. Aber es geht noch mehr: Sie können diese beiden Ausgänge in Kombination mit den vier [RETURN-Eingängen](#) auch dazu verwenden, um [Effekte einzuschleifen](#). In diesem Fall werden die beiden SEND-Ausgänge zu Mono-Sends.

Solange der SEND 1 nicht für eine Effekt-Loop verwendet wird, können sie mit ihm das unbearbeitete Gitarrensinal zu Ihrem Computer oder anderen Aufnahmegerät schicken. Verbinden Sie dazu den SEND 1 mit dem Eingang Ihres Audio-Interfaces bzw. Aufzeichnungsgeräts.

### MAIN OUTPUT (4)

Das ist ein Stereo-Ausgang. Verwenden Sie diesen Ausgang, um den PROFILER in einem Studio an ein Mischpult anzuschließen oder in einer Live-Situation mit dem Saal-Mischpult zu verbinden. An diesem Ausgang liegt normalerweise das komplette Signal des Rigs an, inklusive Amplifier, Cabinet und allen Effekten. Sie haben die Wahl zwischen symmetrischen XLR- oder unsymmetrischen Klinkenbuchsen. Die XLR-Ausgänge sind gegen die 48V Phantomspeisung eines Mischpultes abgesichert. Vermeiden Sie es trotzdem Phantomspeisung in den PROFILER zu schicken, um die bestmögliche Klangqualität zu gewährleisten. Wie alle Ein- und Ausgänge bietet auch der MAIN OUTPUT eine Ground Lift-Option im Menü der [Output-Sektion](#) zur Vermeidung von Brummschleifen.

### MONITOR OUTPUT (5)

Verwenden Sie diesen Ausgang, um den PROFILER Stage mit ein oder zwei aktiven Studio- oder Bühnenmonitoren zu verbinden. Der MONITOR OUTPUT verfügt über eine eigene Lautstärkekontrolle sowie eine Ground Lift-Option in der [Output Sektion](#). Je nach Anforderung können unterschiedliche Signalquellen in Mono oder Stereo gewählt werden.

Sie können diesen Ausgang auch dazu verwenden, den PROFILER mit einer Endstufe und ein oder zwei Gitarrenboxen zu verbinden. Schalten Sie aber in diesem Fall die Lautsprechersimulation im PROFILER mit dem Soft-Taster „[Monitor Cab Off](#)“ in der Output-Sektion ab, um zu vermeiden, dass eine Lautsprechersimulation zusätzlich durch eine Gitarrenbox abgespielt wird und damit eine doppelte Klangfärbung bewirkt:

- Das Abschalten des CABINET-Moduls ist eine Einstellung je Rig, es sei denn sie Sperren das Cabinet-Modul im abgeschalteten Zustand. „Monitor Cab. Off“ ist hingegen eine globale Einstellung.
  - Das Abschalten des CABINET-Moduls wirkt sich auf alle Ausgänge aus, während sie „Monitor Cab. Off“ ausschließlich auf den MONITOR OUTPUT auswirkt.
- ✓ Die hier beschriebenen Ausgangsanwendungen sind nur die Standardeinstellungen. Sie können in der Output-Sektion jedem Ausgang eine Signalquelle zuordnen. Z.B. können Sie an den [MAIN OUTPUT](#) das reine Effektsignal von [Delay](#) und [Reverb](#) ausgeben, während gleichzeitig an einem der [SEND](#)-Ausgänge der reine Amp-Sound ohne Effekte anliegt. Zusätzliche Informationen zu diesem Thema finden Sie im Kapitel [Output-Sektion](#) sowie in einem Tutorial-Video auf:  
[www.kemper-amps.com/video](http://www.kemper-amps.com/video)

### HEADPHONE OUTPUT (6)

Hier kann der 3,5 mm-Klinkenstecker eines Stereo-Kopfhörers angeschlossen werden.

### S/PDIF digitale Ein- und Ausgänge (7)

Die S/PDIF-Anschlüsse bieten eine digitale Audio-Schnittstelle, die Sie verwenden können, um den PROFILER mittels Koaxial-Kabeln mit Cinch-Steckern mit anderen S/PDIF-kompatiblen Geräten, wie Computer oder Audio-Interfaces, zu verbinden. Anschlüsse und Einstellungen werden im Kapitel [Reamping](#) ausführlich erklärt.

### Pedale und Taster (8)

Sie können mehrere Expression-Pedale und Taster anschließen, um unterschiedliche Funktionen zu kontrollieren. Informationen zu den technischen Voraussetzungen, der Verkabelung sowie der Konfiguration von Pedalen und Tastern finden Sie im Kapitel [Express-Pedale und Fußtaster](#) sowie in einem Tutorial Video auf:

[www.kemper-amps.com/video](http://www.kemper-amps.com/video)

### MIDI (9)

Verwenden Sie diese Buchsen, um den PROFILER mit MIDI-Geräten zu verbinden. Sie können MIDI Program Changes am PROFILER MIDI-Input empfangen, um zwischen Rigs umzuschalten. Mit MIDI Control Changes können einzelne Effekte kontrolliert werden. Wenn Sie [MIDI Clock](#) zum PROFILER schicken, wird die Geschwindigkeit von Effekten wie Delay oder Tremolo synchronisiert. Dazu finden Sie Details im Kapitel [MIDI](#).

### USB (10)

Verwenden Sie die USB-Typ-A-Buchse, um USB-Sticks für Backups und Software Updates anzuschließen. Mehr Informationen dazu finden Sie im Abschnitt [Updates, Backups und Austausch von Sounds](#). Beim PROFILER Rack und PowerRack befindet sich diese Buchse auf der Vorderseite. Diese Buchse kann auch für [USB-MIDI](#)-Host-Funktionen verwendet werden.

Für den Betrieb mit der [KEMPER Rig Manager™](#) Applikation, [USB-Audio](#) sowie [USB-MIDI](#)-Client-Funktionen ist die USB-Typ-B-Buchse vorgesehen. Diese wird mittels eines passenden Kabels entweder mit einer USB-Typ-A- oder Typ-C-Buchse am PC verbunden.

### Kensington® Lock-Anschluss (11)

Hier können Sie ein Kensington®-Schloss einklinken, um Ihren PROFILER vor Diebstahl zu schützen.

### Netzanschluss (12)

Verbinden Sie das im Lieferumfang enthaltene Netzkabel mit dieser Buchse und einer Steckdose. Das interne, universelle Netzteil akzeptiert 100 - 240V AC über einen handelsüblichen IEC-Anschluss.

# Typische Einsatzbereiche

Bevor wir in die technischen Details eintauchen, möchten wir zunächst vorstellen, wie flexibel der PROFILER eingesetzt werden kann.

Dies sind nur einige Beispiele. Auf weitere spezielle Einsatzmöglichkeiten wird später noch bei der Beschreibung einzelner Features eingegangen.

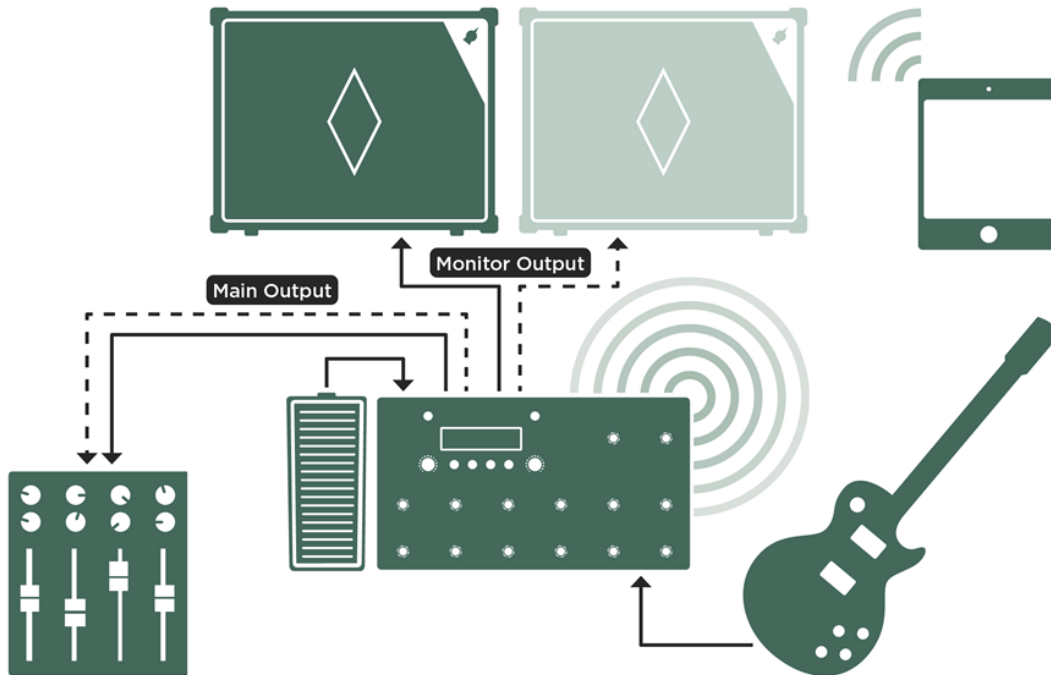

Diese Grafik zeigt den PROFILER Stage bei einer Probe-bzw. einem Auftritt mit einem KEMPER Power Kabinet™. Optional kann mit einem weiteren KEMPER Power Kabinet Stereo-Sound genossen werden.

Das KEMPER Kabinet™ ermöglicht durch seine spezielle Lautsprecherlösung maximale Flexibilität: Der [KEMPER Kone™](#) ist ein Lautsprecherchassis, mit dem man sowohl Rigs linear abspielen als auch den Sound verschiedener klassischer Gitarrenlautsprecher gezielt nachbilden kann.

Mit nur einem Expression-Pedal lassen sich z. B. Wah- plus Pitch-Effekte steuern und andererseits die Lautstärke regeln.

Mittels [Rig Manager™ für iOS®, Android® und Fire OS®](#) können Sie Ihr Tablet bzw. Smartphone nutzen, um Rigs und Performances via Wi-Fi zu laden und zu editieren.

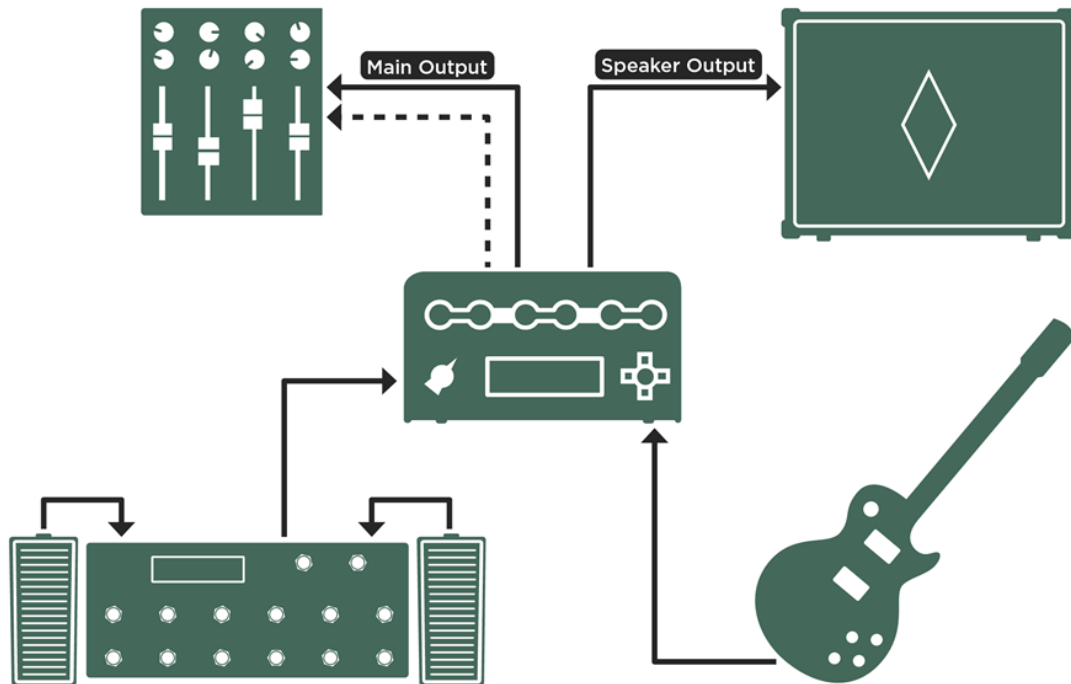

Dieses Bild zeigt ein anderes Setup für Probe- und Live-Anwendungen mit einem PROFILER PowerHead mit eingebauter Endstufe, einem passiven KEMPER Kabinett™ und einer Remote, an der zwei Expression-Pedale angeschlossen sind. Eines der beiden Pedale könnte ein dediziertes Lautstärkepedal sein, während man mit dem anderen Pedal Morphing, Wah- sowie Pitch-Effekte steuern könnte.

Statt eines KEMPER Kabinets könnten Sie natürlich auch Ihre Lieblingsgitarrenbox anschließen.

Auf der Bühne benötigen Sie in keinem Fall ein Mikrophon zur Abnahme des Gitarrensounds, da Sie das Mischpult direkt aus den MAIN OUTPUT XLR-Ausgängen speisen können. In diesem Fall sollten Sie das Main Output Volume vom MASTER VOLUME-Regler abkoppeln ([Output Volume Links](#)), sodass Sie die Lautstärke Ihres Bühnen-Lautsprechers damit regeln können, ohne dass sich gleichzeitig der Pegel, der zum Mischpult geschickt wird, ändert.

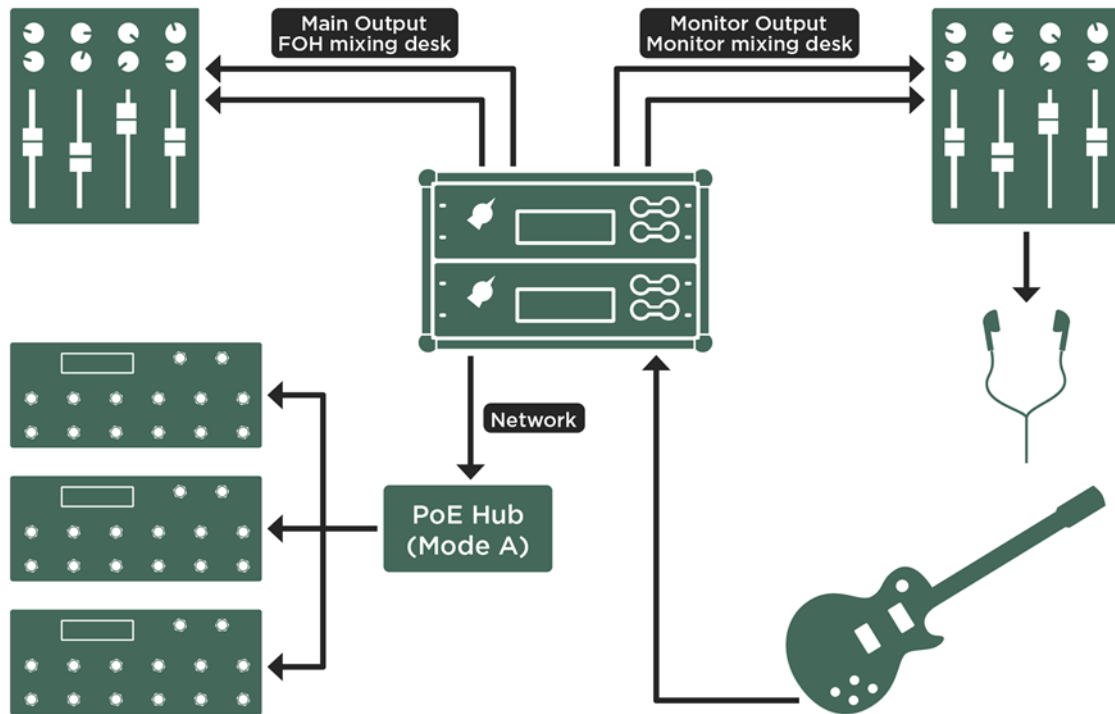

Dies ist eine professionelle Konfiguration, wie man sie auf großen Bühnen sieht. Sie schließt einen Backup-PROFILER ([UI to MIDI](#)) ein. Zusätzlich sind mehrere Remotes über Netzwerk ([PoE Switch](#)) angebunden, damit Sounds und Effekte von mehreren verschiedenen Stellen einer weitläufigen Bühne gesteuert werden können. FOH- und Monitoring-Mischpulte werden direkt angesteuert – ohne Einsatz externer DI-Boxen.

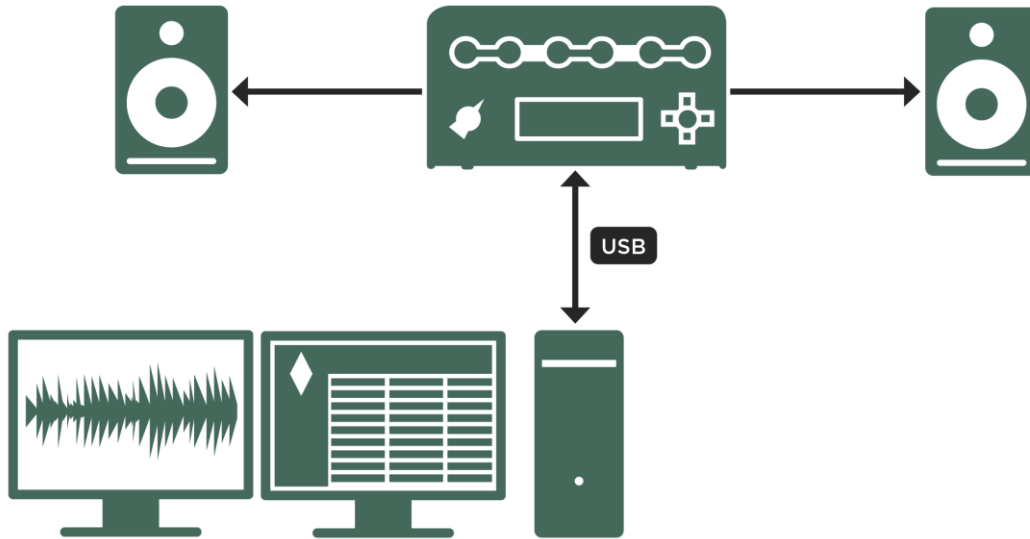

Hier nun ein typischer Studioaufbau. Der PROFILER ist mittels USB-Kabel mit einer DAW (Digital Audio Workstation) verbunden. Über diese USB-Verbindung kann man Audiosignale aufnehmen, abspielen und „reampen“ sowie den PROFILER mit Rig Manager für macOS® bzw. Windows® fernsteuern.

- ✓ Beim PROFILER Stage können mittels [USB-Audio](#) gleichzeitig vier Kanäle in beide Richtungen übertragen werden. Alle PROFILER Head und Rack Modelle unterstützen simultan jeweils zwei Kanäle in beide Richtungen.

Wenn Sie mögen, können Sie natürlich auch Ihr bevorzugtes Audio-Interface über die analogen Anschlüsse des PROFILERs oder über S/PDIF einbinden. Der PROFILER Stage unterstützt koaxiales S/PDIF bei 4.1 kHz, 48 kHz, 88.2 kHz sowie 96 kHz mit 24 bit sowohl im Master- als auch im Slave-Modus. Für alle anderen PROFILER-Varianten gilt dasselbe, sofern das Geräte im Jahr 2019 oder später gebaut wurde.

- ✓ PROFILER Head and Rack Geräte, die vor 2019 produziert wurden, müssen als S/PDIF Clock Master verwendet werden.

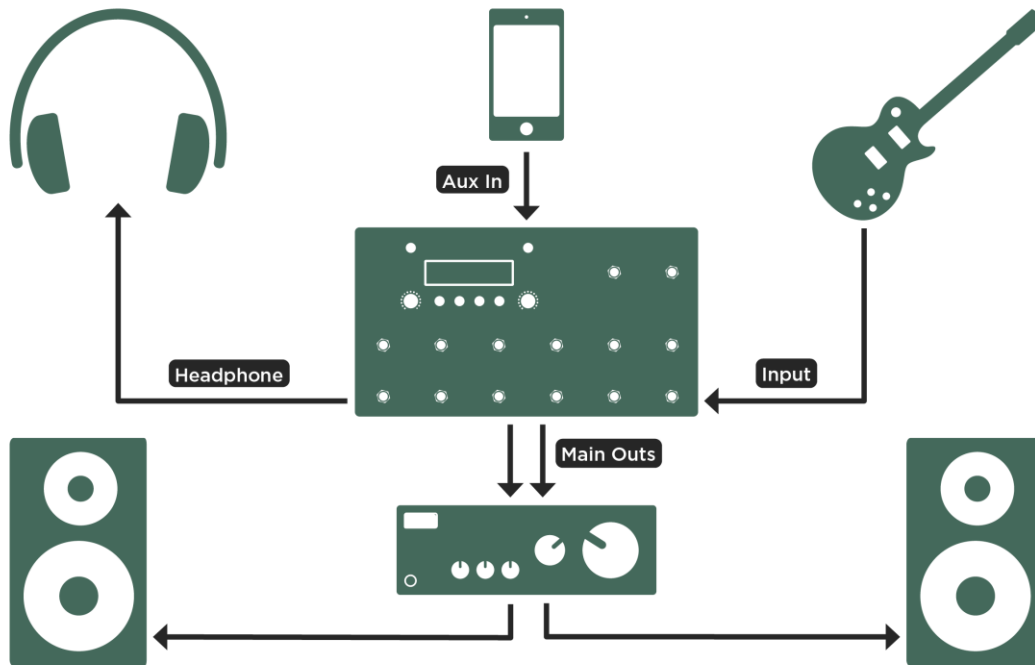

Dies ist eine typische Wohnzimmeranwendung mit einem Smartphone als Zuspeler. Abgehört wird über Kopfhörer bzw. Stereo-Anlage.

Für die Aux In-Funktion nutzt man:

- RETURN 1 und 2 beim PROFILER Stage,
  - RETURN und ALTERNATIVE INPUT bei allen anderen PROFILER-Varianten.
- ✓ Um Aux In zu nutzen, benötigt man ein spezielles Audio-Kabel mit einem 3,5 mm Stereo-Klinkenstecker auf der einen Seite und zwei 6,3 mm Mono-Klinkenstecker auf der anderen Seite.

# Tuner

Die drei TUNER-LEDs oberhalb des [Wahlschalters](#) beim PROFILER Head und Rack („Chicken-Head“) sowie neben dem TUNER-Fußtaster beim PROFILER STAGE und bei der Remote sind immer aktiv. Sie können sich damit jederzeit kontrollieren, ob Ihre Gitarre richtig gestimmt ist, auch wenn sich der PROFILER gerade nicht im Tuner-Modus befindet. Sollte eine Gitarrensaite extrem verstimmt sein, leuchtet eine der äußeren grünen LEDs. Je genauer die Saite gestimmt ist, desto heller leuchtet die mittlere weiße LED. Ist diese perfekt gestimmt, leuchtet nur noch die mittlere weiße LED und keine der äußeren grünen LEDs. Achten Sie daher beim Stimmen der Gitarre darauf, dass ausschließlich die weiße LED leuchtet.

Um auf weitere Optionen zuzugreifen, stellen Sie den Wahlschalter auf TUNER bzw. betätigen Sie den TUNER-Fußtaster beim PROFILER Stage oder bei der Remote. Im Tuner-Modus erscheint ein große Tuner-Grafik und es gibt einige besondere Einstellmöglichkeiten:

Mute Signal	Dieser Parameter bestimmt, ob das Gitarrensinal an den Ausgängen anliegt oder nicht. Um die Gitarre unhörbar zu stimmen, aktivieren Sie „Mute Signal“. Das Signal wird stummgeschaltet, solange sich der PROFILER im Tuner-Modus befindet. Sie können diese Funktion auch verwenden, um den PROFILER vorübergehend stumm zu schalten, wenn Sie z.B. die Gitarre wechseln.
Bubble Tuner	Mit der Option „Bubble Tuner“ können Sie zwischen den Darstellungen „Strobo Tuner“ und dem traditionellen PROFILER „Bubble Tuner“ umschalten.
Show # Sharp	Anzeige erhöhter Noten (#) statt erniedrigter Noten (b).
Tuner@Volume 0	Deaktivieren Sie die Option „Tuner@Volume 0“, falls Sie nicht möchten, dass der Tuner-Modus automatisch aktiviert wird, sobald das Volumenpedal in der Hackenposition steht.
Reference Pitch	Verwenden Sie „Reference Pitch“, um im Bereich zwischen 424 Hz bis 456 Hz den Referenzton des Tuners auf einen anderen Wert als 440 Hz einzustellen.

Der Tuner-Modus kann auf folgende Arten aufgerufen werden:

- Indem man den Wahlschalter („Chicken Head“) von PROFILER Head oder Rack in die Position „Tuner“ dreht,
- mit Hilfe des TUNER-Fußtasters beim PROFILER Stage bzw. bei der Remote
- mittels eines externen analogen Tasters, wie z. B. dem PROFILER Switch, der an eine der [PEDAL Buchsen](#) vom PROFILER oder der Remote angeschlossen ist,
- [MIDI Control Change #31](#),
- oder wenn sich das [Volumenpedal](#) in Hackenstellung befindet, was dem [MIDI Control Change #7](#) mit Wert 0 entspricht.

Während der Tuner eingeschaltet ist, reagieren die drei LEDs empfindlicher auf niedrigen Eingangspegel.

# Rig-Menü



Der [RIG-Taster](#) ermöglicht den Zugriff auf Rig-spezifische Parameter, die nicht mit den anderen Reglern am PROFILER bedient werden können. Diese Parameter sind über mehrere Seiten verteilt – mit den [<PAGE>-Tastern](#) können Sie die Seiten wechseln.

## Bezeichnungen

„Rig Tags“ öffnet die Liste der Bezeichnungen. Da hunderte von Rigs im Browse Pool gespeichert und diese auf vielfältige Art und Weise organisiert werden können, ist es wichtig die Rigs mit aussagekräftigen Bezeichnungen zu versehen. Einige Bezeichnungen sind direkt mit dem Rig verbunden wie z.B. „Rig Author“. Andere beziehen sich auf den Amplifier oder das Cabinet wie z.B. „Amp Manufacturer“ und „Cab Model“. Deshalb findet man Taster „Amp Tags“ und „Cabinet Tags“ in den Amplifier und Cabinet Modulen.

Hier ist eine Liste aller verfügbaren Bezeichnungen:

Rig	Rig Name, Rig Author, Instrument (Guitar/Bass/Acoustic), Rig Comment
Amplifier	Amp Name, Amp Author, Amp Location, Amp Manufacturer, Amp Model, Amp Year of Production, Amp Channel, Pickup Type, Amp Comment
Cabinet	Cab Name, Cab Author, Cab Location, Cab Manufacturer, Cab Model, Cab Comment, Speaker Manufacturer, Speaker Model, Speaker Configuration, Mic Model, Mic Position

Viele Bezeichnungen sind bereits ausgefüllt, aber es macht Sinn, Informationen so genau wie möglich einzugeben, um das Management Ihres Soundarchivs zu vereinfachen. Die aktuellen Factory Rigs sind dafür ein gutes Beispiel.

Verwenden Sie den [Soft-Taster](#) „Rig Tags“ im Rig-Menü oder „Amp Tags“ bzw. „Cabinet Tags“ in den Amplifier- und Cabinet-Modulen, um die Liste der entsprechenden Bezeichnungen aufzurufen. Mit dem [Soft-Regler](#) „Scroll“ können Sie eine Bezeichnung auswählen, welche Sie ausfüllen bzw. verändern wollen. Der Soft-Taster „Edit“ öffnet die Editierdarstellung mit den folgenden Eingabemöglichkeiten:

ABC	Verwenden Sie den „ABC“ Soft-Regler, um zwischen Klein und Großbuchstaben zu wechseln.
<PAGE>	Die PAGE-Tasten bestimmen die Position des Zeigers.
Character	Verwenden Sie den „Character“ Soft-Regler, um ein Zeichen auszuwählen.
Insert	Verwenden Sie den Soft-Taster „Insert“, um ein Leerzeichen vor der aktuellen Zeigerposition einzufügen.
Clear	Der Soft-Taster „Clear“ löscht das Zeichen an der aktuellen Zeigerposition und schließt die Lücke. Wenn Sie diesen Taster ca. eine Sekunde lang halten, wird der komplette Inhalt gelöscht.
COPY	Der COPY-Taster speichert bis zu 10 Tags in der Zwischenablage. <i>nicht verfügbar beim PROFILER Stage</i>
PASTE	Der PASTE-Taster fügt Tags aus der Zwischenablage ein und zwar in der umgekehrten Reihenfolge, in der sie in die Zwischenablage kopiert wurden. <i>nicht verfügbar beim PROFILER Stage</i>
Done oder EXIT	Wenn Sie die Eingabe beenden wollen, drücken Sie den Soft-Taster „Done“ oder den EXIT-Taster.

Alternativ dazu können Sie auch die [KEMPER Rig Manager™](#) Software für Mac und PC dazu verwenden, um Bezeichnungen sehr komfortabel mit der Computertastatur einzugeben.

## Favorites

Mit dieser Funktion können Sie das aktuell geladene Rig zur Liste Ihrer Lieblings-Rigs hinzufügen. Mehr Informationen zu den Themen Views (Blickwinkel) und Lieblings-Rigs finden Sie im Kapitel [Ordnung muss sein](#).

## Rig Spillover Off

Mit dieser Option bestimmen Sie, ob die Effekte in den Modulen DLY und REV beim Rig- bzw. Slot-Wechsel nachklingen („Spillover“). Wenn diese Option aktiviert ist, werden diese Effekte beim Wechsel zu einem anderen Rig abgeschnitten, statt wie normal auszuklingen.

- ✓ Effekte in anderen Modulen als DLY und REV werden beim Rig-Wechsel unabhängig von dieser Option grundsätzlich immer abgeschnitten.

## Snapshots

Snapshots sind Momentaufnahmen kompletter Rigs, die Sie spontan durch Drücken des Soft-Tasters „Store Snapshot“ auf der regulären Hauptseite des Browser-Modus erstellen können, während Sie ein Rig verändern. Snapshots werden außerhalb des Browse Pools gespeichert.

Auf der Seite „Details“ im Rig-Menü erlaubt Ihnen der Soft-Taster „Browse Snapshots“ eine Liste aller Snapshots zu öffnen. Hier können Sie auf einfache Weise Sounds vergleichen. Verwenden Sie den [BROWSE-Regler](#), um einen Snapshot aus dieser Liste auszuwählen, welchen Sie anschließend laden, löschen bzw. als Rig im Browse Pool speichern können.

## Panorama

Dieser Parameter ermöglicht es, das Signal im Stereopanorama zu platzieren. Der „Panorama“-Parameter wirkt sich auf den [HEADPHONE OUTPUT](#) und alle „Master...“ [Output Sources](#) aller Stereo-Ausgänge. Panorama kann auch mittels [MIDI](#) gesteuert werden.

## Transpose

Dies ist ein digitaler Capo-Effekt, der auch als Effektyp [Transpose](#) zur Verfügung steht. Wenn Sie ihn im Rig-Menü einsetzen, sparen Sie ein Effektmodul für andere Zwecke.



Bei den PROFILER MK 2-Modellen ist dieser Transpose in die Gruppe der [Fixed FX](#) integriert, welche mittels der [Effect Buttons I-III](#) bzw. auch mittels [MIDI](#) geschaltet werden können.

## DLY+REV Routing

Dieser kontinuierliche Parameter bestimmt den Signalfluss der beiden Module DLY und REV. Wie er funktioniert, wird im Abschnitt [Reverb](#) erklärt.

## Rig Volume

Dies ist die individuelle Lautstärke des Rigs. Bitte beachten Sie, dass dieser Parameter nicht dazu gedacht ist, den Klang in eine Endstufensättigung zu fahren. Er verändert nicht den Klangcharakter, sondern lediglich die Lautstärke. Die Einstellung wird zusammen mit dem Rig gespeichert. Wenn Sie die Gesamtlautstärke regeln wollen, verwenden Sie bitte den [MASTER VOLUME-Regler](#).

Der PROFILER ist so konzipiert, dass jedes Profil ungefähr die gleiche Lautheit aufweist, wodurch unerwünschte Lautstärkesprünge vermieden werden, wenn Sie durch verschiedene Rigs browsen. Bei allen Factory Rigs steht der VOLUME-Regler in der 12-Uhr-Position.

Wenn Sie das Gefühl haben, dass cleane Rigs leiser oder lauter als verzerrte Rigs klingen, versuchen Sie bitte nicht, diesen Unterschied mit dem VOLUME-Regler in den einzelnen Rigs auszugleichen! Verwenden Sie stattdessen den „Clean Sens“-Parameter in der Input-Sektion, um Ihre Gitarre optimal an den PROFILER anzupassen. Dieser Vorgang wird beim [INPUT-Taster](#) beschrieben.

Verwenden Sie Rig Volume, um die Lautstärke eines Rigs so einzustellen, dass Sie zu einem bestimmten Song in einer Set-Liste passt.

Wenn Sie den Eindruck haben, dass ein Rig besonders laut oder leise klingt, überprüfen Sie bitte, ob eventuell einer der aktiven Effekte der Grund dafür ist. Achten Sie dabei insbesondere auf die individuellen Volume-Werte die Sie in jedem der Effekte einstellen können und überprüfen Sie ob diese dazu führen, dass der Klang besonders laut oder leise ist.

Wenn die Effekte nicht der Grund sind, kann es sein, dass die Lautstärke durch das Profil selbst abseits der Normlautstärke liegt. In diesem Fall überprüfen Sie den Parameter „Volume“ im Amplifier-Modul und stellen Sie einen Wert ein, der die Lautstärke des Rigs angleicht. Speichern Sie anschließend das Rig, um die Veränderung dauerhaft zu machen.

- ✓ Keiner der hier genannten Lautstärkeregler beeinflusst die Klangfarbe. Wenn Sie das Gefühl haben, dass die Lautstärke den Klang beeinflusst, machen Sie sich bitte bewusst, dass das menschliche Gehör dazu neigt Lautstärkeveränderungen als Klangveränderungen wahrzunehmen.

Dieses ist derselbe Parameter, den man auch mittels des [RIG VOLUME-Reglers](#) auf der Gerätefront von PROFILER Head, PowerHead, Rack und PowerRack einstellen kann. Falls Sie Rig Volume morphen möchten und ein

PROFILER Rack bzw. PowerRack besitzen, lassen sich die Werte für den Basis- und den Morph-Sound mit Hilfe der Anzeige auf dieser Seite bequemer einstellen.

## Tempo

Mit dem Parameter „Tempo“ wird das Tempo in Schlägen pro Minute (Beats per Minute) eingestellt.

Zeitbezogene Parameter können zum Tempo des Songs, den Sie spielen, synchronisiert werden. Dazu gehört unter anderem die Delayzeit, die in Notenwerten („Note Values“) eingestellt wird, sowie der „Rate“-Parameter im [Phaser](#), [Flanger](#), [Tremolo](#), Autopanner und anderen Modulationseffekten. Es gibt vier Methoden, um das Tempo zu kontrollieren, zu speichern und wiederherzustellen:

- Drehen Sie den „Tempo“-Regler im Rig-Menü, um das gewünschte Tempo in Schlägen pro Minute einzustellen (BPM).
- Geben Sie das Tempo durch rhythmisches Betätigen des [TAP-Tasters](#) oder eines externen Fußschalters ein.
- Verwenden Sie den [Beat Scanner](#), in dem Sie den TAP-Taster oder Fußschalter gedrückt halten.
- Empfangen Sie [MIDI Clock](#) von einem externen Gerät.

Im Performance Mode steht zusätzlich die Option „Use Perf. Tempo“ zur Verfügung, mit der sie ein einheitliches Tempo für ein ganze Performance einstellen können. Mit der Option „Lock Tempo“ können Sie das Tempo sogar global verriegeln.

## Tap-Tempo

Drücken Sie mehrfach rhythmisch im Abstand von Viertelnoten auf den [TAP-Taster](#), um das gewünschte Tempo einzugeben. Bereits nach dem zweiten Drücken wird ein Tempo ermittelt, jedoch je öfter Sie drücken, desto genauer wird der ermittelte Wert.

Tap Tempo steuert nicht nur das Timing von Delay-Effekten, sondern auch alle anderen zeitbasierten Effekte im gerade geladenen Rig. Um die gewünschten Schläge pro Minute (BPM) einzustellen, ist es wichtig ausschließlich Viertelnoten zu tappen. Damit sich Effekte dann wie gewünscht auf dieses Tempo beziehen, muss in ihnen jeweils die Option „To Tempo“ aktiviert werden.

Ein einzelner Druck auf den TAP-Taster zu Beginn eines Taktes, synchronisiert rhythmische Modulationseffekte, wie Tremolo und Slicer mit Ihrem Schlagzeuger, ohne dass sich dabei das Tempo ändert. Die Anpassung wird sanft und unauffällig vollzogen, was ein einmaliges Feature ist. Synchronisieren Sie frühstens im nächsten Takt erneut, denn ansonsten wird Ihr Tappen als neues Tempo interpretiert.

Natürlich ist es weiterhin möglich, zusätzlich zum einmaligen Synchronisieren pro Takt auch noch Viertelnoten zu tappen. So können Sie sowohl das Timing als auch das Tempo anpassen.

## To Tempo

In vielen Modulations-, Echo- und Halleffekten gibt es die Option „To Tempo“, die bewirkt, dass Rate bzw. Delay-Zeit dem Tempo folgen. Während „To Tempo“ in einem Effekt aktiviert ist, werden Zeit bzw. Rate in Notenwerten angezeigt. Wenn „To Tempo“ nicht aktiviert ist, werden Zeit und Rate stattdessen in absoluten Zeitwerten wie Hertz oder Sekunden angezeigt.

## Tempo Enable

Bei den meisten Factory Rigs ist ab Werk „Tempo“ abgeschaltet; weil wir nicht wissen können, welches Tempo Sie benötigen. Um einen Effekt zum Tempo zu synchronisieren, aktivieren Sie „Tempo“ in dem Sie entweder den TAP-Taster einmalig betätigen, „Tempo Enable“ aktivieren oder die Schläge pro Minute verstellen. Zusätzlich müssen Sie in dem jeweiligen Effekt die Option „To Tempo“ aktivieren. Sobald die Tempo-Funktion aktiv ist, blinkt der TAP-Taster und der „Tempo Enable“-Taster im Rig-Menü leuchtet.

Falls Sie „Tempo“ abschalten möchten, betätigen Sie „Tempo Enable“ in den Rig-Settings einfach einmal. Danach blinkt der TAP-Taster nicht mehr. Und Effekte, bei denen „To Tempo“ eingeschaltet ist, fallen automatisch auf standardmäßige 120 Schläge pro Minute zurück.

## Modulation Rate

Die „Rate“-Kontrolle, die es in vielen Modulations-Effekten gibt, basiert auf einer speziellen Philosophie. Sie erlaubt eine fließende Regelung der Modulationsgeschwindigkeit und Morphing, auch wenn der PROFILER zum aktuellen Tempo synchronisiert wird. Der Parameter „Rate“ bietet eine Liste von Zeiträumen mit gleichen Abständen, die gepunktete und triolischen Noten beinhaltet, sowie weitere, die mit einem einfachen Unterstrich „\_“ dargestellt werden. Der Abstand zwischen diesen Werten ist fein genug, jede gewünschte Geschwindigkeit einzustellen. Diese feine Auflösung erlaubt Ihnen auch kontinuierlich von einer Achtel- zu einer Sechzehntelnote oder Triolen zu morphen, ohne dass es zu Tonhöhenprüngen kommt oder das Timing im Verhältnis zur Musik verloren geht. Falls „To Tempo“ nicht aktiviert ist, orientiert sich der Effekt nicht am Tempo, und Modulation Rate zeigt absolute Zeitwerte an.

## Beat Scanner

Der Beat Scanner ist eine praktische Alternative zum Tap-Tempo. Statt das Tempo manuell einzugeben, halten Sie den [TAP-Taster](#) oder Fußschalter gedrückt, um den Beat Scanner zu aktivieren. Spielen Sie auf der Gitarre und der Beat Scanner-Algorithmus analysiert Ihr Spiel und erkennt automatisch innerhalb weniger Sekunden das richtige Tempo. Sie brauchen keinen speziellen Rhythmus zu spielen - Hauptsache Sie spielen mit einem konstanten Tempo. Sie sollten allerdings Triolen und punktierte Notenwerte vermeiden, da diese dem Beat Scanner ein verkehrtes Tempo vorgaukeln. Wenn das gewünschte Tempo eingestellt ist, lassen Sie den TAP-Taster oder Fußschalter wieder los, und das Tempo bleibt erhalten. Sie können jedes Tempo zwischen 80 und 160 BPM eingeben.

Der Beat Scanner ist nicht in der Lage zu erkennen, ob ein Tempo z.B. 70 BPM oder 140 BPM beträgt. In diesem Fall wird er sich für 140 BPM entscheiden.

## MIDI Clock

MIDI Clock ist ein kontinuierlicher Datenstrom, mit dem sich digitale Audio Workstations und andere MIDI-fähige Geräte synchronisieren lassen. Sie können die MIDI Clock dieser Geräte dazu verwenden die Delay- und Modulationseffekte im PROFILER zur Musik zu synchronisieren. Der PROFILER synchronisiert sich automatisch, sobald ein MIDI Clock-Signal erkannt wird. Sobald MIDI Clock empfangen wird, erscheint ein kleines „c“ rechts auf der Hauptseite.

Der PROFILER kann MIDI Clock aus dem [MIDI Output](#) bzw. als USB-MIDI-Host senden, um andere Geräte zu synchronisieren. Das Senden von MIDI Clock muss im [System-Menü](#) eingeschaltet werden. Sobald der [MIDI Thru](#) als zweiter MIDI-Ausgang konfiguriert ist, wird auch auf diesem Ausgang MIDI Clock gesendet.

## Weitere Eigenschaften von Tempo

- Das selektierte Tempo und der „Tempo Enable“-Status wird zusammen mit dem Rig abgespeichert. Die Option „Lock Tempo“ verhindert, dass sich beim Wechsel des Rigs bzw. der Performance das aktuelle Tempo ändert. Das Tempo bleibt also erhalten, bis Sie ein anderes eintappen oder das Tempo mittels einer der anderen beschriebenen Methoden verändern.
- Im Performance-Modus finden Sie in den Rig-Settings auf der Seite „Tempo“ zusätzlich die Option „Use Performance Tempo“. Sobald diese Option aktiviert ist, wird das aktuelle Tempo in allen fünf Slots der Performance angewendet, sodass bei allen Sounds eines Songs das Tempo beibehalten wird. Die in den Rigs individuell gespeicherten Tempi werden in diesem Fall ignoriert. „Performance Tempo“ wird je Performance gespeichert.
- Stellen Sie sicher, dass in allen Slots der Performance „Tempo Enable“ aktiviert ist, sofern Sie das Performance-Tempo dort z. B. in einen Delay-Effekt anwenden möchten. Es reicht schon, einmal den TAP-Taster zu betätigen, während der betreffende Slot geladen ist. Sobald Sie „Performance Tempo“ einschalten, sticht es das Tempo aus, welches im Rig gespeichert ist, aber nicht die Option „Tempo Enable“.
- Um das Maximum aus „Tap Tempo“ herauszuholen, sollten Sie einen Fußtaster zuweisen, mit dem Sie dann den Beat per Fuß eintappen können, während Sie Gitarre spielen. Sie können auch den Taster eines MIDI-Controllers dieser Funktion zuweisen. PROFILER Stage und Remote bieten dedizierte TAP-Taster. Darüber erfahren Sie in den Abschnitten [PROFILER Remote](#) und [MIDI](#) mehr.

## Volumenpedal

Das Volumenpedal belegt keinen eigenen Platz in den Effektmodulen. Stattdessen befinden sich die entsprechenden Parameter im Rig-Menü. Mehr Informationen dazu finden Sie im Kapitel [Expression-Pedale und Fußtaster](#).

## Parallel Path

Die Funktion Parallelpfad wendet sich speziell an Bassisten. Sie können Sie aber natürlich auch mit jedem anderen Instrument nutzen. Der PROFILER bietet eine große Auswahl an Bass Rigs und spezielle Effekte, die für den Einsatz mit Bassgitarren optimiert sind. Wenn ein Bass über einen verzerrten Verstärker gespielt wird, verliert er automatisch an Fundament und Dynamik. Die Parallel Path-Funktion verhindert das, indem das Signal vor dem Verstärker aufgeteilt wird. Eine Hälfte wird am Verstärker und den Effekten vorbei direkt zum Ausgang weiterleitet und dort mit dem verzerrten Signalanteil gemischt.

Der normale Signalfluss bei den PROFILER MK 2-Modellen sieht so aus:



### *Normaler Signalfluss*

Wenn Sie im Rig-Menü die Parallel Path-Funktion aktivieren, wird das Signal direkt hinter den Modulen A und B abgegriffen und von dort unter Umgehung der Stack-Sektion und aller folgenden Effektmodule zum Ausgang weitergeleitet. So können Sie das Signal z.B. mit einem Kompressor und einem EQ bearbeiten. Das Eingangssignal wird gleichzeitig durch die Module C und D geschickt und durchläuft von dort die Stack-Sektion und die folgenden Effektmodule. Der Signalfluss wird auf der Hauptseite im Browser-Modus abgebildet.

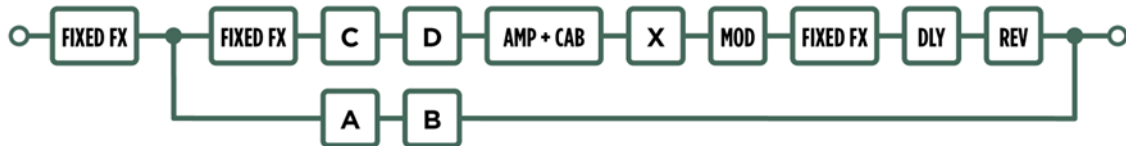

#### Signalfluss mit aktiviertem Parallelpfad

Die Fixed FX gibt es nur bei PROFILER MK 2-Modellen. Deren Transpose und Noise Gate liegen vor der Aufspaltung des Signals. Alle anderen Fixed FX liegen dahinter im Hauptsignalfluss.

Der [Soft-Taster](#) „Parallel Path“ aktiviert und deaktiviert diese Funktion. Falls Parallel Path aktiviert ist, regelt der Parameter „Parallel Path Mix“ das Mischungsverhältnis zwischen dem Parallelsignal (im linken Regelbereich) und dem regulären Signalpfad (im rechten Regelbereich).

Wenn Sie in einem der beiden Signalpfade einen Distortion- oder Kompressor-Effekt verwenden, werden Sie feststellen, dass beide Signale unterschiedliche Pegel aufweisen. Das können Sie vermeiden, indem Sie den Parameter „Clean Sens“ in der Input-Sektion entsprechend einstellen. „Clean Sens“ regelt das Verhältnis zwischen verzerrten (oder komprimierten) Sounds. Das wirkt sich auch auf die Parallel Path-Funktion aus.

- ✓ Mehr Informationen zum „Clean Sens“-Parameter finden Sie bei der Beschreibung des [INPUT-Tasters](#) sowie dem Tutorial-Video über die Input-Sektion auf der Seite: [www.kemper-amps.com/video](http://www.kemper-amps.com/video)
- ✓ Zum Thema Parallel Path gibt es ebenfalls ein Tutorial-Video auf der Seite: [www.kemper-amps.com/video](http://www.kemper-amps.com/video)

## Morph

Alle Funktionen dieser Seite werden weiter unten im Abschnitt [Morphing](#) erklärt.

## Fixed FX

Die PROFILER MK 2-Modelle bietet zusätzlich einige feste Effekte, die man am Gerät im Rig-Menü konfigurieren kann. Details dazu finden Sie im Abschnitt Fixed FX.

# Umgang mit Amplifier- und Cabinet-Profilen, Endstufen und Gitarrenboxen

Sie können dieses Kapitel überspringen, falls Sie nicht vorhaben, den PROFILER mit einer regulären Gitarrenbox zu betreiben, eigene Profile zu erstellen, Cabinet-Dateien auszutauschen oder Impulsantworten zu importieren.

## Trennen von Amps und Cabinets: CabDriver

Reguläre Studioprofile werden mit einer Kombination von Gitarrenverstärker und Gitarrenbox erzeugt, die über eines oder mehrere Mikrophone abgenommen und zum PROFILER übertragen wird. Das resultierende Studioprofil ist in zwei Teile unterteilt: das Amplifier- und das Cabinet-Profil, wobei der Anteil des Mikrophons zu einem Bestandteil des Cabinet-Profils wird. Da das Studioprofil in einem Durchgang erstellt wird, ist es komplett und perfekt so wie es ist. Da aber keine exakten Informationen über die Trennlinie zwischen Amp und Cabinet verfügbar sind, verwendet der PROFILER einen intelligenten Algorithmus, um die optimale Trennlinie zu finden. Diesen Algorithmus nennen wir CabDriver™. CabDriver ermöglicht es das Amplifier- und das Cabinet-Profil eines Studioprofils zu trennen und beliebig mit Amps und Cabinets aus anderen Rigs oder Presets zu kombinieren. Es erlaubt Ihnen außerdem die Lautsprechersimulation für den Monitor- bzw. Lautsprecheranschluss am PROFILER abzuschalten („[Monitor Cab Off](#)“), um darüber eine physische Gitarrenbox zu betreiben. Die typischen Wechselwirkungen zwischen einem echten Röhrenverstärker und einer Gitarrenbox werden im Amplifier-Profil gespeichert. Das Resultat ist sehr authentisch und kann über eine Transistorendstufe oder die optionale, [eingebaute Class-D Endstufe](#) der Modelle PowerHead und PowerRack verstärkt werden.



Bitte beachten Sie: Komplett authentische Resultate können durch die Erstellung von sogenannten [Direct Amp-Profilen](#) erzielt werden. Diesen Vorgang beschreiben wir weiter unten.

## Durchstöbern von Amps oder Cabinets

Es gibt zwei Quellen aus denen Sie Amplifier, Cabinets oder ein komplettes Stack laden können. Während Sie die betreffende Sektion im Fokus haben, drehen Sie den BROWSE-Regler um einen Klick – die [Soft-Taster](#) ermöglichen Ihnen nun zwischen „Presets“ oder „From Rigs“ zu wählen. Die „From Rigs“-Methode zeigt dann, je nach angewähltem Modul, z.B. die Cabinets anderer Rigs aus dem Browse Pool an, entsprechend des Views den Sie auf der Hauptseite angewählt haben. Diese Methode funktioniert sowohl für die Amp- und Cabinet-Module, als auch für die gesamte Stack-Sektion.

Modul- und Sektions-Presets enthalten Voreinstellungen für die Module oder Sektionen in der Signalkette, z.B. Amplifier, Cabinet oder Stack, die der Anwender selber erstellen und speichern kann. Wenn Sie bisher noch keine Presets erstellt haben, werden Sie nur die Presets finden, die wir im Werkszustand mitliefern.

Es gibt zwei weitere Methoden, um Module aus anderen Rigs hinzuzufügen:

- Sie können jedes Modul oder jede Sektion aus einem anderen Rig mit den [COPY- & PASTE-Tastern](#) von PROFILER Head, PowerHead, Rack und PowerRack kopieren und einfügen. Beim PROFILER Stage öffnen Sie das betreffende Modul oder die Sektion zunächst und halten dann den betreffenden Taster noch einmal für ca. zwei Sekunden, bis sich die Copy/Paste-Maske öffnet.
- Verwenden Sie die [Lock-Funktion](#), um Module und/oder Sektionen zu „verriegeln“, während Sie die Rigs im Browse Pool wechseln.

## Direktprofile

Ergänzend zu den regulären Studioprofilen, welche den Gitarrenverstärker, die Gitarrenbox und das Mikrophon enthalten, bietet der PROFILER auch sogenannte Direktprofile. Hier einige Beispiele:

- Profile die mit einer geeigneten DI-Box wie beispielsweise der KEMPER DI-Box direkt am Lautsprecherausgang des Referenzverstärkers erstellt wurden. Diese Profile repräsentieren den kompletten Amp, ohne Lautsprecher und Mikrophon. Sie können über den Lautsprecherausgang von einem PROFILER mit eingebauter Endstufe oder eine externe Transistorendstufe und eine handelsübliche Gitarrenbox eingesetzt werden. Das sogenannte Direct Amp-Profil ist die wichtigste Art von Direktprofilen und wird im Abschnitt [Direct Amp-Profil](#) weiter unten noch genauer erklärt.

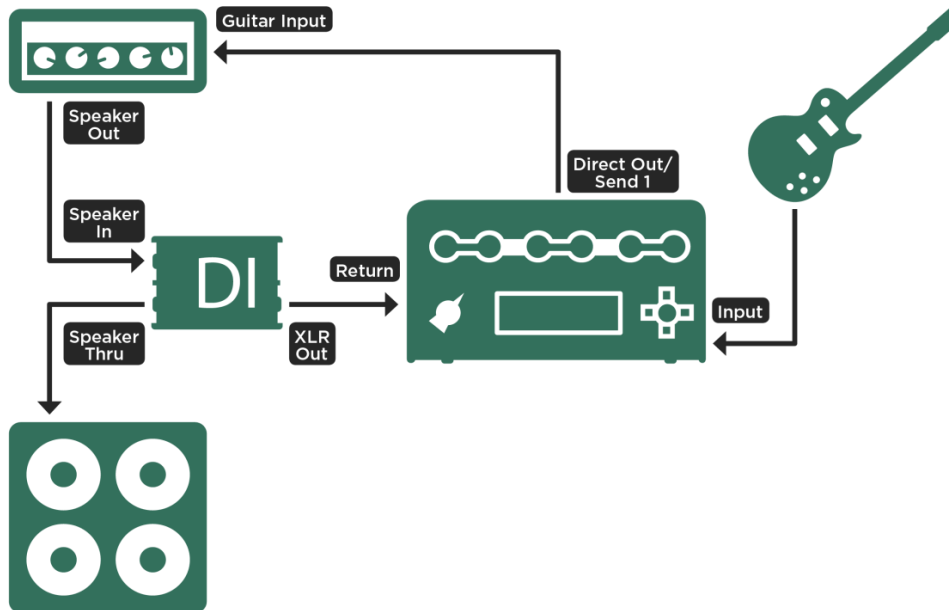

*Erzeugen eines Direct Amplifier-Profils; beim PROFILER Stage stellen Sie die Verbindung mit SEND 1 und RETURN 1 her*

- Profile eines Akustik-Gitarrenverstärkers oder eines Akustik-Amp-Simulators. Diese ermöglichen, eine akustische Gitarre mit Piezo-Pickups so klingen zu lassen, als sei sie mit einem Mikrofon aufgenommen.
- Profile, die am Line-Ausgang eines Bassverstärkers erstellt wurden.
- Profile eines Gitarrenverstärkers, die vom Send-Ausgang des Effekteinschleifweges erstellt wurden und die den Vorverstärker dieses Amps repräsentieren. Diese sogenannten Direct Preamp-Profile können in den Return-Eingang des Effekteinschleifweges des Gitarrenverstärkers zurückgespielt werden, um über die Endstufe dieses Verstärkers eine angeschlossene Gitarrenbox zu betreiben. Die folgende Grafik veranschaulicht diese Konfiguration zu Informationszwecken, obwohl wir sie konzeptionell nicht für sinnvoll halten.

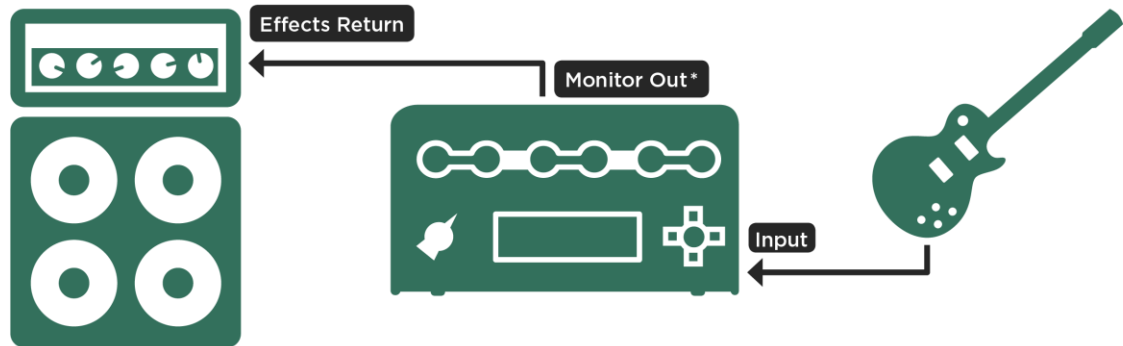

\* Lautsprechersimulation abgeschaltet („Monitor Cab Off“)

### *Anschluss eines Gitarrenverstärkers mit Gitarrenbox, um Direkt-Preamp-Profile abzuhören*

Wie der Name Direktprofil schon sagt, sind diese Profile unbeeinflusst vom Mikrofon oder der Gitarrenbox. Sie enthalten z.B. nicht die typische Höhendämpfung, die eine Gitarrenbox bewirkt. Das führt dazu, dass diese Profile, wenn sie über einen Studio Monitor oder eine Full Range-Box abgehört werden, extrem höhenlastig klingen, insbesondere sobald der Gain-Wert erhöht wird. Direktprofile sind dazu gedacht über einen klangfärbenden Gitarrenlautsprecher abgehört oder völlig unverzerrt gespielt zu werden.

Der zweite Unterschied im Vergleich zu Studioprofilen ist, dass das Cabinet abgeschaltet ist, da kein virtuelles Cabinet im Profil enthalten ist. Anders ausgedrückt: Direktprofile bestehen nur aus einem Amplifier-Modul. Sie können beliebige Cabinets aus dem Rig Browse Pool oder aus der Cabinet-Preset-Liste laden, falls Ihre Direktprofile ein virtuelles Cabinet benötigen. Ein Direktprofil wird erzeugt, indem man den Ausgang des Referenzverstärkers direkt bzw. über eine DI-Box mit dem [RETURN](#) bzw. dem [RETURN 1](#) am PROFILER verbindet, anstatt den Klang mit einem Mikrofon abzunehmen. Es sind keine weiteren Vorbereitungen nötig. Während des Vorgangs erkennt der PROFILER von selbst, dass es sich um ein Direktprofil handelt und schaltet das Cabinet Modul automatisch ab.

Aber nicht jede DI-Box ist für diesen Zweck geeignet. Die DI-Box soll ja zwischen Endstufe und Lautsprecherbox platziert werden und muss die entsprechenden Ströme verarbeiten können. DI-Boxen, die nur Line-Pegel vertragen, können nicht verwendet werden. Falls die DI-Box eine Lautsprechersimulation oder eine Leistungsbegrenzung beinhaltet, müssen diese komplett abgeschaltet werden. Bei einigen DI-Boxen ist das leider nicht möglich.

### Direct Amp-Profile

Direct Amp-Profile bestehen aus dem Vorverstärker und der Endstufe des Referenzverstärkers. Sie haben den Vorteil, dass eine angeschlossene Transistorendstufe das gleiche Verhalten wie die Röhrenendstufe des Referenzverstärkers aufweist. Sogar die wichtigen durch die Impedanz bedingten Wechselwirkungen zwischen Endstufe und Lautsprecher werden eins zu eins abgebildet, obwohl der Lautsprecher gar nicht im Profil enthalten ist.

In Verbindung mit einer Transistorendstufe oder dem im PowerHead und PowerRack eingebauten Class D-Verstärker klingt ein Direct Amp-Profil mit einer regulären Gitarrenbox total authentisch. Es wird keine Röhrenendstufe benötigt, weil die typischen Interaktionen der Endstufe bereits ein Teil des Direct Amp-Profils sind und über eine lineare Transistorendstufe einwandfrei wiedergegeben werden. Die Wiedergabe eines Direct Amp-Profils über eine Röhrenendstufe würde hingegen nicht authentisch klingen, weil Sie dann einen virtuellen und einen echten Röhrenverstärker in Reihe geschaltet hätten.

Da das Cabinet-Modul jedes Direktprofils leer ist, können Sie dort beliebige Cabinet-Profile aus anderen Rigs verwenden. Bringen Sie dazu das Cabinet-Modul in den Fokus und drehen Sie den BROWSE-Regler, um ein passendes Cabinet aus den Presets oder den anderen Rigs auszuwählen.

## Lautsprecherimpulsantworten

Cabinet-Presets sind von vielen Anbietern in Form von sogenannten Impulsantworten (englisch: Impulse Responses, abgekürzt „IR“) erhältlich. Diese können mit der [KEMPER Rig Manager™](#) Software (mindestens Version 3 erforderlich), die für Mac und PC verfügbar ist, importiert werden. Aus Rig Manager können Sie diese anschließend in den PROFILER übertragen. Importierte Cabinet-Presets findet man, indem man zuerst den CABINET-Taster drückt und dann den [BROWSE-Regler](#) bewegt. Seit Betriebssystemversion 5.5 sind 18 Cabinet Presets ab Werk vorinstalliert, die auf Impulsantworten basieren, die von Celestion® zur Verfügung gestellt wurden.

Es gibt ein Tutorial-Video, in dem gezeigt wird, wie man eine Impulsantwort in ein Cabinet-Preset wandelt und anschließend in den PROFILER lädt auf:

[www.kemper-amps.com/video](http://www.kemper-amps.com/video)

- ✓ Rig Manager verarbeitet Impulsantworten beliebiger Abtastrate und Länge.

Eine Impulsantwort ist die perfekte Ergänzung eines [Direct Amp-Profiles](#). Während das Profil eine genaue Abbildung des Amps darstellt, liefert die Impulsantwort ein perfektes Abbild der Gitarrenbox. Zusammen klingen sie so authentisch wie ein Merged-Profil.

Wir empfehlen dringend, dass Sie Impulsantworten verwenden, die mit einer Transistorendstufe erstellt wurden, anstatt mit einer Röhrendstufe. Da die Interaktionen zwischen Amplifier und Cabinet bereits im Amplifier-Profil enthalten sind, macht es keinen Sinn, diese im Cabinet-Profil erneut abzubilden.

## Zusammenführen von Studioprofilen und Direct Amp-Profilen

Es ist möglich, [Direct Amp-Profil](#) mit Cabinets aus Studioprofilen in einem gemeinsamen Profil zu verbinden. Erstellen Sie dazu zuerst ein Direct Amp-Profil (ohne Cabinet) und dann ein Studioprofil (mit Cabinet und Mikrofon) des gleichen Referenzverstärkers und speichern Sie beide separat. Achten Sie darauf, die Einstellungen des Referenzverstärkers zwischen beiden Profilen nicht zu verändern, um möglichst authentisch klingende Ergebnisse zu erzielen. Beide Profile werden zusammengeführt, indem Sie das Cabinet des Studioprofils in das Direct Amp-Profil kopieren und den Soft-Taster „Merge Cabinet“ drücken.

Hier ist der Ablauf bei allen PROFILER-Varianten außer PROFILER Stage im Detail:

- Selektieren Sie das Studioprofil im Browser-Modus.
- Drücken Sie den CABINET-Taster für mindestens eine Sekunde lang, bis das Cabinet-Menü im Fokus ist.
- Drücken Sie den COPY-Taster.
- Drücken Sie den EXIT-Taster und wählen Sie das gewünschte Direct Amp-Profil.
- Halten Sie den CABINET-Taster erneut bis das Cabinet Menü im Fokus ist.
- Drücken Sie den PASTE-Taster.
- „Merge Cabinet“ erscheint unterhalb eines Soft-Tasters. Drücken Sie diesen Soft-Taster!
- Sie können den Vorgang mit „Merge Cabinet“ mehrfach mittels des Soft-Tasters rückgängig machen bzw. wiederholen, um die Ergebnisse zu vergleichen.
- Drücken Sie den EXIT-Taster und speichern Sie das neue Profil.
- Nach dem Speichern kann der Merge-Vorgang nicht mehr rückgängig gemacht werden.
- Und hier der leicht abweichende Ablauf beim PROFILER Stage:
  - Selektieren Sie das Studioprofil im Browser-Modus und öffnen Sie das Cabinet-Modul mit dem CABINET-Taster.
  - Halten Sie den CABINET-Taster für mindestens zwei Sekunden bis die Copy/Paste-Maske erscheint.
  - Drücken Sie den Soft-Taster „Copy“ in dieser Maske.
  - Drücken Sie den ↶ -Taster und wählen Sie das gewünschte Direct Amp-Profil.
  - Drücken Sie den CABINET-Taster erneut bis das Cabinet Menü im Fokus ist.
  - Halten Sie den CABINET-Taster für mindestens zwei Sekunden bis die Copy/Paste-Maske erscheint.

- Drücken Sie den Soft-Taster „Paste“.
- „Merge Cabinet“ erscheint unterhalb eines Soft-Tasters. Drücken Sie diesen Soft-Taster!
- Sie können den Vorgang mit „Merge Cabinet“ mehrfach mittels des Soft-Tasters rückgängig machen bzw. wiederholen, um die Ergebnisse zu vergleichen.
- Drücken Sie den ↩ -Taster und speichern Sie das neue Profil.
- Nach dem Speichern kann der Merge-Vorgang nicht mehr rückgängig gemacht werden.

Ihr Merged-Profil enthält nun den authentischen „Amp mit Cabinet“ Sound des Studioprofils, sobald das Cabinet-Modul aktiv ist. Wenn Sie das Cabinet-Modul abschalten, hören Sie den puren Amp-Sound des Direct Amp-Profiles, welchen Sie über eine reale Gitarrenbox wiedergeben können. Die originalen Direct Amp- und Studioprofile sind nun beide im Merged-Profil enthalten, sodass Sie diese nun bedenkenlos löschen können.

Ein positiver Nebeneffekt ist, dass das Cabinet des Studioprofils nun ein „authentisches“ Cabinet ist, vergleichbar mit einem Cabinet-Profil, welches auf einer importierten Impulsantwort basiert. Wenn Sie ein solches „Merged“ Cabinet-Profil später in ein anderes Studioprofil kopieren, so wird es nicht dem üblichen Annäherungsprozess des CabDriver-Algorithmus unterzogen. Es bleibt „authentisch“, allerdings wird das Amp-Profil im Studioprofil dabei nicht „authentisch“. Wenn Sie ein „authentisches“ Cabinet-Profil in ein Merged-Profil kopieren, behalten Amp- sowie Cabinet-Profil natürlich ihre „Authentizität“.

- ✓ Der Soft-Taster „Merge Cabinet“ erscheint immer, wenn das Cabinet eines Studioprofils in ein Direct Amp-Profil kopiert wird. In anderen Situationen erscheint er nicht.
- ✓ Wenn Sie sowohl ein Direct Amp- und ein Studioprofil desselben Verstärkers mit unveränderten Einstellungen erstellt haben, werden Sie vielleicht feststellen, dass die Werte für „Gain“ und „[Definition](#)“ leicht unterschiedlich sein können. Das hat aber keinerlei Auswirkungen auf den Klang.

## KEMPER Liquid-Profil

Ein Profil ist die originalgetreue Nachbildung des Klangs eines Gitarrenverstärkers. Es ist keine statische Momentaufnahme, sondern kann durch innovative Parameter wie „Definition“ oder „Amp Compressor“ tiefgreifend bearbeitet werden.

Ein normales Profil spiegelt jedoch nicht die Eigenschaften des Gain-Reglers und der Equalizer-Regler (EQ oder Tone Stack) des Ziel-Röhrenverstärkers wider. Diese Regler sind spezifisch für einen bestimmten Gitarrenverstärkertyp und aus Sicht des Profils ein bewegliches Ziel. Stattdessen wurden bisher ein allgemeiner Gain-Regler und ein allgemeiner Tone Stack für Profile verwendet.

Die Bereitstellung von verstärkerspezifischen Reglern ist ein wesentliches Merkmal von Modeling Amps, die den Sound eines bestimmten Verstärkers in jeder Einstellung nachbilden sollen. Was Modeling hingegen nicht leisten kann, ist die Erfassung feinsten Nuancen und subtiler Abweichungen eines bestimmten Verstärkers. Letzteres ist der eigentliche Vorteil von PROFILING, und viele bevorzugen diesen Ansatz gegenüber dem Amp Modeling, was zum enormen Erfolg des PROFILERS geführt hat.

Viele Anwender sind inzwischen zu dem Schluss gekommen, dass der heilige Gral der digitalen Gitarrenverstärker die Verschränkung beider Philosophien wäre.

KEMPER hat es nun geschafft, PROFILING und Modeling-Technologie im neuen „KEMPER Liquid-Profil™“ zu vereinen.

Ein KEMPER Liquid-Profil erkennt man an seinem Amp Model. Während das Amp Model eines normalen Profils auf „Kemper Generic“ eingestellt ist, trägt das Liquid-Profil ein Amp Model, das von seinem analogen Original-Referenzverstärker inspiriert ist.

Die Tone Stack-Regler Bass, Middle, Treble und Presence funktionieren und klingen genau wie die Originalregler des Referenzröhrenverstärkers.

Die Authentizität der Amp Models gilt auch für den Gain-Regler des Verstärkers. Der Gain-Regler spiegelt exakt die Spanne des originalen Gain-Potentiometers wider, ebenso wie die klanglichen Veränderungen durch das verwendete „Bright Cap“.

Zum Spielen und Drehen an den Reglern eines Liquid-Profiles ist das alles, was man wissen muss. Viel Spaß damit!

## Unter der Haube

Erstellen Sie ein Profil Ihres Lieblingsröhrenverstärkers oder wählen Sie eines der hervorragenden Profile, die seit 2011 erstellt wurden. Um dieses Profil als Liquid-Profil zu nutzen, müssen Sie nur das entsprechende Verstärkermodell für dieses Profil auswählen, indem Sie die Auswahl im AMP-Modul treffen.

Wenn Sie durch die verschiedenen Verstärkermodelle und -kanäle blättern, können Sie beobachten, wie sich der Gain-Faktor ändert, sobald das Verstärkermodell an das zugrunde liegende Profil angepasst wird. Es kann jedoch sein, dass Sie nur geringe oder gar keine Klangveränderungen wahrnehmen. Erwarten Sie nicht, dass Sie wie bei einem Modeling-Verstärker durch komplette Amp Models schalten können - und genau das ist der Trick. Das Amp Model des PROFILERS verlässt sich auf das zugrundeliegende Profil und nimmt es als gegeben hin. Es geht davon aus, dass sich das von Ihnen gewählte Amp Model im Sound des PROFILERS widerspiegelt. Das Amp Model verfälscht also den Sound überhaupt nicht, solange die Regler in ihrer ursprünglichen Position bleiben. Sobald aber die Gain- oder EQ-Regler bewegt werden, verändern sie den Sound genauso wie beim Original-Röhrenverstärker.

Das alles ist möglich, weil der PROFILING-Prozess von Anfang an darauf ausgelegt war, alle relevanten Informationen über das Setup des Referenzverstärkers zu sammeln, um zukünftige Entwicklungen vorwegzunehmen. In der Vergangenheit hat diese Technik bereits zur automatischen Erkennung von Direct Amp-Profilen geführt, d.h. ob das Profil mit oder ohne Lautsprecher aufgenommen wurde. Außerdem war es dadurch möglich, den Verstärker von der Box zu trennen, um beide in zwei separaten Modulen einzeln zugänglich zu machen.

Darüber hinaus wurde jedes Profil einer tiefen Analyse der Verstärkungsstruktur des Referenzverstärkers unterzogen. Wenn einem Profil ein Amp Model zugewiesen wird, werden diese gesammelten Informationen mit dem Amp Model kombiniert, um den Zielcharakter der authentischen Gain-Regler und EQ-Regler zu bilden, die in allen möglichen Einstellungen verfügbar sind.

- ✓ Um ein korrektes und authentisches Liquid-Profil zu erstellen, lesen Sie bitte das Kapitel „Erstellen eines Liquid-Profils“.

Im Menü des AMP-Moduls finden Sie - neben der Auswahl des Amp Models - weitere Parameter, die das Liquid-Profil beeinflussen:

### ◆ Generic Gain

Während der reguläre Gain-Regler auf den authentischen Verstärkungsbereich des ausgewählten Verstärkermodells eingegrenzt ist, repräsentiert der Generic Gain-Regler im Menü immer noch den weiten Gain-Regler des PROFILERS. Wenn Sie einen der beiden Gain-Regler bewegen, werden Sie feststellen, dass beide miteinander verbunden sind und sich gleichzeitig bewegen, jedoch mit unterschiedlichen Geschwindigkeiten und Werten. Mit dem generischen Gain-Regler können Sie den Maximalwert des Gain-Reglers des Modells überschreiten, wenn Sie möchten. Wenn das Modell „Kemper Generic“ ausgewählt ist, zeigen der normale Gain-Regler und der Generic Gain-Regler denselben Wert an.

## ◆ Amp Model

Wählt das Verstärkermodell oder den Verstärkerkanal aus, der über das aktuelle Profil gelegt wird, um es zu einem Liquid-Profil zu machen. Hier ist eine Referenzliste der zurzeit verfügbaren Amp-Modelle mit ihren Originalnamen:

Fan Twins	Fender Twin Reverb®*
Fan D'Lux	Fender Deluxe Reverb®*
Fan Prince	Fender Princeton®*
Fan Pro	Fender Pro®*
Fan Band	Fender Bandmaster®*
Fan Trem Lux	Fender Tremolux®*
Fan Vibr. Lux	Fender Vibrolux®*
Fan Vibrverb	Fender Vibroverb®*
Fan Show	Fender Showman®*
Fan Show Trem	Fender Showman Tremolo®*
Fan Vibr. Champion	Fender Vibro Champ®*
Fan Bass	Fender Bassman®*
Voice Ace 15	Vox AC15®*

## Umgang mit Amplifier- und Cabinet-Profilen, Endstufen und Gitarrenboxen 103

Voice Ace 30	Vox AC30®*
Roll Land Chor	Roland JC120®*
Mars TM 45	Marshall JTM45®*
Mars Plex	Marshall Plexi®*
Mars CM 800	Marshall JCM800®*
Fried Man	Friedman BE-100/BE-50®*
Oranje A+D 30	Orange AD30®*
MeBo Duel Rect	Mesa Boogie Dual Rectifier®*
Sold S+L+O	Soldano SLO100®*
Pea V 5150	Peavey 5150®*

*\*Alle Produkt- und Firmennamen sind Handelsmarken der jeweiligen Rechteinhaber. Diese Handelsmarken werden ausschließlich benutzt, um einen historischen Bezug herzustellen oder über Produkte zu informieren, deren Klang uns bei der Entwicklung vom PROFILER inspiriert hat.*

### ◆ BrightCap Intensity

Der individuelle Klangcharakter des Gain-Reglers eines Röhrenverstärkers wird durch das so genannte „Bright Cap“ bestimmt. Bright Cap ist ein elektrischer Kondensator, der bei vielen Gitarrenverstärkern oder Verstärkerkanälen am Gain-Potentiometer angebracht ist. Er hebt die hohen Frequenzen der Gitarre hervor, je weiter man den Gain-Regler zurückdreht, wodurch die Gitarre heller und knackiger klingt. „BrightCap Intensity“ schwächt die Wirkung des Bright Cap ab, wenn sie weiter nach links gedreht wird. Für den authentischen BrightCap-Sound sollten Sie den Regler ganz nach rechts drehen. Einige Verstärkermodelle und -kanäle besitzen kein Bright Cap; in der Regel sind das die Modelle mit dem Zusatz „Nrm“ („normal channel“). Bei diesen Kanälen ist „BrightCap Intensity“ ausgegraut und nicht funktionsfähig.

Bei einigen Verstärkermodellen erzeugt die Bright Cap einen recht höhenbetonten Klang. In der Welt der Röhrenverstärker ist es üblich, den normalen und den hellen Verstärkerkanal in diesem Fall zu „überbrücken“, um den dünnen Klang des hellen Kanals solcher Verstärker zu zähmen. Dazu verkabelt man beide Verstärkerkanäle miteinander und mischt den Sound mit beiden Kanal-Gains. Am PROFILER kann diese Überblendung ganz einfach nur im hellen Kanal vorgenommen werden, indem man die „BrightCap Intensity“ nach Belieben absenkt. Eine zusätzliche Klangbalancierung in ähnlicher Weise kann - wie immer - mit dem „Definition“-Regler in den Verstärkereinstellungen vorgenommen werden.

### ◆ Gain Pot Reference

Dies ist eine Kopie der Gain-Potentiometer-Einstellung des Referenz-Röhrenverstärkers zum Zeitpunkt der Profilerstellung, die von der Person, die dieses Profil erzeugt hat, manuell eingestellt wurde. Der PROFILER wendet „Gain Pot Ref“ auf das ausgewählte Verstärkermodell an und berechnet die richtige Gain-Einstellung im Verhältnis zum „Generic Gain“, wie er bei der Erfassung des Profils gemessen wurde.

Dadurch wird der Gain-Regler an unterschiedliche Verzerrungswerte angepasst, die bei derselben Verstärkermarke und demselben Modell auftreten können, je nach Produktionsjahr bzw. -jahrzehnt. „Gain Pot Ref.“ wird auf „Off“ gesetzt, wenn die Einstellung des Gain-Potentiometers unbekannt ist. In diesem Fall wird die Gain-Einstellung durch einen Faktor bestimmt, der im ausgewählten Verstärkermodell hinterlegt ist.

Wenn „Gain Pot Reference“ auf „Off“ steht und der Amp-Typ „Kemper Generic“ lautet, handelt es sich nicht um ein Liquid-Profil, sondern um ein „klassisches“ Profil.

- ✓ Weitere Informationen zu diesem Parameter finden Sie unter [Erzeugen eines KEMPER Liquid-Profiles von Null an](#) und [Nachträgliche Veredelung zu einem Liquid-Profil](#).

### ◆ Restore Gain

Diese Funktion setzt Gain (und entsprechend Generic Gain) auf den Wert zurück, der bei der Erzeugung des Profils gemessen wurde, selbst wenn dieser zwischenzeitlich verändert wurde. Dasselbe gilt auch für den Parameter „Definition“. Dies ist möglich, weil der PROFILING-Prozess von Anfang an bereits in Erwartung künftiger Erweiterungen tiefere Informationen über den Referenzverstärker gesammelt hat. Daher sind die Originalwerte in jedem Profil, welches jemals erzeugt wurde, enthalten.

### ◆ Restore Amp Model

Diese Funktion setzt „Amp Model“ und „Gain Pot Reference“ auf die Originalwerte zurück, die der Erzeuger des Profils ursprünglich eingegeben hatte und welche die Einstellungen des Referenz-Röhrenverstärkers zum Zeitpunkt der Erzeugung widerspiegeln sollten. Falls kein spezielles Amp-Modell ausgewählt worden war, erscheint „Kemper Generic“.

### ◆ Restore EQ

Diese Funktion setzt die EQ-Parameter Bass, Middle, Treble, Presence und die EQ-Position auf die Einstellungen zurück, die vom Erzeuger gewählt und gespeichert wurden, als das Profil ursprünglich erstellt wurde, um den Referenz-Röhrenverstärker authentisch abzubilden.

### ◆ Burn (lange drücken)

Wird nur für das Veredeln zu einem Liquid-Profil verwendet. Weitere Informationen finden Sie im Kapitel [Nachträgliche Veredelung zu einem Liquid-Profil](#).

## Weitere Eigenschaften eines Liquid-Profiles

- ✓ Es steht Ihnen frei, ein beliebiges Verstärkermodell zu wählen, das nicht dem Referenzverstärker entspricht. Auf diese Weise können Sie einen Marshall® in einen Fender®-Verstärker verwandeln, falls das überhaupt Sinn ergibt. Das Ändern eines Verstärkermodells verändert den Sound Ihres Profils nicht, solange die Regler an der ursprünglichen Position verbleiben. Das Verschieben der Regler verändert den Sound in der individuellen Weise, die durch das gewählte Amp Model vorgegeben ist. Mit den „Restore“-Tastern können Sie alle Parameter wiederherstellen, die vom Erzeuger des Profils eingestellt wurden, auch falls Sie schon lange Ihre eigenen Einstellungen mit diesem Rig gespeichert haben sollten.
- ✓ Die Position des Tone Stacks im Signalfluss wird durch das gewählte Amp Model beeinflusst. Bei Amp Models von Vintage-Amps, die keinen Master Volume-Regler und nur Endstufenverzerrung besitzen, ist der Tone Stack vor der Verzerrungsstufe positioniert. Bei Verstärkermodellen modernerer Bauart, die über eine verzerrende Vorverstärkerstufe und ein Mastervolumen verfügen, wurde die Position des Tone Stacks vom Ersteller dieses Liquid-Profiles festgelegt. Normalerweise ist dies die „Post“-Position. Falls dieses Profil mit vorherrschender Endstufenverzerrung aufgenommen wurde, befindet sich der Tone Stack in der Position „Pre“, d.h. vor der Verzerrstufe des PROFILERS.
- ✓ Sie werden eine kleine, aber willkommene Abweichung vom analogen Original feststellen: Am äußersten linken Rand des Gain-Bereichs werden Sie bemerken, dass die hochgelobte Lautstärkekompensation des PROFILERS Lautstärkeverluste vermeidet, sobald Sie Gain ganz herunterdrehen, um einen cleanen Sound zu erhalten. So funktionieren die generischen Profile seit dem ersten Tag. Der Generic Gain erreicht den Nullwert vor dem regulären Gain und stoppt dort, wo keine weitere Sättigung oder Klangverfärbung zu erwarten ist und nur die Lautstärke des Verstärkers gegen Null abfällt.

*\*Alle Produkt- und Firmennamen sind Handelsmarken der jeweiligen Rechteinhaber. Diese Handelsmarken werden ausschließlich benutzt, um einen historischen Bezug herzustellen oder über Produkte zu informieren, deren Klang uns bei der Entwicklung vom PROFILER inspiriert hat.*

## Der Klang einer Gitarrenbox „im Raum“ im Vergleich zur Abnahme mit einem Mikrofon

Dieses Kapitel wendet sich speziell an Gitarristen, die sich normalerweise vor einer herkömmlichen Gitarrenbox stehend hören und nicht an den Studioklang einer mikrofonierten Gitarrenbox gewöhnt sind.

Gitarrenboxen unterscheiden sich grundsätzlich von den meisten anderen Boxentypen, denn sie sind auf ein eingeschränktes Frequenzspektrum spezialisiert. Dies ist auch der Grund, warum sie sich nicht zum Übertragen von Musik eignen. Für Gitarristen ist dieses Verhalten sehr nützlich, denn es vermeidet – insbesondere bei verzerrten Sounds – sehr harsch klingende hohe Frequenzen. Außerdem sind ausgeprägte Verfärbungen im tiefen Frequenzbereich sehr zuträglich für einen guten E-Gitarrensound.

Um den Sound aus einer Gitarrenbox aufzuzeichnen bzw. ihn bei einem Live-Konzert zu verstärken, muss man ein oder mehrere Mikrofone vor der Gitarrenbox platzieren. Sowohl Auswahl des Mikrofons als auch seine Positionierung wirken sich ganz erheblich auf das Klangergebnis aus und sind somit Teil der Klanggestaltung. Nicht umsonst füllt dieses Thema etliche Fachbücher.

Die Studioprofile im PROFILER Browse Pool sind ebenfalls auf diese Weise erzeugt worden. Um diesen Klang authentisch abzubilden, muss man die MAIN OUTPUT nur an ein Mischpult anschließen völlig unabhängig davon, ob man im Studio produziert oder eine Halle beschallen möchte. Es ist einer der großen Vorzüge eines digitalen Gitarrenverstärkers, dass er den Klang der gesamten Signalkette einschließlich Gitarrenbox und Mikrofon abbilden kann. Man muss also keine schwere Gitarrenbox mehr mit sich herumtragen oder aufwändig versuchen, eine bestimmte Mikrofon-Konstellation aufzubauen.

Es gibt einen weiteren Nachteil von Gitarrenlautsprechern, den man auf der Bühne und im Proberaum gerne vermeiden möchte. Gitarrenboxen strahlen hohe Frequenzen sehr gebündelt ab. Hohe Frequenzen sind erheblich lauter, wenn man direkt in der Mittelachse des Lautsprechers abhört. Im Gegensatz dazu sind sie erheblich leiser, wenn man seitlich zur Lautsprecherachse abhört. Grundsätzlich hat jeder Lautsprecher dieses Verhalten, aber Gitarrenlautsprecher haben es konstruktionsbedingt besonders ausgeprägt. Je näher man also vor der Gitarrenbox steht, desto weiter entfernt befinden sich die eigenen Ohren von dieser Mittelachse. Das führt dazu, dass man tendenziell die Lautstärke anhebt, um sich im Mix einer Band noch deutlich hören zu können. Aber unglücklicherweise leiden darunter die Musikerkollegen oder Zuhörer, die sich in der Mittelachse des Lautsprechers

befinden. Bedenke: Sie hören nicht, was du hörst! Das dürfte einer der Gründe dafür sein, dass Gitarristen häufig als zu laut verschrien sind – dies hat gewiss viel mit den physikalischen Eigenheiten von Gitarrenboxen zu tun.

Nun ist es so, dass viele Gitarristen, die nicht häufig im Studio oder auf großen Bühnen z. B. mit In Ear-Monitoring arbeiten, den Klang von Studioprofilen aus Monitorlautsprechern oder Kopfhörern als ungewohnt empfinden. Manche vertreten sogar den Standpunkt, der Klang direkt aus einem Gitarrenlautsprecher sei der wahre Gitarrensound, den jedes Mikrofon nur verfälschen kann. Tatsächlich besteht ein deutlicher Unterschied zwischen dem Klang direkt aus einer Gitarrenbox und dem mikrofonierten Klang aus einem klangneutralen Lautsprecher. Dieser Unterschied wird besonders offenkundig, wenn man ohne Bandbegleitung spielt. Monitorlautsprecher besitzen normalerweise keine Membranfläche, die so groß ist, wie die einer 4\*12er Gitarrenbox. Daher wird bei ihnen nicht so viel Luft bewegt und tiefe Frequenzen werden nicht überbetont. Außerdem kann der Klang bei Abnahme mit einem Mikrofon im oberen Frequenzbereich harsch und „phasig“ klingen. Letzteres tritt bei direktem Abhören der Gitarrenbox nicht auf.

Andererseits spricht auch einiges dafür, dass der mikrofonierte Klang eigentlich der wahre Klang ist, denn der ist es, den wir beim Abhören von Musik zu Hause oder als Besucher bei einem Live-Konzert hören. Auch bei Konzerten genießt das Publikum den mikrofonierten Sound, denn es gibt keinen anderen Weg den Klang einer Gitarrenbox für eine Aufnahme festzuhalten oder für ein größeres Publikum zu verstärken. Leider haben die wenigsten Gelegenheit, den Sound aus den Gitarrenboxen Ihrer musikalischen Vorbilder zu hören. Üblicherweise wird deren Kunst durch eine perfekte Mikrofonierung aufbereitet, und das Ergebnis hören wir dann.

Wie Sie sehen, ist es also sinnvoll, sich mit dem mikrofonierten Klang seines Rigs zu beschäftigen, denn dies ist der Klang, den Sie Ihrem Publikum anbieten. Sie werden diesen Klang besser überprüfen können, wenn Sie die kompletten Profile wie ein Sänger oder Keyboarder über ein neutrales Monitorsystem abhören statt über eine Gitarrenbox. Schlussendlich werden Sie viel bessere Kontrolle über Ihren Sound im Bandgefüge erhalten – tatsächlich arbeiten die allermeisten Profimusiker so, indem Sie über neutrale Monitorlautsprecher oder In Ear-Monitoring abhören.

## PURE CABINET

Wie im vorangehenden Kapitel erwähnt, weisen mikrofonierte Gitarrenboxen häufig einen unangenehmen und „phasigen“ Sound im hohen Frequenzspektrum auf. Im Gegensatz dazu hört sich die Gitarrenbox ohne Mikrofon nicht unangenehm an. PURE CABINET™ veredelt feinfühlig den Klang einer virtuellen Gitarrenbox so, als würden Sie die Gitarrenbox direkt im Raum hören – mit anderen Worten vor dem klangverändernden Einfluss eines Mikrofons. Die typische Klangcharakteristik jeder Gitarrenbox bleibt dabei vollständig erhalten.

Bei allen Anwendungen, bei denen der PROFILER eine Gitarrenbox mit Mikrofon simuliert, können durch PURE CABINET Verbesserungen erzielt werden: bei Aufnahmen, bei Live-Übertragungen, beim Abhören über neutrale Monitorboxen, bei In Ear-Monitoring oder einfach beim Jammen mit Kopfhörern. PURE CABINET passt sich jedem Rig individuell an – je unausgewogener der originale Klang ist, desto stärker greift PURE CABINET ein. Bei absolut unverzerrten Sounds wirkt sich PURE CABINET praktisch überhaupt nicht aus.

Es gibt PURE CABINET als globale Einstellung in der Output-Sektion, wo es sich auf alle Rigs auswirkt. Allerdings bleibt dabei der Originalsound jedes Rigs stets erhalten und PURE CABINET kann jederzeit global ein- oder ausgeschaltet werden. In der Output-Sektion auf der Seite „Output AddOns“ finden Sie einen PURE CABINET Soft-Regler sowie einen Soft-Taster. Stellen Sie den gewünschten Wert mit dem Regler ein und überprüfen Sie das Ergebnis in einem einfachen A/B-Vergleich, indem Sie PURE CABINET mit dem Taster ein- und ausschalten. Falls Sie PURE CABINET komplett abschalten möchten, sollten Sie die Option deaktivieren, denn selbst in Nullstellung wirkt sich PURE CABINET noch geringfügig aus.

Außerdem gibt es einen zweiten Parameter PURE CABINET im Cabinet-Modul, welcher mit jedem Rig und Cabinet Preset gespeichert wird. Dadurch ist es möglich, Cabinets individuell anzupassen, falls Sie keine globale Einstellung wünschen. Dieser Parameter benötigt keinen zusätzlichen Schalter – in Nullstellung ist PURE CABINET komplett inaktiv. Von der globalen und der lokalen Einstellungen von PURE CABINET im Cabinet bestimmt immer diejenige mit dem höheren Wert die Intensität von PURE CABINET. In einem Rig kann sich also die globale Einstellung auswirken und im nächsten die lokale.

- ✓ Falls Sie Heavy Metal spielen, kann PURE CABINET unvorteilhaft sein. In diesem Genre wird der „phasige“ Klangcharakter von Mikrofonen häufig extra gewünscht, damit sich die Gitarre im Bandmix gut durchsetzt. In diesem Fall probieren Sie bitte andere Einstellungen von PURE CABINET aus oder lassen Sie es komplett ausgeschaltet!

- ✓ Zum Thema PURE CABINET gibt es auch ein Tutorial-Video auf:  
[www.kemper-amps.com/video](http://www.kemper-amps.com/video)

## Betrieb einer Gitarrenbox mit einer Endstufe, „Monitor Cab Off“

Für den optimalen Einsatz auf der Bühne erlaubt es der PROFILER eine Gitarrenbox über eine Endstufe zu betreiben und gleichzeitig den kompletten Studiosound (Verstärker plus Gitarrenbox und Mikrofon) von den [MAIN OUTPUT](#) zum Mischpult zu schicken. Da die Gitarrenbox nicht mehr mit einem Mikrofon abgenommen werden muss, wird sie zu Ihrem persönlichen Bühnenmonitor. Der [MONITOR OUTPUT](#) verfügt über eine eigene Lautstärkeregelung und einen eigenen [Monitor Output-Equalizer](#) in der Output-Sektion. Damit können Sie den Klang Ihres Monitorlautsprechers anpassen, ohne dass der Klang der anderen Ausgänge davon beeinflusst wird.

Zu diesem Zweck muss das Cabinet-Profil für den MONITOR OUTPUT deaktiviert werden, um zu vermeiden, dass das simulierte Cabinet durch ein echtes Cabinet geschickt wird. Der Soft-Taster „Monitor Cab Off“ in der Output-Sektion schaltet das Cabinet-Profil für den MONITOR OUTPUT und den Lautsprecheranschluss der eingebauten Endstufe beim PowerHead und PowerRack ab, während das Cabinet-Profil für alle anderen Ausgänge inklusive der MAIN OUTPUT aktiviert bleibt. Das ist eine systemweite Einstellung, die für alle Rigs gilt. Allerdings wird das Signal am MONITOR OUTPUT entsprechend des im Rig verwendeten Profils bearbeitet: Bei normalen Studioprofilen kommt der CabDriver-Algorithmus zum Einsatz. Merged-Profile hingegen liefern den direkten Amp-Sound zum MONITOR OUTPUT und zur eingebauten Endstufe.

Verwenden Sie [die eingebaute Class D-Endstufe](#) in den Modellen PowerHead/PowerRack oder eine separate Transistorendstufe, um eine Gitarrenbox zu betreiben. Wenn das Profil, das Sie spielen, ein Direct Amp-Profil ist, entspricht das klangliche Resultat exakt dem des Referenzröhrenverstärkers! Es ist nicht notwendig, sondern sogar kontraproduktiv eine Röhrendstufe zu verwenden, da diese eine weitere Endstufensättigung erzeugt. Das muss zwar nicht unbedingt schlecht klingen, entspricht aber nicht mehr dem authentischen Klang des Referenzverstärkers.

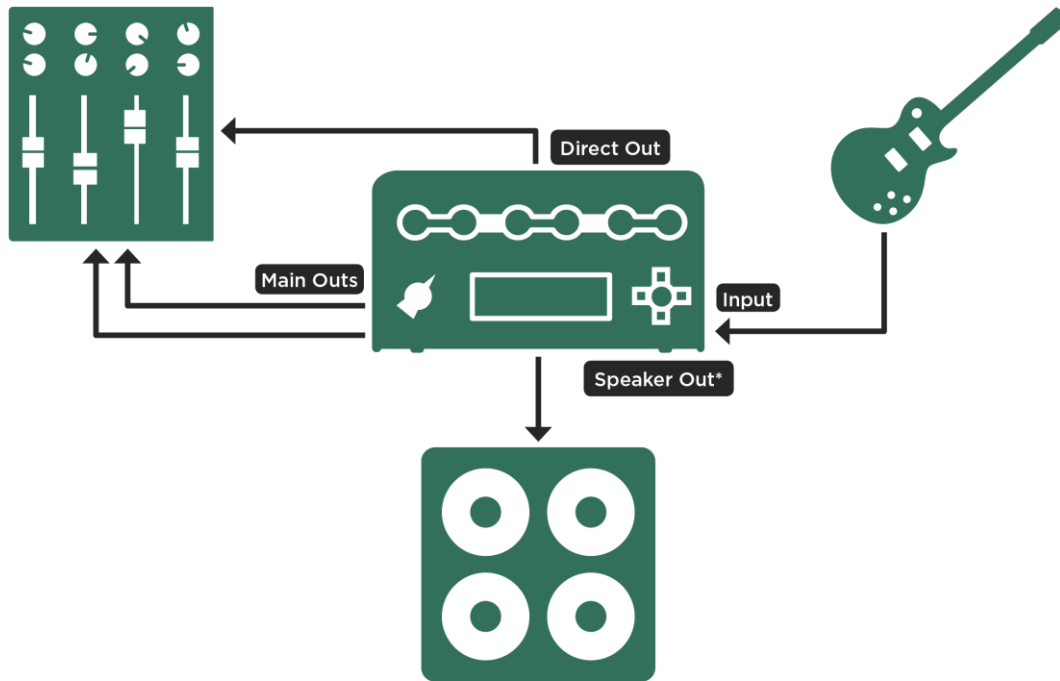

\* Lautsprechersimulation abgeschaltet („Monitor Cab Off“)

*PowerHead mit Gitarrenbox*

Sie können auch Gitarrenboxen in Stereo über eine separate Transistorendstufe betreiben. Der PROFILER Stage besitzt zu diesem Zweck einen MONITOR OUTPUT in Stereo.

Bei allen anderen PROFILER-Varianten koppeln Sie mittels der Option [Monitor Stereo](#) den DIRECT OUTPUT an den MONITOR OUTPUT und nutzen beide als ein Paar Stereoausgänge. Alle Einstellungen des MONITOR OUTPUTs, wie z. B. „Monitor Cab. Off“, wirken dann automatisch auf beide Ausgänge.

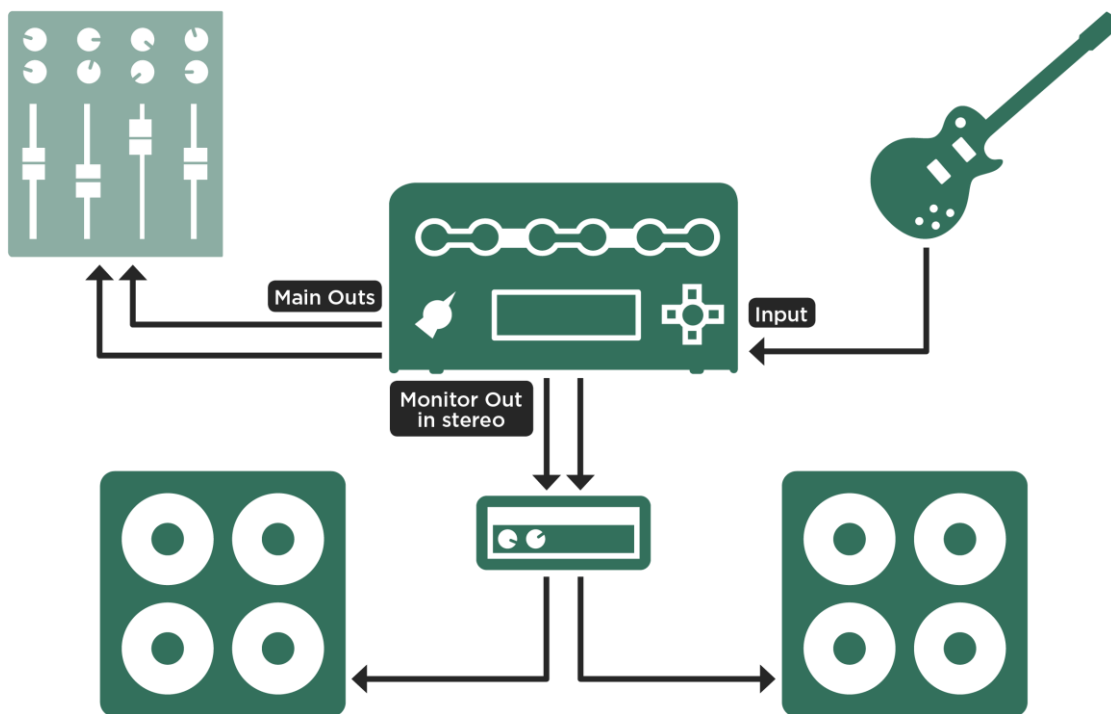

*Stereo-Konfiguration mit externer Endstufe und Gitarrenboxen*

Um das besser zu verstehen, sollten Sie wissen, dass es einen entscheidenden Unterschied zwischen Röhrenendstufen und Transistorendstufen gibt. Während Transistorendstufen auf einen möglichst linearen Frequenzgang ausgelegt sind, haben Röhrenendstufen oftmals einen bewusst nichtlinearen Frequenzgang, um einen bestimmten Klangcharakter zu erzielen. Transistorendstufen verwenden eine niedrige Ausgangsimpedanz, die die Resonanzen des Lautsprechers bedämpft. Röhrenendstufen bedämpfen weniger effizient und erlauben es dem Lautsprecher stärker zu resonieren, so wird eine ausgeprägtere Frequenzkurve erzeugt, in Ergänzung zum Frequenzgang der Endstufe selbst. Dieses Verhalten bezeichnet man als „Interaktion zwischen Verstärker und Lautsprecher“. Bei Direct Amp-Profilen und Merged-Profilen wird diese Interaktion im Profil erfasst und gespeichert. Bei regulären Studioprofilen wird diese Interaktion simuliert. Nur Transistor- oder Digitalendstufen können Profile absolut authentisch wiedergeben und das originale Impedanzverhalten an den Lautsprecher weitergeben, ohne dabei weitere unvorhersehbare Interaktionen und Verfärbungen wie ein Röhrenverstärker zu erzeugen.

## Die eingebaute Endstufe

Die optionale interne Endstufe erlaubt es Ihnen, den PROFILER direkt mit einer 4, 8, oder 16 Ohm-Gitarrenbox bzw. passiven Full-Range-Boxen zu verbinden. Am Lautsprecherausgang liegt das gleiche Signal an wie am MONITOR OUTPUT, sodass sich alle Einstellungen des MONITOR OUTPUTs auch auf das Signal am SPEAKER OUTPUT auswirken. Mehr Informationen zu diesem Thema finden Sie im Abschnitt [MONITOR OUTPUT](#) in diesem Handbuch.

Die Einstellmöglichkeiten für die Endstufe finden Sie auf der dafür vorgesehenen Seite in der [Output-Sektion](#):

### ◆ Power Amp-Schalter

Damit schalten Sie die Endstufe ein und aus. Anders als bei einer Röhrenendstufe besteht keine Notwendigkeit die digitale Endstufe im PROFILER abzuschalten, wenn keine Lautsprecherbox angeschlossen ist. Sie können die Endstufe aber bei Nichtgebrauch abschalten, um etwas Strom zu sparen.

### ◆ Power Amp Boost

Wie bereits erwähnt ist die eingebaute Endstufe intern mit dem MONITOR OUTPUT verbunden und bietet genug Aussteuerungsreserven („Headroom“), um auch extreme Signalspitzen, wie sie bei unverzerrten Gitarrensingen entstehen können, zu verarbeiten. Dadurch kann es aber vorkommen, dass die Gesamtlautstärke der Endstufe abgesenkt wird, so dass nicht die gewünschte Lautheit erzielt wird. Mit dem „Power Amp Boost“ kann die Gesamtlautstärke in Ergänzung zu Parametern wie „Monitor Volume“ oder „Rig Volume“ um bis zu 12 dB angehoben werden. Der „Power Amp Boost“ hat keinen weiteren Einfluss auf den Klang oder die Dynamik der Endstufe. Wenn die Endstufe abgeschaltet ist, wird auch der „Power Amp Boost“ deaktiviert, so dass das Signal am MONITOR OUTPUT wieder den ursprünglichen Headroom aufweist.

### ◆ Volume

Das „Volume“ auf der Seite „Power Amp“ entspricht dem Monitor Output Volume.

## ◆ Wattmeter

Die eingebaute Endstufe liefert 600 Watt an 8 Ohm. Beim Betrieb mit einer 16 Ohm-Box sinkt dieser Wert auf 300 Watt. Bei 4 Ohm ist die Leistung der Endstufe auf 600 Watt begrenzt. Wenn diese 600 Watt erreicht werden, schaltet die Endstufe für kurze Augenblicke ab. Es sind ohnehin ungesunde Laustärken notwendig, um diese Schutzschaltung zu aktivieren. Aber falls Sie 4 Ohm-Lasten anschließen, sollten Sie unbedingt testen und sicherstellen, dass selbst Ihr lautestes Signal z. B. beim Solo nicht an diese Leistungsgrenze stößt, damit es nicht beim Auftritt unerwartet zu solchen Dropouts kommt.

Die Endstufe besitzt genügend Reserven um auch bei unverzerrten Sounds sogenanntes „Clipping“ zu vermeiden. Sehr laute Signale und Transienten werden durch eine natürlich klingende Soft Clipping-Schaltung komprimiert.

Falls Sie Sorge haben sollten, dass Ihre Lautsprecher durch die 600 Watt-Endstufe in Mitleidenschaft gezogen werden könnten, dann können Sie sich am Wattmeter („Wattage-Meter“) orientieren, welches die tatsächliche Leistung anzeigt, die die Endstufe zurzeit abgibt.

Ein Lautsprecher wird nicht durch zu hohe Spitzen-Laustärken beschädigt, sondern dadurch, dass er sich über eine Zeitspanne zu stark erwärmt. Denken Sie an eine traditionelle Glühbirne. Wenn sie den Strom einschalten, dauert es einen Augenblick, bis sie ihre ganze Helligkeit erreicht. Wenn Sie den Strom abschalten, leuchtet sie noch eine Weile nach, obwohl der Stromkreis sofort unterbrochen ist. Aufgrund dieser Verzögerung muss man eine Glühbirne schon ein bis zwei Sekunden überlasten, bevor sie durchbrennt. Genauso verhält es sich mit den Spulen von Lautsprechern.

Das Wattmeter berücksichtigt diese Zeitverzögerung und simuliert die aufgestaute Wärme in der Schwingspule des Lautsprechers gemessen in Watt. Damit können Sie ein Gefühl dafür entwickeln, welche Wattleistung erforderlich ist, um eine bestimmte Lautstärke zu erzeugen. Es dürfte Sie überraschen, welche Lautstärke schon mit wenigen Watt erzeugt werden kann.

Ein paar Faustregeln:

- Die maximale Wattleistung einer Endstufe bedeutet nicht, dass diese Leistung permanent an den Schwingspulen Ihrer Lautsprecher ankommt. Es kommt darauf an, wie laut Sie spielen. Ein Auto mit 600 PS benötigt auch nicht mehr PS als ein Auto mit 100 PS; wenn sie damit gemütlich durch eine Wohngegend gleiten – vielleicht werden dabei gerade mal 15 PS abgerufen.
- Bassfrequenzen belasten Ihre Lautsprecher viel stärker als hohe Frequenzen. Palm Mutes erzeugen sehr viel Bass.

- Lautsprecherboxen mit offener oder halboffener Rückwand verringern Bassfrequenzen akustisch – obwohl die Endstufe eine höhere Leistung abgibt und die Schwingspulen der Lautsprecher diese verarbeiten, nehmen die Ohren nur einen Teil der Bässe wahr.
- Die Skala des Wattmeters ist auf eine Impedanz von 4 Ohm abgestimmt. Falls ihre Box eine Impedanz von 8 Ohm besitzt, müssen Sie die angezeigten Werte halbieren. Bei 16 Ohm müssen Sie die Werte vierteln.
- Wenn sie mehrere Lautsprecher anschließen, verteilt sich die Wattleistung. Eine Lautsprecherbox mit vier 50 Watt-Chassis verträgt z. B. 200 Watt.
- Falls Sie bei hohen Lautstärken feststellen sollten, dass Ihr Lautsprecher überfordert klingt, so regeln Sie einfach „Monitor Volume“ oder „Power Amp Boost“ etwas zurück.

### ◆ **WARNUNG!**

**Verbinden Sie niemals aktive Geräte mit dem Lautsprecherausgang der eingebauten Endstufe! Jedes aktive Gerät (wie z. B. ein „Power Soak“), welches eine geerdete Schaltung besitzt, erzeugt einen Kurzschluss und wird dadurch die Endstufe zerstören.**

**Ausschließlich passive Lautsprecher dürfen an den SPEAKER OUTPUT angeschlossen werden.**

**Schließen Sie auch keinesfalls Lasten von weniger als 4 Ohm an, denn die Endstufe könnte dadurch Schaden nehmen.**

**Sorgen Sie stets für angemessene Belüftung. Das gilt insbesondere für PROFILER, die in Racks verbaut sind. Überhitzung könnte eine Schutzschaltung aktivieren, die die Endstufe vorübergehend außer Betrieb nimmt.**

# KEMPER Kone

Wie bereits im Kapitel [Der Klang einer Gitarrenbox „im Raum“ im Vergleich zu dem Klang derselben Box nach Abnahme mit einem Mikrofon](#) dargestellt, kann man am PROFILER lineare Boxen wie auch klassische Gitarrenboxen als Abhörlautsprecher verwenden. Zusätzlich bieten wir noch eine weitere Lautsprecherlösung, die ein Maximum an Klangvielfalt ermöglicht: der KEMPER Kone™ ist ein Lautsprecherchassis, welches sowohl eine lineare Reproduktion Ihrer gespeicherten Rigs ermöglicht als auch eine Auswahl von bekannten Gitarrenlautsprechern imitieren kann.

Es gibt den KEMPER Kone in drei Formen:

- Eingebaut in ein KEMPER Power Kabinet ist er die perfekte Ergänzung von PROFILER-Modellen ohne eingebaute Endstufe: Stage, Head und Rack, aber genauso gut an einem PowerHead oder PowerRack betrieben werden. Mit zwei Power Kabinets ist an allen PROFILER-Modellen Stereo-Betrieb möglich.
- Das passive KEMPER Kabinet passt ideal zu den Modellen PowerHead und PowerRack, die eine eingebaute Endstufe besitzen.
- Es gibt KEMPER Kone-Chassis auch einzeln zur Bestückung von offenen oder geschlossenen 1x12-, 2x12- oder 4x12-Lautsprechergehäusen. Solche passiven Boxen lassen sich am SPEAKER OUTPUT von PowerHead bzw. PowerRack betreiben. Oder Sie schließen eine externe Transistor- oder Digitalendstufe am MONITOR OUTPUT eines PROFILERS ohne eingebaute Endstufe an (Stage, Head, oder Rack).

Sie haben die Wahl!

## KEMPER Kone-Modus

### ◆ KEMPER Kone

Das Klangverhalten des KEMPER Kone wird von der Software im PROFILER umfassend gesteuert. Um diese „Intelligenz“ – den KEMPER Kone-Modus - zu aktivieren, navigieren Sie in der Output-Sektion zur Seite „KEMPER Kone“ und schalten mit dem Soft-Taster die gleichnamige Option ein.

Auf derselben Seite werden zu Ihrer Bequemlichkeit noch einmal drei Parameter gespiegelt, die Ihnen bereits bekannt sein dürften: Monitor Volume, [Monitor Stereo](#) und [Monitor Cab Off](#). Solange Monitor Cab Off nicht aktiviert ist, arbeitet der KEMPER Kone im linearen Modus („Full-Range“).

### ◆ Bass Boost

Der KEMPER Kone ist so optimiert, dass sich der perfekte Klang ergibt, sobald die Lautsprecherbox auf dem Boden steht. Wenn eine Lautsprecherbox vom Boden angehoben wird, verliert sie einen Teil ihres Bassfundaments, da die Bodenreflektionen schwächer werden. Zum Ausgleich kann mittels „Bass Boost“ der Bassbereich um 3 dB verstärkt werden.

### ◆ Sweetening

Im linearen Modus verhält sich der KEMPER Kone extrem linear - für manche Anwender möglicherweise zu linear. Hochwertige Monitor- und PA-Lautsprecher, die mit digitalen Gitarrenverstärkern verwendet werden, betonen häufig die tiefen und hohen Frequenzbereiche – das macht den Klang ansprechender und erlaubt höhere Lautstärken, ohne dabei die Ohren zu ermüden. Mit diesem Parameter kann man genau diesen Effekt erzielen und kontinuierlich regeln. Bei Linksanschlag findet keine Betonung statt. Bei Rechtsanschlag werden tiefe und hohe Frequenzen um 6 dB angehoben, wobei die Gesamtlautstärke in etwa gleich bleibt.

### ◆ Speaker Imprint Mode

Wenn „Monitor Cab Off“ aktiviert ist, wird die Simulation des Cabinet-Profiles selektiv für den MONITOR OUTPUT unterdrückt, um an diesem Ausgang bzw. am SPEAKER OUTPUT der eingebauten Endstufe eines PowerHeads bzw. PowerRacks eine physische Gitarrenbox anzuschließen. Dieser Zusammenhang ist Ihnen bereits aus dem Abschnitt [Betrieb einer Gitarrenbox mit einer Endstufe, „Monitor Cab Off“](#) bekannt. Sobald Sie im KEMPER Kone-Modus „Monitor Cab Off“ aktivieren, wird der KEMPER Kone von linearem Betrieb in den Speaker Imprint-Modus umgeschaltet und sie können aus einer Liste von 19 Imprints auswählen, die die bekanntesten klassischen Gitarrenlautsprecher abbilden. Genießen Sie den „amp-in-the-room“-Sound! Sie werden überrascht sein, wie sehr sich dieser Sound vom Klang im linearen Modus unterscheidet.

### ◆ Speaker Imprint

Hiermit wählen Sie eine Simulationen eines klassischen Gitarrenlautsprecher aus. Diese Imprints wurden auf einheitliche Lautstärke eingepegelt. Sie können sich recht ähnlich anhören, insbesondere bei Rigs mit wenig oder gar keiner Verzerrung.

- ✓ Es ist auch möglich, die globale Auswahl des Speaker Imprints je Rig bzw. Cabinet-Preset zu überschreiben. Man findet diese Einstellung auf einer zweiten Seite im Cabinet-Modul. Diese zusätzliche Seite erscheint nur, wenn in der Output-Sektion „KEMPER Kone“ aktiviert ist.

### ◆ Directivity

Der KEMPER Kone bietet ein gleichmäßigeres Abstrahlverhalten hoher Frequenzen als viele klassische Gitarrenlautsprecher. Das bedeutet, ein klassischer Gitarrenlautsprecher klingt dumpfer als ein KEMPER Kone, sobald Sie Ihre Ohren aus der Mittelachse des Lautsprechers bewegen. Wenn Sie möchten, können Sie diesen Effekt ausgleichen und die Klangfarbe des KEMPER Kone etwas „cremiger“ gestalten, indem Sie den Parameter „Directivity“ niedriger einstellen. Als Nebeneffekt wird auch dem Klang in der Mittelachse etwas von der Härte genommen, die klassische Gitarrenlautsprecher von Natur aus aufweisen. Wenn „Directivity auf Maximum steht, entspricht der Klang in der Mittelachse genau dem Klang des Originals.

- ✓ Die Parameter „Speaker Imprint“ und „Directivity“ sind nur im Speaker Imprint-Modus verfügbar, also wenn „Monitor Cab Off“ aktiv ist. Sweetening ist hingegen nur im linearen Modus verfügbar und teilt sich einen Soft-Regler mit Directivity. „Bass Boost“ ist hingegen in beiden Modi verfügbar.

#### ◆ Power Amp Boost

Unabhängig davon, ob Sie

- KEMPER Power Cabinets an einem beliebigen PROFILER-Modell betreiben,
- passive KEMPER Cabinets oder selbstgebaute Boxen mit KEMPER Kone-Chassis über die eingebaute Endstufe eines PowerHeads bzw. PowerRacks betreiben,
- passive KEMPER Cabinets oder selbstgebaute Boxen mit KEMPER Kone-Chassis über eine externe Endstufe irgendeines Fremdherstellers betreiben,

das Signal dazu stammt immer vom MONITOR OUTPUT des PROFILERS. Auch die eingebaute Endstufe der Modelle PowerHead und PowerRack wird intern vom MONITOR OUTPUT gespeist.

Dieser Ausgang bietet genügend Aussteuerungsreserven („Headroom“), um auch extreme Signalspitzen, wie sie bei unverzerrten Gitarrensensignalen entstehen können, zu verarbeiten. Dadurch kann es aber vorkommen, dass die Gesamtlautstärke der Endstufe abgesenkt wird, so dass nicht die gewünschte Lautheit erzielt wird. Mit dem „Power Amp Boost“ kann die Gesamtlautstärke in Ergänzung zu Parametern wie „Monitor Volume“ oder „Rig Volume“ um bis zu 12 dB angehoben werden.

Der „Power Amp Boost“ hat keinen weiteren Einfluss auf den Klang oder die Dynamik der Endstufe.

Wenn der KEMPER Kone-Modus abgeschaltet ist, wird auch der „Power Amp Boost“ deaktiviert, so dass das Signal am MONITOR OUTPUT wieder den ursprünglichen Headroom aufweist.

## Weitere Besonderheiten

- Das KEMPER Kone-Chassis und der KEMPER Kone-Modus bilden ein perfektes Team. Insofern sollten Sie den KEMPER Kone Modus einschalten und vermeiden, den KEMPER Kone an irgendeinem anderen Gerät als dem PROFILER zu betreiben. Das klangliche Ergebnis dürfte in den meisten Fällen unbefriedigend sein! Dasselbe gilt für

den Versuch, den KEMPER Kone-Modus mit anderen Lautsprecher-Chassis zu benutzen. Auch das würde sich nicht gut anhören.

- Genau wie die Einstellung „Monitor Cab Off“, wirkt sich der KEMPER Kone-Modus nur auf den MONITOR OUTPUT aus und damit auch auf die eingebaute Endstufe beim PowerHead bzw. PowerRack, die ja Ihrem persönlichen Monitoring dienen. Alle anderen Ausgänge bleiben von diesen Features unberührt.
- Wegen der speziellen Form seines Konus, eignet sich der KEMPER Kone nicht für Nahabnahme per Mikrofon. Nutzen Sie ihn ausschließlich als persönliche Abhöre.
- Sie können KEMPER Kone-Chassis in Stereo benutzen, indem Sie die Funktion [Monitor Stereo](#) aktivieren. Dies gilt für den linearen Betrieb wie für den Speaker Imprint-Modus. Da der PROFILER über die entsprechende „Intelligenz“ verfügt, wirken sich die KEMPER Kone-Einstellungen gleichermaßen auf alle angeschlossenen KEMPER Kone-Chassis aus. Beim PROFILER Stage ist der MONITOR OUTPUT standardmäßig Stereo.
- Möglicherweise verwenden Sie Direktprofile in Ihrem Live-Set, z. B. für Akustikgitarre oder Bass. Direktprofile sind dadurch gekennzeichnet, dass bei ihnen das Cabinet-Modul leer („Empty“) ist und sie einen linearen Sound abbilden. Einen solchen Sound durch einen klassischen Gitarrenlautsprecher abzuhören, ist ungünstig. Daher wird auch im Speaker Imprint-Modus („Monitor Cab Off“ aktiv) automatisch auf linear umgeschaltet, sobald ein Direktprofil geladen wird. Sie müssen sich um nichts kümmern!
- Für spezielle Situationen, z. B. wenn Sie mal Bass spielen mit einem Studio oder Merged Profil von einem Bassverstärker, können sie dazu den KEMPER Kone in den Full-Range Mode umschalten, indem Sie im Cabinet-Modul den Parameter „Imprint Select“ auf „Full-Range“ stellen.
- Falls Sie in einem Rig den KEMPER Acoustic Simulator einsetzen, sollten sie unbedingt die Module AMPLIFIER und CABINET abschalten. Dies bewirkt, dass der KEMPER Kone bei diesem Rig automatisch in den linearen Betrieb wechselt.
- Vielleicht möchten Sie Direktprofile für elektrische Gitarre einsetzen, um damit ausschließlich einen Kone bzw. ein Kabinet anzusteuern, ohne dass Sie eine Lautsprechersimulation aus den MAIN OUTPUT an ein Mischpult senden. In diesem Fall müssen Sie die Direktprofile unbedingt mit aktiven Cabinet-Profilen ergänzen und die Rigs so abspeichern. Denn falls Sie dies nicht tun, wird Ihr Direktprofil vom Kone immer automatisch linear übertragen. Am einfachsten können Sie irgendein Cabinet aktivieren und mit „LOCK“ verriegeln, sodass es in allen Rigs aktiv bleibt. Darauf, welches Cabinet Sie dafür benutzen, kommt es in diesem Fall nicht an.
- Auch Aux In-Signale, die zum MONITOR OUTPUT geleitet werden, indem man „Aux In > Monitor“ aufdreht, werden von der KEMPER Kone-Intelligenz berücksichtigt. Diese Signale werden auch dann linear verarbeitet, falls Sie Ihre Rigs im Speaker Imprint-Modus spielen, sprich „Monitor Cab Off“ aktiv ist.
- Sie können Ihre beiden Boxen mit KEMPER Kones als kleine PA einsetzen - z. B. bei einer spontanen Party. Sie müssen Ihre Musik nur in Stereo in den Aux-Input einspeisen. Bei klassischen PROFILER-Modellen muss noch [Monitor Stereo](#) aktiviert werden. Sie können entweder zwei KEMPER Power Kabinets einsetzen. Oder sie steuern

über eine externe Stereo-Endstufe zwei passive Boxen mit KEMPER Kones an, wie z. B. KEMPER Kabinets. Falls Sie ein PowerHead oder PowerRack besitzen, können Sie sogar eine Kombination aus einem passiven KEMPER Kabinet am SPEAKER OUTPUT und einem aktiven KEMPER Power Kabinet am DIRECT OUTPUT betreiben. Nur das für Gitarrenlautsprecher typische Abstrahlverhalten unterscheidet sich von einer normalen PA.

- Die maximale Ausnutzung des KEMPER Kones: Spielen Sie Gitarre zur Stereomusik, benutzen Sie Speaker-Imprints, während die Musik linear erklingt, alles gleichzeitig über dieselben Lautsprecherboxen.
- PURE CABINET ist natürlich auch beim KEMPER Kone verfügbar. Erwartungsgemäß wirkt es sich nur im linearen Modus aus, während das Cabinet-Profil auch für den KEMPER Kone zur Anwendung kommt. Im Speaker Imprint-Modus wirkt sich PURE CABINET nicht auf dessen Klang aus.

## KEMPER Power Kabinet

Das KEMPER Power Kabinet kann flexibel mit jedem PROFILER-Modell betrieben werden.

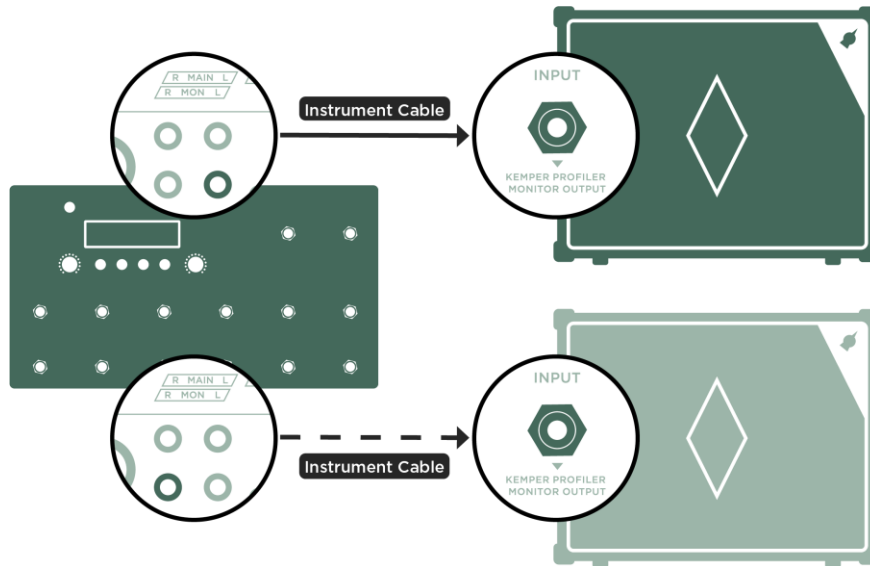

*KEMPER Power Kabinet am PROFILER Stage*

Für Stereo-Sound verbinden Sie einfach ein zweites KEMPER Power Kabinet mit der anderen Buchse des MONITOR OUTPUTs.

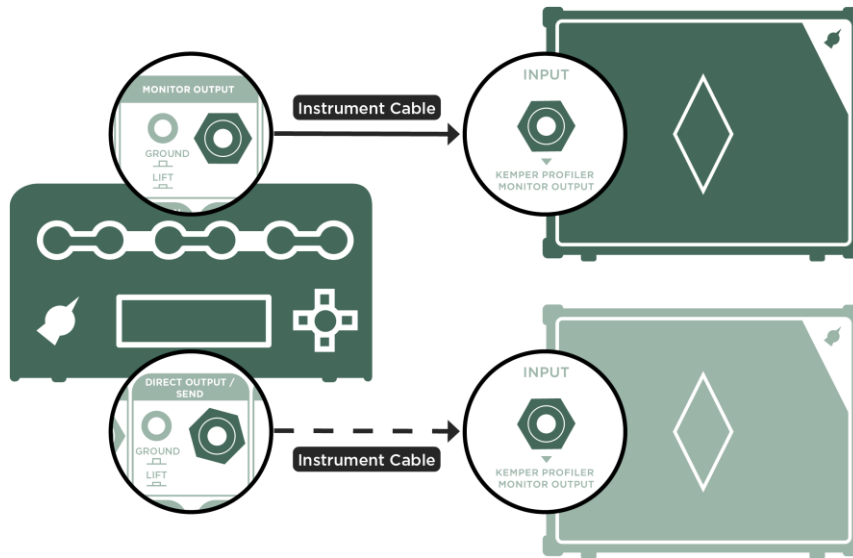

*KEMPER Power Cabinet am PROFILER Head, Rack, PowerHead oder PowerRack*

Für Stereo-Sound verbinden Sie einfach ein zweites KEMPER Power Cabinet mit dem DIRECT OUTPUT und schalten [Monitor Stereo](#) ein.

PROFILER und KEMPER Power Cabinet mit 200 Watt passen perfekt zusammen bezüglich Level und Headroom. Der Soft-Clipping-Algorithmus im PROFILER ist perfekt auf die Endstufe im Power Cabinet abgestimmt. Das Wattmeter auf der Seite „Kemper Kone“ zeigt realistische Werte an. Falls die 200 Watt überschritten werden sollten, regelt ein Überlastungsschutz in der Software automatisch das Monitor Output Volume etwas herunter, damit das KEMPER Kone-Chassis keinesfalls beschädigt wird. Um diese Gegebenheiten optimal auszunutzen, sollte – sofern Sie mit hohen Lautstärken spielen möchten – der Lautstärkereger am KEMPER Power Cabinet auf Maximum stehen und die Lautstärke stattdessen mit dem Monitor Output Volume am PROFILER eingestellt werden. Wenn das Power Cabinet über einen Sensitivity-Schalter auf der Rückseite verfügt, sollte dieser auf „0 dB“ eingestellt sein. Falls Sie noch mehr Gas geben möchten, können Sie ja noch Power Amp Boost anheben.

Wenn Sie den Lautstärkereger am Kabinet nicht auf Maximum stellen, kann es passieren, dass der Überlastungsschutz zu früh eingreift und dass das Wattmeter übertrieben hohe Werte anzeigt.

Für entspanntes Spielen zu Hause kann man die Lautstärke am Power Kabinet problemlos nach Belieben einstellen. Man sollte nur darauf achten, dass Monitor Output Volume am PROFILER niedriger eingestellt ist, sodass die Anzeige des Wattmeters 50 bis 100 Watt nicht übersteigt. So wird verhindert, dass der Überlastungsschutz unnötig eingreift.

- ✓ Falls Sie zwei KEMPER Power Kabinets an den Modellen PowerHead bzw. PowerRack anschließen, so schalten Sie bitte deren eingebaute Endstufe auf der letzten Seite der Output-Sektion aus.

## Passives KEMPER Kabinet an PROFILER PowerHead oder PowerRack

Das passive KEMPER Kabinet ist die ideale Ergänzung für die PROFILER-Modelle mit eingebauter Endstufe: PowerHead und PowerRack.

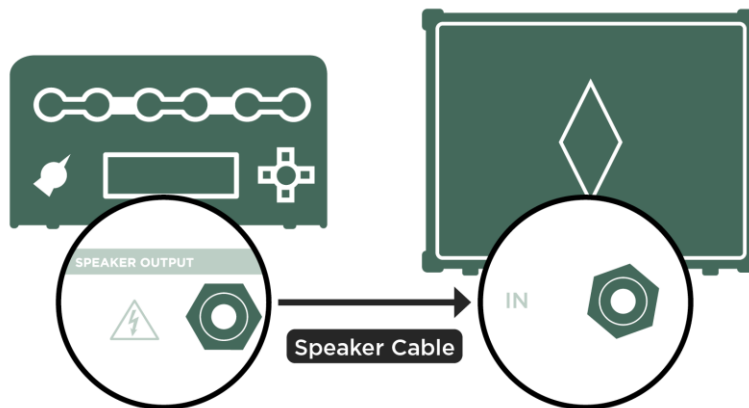

*Verbinden Sie das passive KEMPER Kabinet mittels eines Lautsprecherkabels mit dem SPEAKER OUTPUT*

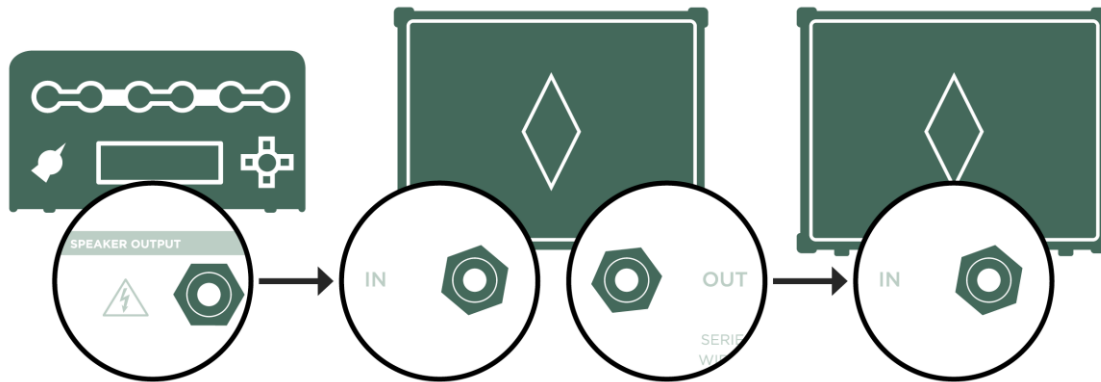

#### *Daisy Chain mit passiven Cabinets*

Sie können auch mehrere passive KEMPER Cabinets verketteten („Daisy Chain“). Wenn Sie zwei Cabinets in Serie schalten, müssen Sie die am Wattmeter angezeigte Leistung durch vier teilen. Sie können also mit der im PowerHead bzw. PowerRack eingebauten 600 Watt-Endstufe die beiden Chassis gar nicht überlasten.

Erklärung: Bei zwei KEMPER Kones in Serie verdoppelt sich die Impedanz. Es verringert sich also der Strom. Und außerdem verteilt sich die Wärme auf zwei Spulen.

Sogar ein gemischter Stereo-Betrieb mit einem passive und einem aktiven Kabinett ist möglich.

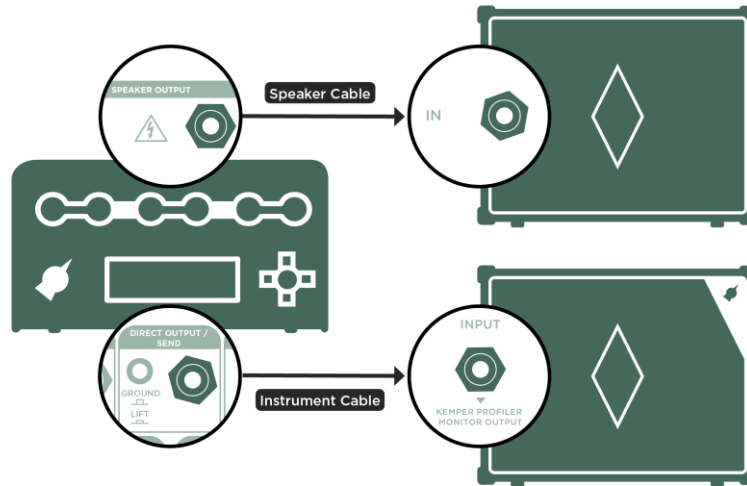

*Passives Kabinett mit Lautsprecherkabel am SPEAKER OUTPUT und aktives Kabinett mit Instrumentenkabel am DIRECT OUTPUT angeschlossen*

- ✓ Denken Sie daran, das KEMPER Power Kabinett am DIRECT OUT (und nicht am MONITOR OUTPUT) anzuschließen und [Monitor Stereo](#) einzuschalten. So stellen Sie sicher, dass die Software Level-Unterschiede passend ausgleicht.

## Betrieb des passiven KEMPER Kabinets über eine externe Endstufe

Falls Sie ein passives KEMPER Kabinett benutzen möchten, aber weder ein PowerHead noch ein PowerRack besitzen, benötigen Sie eine externe Endstufe. Für den Zweck sind Halbleiterendstufen zu bevorzugen. Röhrenendstufen würden den Frequenzgang verändern und tendenziell den Klang verfälschen.

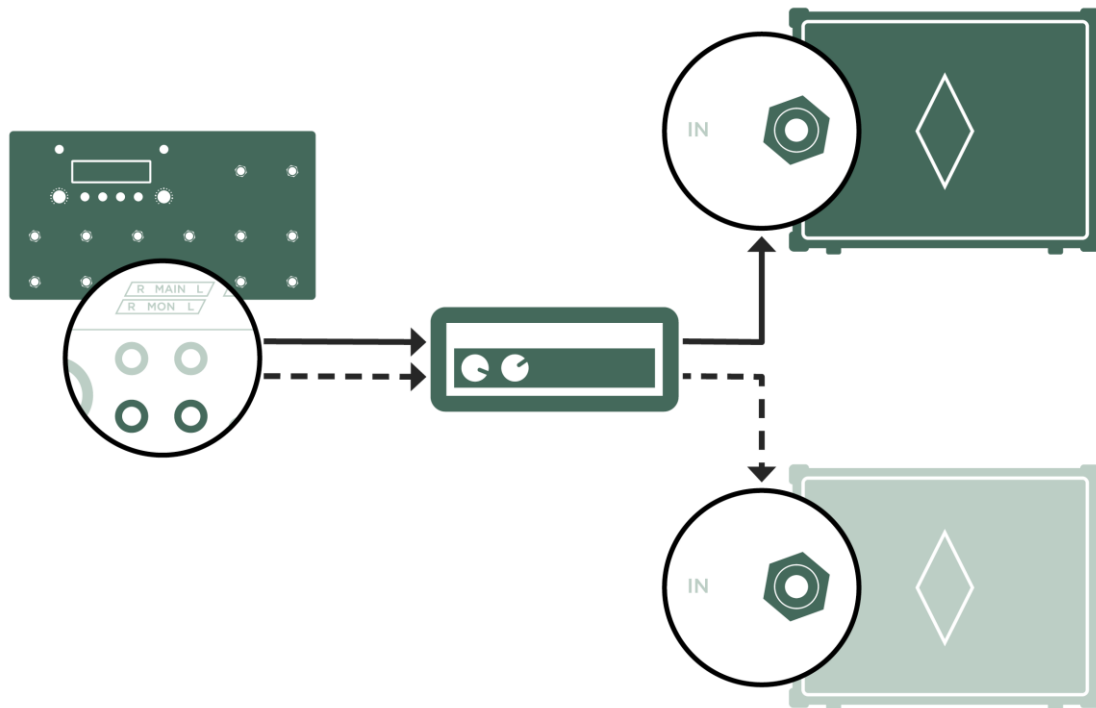

*Mono/Stereo-Aufbau mit PROFILER Stage und externer Endstufe*

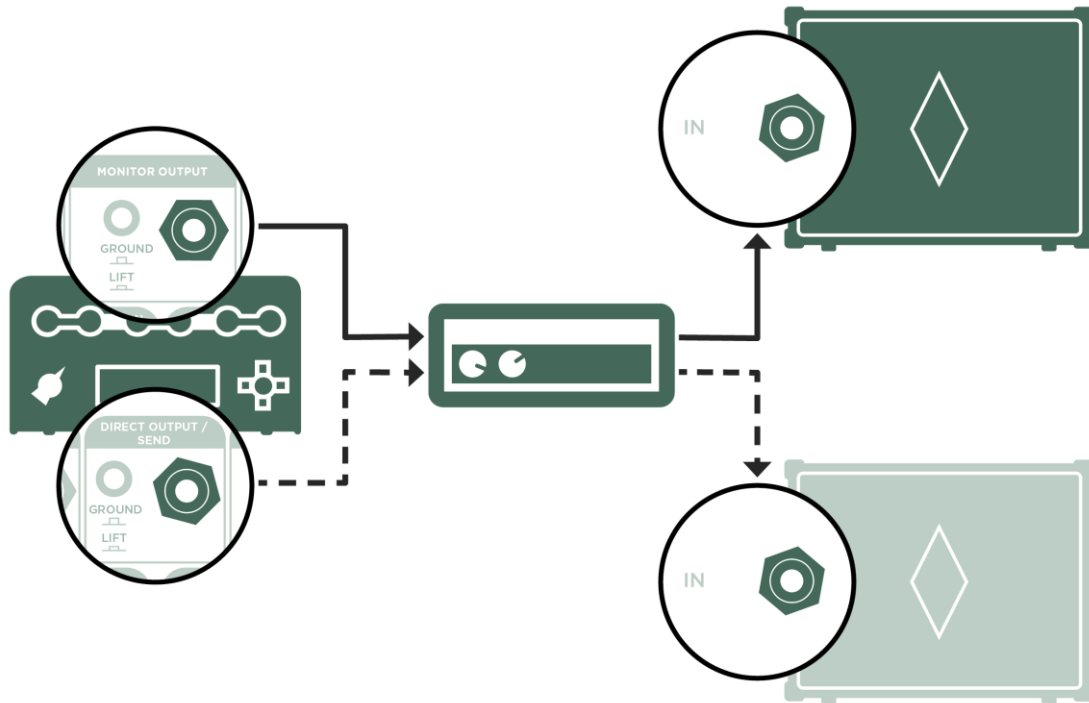

*Mono/Stereo-Aufbau mit PROFILER Head oder Rack und externer Endstufe*

- ✓ Bitte seien Sie sich bewusst, dass in einer solchen Konfiguration das Wattmeter natürlich nicht die wirkliche Leistung der externen Endstufe anzeigen kann.
- ✓ Um zu vermeiden, dass der Soft Clipping-Algorithmus oder der Überlastungsschutz in der Software des PROFILERS eingreift, sollten Sie das Monitor Output Volume etwas niedriger einstellen, sodass das Wattmeter des PROFILERS nie den Bereich von 50-100 Watt überschreitet.

## Ich baue mir meine eigene Box mit KEMPER Kone-Chassis

Die Impedanz des KEMPER Kone beträgt nur 4 Ohm, damit Ihre Endstufe möglichst effizient arbeitet. Da eine Impedanz von 4 Ohm bei vielen Endstufen die niedrigste erlaubte Last darstellt, sollten Sie vermeiden, diesen Wert zu unterschreiten, indem Sie zwei Boxen bzw. Chassis mit jeweils 4 Ohm parallel am selben Endstufenausgang betreiben. Wenn Sie z. B. zwei KEMPER Kone-Chassis in ein 2\*12-Gehäuse einbauen, so müssen sie diese seriell verdrahten.

So müssen Sie verkabeln:

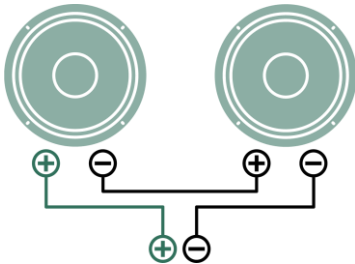

*Zwei KEMPER Kones in Serie ergeben zusammen 8 Ohm*

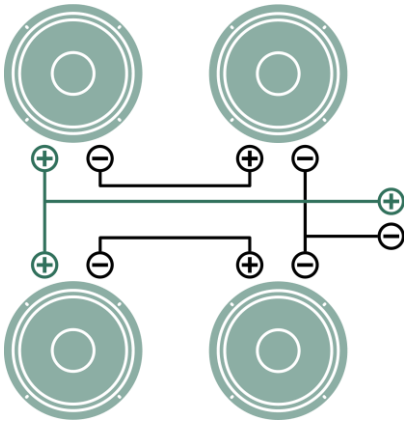

*Vier KEMPER Kones in gemischt paralleler/serieller Konfiguration ergeben zusammen 4 Ohm*

So vermeiden Sie Schäden:

- Lautsprecherboxen mit offener oder halboffener Rückwand verringern Bassfrequenzen akustisch – obwohl die Endstufe eine höhere Leistung abgibt und die Schwingspulen der Lautsprecher diese verarbeiten, nehmen die Ohren nur einen Teil der Bässe wahr.
- Falls Sie zwei KEMPER Kones in Serie betreiben, sei es in einem 2\*12er Gehäuse oder indem Sie zwei KEMPER Kabinets verkoppeln („Daisy Chain“), müssen Sie die Watt-Leistung durch vier teilen. Die Belastbarkeit der Chassis kann also gar nicht überschritten werden. (Erklärung: Bei zwei KEMPER Kones in Serie verdoppelt sich die Impedanz. Es verringert sich also der Strom. Und außerdem verteilt sich die Wärme auf zwei Spulen).
- Wenn Sie sich für vier KEMPER Kones in einem 4\*12er-Gehäuse entscheiden, müssen Sie die Watt-Leistung durch vier teilen. Die Chassis können mit der eingebauten Endstufe nicht überlastet werden. (Erklärung: Bei vier KEMPER Kone-Chassis in der üblichen gemischt parallel/seriellen Konfiguration verringert sich zwar der Strom nicht, aber die Wärme verteilt sich auf vier Spulen).
- Falls Sie bei hohen Lautstärken feststellen, dass Ihre Lautsprecher unter Stress geraten, drehen Sie entweder (Monitor Output) Volume oder Power Amp Boost zurück.

# Output-Sektion



In der Output-Sektion finden sich alle Einstellungen, die die Audio-Ausgänge vom PROFILER betreffen. Diese Einstellungen sind über mehrere Seiten verteilt, durch die Sie mit den [<PAGE>-Tastern](#) blättern können.

Hier können Sie Ausgangssignale und Lautstärken einzelner Ausgänge anpassen. Die meisten Einstellungen der Output-Sektion können nach demselben Prinzip in Output Presets gespeichert werden, wie Sie es vielleicht schon von anderen Modulen und Sektionen kennen.

Es ist zwar technisch möglich, die gesamte Output-Sektion zu sperren („Lock“), jedoch ist diese Sektion sowieso nicht Teil der Rigs. Das bedeutet, beim Laden eines Rigs bleiben die Einstellungen der Output-Sektion ohnehin unangetastet. Die Output-Sektion ist global und damit praktisch immer gesperrt.

- ✓ Die Lautstärkeeinstellungen werden nicht in Output Presets gespeichert, da ansonsten das Laden solcher Presets zu unerwarteten und sogar gefährlichen Lautstärkesprüngen führen könnte.
- ✓ Sämtliche Einstellungen der Output-Sektion werden nicht in den Rigs gespeichert, sondern gelten global. In der PROFILER-Terminologie sind diese Einstellungen praktisch immer gelockt.

## Output Volumes und Output Volume Link

Innerhalb der Output-Sektion kann die Lautstärke jedes Ausgangs individuell geregelt werden. Sobald Sie mit einem Soft-Taster auf den Seiten „Output Volumes“ oder „Output AddOns“ einen der „Link“-Parameter aktivieren, die zu den Ausgängen gehören (z. B. „Monitor Out Link“), wird die Lautstärke dieses Ausgangs an den [MASTER VOLUME-Regler](#) gekoppelt. Die Lautstärke jedes Ausgangs, der mittels „Link“ an das Master Volume gekoppelt ist, kann also direkt an der Gerätefront eingestellt werden, ohne dass man die Output-Sektion öffnen muss. Mit Master Volume kann die Lautstärke mehrerer Ausgänge gleichzeitig geregelt werden, wobei die Lautstärkeverhältnisse der Ausgänge untereinander erhalten bleiben. Gleichzeitig kann aber weiterhin die Lautstärke einzelner Ausgänge über die Soft-Regler in der Output-Sektion angepasst werden. Bei Live-Veranstaltungen bietet es sich an, den [MAIN OUTPUT](#), der das Mischpult speist, vom Master Volume abzukoppeln. So können Sie jederzeit die Lautstärke Ihres Monitorsignals am MONITOR OUTPUT (damit auch des SPEAKER OUTPUTs) oder des [HEADPHONE OUTPUTs](#) mittels Master Volume anpassen, während Sie einen konstanten Pegel zum Mischpult schicken.

- ✓ Das An- bzw.- Abkoppeln eines Ausgangs an Master Volume führt in keinem Fall zu Lautstärkesprüngen. Es ist also auch bei Live-Veranstaltungen völlig unbedenklich, einen der „Link“-Schalter zu verändern.
- ✓ Output Volume und Output Volume Link stehen auch für den [S/PDIF OUTPUT](#) zur Verfügung.

Auf derselben Seite kann neben S/PDIF Volume auch die S/PDIF Clock eingestellt werden. Folgende Raten stehen zur Auswahl: 44,1, 48, 88,2 und 96 kHz. Das angeschlossene Audio-Interface sowie eine DAW werden mit der eingestellten Rate getaktet. Stellen Sie sicher, dass Ihr DAW-Projekt auf dieselbe Sampling Rate eingestellt ist. Klassische PROFILER (Head, PowerHead, Rack und Power Rack), die vor 2018 gebaut wurden, müssen als Master betrieben werden. Jüngere Geräte und PROFILER Stage zeigen im Menü die Option „Auto/Internal“ an und können auch als Slave betrieben werden.

## Output Sources

In der Output-Sektion können Sie die Signalquelle („Output Source“) der Ausgänge konfigurieren. Falls bei Ihnen schon jeder Ausgang genau das gewünschte Signal liefert, können Sie diesen Abschnitt getrost überspringen. Die Grundeinstellungen decken tatsächlich die häufigsten Anwendungen ab.

Jeder Ausgang kann das Signal an verschiedenen Stellen der Signalkette abgreifen. In der folgenden Tabelle werden alle möglichen Signalquellen erklärt. An manchen Ausgängen steht aber nur ein Teil dieser Signalquellen zur Auswahl.

Off	Der Ausgang ist stumm geschaltet.
DI Analog	<p>Hier wird das unbearbeitete Instrumentensignal durch einem Analog-Splitter zum DIRECT OUTPUT geführt. Es findet keine AD/DA-Wandlung statt. Der Signalpegel ist derselbe wie am Instrumenteneingang. Diese Einstellung ist bei Reamping sinnvoll, oder falls man einen zweiten Verstärker parallel betreiben möchte.</p> <p><i>beim PROFILER Stage nur verfügbar beim <a href="#">SEND 1</a></i></p> <p><i>bei allen anderen PROFILER-Modellen nur verfügbar beim <a href="#">DIRECT OUTPUT</a> und funktioniert bei diesen Modellen nur, sofern das Instrument am vorderen <a href="#">Gitarreneingang</a> angeschlossen ist</i></p> <p><i>Die Lautstärkeinstellung des betreffenden Ausgangs und des Volumenpedals sind bei „DI Analog“ unwirksam, denn es soll stets die Originallautstärke des Instruments erhalten bleiben.</i></p>
DI Low	<p>Ähnlich wie „DI Analog“, allerdings findet eine AD-Wandlung statt.</p> <p><i>Standardeinstellung beim <a href="#">SEND 1</a> des PROFILER Stage bzw. beim <a href="#">DIRECT OUTPUT</a> anderer PROFILER Modelle</i></p> <p><i>nicht verfügbar beim <a href="#">S/PDIF OUTPUT</a> sowie <a href="#">USB-Audio</a></i></p> <p><i>Die Lautstärkeinstellung des betreffenden Ausgangs und des Volumenpedals sind bei „DI Low“ unwirksam, denn es soll stets die Originallautstärke des Instruments erhalten bleiben.</i></p>

DI High / DI	<p>Ähnlich wie „DI Low“, aber hierbei wird das Instrumentensignal mit Studiopegel gesendet, welcher deutlich höher ist als der originale Instrumentenpegel. Somit ist keine DI-Box erforderlich, um das Instrumentensignal zwecks Reamping aufzuzeichnen. Da die Lautstärke dieses Signals hoch ist, sollte man unbedingt die empfohlene Einstellung von „<a href="#">Clean Sens</a>“ in der Input-Sektion beachten.</p> <p><i>erscheint bei digitalen Ausgängen einfach als „DI“</i></p> <p><i>Im Gegensatz zu „DI Analog“ und „DI Low“ wirken sich die Lautstärke des betreffenden Ausgangs und des Volumenpedals bei „DI High / DI“ aus.</i></p>
Stack	Hier wird das Signal unmittelbar hinter der <a href="#">Stack-Sektion</a> abgegriffen und beinhaltet folglich keinen der Effekte hinter dem Stack.
Mod Stereo	<p>Dieses Stereo-Signal wird direkt hinter dem MOD-Modul abgegriffen. Effekte in den Modulen DLY und REV sind folglich nicht enthalten. Die stereophonen Fixed FX der PROFILER MK 2-Modelle sind in diesem Signal enthalten.</p> <p><i>ausschließlich bei Stereo-Ausgängen verfügbar</i></p>
Mod Mono	Liefert einen Mono-Mix des „Mod Stereo“-Signals.
Mod Left	<p>Liefert nur eine Seite des Stereo-Signals „Mod Stereo“. Es klingt also sehr ähnlich wie „Mod Mono“, aber je nach verwendeten Stereo-Effekten weniger dicht.</p> <p><i>„Mod Right“ beim <a href="#">DIRECT OUTPUT</a> von PROFILER Head, PowerHead, Rack und PowerRack</i></p>
Master Stereo	<p>Beinhaltet das komplette Signal mit allen Effekten in Stereo.</p> <p><i>Standard bei <a href="#">MAIN OUTPUT</a>, <a href="#">SPDIF OUTPUT</a> sowie <a href="#">USB-Audio</a>, nur verfügbar bei Stereo-Ausgängen</i></p>
Master Mono	<p>Liefert einen Mono Mix des „Master Stereo“-Signals.</p> <p><i>Standardeinstellung vom <a href="#">MONITOR OUTPUT</a></i></p>
Master Left	<p>Liefert nur eine Seite des Stereo-Signals „Master Stereo“. Es klingt sehr ähnlich wie „Master Mono“, aber je nach verwendeten Stereo-Effekten weniger dicht.</p> <p><i>Master Right beim <a href="#">DIRECT OUTPUT</a> von PROFILER Head, PowerHead, Rack und PowerRack</i></p>

DLY/REV Wet	Nur der Effektanteil von Echo- und Halleffekten in den Modulen DLY und REV in Stereo. Falls also die Module DLY und REV abgeschaltet sind, bleibt es hier ganz still. <i>nur verfügbar für Stereoausgänge</i>
-------------	--

✓ Der [SEND 2](#) beim PROFILER Stage ist für Effect Loops reserviert. Seine Signalquelle lässt sich nicht verstellen.

Die folgenden Quellen sind nur beim [S/PDIF OUTPUT](#) sowie [USB-Audio](#) verfügbar. Sie ermöglichen das gleichzeitige Aufzeichnen des reinen Instrumentensignals zu Reamping-Zwecken (analog zu „DI High / DI“) und zusätzlich eines Verstärkersignals in Mono. Das reine Instrumentensignal erscheint dabei auf der linken Seite des S/PDIF- bzw. USB-Signals, während das Verstärkersignal auf der rechten Seite erscheint.

DI / Stack	Auf der linken Seite das reine Instrumentensignal. Die rechte Seite liefert das Signal unmittelbar hinter dem Stack und beinhaltet mithin keine Effekte hinter dem Stack.
DI / Mod Left	Wie oben, jedoch das rechte Signal abgegriffen vom linken Kanal des MOD-Moduls.
DI / Mod Mono	Wie oben, jedoch ein Mono-Mix abgegriffen aus der Summe des MOD-Moduls.
DI / Master Left	Wie oben, jedoch das rechte Signal abgegriffen vom linken Kanal der Output-Sektion.
DI / Master Mono	Wie oben, jedoch ein Mono-Mix abgegriffen aus der Summe der Output-Sektion.

Es ist auch möglich, externe Signalquellen via S/PDIF oder USB-Audio aufzunehmen, falls man z. B. Gesang über ein Mikrofon einspielen möchte.

Return Inputs	Bei Head- und Rack-Modellen handelt es sich um das Signal von RETURN und ALTERNATIVE IN. Beim Stage ist es das Signal von RETURN 1 und 2.
---------------	---

Nach diesen theoretischen Erklärungen der verfügbaren Signalquellen für die Ausgänge folgen nun einige praktische Anwendungsbeispiele und Anregungen.

- Der [DIRECT OUTPUT](#) bzw. [SEND 1](#) wirkt in seiner Grundeinstellung „DI Analog“ wie ein analoger Trennverstärker („Buffer Amp“) hinter dem Instrumenteneingang. Er eignet sich sehr gut für Reamping-Anwendungen, zumal er ebenso wie die anderen analogen Ausgänge von PROFILER Head, PowerHead, Rack und PowerRack über einen Ground Lift-Schalter verfügt. Der PROFILER Stage bietet analog Ground Lift-Optionen im Output-Menü. Um eine optimale Brumm- und Störgeräuschunterdrückung zu erzielen, können Sie verschiedene Kombinationen von Ground Lifts ausprobieren. Damit das Gerät sicher geerdet ist, muss aber unbedingt immer mindestens ein Ground Lift inaktiv bleiben! Häufig wird das beste Ergebnis erzielt, wenn der Ground Lift-Schalter am DIRECT OUTPUT bzw. SEND 1 derjenige ist, der nicht aktiviert wird.
- Die gewählte Signalquelle des [DIRECT OUTPUT](#) bzw. [SEND 1](#) ist nur so lange aktiv, solange nicht der PROFILER-Modus eingeschaltet ist.
- Dies ermöglicht einen kleinen Kniff beim PROFILING™ von Gitarrenverstärkern. Solange die [Output Source](#) des DIRECT OUTPUTs bzw. SEND 1 auf „Off“ steht, kann man den Referenzverstärker praktisch stumm schalten, indem man vom PROFILER-Modus in den Browser-Modus umschaltet. Zurück im PROFILER-Modus bekommt der Referenzverstärker wieder ein Signal.

Bei allen PROFILER-Varianten außer Stage kann der Referenzverstärker aber auch innerhalb des PROFILER-Modus stummgeschaltet werden. Drücken Sie einfach den [ON/OFF-Taster](#), während Sie das Profil testen (Einstellung „KEMPER Amp“), und der Referenzverstärker wird stummgeschaltet. So können Sie ungestört das Profil über Ihre Abhöre beurteilen, ohne dass der Referenzverstärker dazu spielt. Aber seien Sie sich bewusst, dass ein valider A/B-Vergleich des Originalverstärkers mit dem Profil nur möglich ist, wenn der Originalverstärker weiterspielt, während Sie sich das Profil anhören, weil sich mit dem Stummschalten des Originalverstärkers die akustischen Bedingungen im Raum komplett verändern. Sie können den [DIRECT OUTPUT](#) bzw. den [SEND 1](#) in der Einstellung „DI...“ auch nutzen, um einen externen Tuner anzusteuern.

- Bei den Modellen Head, PowerHead, Rack und PowerRack ist die Einstellung der Output Source für den DIRECT OUTPUT nur relevant, solange keine [Effekt Loop](#) (Loop Stereo) aktiv und [Monitor Stereo](#) nicht eingeschaltet ist.
- Falls Sie die Signale von DIRECT OUTPUT bzw. SEND 1 und MAIN OUTPUT mixen wollen, wählen Sie „DI Low“ oder „DI High“ als Signalquelle des DIRECT OUTPUTs bzw. SEND 1 in der Output-Sektion, damit unterschiedliche Latenzen zwischen bearbeiteten und unbearbeiteten Signalen vermieden werden. Stellen Sie in diesem Fall nicht die Source „DI Analog“ ein.
- Am MONITOR OUTPUT kann man auch den Amp-Sound ohne virtuelles Cabinet abgreifen, während die Signale anderer Ausgänge das virtuelle Cabinet weiterhin enthalten. Wenn der Soft-Schalter „Monitor Cab Off“ aktiviert ist, kann für den MONITOR OUTPUT jegliche Signalquelle ausgewählt werden. Natürlich bleiben die „DI...“

Signalquellen unbeeinflusst von „Monitor Cab Off“. Mehr Details zu diesem Thema finden Sie im Abschnitt [MONITOR OUTPUT. Die eingebaute Endstufe](#) in den Modellen PowerHead und PowerRack wird übrigens intern mit dem Signal des MONITOR OUTPUTs gespeist.

- Bei Auswahl der Signalquelle „DLY/REV wet“ liefern die [MAIN OUTPUT](#) nur den Effektanteil von Echo- und Halleffekten in den Modulen DLY und REV in Stereo. Wenn Sie für den [DIRECT OUTPUT](#) die Signalquelle „Stack“ oder „Mod...“ einstellen, so liegt dort das ergänzende trockene Signal ohne Delay- und Reverb-Anteil an. Beim PROFILER Stage können Sie für solche Anwendungen statt des DIRECT OUTPUTs den [SEND 1](#) benutzen. Nun können Sie Ihre Signale mittels dreier Kabel zum Mischpult schicken. Dadurch kann die Person am Mischpult die Effektanteile stets optimal an die Räumlichkeiten anpassen. Diese Methode nennt man „Wet/Dry/Wet-Setup“. Und außerdem steht Ihnen zusätzlich immer noch der [MONITOR OUTPUT](#) zur Verfügung, um damit Ihren individuellen Bühnensound zu erzeugen.

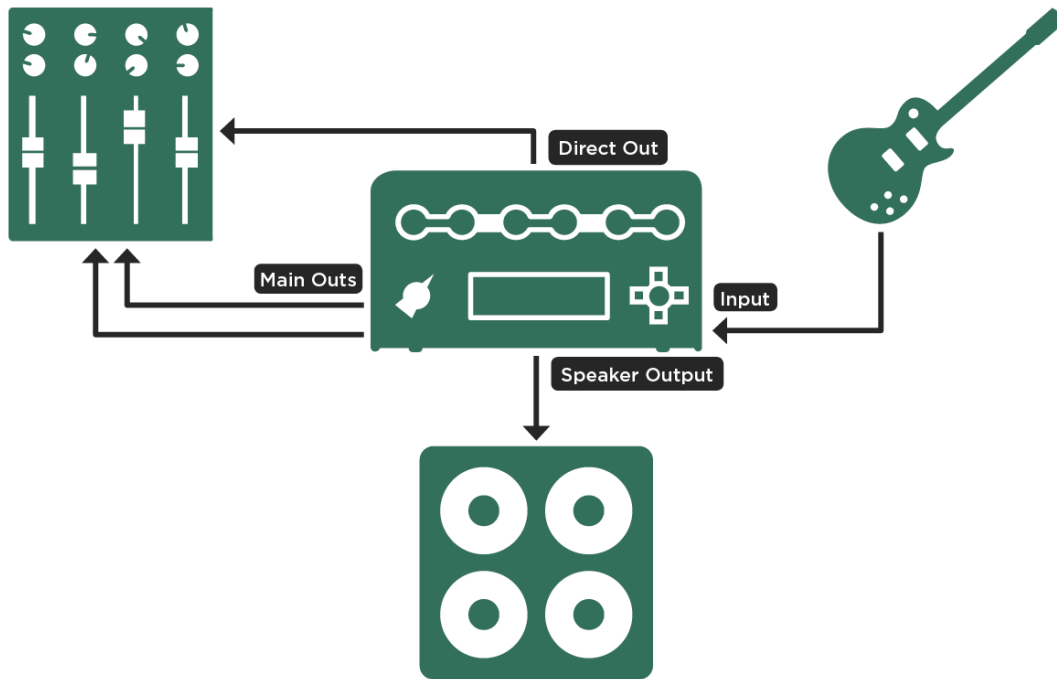

„Wet-Dry-Wet“- Setup mit PowerHead oder PowerRack; beim PROFILER Stage ersetzt der SEND 1 den DIRECT OUTPUT

- Falls Sie den MONITOR OUTPUT auf der Bühne gar nicht benötigen, können Sie sogar noch einen Schritt weitergehen und mit vier Kabeln ein „Wet/Dry/Dry/Wet-Setup“ realisieren. Aktivieren Sie einfach Monitor Stereo und wählen Sie als Signalquelle „Mod Stereo“. Zusammen bilden MONITOR OUTPUT und DIRECT OUTPUT nun eine neue Stereo-Summe, die alles beinhaltet außer die Effekte in den Modulen DLY und REV. Beim PROFILER Stage ist der MONITOR OUT standardmäßig stereophon ausgelegt, sodass Sie nur die Signalquelle entsprechend einstellen müssen. So können Sie zwei Stereo-Summen zum Mischpult schicken. Die Delay- und Reverb-Anteile sind dabei getrennt von den übrigen Effekten (X und MOD). Sie können natürlich auch andersherum vorgehen und den MONITOR OUTPUTs die Signalquelle „DLY/REV Wet“ und den MAIN OUTPUT die Signalquelle „Mod Stereo“ zuordnen.

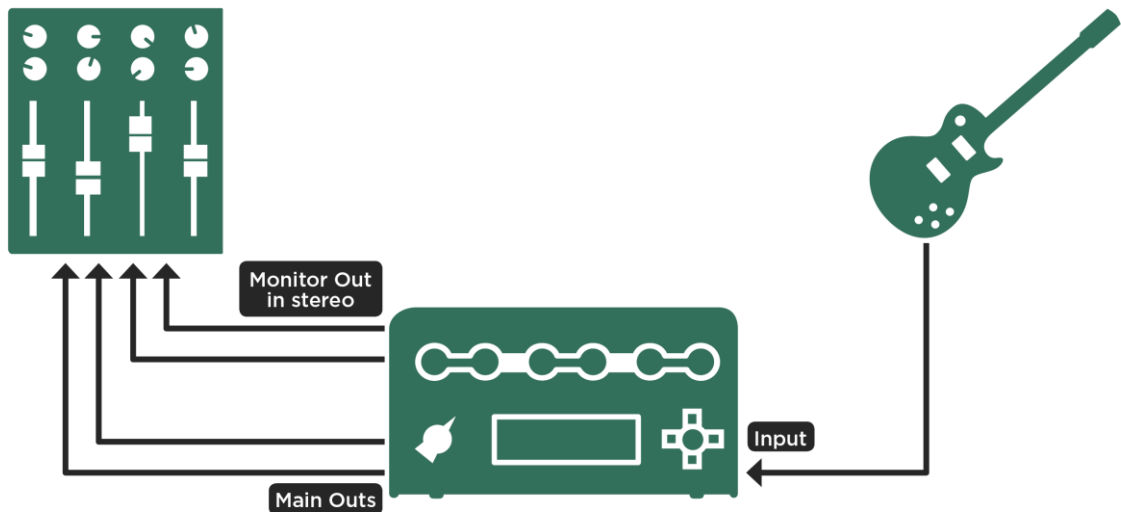

#### „Wet-Dry-Dry-Wet“-Setup

- ✓ Beim PROFILER Stage steht außerdem der [SEND 1](#) für sonstige Anwendungen zur Verfügung.
- Achten Sie darauf, dass das virtuelle Cabinet nicht abgeschaltet ist („[Monitor Cab Off](#)“).
- Die Lautstärke dieses Setups lässt sich am einfachsten regeln, indem Sie die betreffenden Outputs mit dem [Master Volume](#) verlinken, wie bereits im Abschnitt [Output Volume Link](#) besprochen.

- Bei den PROFILER-Varianten Head, PowerHead, Rack und PowerRack können Sie neben den [MAIN OUTPUT](#) einen zweiten individuell einstellbaren Stereo-Ausgang konfigurieren. Aktivieren Sie einfach [Monitor Stereo](#) und wählen Sie als Signalquellen „Master Stereo“ für den [MONITOR OUTPUT](#). Verlinken Sie die Lautstärke des MONITOR OUTPUTs mit dem [MASTER VOLUME-Regler](#) und heben Sie ggf. den Link des [MAIN OUTPUT](#) auf, welcher mit dem Mischpult verbunden ist.

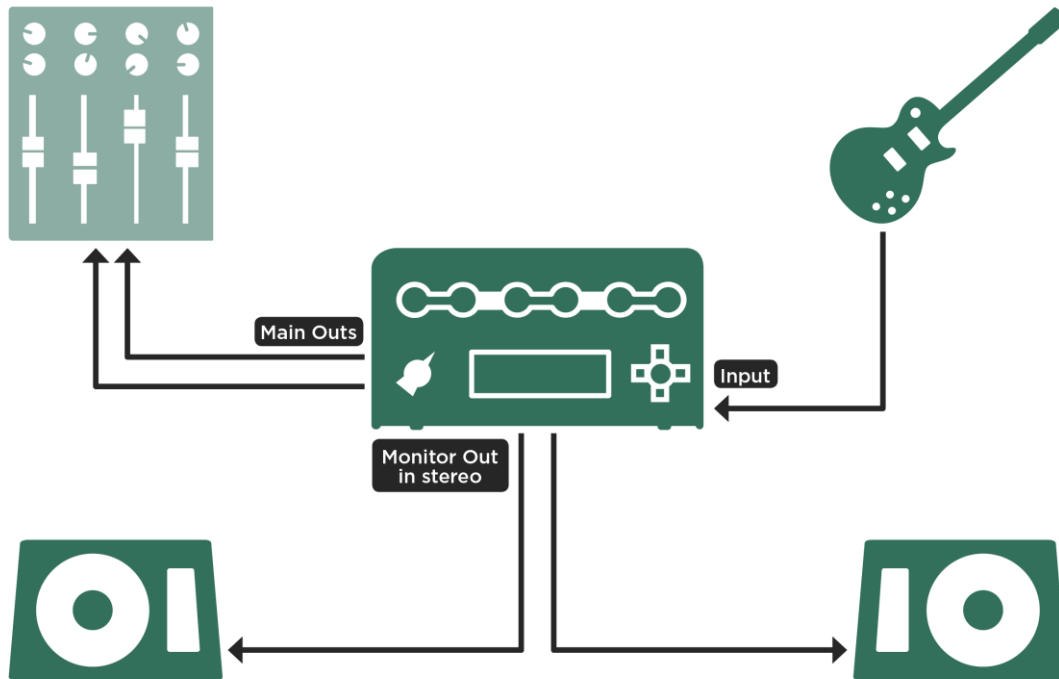

*Ein oder zwei aktive Monitorlautsprecher*

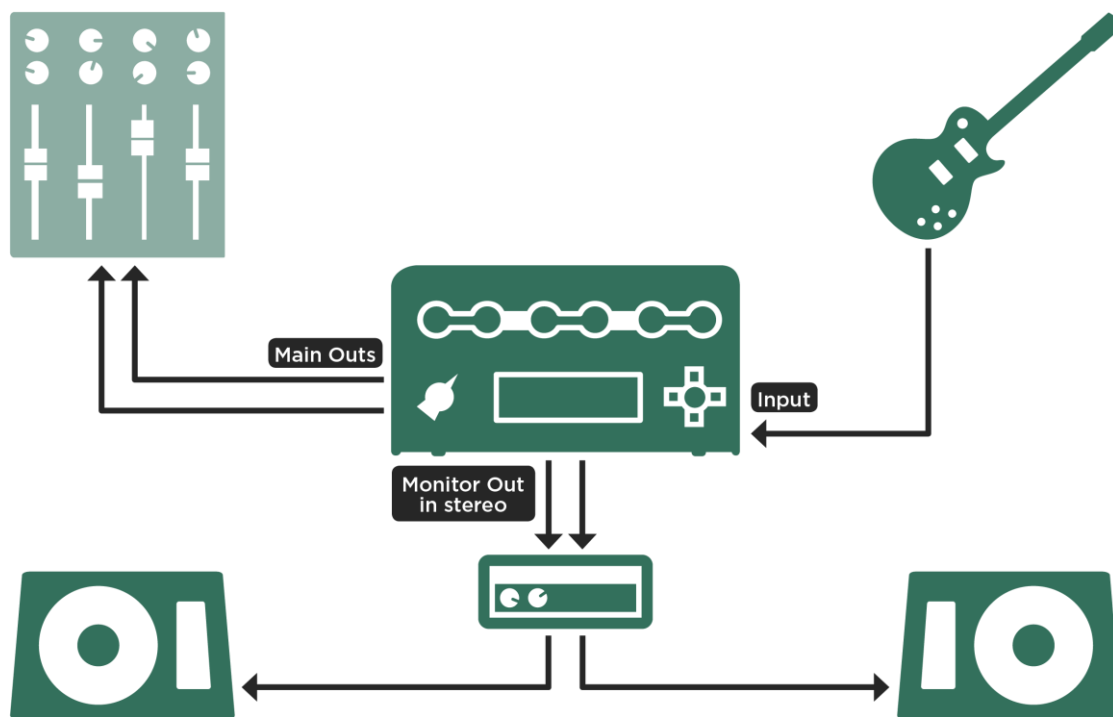

Ein oder zwei passive Monitorlautsprecher über eine externe Endstufe

- ✓ Beim PROFILER Stage wählen Sie einfach als Output Source für den [MONITOR OUTPUT](#) "Master Stereo" und schon können Sie ihn für diese Anwendung einsetzen.

## MAIN OUTPUT

An den [MAIN OUTPUT](#) schließen Sie vorzugsweise Ihr Aufnahmемischpult oder das Mischpult bei einem Live-Konzert an. Sie haben hier die freie Wahl zwischen den symmetrischen XLR- oder den unsymmetrischen Klinkenausgängen (TS).

### ◆ Main Out -12 dB

Falls das Gerät, welches an den XLR- oder Klinkenanschlüssen des MAIN OUTPUT angeschlossen ist, signalisiert, dass der PROFILER zu hohen Pegel schickt, sodass Sie das Main Output Volume sogar unter -12 dB regeln müssten, empfiehlt sich die Aktivierung dieses Schalters. Damit wird der Pegel um 12dB reduziert, wodurch sich der nutzbare Regelbereich des Main Output Volumes vergrößert, und der Rauschabstand verbessert.

## MONITOR OUTPUT

Der [MONITOR OUTPUT](#) ist primär darauf ausgelegt, ein Signal für das Bühnen-Monitoring zu liefern, sofern er nicht, wie im Abschnitt [Output Sources](#) beschrieben, für andere Zwecke eingesetzt wird.

[Die eingebaute Endstufe](#) von PowerHead und PowerRack soll eine Gitarrenbox ansteuern. Deshalb ist sie intern an den MONITOR OUTPUT angeschlossen. Am MONITOR OUTPUT liegt weiterhin dasselbe Signal an. Sie können also den MONITOR OUTPUT genauso verwenden, als gäbe es die eingebaute Endstufe gar nicht.

Bei den PROFILER-Varianten ohne eingebaute Endstufe können Sie mit dem MONITOR OUTPUT Full-Range-Boxen oder aktive Bühnenmonitore ansteuern. Zum Betrieb passiver Lautsprecherboxen benötigen Sie natürlich eine externe Endstufe.

Der MONITOR OUTPUT besitzt eine unabhängige Lautstärkeregelung und einen eigenen [Equalizer in der Output-Sektion](#). Diese erlauben, den Sound an Ihre Lautsprecherboxen anzupassen, ohne dass der Klang anderer Ausgänge dadurch beeinflusst wird.

Der PROFILER Stage bietet zwei dedizierte MONITOR OUTPUT-Buchsen, die sowohl für Anwendungen in Mono oder Stereo einsetzbar sind. Sie müssen nur die Output Source einstellen, die Ihren Anforderungen entspricht.

Wenn Sie bei einem anderen PROFILER-Modell in Stereo abhören wollen, so aktivieren Sie die Option „Monitor Stereo“ und MONITOR OUTPUT und DIRECT OUTPUT bilden ein logisches Paar von Stereoausgängen.

Funktionen wie „Monitor Output Source“, „Monitor Output Volume“, „Monitor Volume Pedal“, „Monitor Output Link“, „Monitor Cab. Off“, „Monitor Output EQ“ und „Aux In > Monitor“ wirken sich dann automatisch auch auf den DIRECT OUTPUT aus.

## Output Equalizer

[MAIN OUTPUT](#) und [MONITOR OUTPUT](#) besitzen beide jeweils eigene 4-Band-Equalizer. Mit diesen können Sie den Klang an unterschiedliche Lautsprechertypen und Umgebungen global anpassen, ohne dass Sie Ihre Rigs verändern müssen. Der Main Output EQ wirkt sich auch auf den Kopfhörerausgang aus. Diese Equalizer arbeiten mit Ausnahme von „DI Low“ und „DI High“ unabhängig von der ausgewählten Signalquelle („[Output Source](#)“).

## Output Filters

Low Cut und High Cut stehen auf dieser Seite zur Verfügung und wirken sich auf alle analogen Ausgänge aus.

## Space

Der „Space“-Parameter ergänzt das Master-Signal um eine leichte Raumsimulation. Dadurch wird das Abhören über Kopfhörer viel angenehmer.

Kurze Erläuterung: Immer, wenn Sie den Klang aus Lautsprecherboxen hören, hören Sie zusätzlich Reflektionen vom Boden, den Wänden und Gegenständen. Selbst Mono-Signale erzeugen solche zusätzlichen Reflektionen und damit kommt stets ein Stereo-Klangbild an Ihren Ohren an. Beim Abhören über Kopfhörer fehlen diese natürlichen Reflektionen allerdings, und weil unsere Ohren daran nicht gewöhnt sind, können Sie schnell „ermüden“. Diesen Effekt nennt man „In Head Localization“ und er wird bei Mono-Signalen besonders deutlich.

Mit dem Space-Effekt können Sie nun virtuelle Reflektionen erzeugen und Ihren Ohren so eine natürliche Räumlichkeit vorgaukeln. Ein Mono-Signal wird schwach in Stereo abgebildet und wird dadurch für unsere Ohren wesentlich angenehmer.

Obwohl dieser Effekt zunächst für Kopfhörer entwickelt wurde, mag er Ihnen auch über normale Lautsprecher oder bei Aufnahmen gefallen. Mit dem Soft-Taster „Space>HeadphOnly“ können Sie einstellen, ob sich dieser Effekt nur auf den [HEADPHONE OUTPUT](#) oder auch auf die [MAIN OUTPUT](#) auswirkt.

Sie können den [Space-Effekt](#) aber auch gezielt in einzelnen Rigs einsetzen, ohne ihn in der Output-Sektion global zu setzen. Mit dem [TYPE-Regler](#) können Sie Space auch für das X- oder MOD-Modul einzelner Rigs auswählen.

Der Space-Effekt ist auch sehr sinnvoll, um den Klang von In Ear-Monitoring zu verbessern. Leider wird üblicherweise der Mix für Monitoring und FOH aus demselben Signal der [MAIN OUTPUT](#) erzeugt. Somit erscheint der Space-Effekt ggf. nicht nur im In Ear-Monitoring, sondern auch im FOH. Aber solange Sie Space nicht zu stark einsetzen, wird der Effekt im PA-Sound gar nicht wahrnehmbar sein, jedoch den Klang für Ihre Ohren deutlich angenehmer gestalten. Selbstverständlich funktioniert dies nur mit einem Monitor-Signal in Stereo.

## Auxiliary Input

Die Funktion „Auxiliary Input“ erlaubt es, ein Stereo-Signal z. B. von einem MP3-Player zuzuspielen und dieses mit dem Instrument zu begleiten. In der Output-Sektion finden Sie dazu drei Soft-Regler. Mit dem einen können Sie das Aux In-Signal in die [MAIN OUTPUT](#) und den [S/PDIF OUTPUT](#) mischen. Mit dem zweiten mixen Sie es in den [MONITOR OUTPUT](#) und mit einem dritten in den [HEADPHONE OUTPUT](#). Auf diese Weise können Sie z. B. in den HEADPHONE OUTPUT ein zusätzliches Monitor-Signal mischen, welches nicht in den MAIN OUTPUT erscheint. Der folgende Hinweis betrifft alle PROFILER-Modelle außer Stage: Falls MONITOR OUTPUT und DIRECT OUTPUT zu einem Stereo-Monitorausgang verkoppelt sind, ist auch das Aux In-Signal auf beiden Seiten in Stereo zu hören und wird mittels „Aux In >Monitor“ geregelt. Das Aux In-Signal wird von keinerlei internen Effekten beeinflusst.

Zur Verkabelung benötigen Sie ein spezielles Adapter-Kabel, welches das Stereo-Signal auf zwei Mono-Klinkensteckern (TS) liefert. Stecken Sie den Klinkenstecker für den linken Kanal in den [RETURN \(RETURN 1\)](#) beim PROFILER Stage) und den für den rechten Kanal in den [ALTERNATIVE INPUT \(RETURN 2\)](#) beim PROFILER Stage). Stellen Sie dann mit den Soft-Reglern „Aux In >...“ die Lautstärke ein.

Beim PROFILER Stage können sie zeitgleich zum Aux In auch noch einen Effekt-Loop in Mono oder Stereo benutzen.

Bei allen anderen PROFILER Varianten müssen Sie sich entscheiden: Während Sie eine aktive [Effekt-Loop](#) verwenden oder sich im PROFILER-Modus befinden, kann die Funktion Auxiliary Input nicht benutzt werden, weil die physischen Eingänge am PROFILER anderweitig belegt sind.

- ✓ Vergessen Sie nicht, die Lautstärken des Auxiliary Input herunterzuregeln, wenn Sie diesen nicht gebrauchen, damit unerwünschte Nebengeräusche vermieden werden.

Die Funktion „Auxiliary Input“ kann auch dazu verwendet werden, einen Monitor-Mix von einem Mischpult mit dem Gitarrensinal lokal zu mischen und dann z. B. über Ohrhörer, die am HEADPHONE OUTPUT angeschlossen sind, abzuhören.

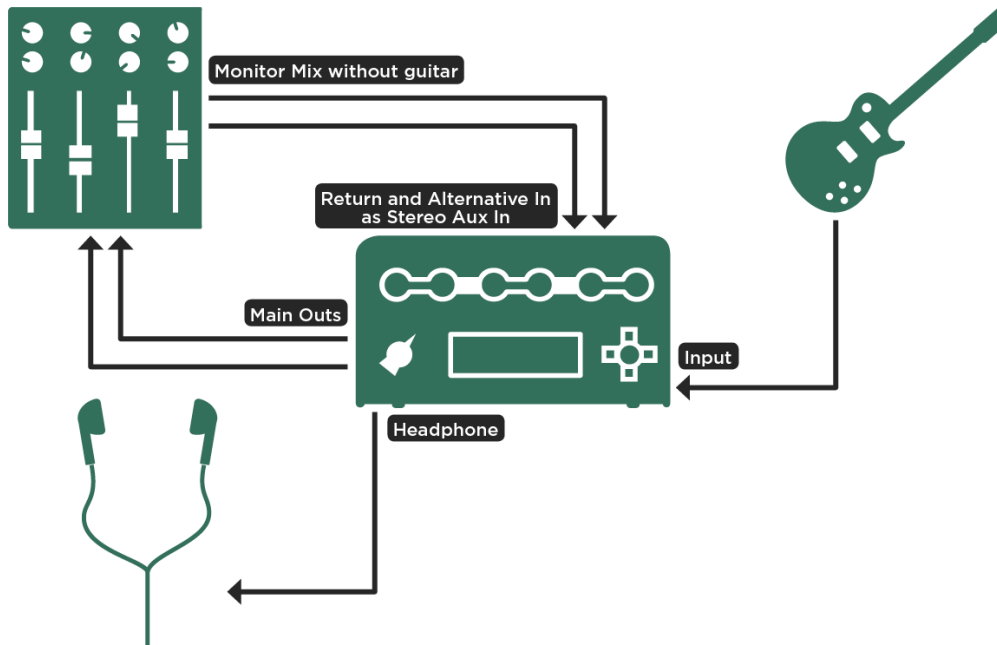

*Lokales Mixen von Gitarrensingal und Monitorsingal; beim PROFILER Stage benutzen Sie Return 1 und 2 als Aux In*

- ✓ Für diese Anwendung sollte der Monitor-Mix der Band Ihr Gitarrensingal nicht enthalten, damit es nicht zu Phasenproblemen mit dem Singal kommt, welches Sie lokal zumischen.
- ✓ Achten Sie darauf, dass "Aux In > Main" komplett heruntergeregelt ist, damit es zu keiner Rückkopplung kommt.

Falls Sie nur ein Monosingal zuspielden möchten, können Sie den RETURN INPUT benutzen und „Aux > Mono“ aktivieren. Dann wird das Monosingal beiden Seiten eines Stereoausgangs zugemischt.

- ✓ Ein Tutorial-Video über die Auxiliary Input-Funktion finden Sie hier: [www.kemper-amps.com/video](http://www.kemper-amps.com/video)

## Constant Latency

Normalerweise sorgt der PROFILER stets dynamisch für minimale Latenz. In speziellen Anwendungen z. B. dann, wenn gleichzeitig mehrere PROFILER eingesetzt und deren Ausgangssignale gemischt werden, kann diese dynamische Optimierung zu Phasenverschiebungen führen. Der Schalter „Constant Latency“ vermeidet solche Phasenverschiebungen, indem er die Latenz auf einen festen Wert einstellt.

# USB-Audio

Mit dem PROFILER kann mittels USB-Audio in Mono bzw. Stereo aufgenommen und abgespielt werden. Sogar „Reamping“ ist möglich. Man muss nur mit einem entsprechenden Kabel den USB-Typ-B-Anschluss des PROFILERS mit dem USB-Typ-A- oder USB-Typ-C-Anschluss eines Computers (Mac® bzw. Windows®) verbinden – dasselbe Kabel kann gleichzeitig auch für Rig Manager genutzt werden.

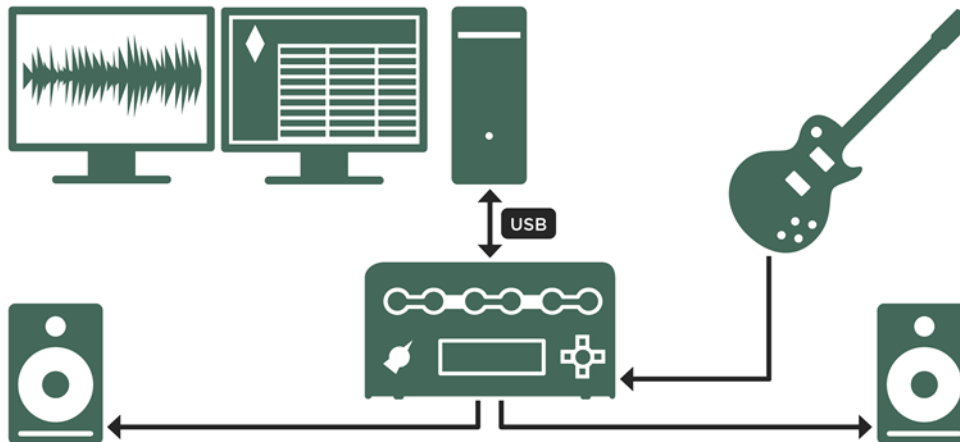

✓ Um USB-Audio mit einem Windows® PC einzusetzen, ist mindestens Windows® 10 Version 1703 erforderlich.

Die passenden Treiber für Windows® bzw. macOS® werden automatisch installiert und es erscheint eine zusätzliche Seite „USB Audio“ in der Output-Sektion.

USB-Audio arbeitet mit einer festen Sampling-Rate von 44,1 kHz.

Mit USB-Audio verwandelt sich der PROFILER in ein Audio-Interface, mit dem Sie zu einem Playback spielen, das Gitarrensicht aufnehmen und sogar „Reamping“ betreiben können. Man benötigt dazu nur den PROFILER und eine digitale Audio-Workstation (DAW) seiner Wahl.

Zum Abhören in Stereo können genutzt werden:

- entweder ein Paar Studiomonitore, verbunden mit dem [MAIN OUTPUT](#)\*,
- oder ein Kopfhörer,
- oder ein Paar KEMPER Power Cabinets, die mit dem MONITOR OUTPUT verbunden sind\*,
- oder eine Kombination bestehend aus einem passive KEMPER Cabinet, welches am SPEAKER OUTPUT eines PowerHead- bzw. PowerRack-Modells angeschlossen ist, plus einem KEMPER Power Cabinet, welches am DIRECT OUTPUT angeschlossen ist\*,
- oder eine PA oder HiFi-Anlage, die an den XLR bzw. Klinkenausgängen des MAIN OUTPUTs angeschlossen ist.

\* Bei den Modellen Head, PowerHead, Rack, und PowerRack muss [Monitor Stereo](#) aktiviert sein, damit deren DIRECT OUT mit dem MONITOR OUT zu einem Stereo-Ausgang gepaart wird.

Beim PROFILER Stage genießen Sie die Vorzüge eines dedizierten MONITOR OUTPUTs in Stereo sowie von insgesamt acht USB-Audiokanälen:

- USB 1+2 zum PROFILER: Ausgang der DAW zwecks Monitorings
- USB 3+4 zum PROFILER: exklusive Kanäle, um während des Reampens das unbearbeitete Gitarrensinal von der DAW in den PROFILER zurückzuspielen
- PROFILER zu USB 1+2: Aufnahme von Mono-, Stereo- oder kombinierten Signalen wie z. B. „DI / Stack“
- PROFILER zu USB 3+4: zusätzliche Aufnahmekanäle, mit denen man z. B. das Effektsignal von Hall- und Echoeffekten unabhängig vom trockenen Signalanteil aufnehmen kann



Neben den Modellreihen PROFILER Stage und PROFILER Player sind auch alle PROFILER MK 2-Modelle in der Lage, acht USB-Audiokanäle zu übertragen.

## ◆ Play Along

Falls Sie schon Rig Manager unter Windows® bzw. macOS® verwenden, so ist Ihr PC ja schon über ein USB-Kabel mit dem USB-B-Anschluss des PROFILERS verbunden. Dasselbe Kabel können Sie gleichzeitig für USB-Audio und Rig Manager verwenden.

Wählen Sie auf der Seite „USB Audio“ in der Output-Sektion „Amp Recording“ und wählen sie „Profilier“ als Ausgabegerät in den Audio-Einstellungen Ihres PCs.

Jetzt können Sie bei Ihrem Streamingdienst Musik abspielen, diese an den Lautsprechern am PROFILER abhören und dazu gleichzeitig dazu Gitarre spielen. Und Sie können auch mit Ihrer DAW eigene Aufnahmen erzeugen und abspielen. Die Lautstärke des Playbacks stellen Sie entweder mit der Lautstärkekontrolle am PC ein oder Sie nutzen den Regler „DAW Volume“ auf der Seite „USB Audio“ im PROFILER.

- ✓ In der Grundeinstellung befindet sich der PROFILER im Modus „Class Compliant“, sodass er Windows® bzw. macOS® als Audio-Ein- und Ausgabegerät zur Verfügung steht. Beim Einsatz digitaler Audio-Workstations („DAW“) wie z. B. Cubase® ist normalerweise ein spezieller ASIO-Treiber erforderlich. Seit Rig Manager 3.6 für Windows® und macOS® und dem dazu passenden PROFILER OS steht automatisch ein spezieller KEMPER ASIO-Treiber zur Verfügung. Um diesen Treiber zu aktivieren, müssen Sie beim „PROFILER Audio Mode“ in Rig Manager „Native Audio (ASIO)“ auswählen. Mit dieser Auswahl verschwindet der PROFILER als Audio-Ein- und Ausgabegerät in Windows® bzw. macOS®. Selbst wenn Sie keine DAW einsetzen, kann diese Auswahl hilfreich sein, um zu vermeiden, dass PC-Sounds ungewollt über den PROFILER und die damit verbundenen Abhörgeräte ausgegeben werden.

## ◆ Aufnehmen

Um das Gitarrensicht aufzunehmen, muss zunächst „Profilier“ in der entsprechenden Spur der Aufnahmesoftware als Aufnahmegerät ausgewählt werden. Stellen Sie die gewünschte Signalquelle des PROFILERS mit „Rec. Source“ auf der Seite „USB Audio“ ein. „Rec. Source“ bietet eine Auswahl an verschiedenen Signalquellen ([Output Sources](#)), die Ihnen vermutlich schon von anderen Ausgängen geläufig sind. Bei PROFILER Stage und allen PROFILER MK 2 Modellen wählen Sie in der Aufnahmesoftware als Aufnahmegerät „Profilier 1+2“ und stellen die Signalquelle am PROFILER mit „1+2 Source“ auf der Seite „USB Audio“ ein.

Beispiel: „Master Stereo“ greift das Signal am Ende der Signalkette des PROFILERS ab und schließt daher alle Effekte ein.

Wenn Sie nur ein DI-Signal aufzeichnen möchten, wählen Sie dazu „DI“. Dabei ist eine Mono-Spur in der Aufnahmesoftware ausreichend.

Falls Sie eine kombinierte Signalquelle wie z. B. „DI / Stack“ auswählen, welches auf USB 1 das unbearbeitete Gitarrensinal in Mono und auf USB 2 das Mono-Signal unmittelbar hinter der Stack-Sektion ausgibt, dann können Sie diese beiden Signale auch sofort in der Aufnahmesoftware in zwei separaten Mono-Spuren aufzeichnen.

Optional kann man beim PROFILER Stage und allen MK 2-Modellen zusätzlich ein weiteres Stereo-Signal mittels „3+4 Source“ auf der Seite „USB Audio“ einstellen und dieses in der Aufnahmesoftware als „Profilier 3+4“ auswählen. Auf diese Weise ist es z. B. möglich, zusätzlich zur Signalquelle „Stack“ bzw. „Mod Stereo“ noch den Effektanteil von Echo- und Halleffekten getrennt aufnehmen, indem man „3+4 Source“ auf „DLY/REV Wet“ stellt.

#### ◆ Direktes Abhören

Schalten Sie „Direct Monitoring“ ein, wenn Sie das Ausgangssignal des PROFILERS ohne die Zeitverzögerung (Latenz) der Aufnahmesoftware abhören möchten. In diesem Fall sollten Sie die aktive Spur in der Aufnahmesoftware während der Aufnahme stumm schalten, damit Sie sich nicht doppelt hören.

- ✓ Während „Direct Monitoring“ aktiviert ist, richtet sich die abgehörte Signalquelle nach der gewählten Signalquelle für den MAIN OUTPUT. Die Quelle des aufgezeichneten Signals richtet sich beim PROFILER Stage sowie allen MK 2-Modellen nach den Einstellungen für „1+2 Source“ bzw. „3+4 Source“ und bei allen anderen PROFILER-Modellen nach der Einstellung der „Rec. Source“.

So ist es auch möglich, mittels „Direct Monitoring“ ein Signal abzuhören, welches sämtliche Effekte einschließt (Main Output Source steht auf „Master Stereo“), während man ein trockenes Signal aufzeichnet (Rec. Source / 1+2 Source streht auf „Stack“) oder das völlig unbearbeitete Gitarrensinal aufzunehmen (Rec. Source / 1+2 Source steht auf „DI“ oder „DI / Stack“), um damit später zu reampen.

Schalten Sie „Direct Monitoring“ aus, falls Sie das Signal mit Effekten Ihrer Aufnahmesoftware abhören möchten. In dem Fall muß man mit etwas Latenz leben.

#### ◆ Reamping mit PROFILER Head und Rack MK 1

Schalten Sie „Reamping“ auf der Seite „USB Audio“ in der Output-Sektion des PROFILERs ein und schalten Sie in der Aufnahmesoftware die Spur mit der vorbereiteten DI-Aufnahme der Gitarre auf „Solo“. Jetzt speist diese DI-Spur den Eingang des PROFILERs und sein analoger Gitarreneingang ist blockiert. „Direct Monitoring“ wird automatisch vorübergehend aktiviert, damit man während des Reampings das bearbeitete Gitarrensignal am PROFILER abhören kann.

Wählen Sie die Signalquelle des PROFILERs, die Sie aufzeichnen möchten, mit „Reamp Source“ auf der Seite „USB Audio“ in der Output-Sektion.

Zeichnen Sie das Signal vom PROFILER in einer dafür eigens erzeugten Spur der Aufnahmesoftware auf, während die DI-Spur in den Eingang des PROFILERs gespeist wird.

#### ◆ Reamping mit PROFILER Stage und allen MK 2-Modellen

Schalten Sie „Reamping“ auf der Seite „USB Audio“ in der Output-Sektion des PROFILERs ein und wählen Sie „Profiler 3+4“ als Ziel für die vorbereitete DI-Spur in der Aufnahmesoftware. Jetzt speist die DI-Spur den Eingang des PROFILERs und sein analoger Gitarreneingang ist blockiert. „Direct Monitoring“ wird automatisch vorübergehend abgeschaltet, weil man beim Stage sowie allen MK 2-Modellen während des Reampings schon die Spur mit dem bearbeiteten Gitarrensignal von der Aufnahmesoftware ggf. zusammen mit anderen Spuren mit Begleitmusik abhören kann.

Wie beim einfachen Aufnahmen schon beschrieben, dienen die Auswahlmöglichkeiten „1+2 Source“ sowie „3+4 Source“, um Signalquellen zu konfigurieren.

- ✓ DI-Gitarrensignale sind naturgemäß monophon. Zu ihrer Aufzeichnung reicht daher eine Mono-Spur aus. Beim Reamping müssen Sie dann bei PROFILER Head und Rack MK 1 „USB 1“ und bei PROFILER Stage sowie allen MK 2-Modellen „USB 3“ in der Aufnahmesoftware als Ziel auswählen.
- ✓ Mit Hilfe von USB-Reamping können Sie Ihren PROFILER auch als universelles Effektgerät für Ihre DAW verwenden, indem Sie z. B. Gesang mit Spring Reverb, eine Snare mit Plate Hall, einen Synthesizer mit analogem Delay oder Blasinstrumente mit Ionosphere Reverb versehen.

### ◆ Externe Signalquellen aufnehmen

Zusätzlich ist es auch möglich, den PROFILER als Audio-Interface zur Aufnahme externer Signalquellen einzusetzen – also z. B. für eine Mikrofonaufnahme.

Zu diesem Zweck stellen Sie bei Head und Rack MK 1 „Rec. Source“ auf „Return Inputs“. So werden die Signale vom RETURN am USB 1 und vom ALTERNATIVE IN am USB 2 ausgegeben. Bei MK 2-Modellen von Head und Rack können Sie sowohl bei „1+2 Source“ sowie „3+4 Source“ „Return Input“ auswählen. Beim Stage können Sie „1+2 Source“ oder „3+4 Source“ ebenfalls auf „Return Inputs“ stellen und das Signal an RETURN 1 und 2 zuspieren.

- ✓ Zum Thema USB-Audio im Allgemeinen und Reamping im Besonderen gibt es Tutorial-Videos in deutscher Sprache unter „Multilingual Tutorials“ auf:

[www.kemper.amps.com/video](http://www.kemper.amps.com/video)

# Instrument Input und Reamping



## Auswahl der Input Source

Sie können einen von vier verschiedenen physischen Eingängen wählen: [Front INPUT](#), [ALTERNATIVE INPUT](#), [RETURN INPUT](#) und [S/PDIF INPUT](#). Im Gegensatz zu anderen Einstellungen in der Input-Sektion wirkt die Wahl der Input Source global und nicht je Rig. Entsprechend ist sie auch nicht Bestandteil eines Input Presets.

Alle vier Eingänge haben Ihre speziellen Einsatzbereiche, zwei von ihnen dienen speziell dem Reamping.

<a href="#">Input</a>	Der normale Instrumenteneingang mit hoher Impedanz und niedrigen Nebengeräuschen.
<a href="#">Alternative Input</a> <i>(PROFILER Head, PowerHead, Rack, PowerRack)</i>	Der ALTERNATIVE INPUT mit hoher Impedanz befindet sich auf der <a href="#">Rückseite</a> . Bei Einbau in ein Rack wird dieser gerne benutzt, um z. B. den Ausgang eines drahtlosen Empfängers anzuschließen. Er hat etwas mehr Nebengeräusche als der <a href="#">Front INPUT</a> , aber dies fällt nur bei Gitarren mit niedrigem Ausgangspegel in Verbindung mit starker Verzerrung auf. Selbst wenn als Input Source „Alternative Input“ eingestellt ist, wird dieser solange nicht funktionieren, wie im Front INPUT noch ein Kabel steckt. Während Sie den ALTERNATIVE INPUT als Instrumenteneingang einsetzen, können Sie gleichzeitig eine <a href="#">Loop Mono</a> verwenden. Meiden Sie jedoch Loop Stereo, die den ALTERNATIVE INPUT anderweitig benötigt. Der PROFILER kann Konflikte dieser beiden konkurrierenden Anwendungen nicht abfangen.
<a href="#">Return / Return 1</a> <i>(Reamp)</i>	Der RETURN INPUT dient als analoger Reamping-Eingang mit Studiopegel. Sie können jeden der beiden symmetrischen Eingänge - Klinke (TRS) oder XLR – verwenden. Beim PROFILER Stage verwenden Sie den symmetrischen TRS RETURN 1. Lesen Sie bitte das nächste Kapitel mit ausführlichen Hinweisen zum Thema <a href="#">Reamping</a> .
<a href="#">S/PDIF Input</a> <i>(Reamp)</i>	Der S/PDIF INPUT wird meist zum Reamping aus einem Audio-Interface benutzt. S/PDIF-Signale sind immer Stereo, allerdings verwendet der PROFILER nur den linken Kanal für Reamping. Lesen Sie bitte das nächste Kapitel mit ausführlichen Hinweisen zum Thema <a href="#">Reamping</a> . Solange kein S/PDIF-Kabel angeschlossen ist und kein S/PDIF-Synchronisierungssignal empfangen wird, bleibt immer noch der <a href="#">INPUT</a> aktiv.

- ✓ Sowohl [RETURN INPUT\(s\)](#) als auch [S/PDIF INPUT](#) werden nicht durch Einstellungen des Parameters „[Clean Sens](#)“ beeinflusst. Sie besitzen Ihren eigenen Parameter „Reamp Sens“, der im Kapitel [Reamping](#) beschrieben wird.
- ✓ Zum Thema Input Source und dazu, wie man [Clean Sens](#) und [Distortion Sens](#) einstellt, gibt es auch ein Tutorial-Video in deutscher Sprache unter „Multilingual Tutorials“ auf:  
[www.kemper.amps.com/video](http://www.kemper amps.com/video)

## Reamping

Reamping bezeichnet eine Methode, bei der das direkte Signal der Gitarre auf einer eigenen Spur aufgezeichnet wird, um es anschließend beliebig oft wieder in den PROFILER zu schicken und es dort mit verschiedenen Profilen und Effekten zu bearbeiten. Das daraus resultierende Signal wird dabei auf zusätzlichen Spuren aufgezeichnet.

Normalerweise ist eine spezielle DI-Box („Direct Injection“) erforderlich, um das Gitarrensiegel mit hoher Impedanz in ein Signal mit Studiopegel zu wandeln. Eine ähnliche Anpassung ist notwendig, wenn man aufgezeichnete Studiosignale wieder zurück in den Eingang eines Gitarrenverstärkers spielen will.

Beim Reamping mit dem PROFILER sind keine Zusatzgeräte erforderlich, denn die internen sind schon dafür vorbereitet Instrumenten- und Studiosignale umzusetzen. Natürlich kann man auch herkömmliche Reamping-Geräte anschließen und den PROFILER wie einen herkömmlichen Gitarrenverstärker betreiben. Sie können sowohl [USB-Audio](#) als auch analoge Ein- und Ausgänge bzw. die [S/PDIF-Anschlüsse](#) verwenden, um einerseits das unbearbeitete Instrumentensignal aufzuzeichnen als auch das aufgezeichnete Signal in den PROFILER zurückzuspielen.

## Reamping über analoge bzw. S/PDIF-Anschlüsse

Sie können auch analoge bzw. die S/PDIF-Anschlüsse verwenden und mit Ihrem bevorzugten Audio-Interface reampen.

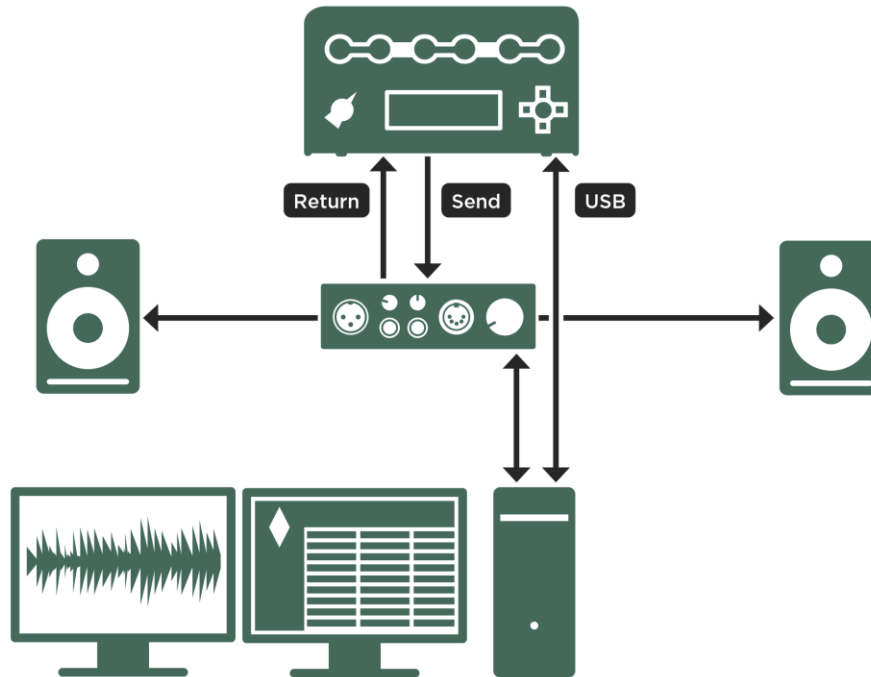

### *Reamping über analoge Anschlüsse*

- ✓ Beim PROFILER Stage benutzen Sie [SEND 1](#) und [RETURN 1](#). Bei allen anderen PROFILER-Modellen nutzen Sie bitte den [DIRECT OUT](#) und den [RETURN](#).

Wenn Sie über [S/PDIF](#) reampen möchten, sollten Sie an folgende Punkte denken:

- Wenn Sie einen PROFILER verwenden, der vor 2018 gebaut wurde, so müssen Sie das Audio Interface als Clock Slave einrichten, da ältere PROFILER-Hardware den Betrieb als S/PDIF Slave nicht unterstützt. Bei jüngeren Geräten sowie beim PROFILER Stage finden Sie in der Output-Sektion die zusätzliche Option „Auto/Internal“, die auch den Betrieb als S/PDIF Slave zulässt.
- Beim PROFILER kann zwischen den Sampling-Raten 44,1, 48, 88,2 oder 96 kHz gewählt werden. Sofern der PROFILER Clock Master ist, richten sich Audio Interface und Digital Audio Workstation nach ihm. Stellen Sie in Ihrer DAW-Software bitte die entsprechenden Werte ein.
- Audio- und Clock-Signale werden je Richtung im selben Kabel übertragen. Wenn Ihr PROFILER durch eine externe Clock gesteuert wird, gleichzeitig aber ein Audio-Signal vom PROFILER gesendet werden soll, werden zwei Kabelverbindungen benötigt, um Knackser und andere Störgeräusche zu vermeiden. Ebenso sind zwei Kabelverbindungen erforderlich, wenn Ihr PROFILER als Master der Clock dienen soll und gleichzeitig ein Audio-Signal über S/PDIF empfängt. Wir empfehlen der Einfachheit halber, zwei S/PDIF-Koaxialkabel anzuschaffen und immer angeschlossen zu lassen.

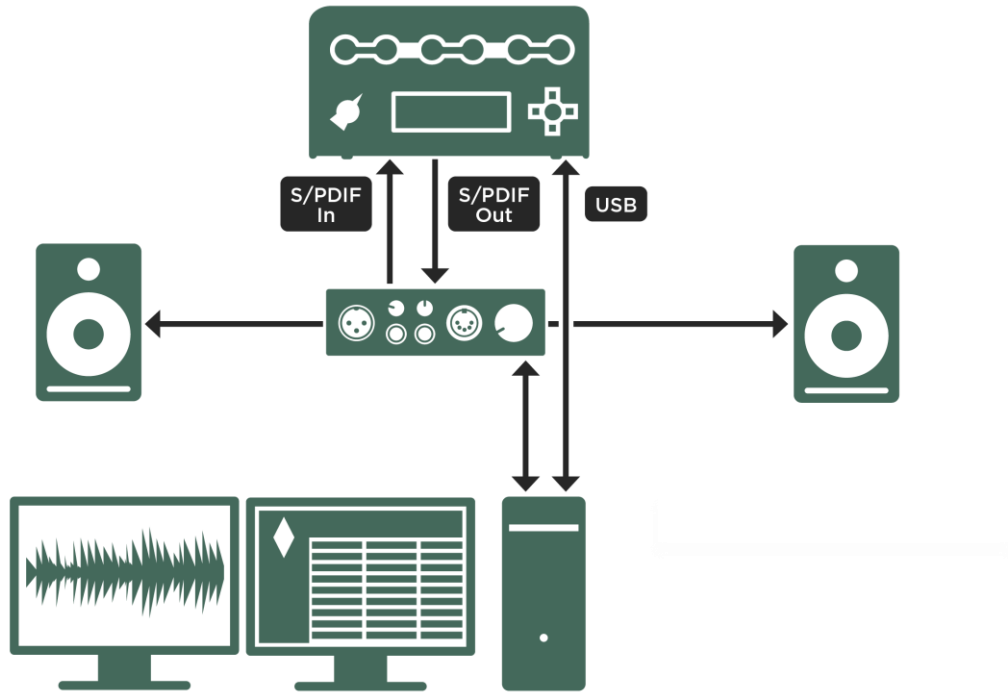

### Reamping über S/PDIF

Die im Folgenden beschriebenen Einstellungen der Level gelten gleichermaßen für analoge und digitale Verbindungen. Insgesamt werden beim Aufzeichnen und Reamping eines Gitarrensignals diese vier Schritte durchlaufen:

## ◆ Erster Schritt: Verbinden des DI-Ausgangs

Um ein Instrumentensignal auf Studiopegel umzusetzen, öffnen Sie die [Output-Sektion](#) und wählen Sie auf der Seite „[Output Sources](#)“ die Signalquelle „DI High“ für den [DIRECT OUTPUT/SEND 1](#) oder einen anderen Ausgang, den Sie zur Aufnahme nutzen wollen. Der von Ihnen gewählte Ausgang liefert jetzt das unbearbeitete Gitarrensiegel aber mit Studiopegel – das DI-Signal. Falls Sie den [S/PDIF OUTPUT](#) nutzen wollen, so stellen Sie natürlich entsprechend dessen Signalquelle auf „DI“ ein.

Die alternativen Signalquellen „DI / Stack“, „DI / Mod...“ und „DI / Master ...“ für den S/PDIF OUTPUT können Sie ebenfalls benutzen. Sie übertragen zusätzlich ein bearbeitetes Signal auf der rechten Seite des S/PDIF-Signals, während auf der linken Seite das unbearbeitete Instrumentensignal anliegt. Dies erlaubt Ihnen gleichzeitig das unbearbeitete und das bearbeitete Signal über S/PDIF aufzuzeichnen, wobei das bearbeitete Signal nur in Mono zur Verfügung steht.

Verbinden Sie jetzt den Ausgang mit dem Eingang Ihres Aufzeichnungsgerätes und überprüfen Sie, ob ein Signal ankommt.

- ✓ Auch die Signalquelle „DI Low“ liefert ein DI-Signal, aber mit dem ursprünglichen Instrumentenpegel, der niedriger ist als der Studiopegel. Erfahren Sie mehr über die verschiedenen wählbaren Signalquellen für die Ausgänge im Kapitel [Output Sources](#).

## ◆ Zweiter Schritt: Einstellen des Pegels des DI-Ausgangs

Den Pegel des DI Ausgangs regeln Sie mit dem Parameter „[Clean Sens](#)“ in der Input-Sektion. Wahrscheinlich haben Sie diesen Parameter schon benutzt, denn er wird wie beim [INPUT-Taster](#) beschrieben und zur Anpassung des individuellen Ausgangspegels Ihrer Gitarre an den generellen Level von Rigs und Profilen benutzt. Justieren Sie „Clean Sens“ so, dass cleane Sounds genauso laut klingen wie verzerrte Sounds. Auf diese Weise passen Sie die Dynamik Ihres Instruments optimal an die digitale Aussteuerungsreserve („Headroom“) vom PROFILER an. Automatisch ist dadurch auch die Signalquelle „DI High“ perfekt angesteuert.

Während die Pegelanpassung des Amps ein eher praktisches Feature ist, so ist die Wahl des optimalen Pegels bei der Aufnahme eines DI-Signals von hoher Bedeutung, denn dadurch wird Grundrauschen minimiert. Wenn Sie das aufgezeichnete Signal später mit einem stark verzerrten Sound reampen, wird das Grundrauschen erheblich

verstärkt. Zusätzlich können Sie sich an der INPUT-LED orientieren: Die INPUT-LED sollte gelb aufleuchten, sobald Sie die Saiten hart anschlagen. Sie sollte nicht orange oder rot aufleuchten.

Jetzt sind Sie bereit, das reine Gitarrensicht aufzuzeichnen. Sie können gleichzeitig das bearbeitete Gitarrensicht an den [MAIN OUTPUT](#) völlig unbeeinflusst von möglicher Latenz Ihres Aufzeichnungsgerätes („Digital Audio Workstation“) abhören.

### ◆ Dritter Schritt: Verbinden des Reamping-Eingangs

Verbinden Sie nun den analogen oder S/PDIF-Ausgang Ihres Aufzeichnungsgerätes mit dem [RETURN/RETURN 1](#) bzw. [S/PDIF INPUT](#) am PROFILER. Wählen Sie entsprechend in der Input-Sektion als „Input Source“ entweder „Return Input Reamp“ oder „S/PDIF Input Reamp“. Falls Sie das DI-Sicht bereits aufgezeichnet haben, können Sie es nun in den PROFILER zurückspielen.

Ihr Gitarrenkabel können Sie dabei ruhig im [INPUT](#) steckenlassen, denn dieser ist nicht mit dem Signalfuss vom PROFILER verbunden, solange Sie eine der „Reamping Input Sources“ eingestellt haben. Der Front INPUT ist jedoch weiterhin mit dem DI-Ausgang und Ihrem Aufzeichnungsgerät verbunden.

Stellen Sie sicher, dass jetzt der MAIN OUTPUT bzw. der S/PDIF OUTPUT mit Ihrem Aufzeichnungsgerät verbunden ist und stellen Sie die passende Output Source z. B. „Master Stereo“ ein, damit Sie den verarbeiteten Gitarrensicht aufnehmen können.

Sobald Sie eine Spur Ihres Aufzeichnungsgerätes aktivieren, wird das Signit Ihrer Gitarre durch das Aufzeichnungsgerät zurück zum Reamping-Eingang am PROFILER geführt. Bei dieser Signalführung kann es angesichts der Rechenzeit des Aufzeichnungsgerätes zu störender Latenz kommen. Um dies zu vermeiden, können Sie einfach für die Zeit der Aufnahme als „Input Source“ wieder „Front INPUT“ einstellen.

Bei allen PROFILER-Varianten außer Stage können Sie als analogen Eingang beim Reamping statt des TRS auch den XLR-Eingang des [RETURN](#) benutzen – beide Buchsen sind symmetrisch.

### ◆ Vierter Schritt: Einstellen des Pegels des Reamping-Eingangs

Für optimalen Rauschabstand ist das Einpegeln des Reamping-Eingangs ebenso entscheidend, wie das des Instrumentenausgangs. Sie sollten diesen Pegel am Ausgang Ihres Aufzeichnungsgerätes einstellen; insbesondere bei [S/PDIF](#) ist das auch grundsätzlich gar nicht anders möglich.

Schleifen Sie dazu das Gitarrensinal durch eine aktive Spur Ihres Aufzeichnungsgerätes oder spielen Sie einfach eine bereits erstellte Aufnahme ab. Beobachten Sie die INPUT-LED, während Sie den Ausgangspegel Ihres Aufzeichnungsgerätes einstellen. Die LED sollte bei harten Anschlägen nicht mehr als gelb aufleuchten. Sofern das Rig, welches Sie zum Reamping gewählt haben, weder einen verzerrten Verstärker noch einen verzerrten Effekt im Signalfloss hat, sind Sie schon fertig.

Falls Sie ein verzerrtes Rig reampen wollen, dürften Sie feststellen, dass der Grad der Verzerrung immer noch vom Original abweicht, obwohl Sie die bisher beschriebenen Einstellungen exakt umgesetzt haben. Das ist die logische Konsequenz aus der Optimierung des Rauschabstands, durch die der originale Pegel des Instruments verloren geht. Aus diesem Grund gibt es den Parameter „Reamp Sens“; mit ihm können Sie den gewünschten Verzerrungsgrad einstellen. Das war's schon!

### ◆ Zusammenfassung

Um die Pegel beim Reampen eines verzerrten Rigs richtig anzupassen, müssen zwei Einstellungen beachtet werden: Der absolute Reamping-Pegel am Aufzeichnungsgerät sowie der Grad der Verzerrung mittels „Reamp Sens“. Bei cleanen Sounds müssen Sie hingegen nur auf den absoluten Reamping-Pegel achten.

- ✓ Zu den Themen Einrichten der [Output Sources](#) sowie Reamping gibt es zwei Tutorial-Videos unter „Multilingual Tutorials“ auch in deutscher Sprache auf:  
[www.kemper-amps.com/video](http://www.kemper-amps.com/video)

## Alternatives Vorgehen beim Einstellen des Eingangspegels

Die ursprüngliche Einstellung von „[Clean Sens](#)“ beschrieben im zweiten Schritt und die spätere Einstellung von „Reamp Sens“ stehen im entgegengesetzten Verhältnis zueinander, was unter zwei Voraussetzungen hilft, Pegelanpassungen noch einfacher und sicherer zu gestalten.

- Es geht um ein verzerrtes Rig.
- Sie haben sich gemerkt, wie der „Clean Sens“ ursprünglich beim Aufnehmen des Instrumentes angesteuert war.

Setzen Sie zunächst „Reamp Sens“ auf den entgegengesetzten Wert des ursprünglichen „Clean Sens“ (z. B. 2.0 dB, falls „Clean Sens“ auf -2.0 dB stand). Stellen Sie jetzt den gewünschten Grad der Verzerrung mittels des Ausgangspegels des Aufzeichnungsgerätes ein. Sobald Sie dies gemacht haben, haben Sie automatisch auch den richtigen Eingangspegel eingestellt. Bei diesem Verfahren müssen Sie die INPUT-LED überhaupt nicht beachten.

# Expression-Pedale und Fußtaster

Am PROFILER und an der PROFILER Remote kann man mehrere Expression-Pedale sowie Einzeltaster oder Doppeltaster anschließen, um damit verschiedene Funktionen zu steuern. Mit jedem einzelnen Pedalanschluss am PROFILER Stage ([vier Anschlüsse](#)), an allen anderen PROFILER-Modelle ([zwei Anschlüsse](#)) sowie an der PROFILER Remote ([vier Anschlüsse](#)) kann entweder ein Expression-Pedal, ein Einzeltaster oder ein Doppeltaster verbunden werden.

Alternativ können sowohl Schaltfunktionen als auch kontinuierliche Parameter wie z. B. Lautstärke mittels eines MIDI-Boards oder eines Sequenzers gesteuert werden. Zu diesem Thema erfahren Sie mehr im Kapitel [MIDI](#).

## Pedal-Controller

Vier wichtige kontinuierliche Controller können über Expression-Pedale gesteuert werden oder indem man bestimmte [MIDI Control Changes](#) an den PROFILER schickt. Jeder dieser vier Pedal-Controller kann über ein eigenes Pedal bzw. einen eigenen MIDI Control Change angesteuert werden, aber es gibt auch die Möglichkeit, Controller zu verbinden und anschließend ein Pedal oder einen MIDI Control Change für mehrere Funktionen zu nutzen. Aber bevor wir darauf eingehen, wie man Pedal-Controller verbinden kann, wollen wir zunächst diese vier wichtigen Pedal-Controller im Einzelnen erklären.

### ◆ Morph-Pedal (MIDI Control Change #11)

Mit diesem Pedal kann man gleichzeitig die Werte mehrerer kontinuierlicher Parameter in einem Rig verändern oder „morphen“.

Während man einem Pedal den Controller für Morphing global zuweist, geschieht die Auswahl der Parameter und der Wertebereiche, in denen diese Parameter gemorphen werden, pro Rig. Man kann also Morphing nutzen, um z. B. in einem Rig nur den Delay Mix zwischen 30% und 70% zu verändern, während man in einem anderen Rig eine

Kombination aus Gain, Treble, Volume, Definition und noch weiteren Parametern morpht. Dieses Pedal alleine kann also schon sehr unterschiedliche Funktionen steuern. Bitte entnehmen Sie Details dazu dem Abschnitt [Morphing](#) weiter unten. Zum Ausprobieren befinden sich übrigens vorbereitete Rigs im „Kemper Workshop and FX Demo Rig Pack“, welches sowohl in [Rig Manager](#) als auch auf unserer Download-Seite verfügbar ist: [www.kemper-amps.com/downloads](http://www.kemper-amps.com/downloads)

### ◆ Wah-Pedal (MIDI Control Change #1)

Neben dem klassischen Wah Wah-Effekt bietet der PROFILER eine ganze Reihe von anderen Effekten, wie z. B. Wah Vowel-Filter oder Wah Pedal Booster, die mit dem Wah-Pedal gesteuert werden können. Alle diese Effekte gehören zur Kategorie der Wah-Effekte, die am PROFILER durch die Farbe Orange signalisiert wird.

Die Zuweisung des Wah-Controllers zu einem Expression-Pedal erfolgt auch wieder global. Außerdem benötigt man ein Rig mit einem Wah-Effekt und in diesem Wah-Effekt müssen die Parameter Pedal Mode und Pedal Range so eingestellt werden, dass der Effekt über das Pedal gesteuert wird und z. B. nicht über die Anschlagsstärke („Touch“). Für einen schnellen Einstieg empfiehlt es sich, einfach eines der vorbereiteten Factory Presets für Wah-Effekte zu laden. Öffnen Sie z. B. das Modul C, drehen Sie am [BROWSE-Regler](#) und wählen Sie das Wah Wah-Preset „Cry“ – schon simuliert Ihr Wah-Pedal ein Cry Baby™. Bitte informieren Sie sich im Kapitel [Wah-Effekte](#) über die Effekte und deren Einstellmöglichkeiten.

### ◆ Volumenpedal (MIDI Control Change #7)

Auch das Volumenpedal wird zunächst global zugewiesen. Sie können aber die Position des Volumenpedals im Signalfuss für jedes Rig individuell einstellen, um z.B. in der Position „Input“ den Gain des Verstärkers zu beeinflussen oder in der Position „Output“ das Spillover des Delays zu regeln. Ebenso ist es möglich, den Minimumlevel der Laustärke je Rig festzulegen oder sogar das Volumenpedal in einzelnen Rigs in ein Booster-Pedal zu verwandeln. Mehr Informationen dazu finden Sie im Abschnitt [Die Funktionen des Volumenpedals](#) weiter unten.

#### ◆ Pitch-Pedal (MIDI Control Change #4)

Das Pitch-Pedal steuert speziell die Effekte [Pedal Pitch](#) und [Pedal Vinyl Stop](#), mit denen man perfekt die klassischen Whammy™-Effekte erzeugen kann. Bitte informieren Sie sich über Details in den entsprechenden Abschnitten dieses Handbuchs.

## Empfohlene Expression-Pedale

Ein Expression-Pedal ähnelt einem analogen Wah- oder Volumenpedal, ist aber für digitale Geräte optimiert. Es benötigt nur ein Kabel mit einem Stereo-Klinkenstecker (TRS). Im Prinzip funktionieren alle Arten und Fabrikate von Expression-Pedalen am PROFILER, aber folgende zwei Modelle sind bei PROFILER-Usern besonders beliebt:

Das Dunlop® DVP 3 ist ein Hybrid aus einem analogen Volumenpedal und einem Expression-Pedal und besitzt deshalb mehrere verschiedene Anschlüsse. Wegen seines großen mechanischen Regelbereichs ist es bei vielen Anwendern die erste Wahl zur Steuerung von Volumen und Morphing.

Die Modelle Mission Engineering™ EP-1 und EP-1 KP werden beide in Grün und Schwarz angeboten. Sie bieten Aussehen und Spielgefühl eines klassischen Wah-Pedals. Deshalb werden Sie von vielen Anwendern zur Steuerung von Wah-Effekten benutzt. Das Modell EP-1 KP bietet zusätzlich einen Taster, den man wie jeden anderen Einzeltaster über ein einfaches Klinkenkabel (TS) am PROFILER oder an der PROFILER Remote anschließen kann. Diesen Taster kann man z. B. nutzen, um Wah-Effekte in Modul C ein- bzw. auszuschalten, so wie man es von einem klassischen Wah-Pedal her gewohnt ist. Dieser Taster kann praktisch sein, wenn das Pedal als dediziertes Wah-Pedal oder kombiniertes Wah- und Volumenpedal genutzt wird. Grundsätzlich ist dieser Taster aber nicht erforderlich, denn der PROFILER bietet andere intelligente Möglichkeiten, Wah-Effekte über die Pedal-Bewegung zu aktivieren bzw. über bestimmte Parkstellungen des Pedals zu deaktivieren. Pedale mit Rückholfeder können für ganz bestimmte Anwendungen sinnvoll sein. Als normales Lautstärkepedal eignen sie sich natürlich nicht.

## Pedale an der PROFILER Remote oder am PROFILER Stage anschließen

PROFILER Remote und PROFILER Stage bieten vier Buchsen, um Pedale oder Taster anzuschließen. Für die Remote konfigurieren Sie diese im System-Menü auf den Seiten „[Pedal 3-6](#)“. Beim Stage finden Sie die Konfigurationsseiten „Pedal 1-4“ im Pedal-Menü, welches Sie über den [PEDALS-Taster](#) erreichen.

In der Grundeinstellung sind den [Pedal-Anschlüssen der PROFILER Remote](#) schon folgende Funktionen zugewiesen:

- PEDAL 3: Volume
- PEDAL 4: Morph
- PEDAL 5: Wah
- PEDAL 6: Pitch

Beim den [Pedal-Anschlüssen des PROFILER Stage](#) sieht es ähnlich aus:

- PEDAL 1: Volume
- PEDAL 2: Morph
- PEDAL 3: Wah
- PEDAL 4: Pitch

„Pedal Type 1“ ist auch schon als Modus voreingestellt, denn das passt für nahezu alle Arten von Expression-Pedalen. Nur bei Pedalen mit umgekehrter Polarität, wie z. B. denen von Yamaha™, muss „Pedal Type 2“ eingestellt werden. Falsche Einstellung der Polarität äußert sich übrigens nicht in Umkehrung der Wirkungsweise des Pedals, sondern in einem ungünstigen Ansprechverhalten.

## Vier Pedale: Purer Luxus

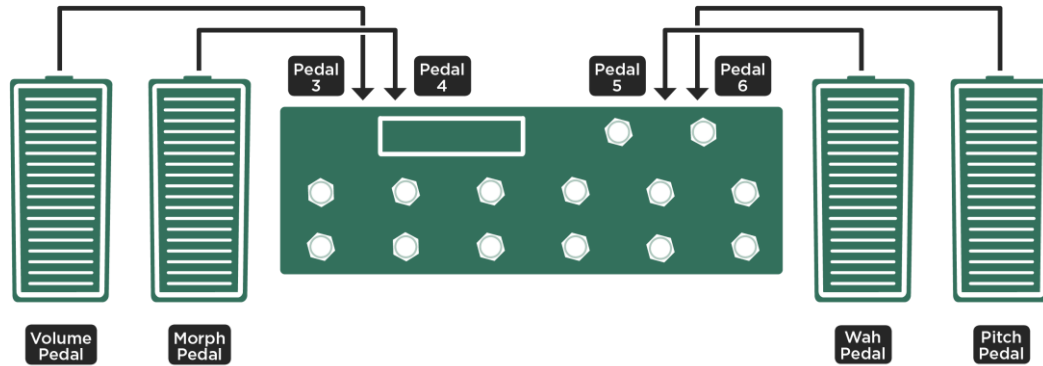

*Vier dedizierte Pedale an der PROFILER Remote; am PROFILER Stage werden die Buchsen PEDAL 1-4 belegt*

In diesem Fall können Sie die eingestellten Funktionen der Pedale einfach beibehalten. Sie müssen nur noch die Stereo-Klinkenkabel (TRS) der Pedale in die Buchsen einstecken und anschließend jedes einzelne Pedal kalibrieren, indem Sie auf den Taster „Calibrate“ drücken und anschließend einmal eine komplette Pedalbewegung ausführen. Der Balken unterhalb von „Calibrate“ sollte die Bewegung des Pedals über den gesamten Regelbereich widerspiegeln. Dieser Vorgang muss für jedes Pedal auf der entsprechenden Seite „Pedal 3-6“ im [System-Menü](#) (Remote) bzw. „Pedal 1-4“ im Pedal-Menü (Stage) wiederholt werden.

In dieser Konfiguration sind die Controller aller Pedale vollständig unabhängig. Jedes Pedal (und damit auch der dem Pedal zugewiesene Controller) kann in jeder beliebigen Stellung verbleiben, während Sie ein anderes Pedal betätigen.

## Drei Pedale: Komfort

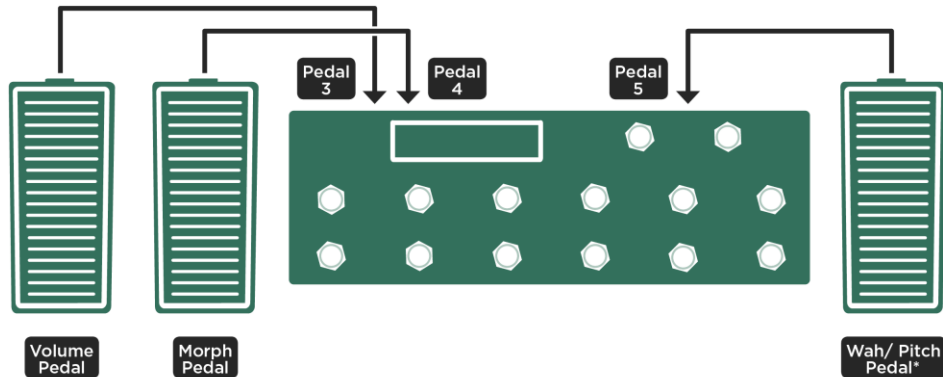

*Zwei dedizierte Pedale für Volume und Morphing plus ein Pedal, welches Wah- und Pitch-Pedaleffekte gemeinsam steuert; beim PROFILER Stage verwenden Sie die Anschlüsse PEDAL 1-3*

Bitte richten Sie die Pedale für Volumen, Morphing und Wah genauso ein, wie bereits im Beispiel [Vier Pedale: Purer Luxus](#) beschrieben. Der einzige Unterschied besteht darin, dass es jetzt kein dediziertes Pitch-Pedal mehr gibt.

Anschließend blättern Sie bitte im System-Menü auf die Seite „[Pedal Links](#)“ und aktivieren dort die Option „WahPedal >Pitch“. Schon steuert Ihr Wah-Pedal auch die Effekte „Pedal Pitch“ und „Pedal Vinyl Stop“, sobald diese aktiviert werden. Das Wah-Pedal steuert jetzt alle Wah- und Pitch-Pedaleffekte gleichzeitig. Sie müssen also Ihre Rigs so organisieren, dass nur sinnvolle Effektkombinationen zur selben Zeit aktiv sind. Natürlich können Sie auch die [Effekt-Taster I-III](#) der PROFILER Remote bzw. des PROFILER Stage dazu nutzen, innerhalb eines Rigs zwischen verschiedenen Effektkombinationen umzuschalten.

In aller Regel werden Sie Wah- und Pitch-Pedaleffekte nicht gleichzeitig verwenden wollen. Insofern bedeutet die Verwendung nur eines Pedals für beide Effektkategorien praktisch keine Einschränkung.

## Zwei Pedale: Normalfall

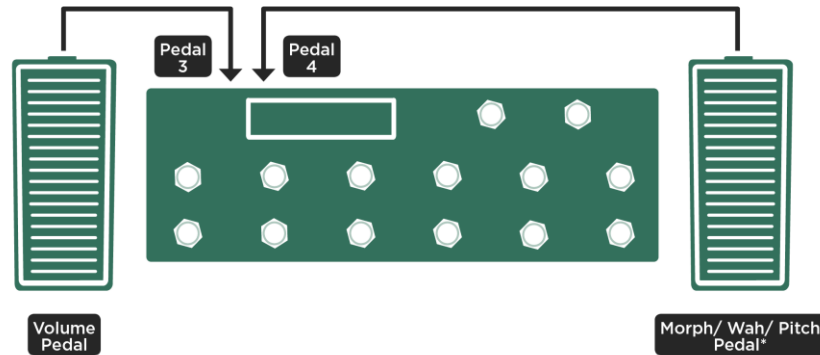

*Ein dediziertes Pedal für Volume sowie ein Morph-Pedal, welches auch Wah- und Pitch-Pedaleffekte steuert; beim PROFILER Stage verwenden Sie die Anschlüsse PEDAL 1+2*

Bei den Morph- und Volumenpedalen verfahren Sie bitte, wie bereits beschrieben. Auf dedizierte Pedale zur Steuerung von Wah- und Pitch-Pedaleffekten wird in diesem Fall verzichtet.

Anschließend blättern Sie bitte auf die Seite „[Pedal Links](#)“ im System-Menü und aktivieren Sie die beiden Optionen „MorphPedal >Wah“ und „MorphPedal >Pitch“. Jetzt ist das Morph-Pedal auch der Master für Wah- und Pitch-Pedaleffekte und kontrolliert alle diese Funktionen gleichzeitig. In der Regel werden Sie immer nur eine dieser Funktionen ausüben wollen. Wenn Sie also mit dem Pedal ausschließlich morphen wollen, so dürfen gleichzeitig keine Wah- und Pitch-Pedaleffekte aktiv sein. Wenn Sie nur einen Wah-Effekt steuern wollen, stellen Sie sicher, dass kein Pitch-Pedaleffekt eingeschaltet ist und dass das Rig kein Morphing beinhaltet. Falls Sie nur einen Pitch-Pedaleffekt steuern wollen, so richten Sie das Rig ebenfalls ohne Morphing ein und schalten Sie vorher die Wah-Effekte aus. Damit unerwünschte Sprünge der Tonhöhe vermieden werden, muss das Morph-Pedal immer in die

Hackenposition bewegt und der Pitch-Pedaleffekt dort abgeholt werden. Dadurch geht die Tonhöhenverschiebung immer von der Originaltonhöhe aus.

Es soll nicht unerwähnt bleiben, dass es noch eine andere Konfigurationsmöglichkeit beim Einsatz von zwei Pedalen gibt. Sie könnten sich dafür entscheiden, ganz auf ein Morph-Pedal zu verzichten, entweder, weil Sie [Morphing](#) gar nicht verwenden wollen oder weil Sie es lieber über Taster wie z. B. die [Rig Taster 1-5 der Remote bzw. des Stage](#) triggern wollen. In diesem Fall könnten Sie sich ein Pedal als dediziertes Volumenpedal einrichten und das andere als Wah-Pedal, welches auch Pitch-Pedaleffekte steuert. Für das Wah-Pedal würden Sie dann „WahPedal >Pitch“ aktivieren, wie im Beispiel [Drei Pedale: Komfort](#) oben beschrieben.

## Ein Pedal: Purist

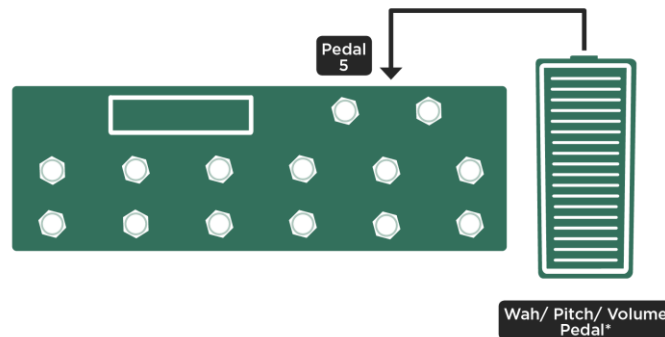

*Ein Wah-Pedal, welches auch Volumen- und Pitch-Pedal steuert; beim PROFILER Stage nutzen Sie den Anschluss PEDAL 3*

Es ist grundsätzlich nicht möglich, die Controller für Morph-Pedal und Volumenpedal mit einem einzigen Expression-Pedal zu verbinden, denn das würde zu logischen Konflikten führen. Wenn man aber unbedingt nur ein Pedal

verwenden möchte und dabei vermutlich nicht auf das Volumenpedal verzichten will, muss man Morphing zwangsläufig über Taster auslösen. Das können sowohl bei PROFILER Remote als auch bei PROFILER Stage die [Rig Taster 1-5](#) sein oder einer der Taster [Looper](#), [Tuner](#) oder [TAP](#), sofern dieser zum Morph-Taster umgewidmet wurde, oder ein zusätzlicher externer Taster, dem die Funktion „Morph“ zugewiesen wurde. Zum Thema externe Taster kommen wir gleich noch.

Das einzige Pedal sollte dann als Wah-Pedal aufgesetzt werden. Der Anschluss „PEDAL 5“ der Remote bzw. „PEDAL 3“ des Stage ist in der Grundeinstellung bereits für das Wah-Pedal voreingestellt. Wie man ein Pedal kalibriert, wurde im Abschnitt [Vier Pedal: Purer Luxus](#) bereits erklärt. Aktivieren Sie anschließend „WahPedal >Volume“ und „WahPedal >Pitch“ auf der Seite „Pedal Links“ im System-Menü.

- ✓ Wenn „WahPedal >Volume“ aktiviert ist, schließen sich die Funktionen Volumenpedal und Wah-Pedal gegenseitig aus. Solange ein Wah-Effekt aktiviert ist, steuert das Wah-Pedal nur diesen Wah-Effekt und nicht den Controller für das Volumenpedal. Der Controller des Volumenpedals bleibt derweil auf dem letzten Stand erhalten. Sobald der Wah-Effekt abgeschaltet oder ein Rig ohne Wah-Effekt geladen wird, kontrolliert das Wah-Pedal den Controller des Volumenpedals. Alle anderen Pedal-Controller können simultan mit einem Pedal gesteuert werden. Ein Morph-Pedal kann also gleichzeitig morphen, einen Wah-Effekt und auch noch einen Pitch-Pedaleffekt steuern, sofern diese beiden Pedal-Links aktiviert wurden. Und ein Wah-Pedal kann zum Wah-Effekt zeitgleich einen Pitch-Pedaleffekt steuern, sofern „WahPedal >Pitch“ angeklickt ist.
- ✓ Übrigens gibt es auf der KEMPER Web-Page ein Tutorial-Video, in dem das Anschließen und Einrichten von Pedalen vorgeführt wird. Alle Tutorials findet man unter dem Link „Multilingual Tutorials“ auch in deutscher Sprache: [www.kemper-amps.com/video](http://www.kemper-amps.com/video)

## Werden weitere Taster benötigt?

Externe Taster können sowohl am PROFILER als auch an der PROFILER Remote angeschlossen werden und ihnen können global Schaltfunktionen zugewiesen werden. So kann man z. B. mit einem Fußtaster durch die Rigs blättern, Effekte oder den [Tuner](#) ein- und ausschalten, [Action & Freeze](#)-Funktionen auslösen, das [Tap-Tempo](#) eingeben oder den [Beat Scanner](#) aktivieren, um das Tempo aus dem Spielrhythmus automatisch zu ermitteln.

Sowohl PROFILER Remote wie auch PROFILER Stage verfügen ja über [vier eingebaute Effekttaster](#), von denen jeder mehrere Effekte gleichzeitig an- bzw. abschalten kann und deren Schaltfunktionen sogar flexibel je Rig bestimmt und gespeichert werden können. Außerdem können die Tasten [Looper](#), [Tap](#) und [Tuner](#) global umgewidmet und mit einer anderen Schaltfunktion belegt werden. Wenn Sie trotzdem noch Verlangen nach mehr Tastern haben sollten, so können Sie an jedem der [vier Pedalanschlüsse](#) einen weiteren Einzel- oder sogar Doppeltaster betreiben.

## Anschluss eines PROFILER Switches

Ein KEMPER PROFILER Switch wird mittels Stereo-Klinkenkabels (TRS) mit einem der Pedal-Anschlüsse verbunden. Auf der dem Anschluss entsprechenden Seite „[Pedal 1-6](#)“ im Pedal-Menü des PROFILER Stage bzw. System-Menü aller anderen PROFILER-Varianten muss der Modus „PROFILER Switch“ ausgewählt werden. Sie können dann mit den Soft-Reglern für die beiden Taster A und B des PROFILER-Switches Schaltfunktionen auswählen, wie z. B. „Rig up“ und „Rig down“. Drücken Sie dann den Soft-Taster „Calibrate“ und betätigen Sie anschließend die Fußtaster A und B jeweils einmal. Fertig!

## Einfach- und Doppeltaster anderer Hersteller

Der PROFILER benötigt schließende Taster („momentary“). Kanalschalter von Röhrenverstärkern sind meist ungeeignet, da sie in der Regel den elektrischen Kontakt dauerhaft schließen bzw. öffnen („latching“). Wenn Sie einen solchen Schalter benutzen, reagiert der PROFILER immer nur bei jeder zweiten Betätigung. Das ist ziemlich unpraktisch. Einzeltaster werden mittels eines Mono-Klinkenkabels (TS) angeschlossen und Doppelschalter mittels eines Stereo-Klinkenkabels (TRS).

Taster müssen in der Software eingerichtet werden. Das passiert auf der entsprechenden Seite „[Pedal 1-6](#)“ im Pedal-Menü des PROFILER Stage bzw. System-Menü aller anderen Modelle, je nachdem, an welcher Buchse der Taster angeschlossen ist. Für Einzeltaster wird der Modus „Mono Switch“ oder für Doppeltaster der Modus „Dual Switch“ eingestellt. Mit einem anderen Soft-Regler können Sie dann dem Taster, der mit der Spitze des Mono-Klinkensteckers verkabelt ist („Switch Tip“), eine Schaltfunktion, wie z. B. „[Tuner](#)“, zuweisen. Bei einem Doppeltaster wird mit einem weiteren Soft-Regler dem zweiten Taster, der mit dem Ring des Stereo-Klinkensteckers verkabelt ist („Switch Ring“), eine weitere Schaltfunktion zugewiesen, wie z. B. [Tap](#).

Falls Sie an Ihrem externen Taster die Polarität einstellen können (z. B. BOSS® FS-5 and FS-6), stellen Sie ihn als schließenden Taster ein. Die Schaltfunktion soll ausgelöst werden, wenn Sie den Taster drücken und nicht erst, wenn Sie ihn loslassen. Insbesondere, wenn Sie die Schaltfunktionen „[Looper Start](#)“ und „[Looper Stop](#)“ zuweisen, führt falsche Polarität zu Durcheinander, denn bei der Steuerung des Loopers haben sowohl Drücken wie auch Loslassen der Taster ihre Bedeutung. Vergessen Sie nicht anschließend zu kalibrieren, wie bereits beschrieben.

Zu den technischen Voraussetzungen, die Taster und Expression-Pedale erfüllen müssen, gibt es ein Tutorial-Video - unter „Multilingual Tutorials“ - übrigens auch in deutscher Sprache:

[www.kemper-amps.com/video](http://www.kemper-amps.com/video)

## Pedale und Taster direkt an PROFILER Head bzw. Rack anschließen

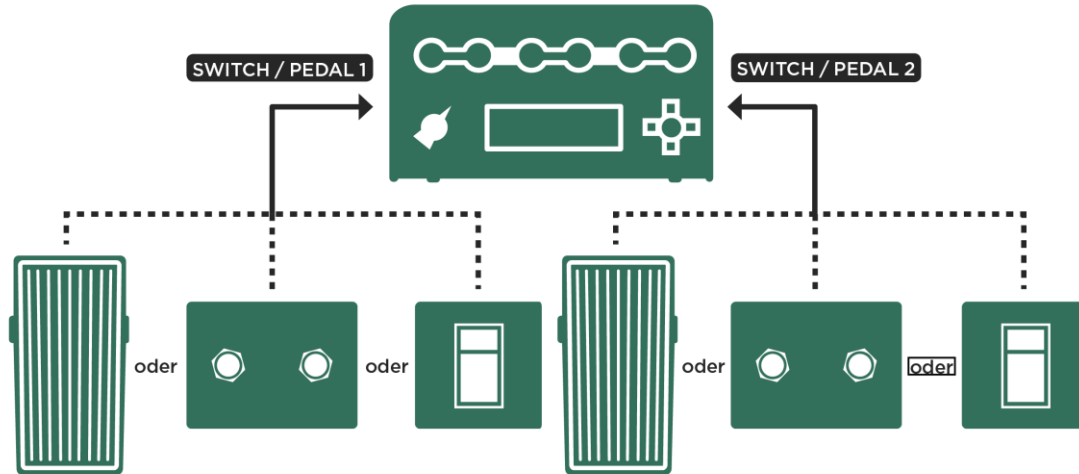

*Anschluss von Pedalen und Schaltern direkt am PROFILER*

Die Modelle Head, PowerHead, Rack und PowerRack bieten zwei Anschlüsse, um Expression-Pedale, Einzel- oder Doppeltaster direkt anzuschließen, wenn man z. B. keine PROFILER Remote besitzt. Die Einrichtung erfolgt im System-Menü auf den beiden Seiten „[Pedal 1-2](#)“.

Während es grundsätzlich möglich ist, zwei Expression-Pedale anzuschließen, wie im Beispiel [Zwei Pedale: Normalfall](#) zuvor geschildert, dürfte die gängigste Anwendung die Kombination eines Expression-Pedals für Wah-Effekte, Volumenpedal und Pitch-Pedaleffekte plus eines Doppeltasters zum Blättern durch die Rigs sein.

Wenn Sie sich für diese Variante entschieden haben, können Sie das Expression-Pedal mit einem Stereo-Klinkenkabel (TRS) am [Anschluss „PEDAL 1“](#) anschließen und im System-Menü auf der Seite [„Pedal 1“](#) die Funktion „Wah Pedal“ zuordnen. Dann drücken Sie bitte den Soft-Taster „Calibrate“ und bewegen das Pedal anschließend einmal von Minimum bis Maximum. Die Balkenanzeige unterhalb von „Calibrate“ sollte diese Bewegung widerspiegeln. Anschließend aktivieren Sie auf der Seite „Pedal Links“ die Optionen „WahPedal >Volume“ und „WahPedal >Pitch“. Schon steuert Ihr Wah-Pedal auch die Controller für Volumenpedal sowie Pitch-Pedal.

- ✓ Wenn „WahPedal >Volume“ aktiviert ist, schließen sich die Funktionen Volumenpedal und Wah-Pedal gegenseitig aus. Solange ein Wah-Effekt aktiviert ist, steuert das Wah-Pedal nur diesen Wah-Effekt und nicht den Controller für das Volumenpedal. Der Controller des Volumenpedals bleibt derweil auf dem letzten Stand erhalten. Sobald der Wah-Effekt abgeschaltet oder ein Rig ohne Wah-Effekt geladen wird, kontrolliert das Wah-Pedal den Controller des Volumenpedals.

Den Doppeltaster schließen Sie mittels eines Stereo-Klinkenkabels (TRS) an die Buchse an, die mit [„Pedal 2“](#) bezeichnet ist. Wenn es sich um einen KEMPER Switch handelt, so orientieren Sie sich beim Einrichten bitte an der Beschreibung [Anschluß eines PROFILER Switches](#) weiter oben. Handelt es sich um ein anderes Fabrikat, so gehen Sie bitte gemäß dem Abschnitt [Einfach- und Doppelschalter anderer Hersteller](#) vor. Weisen Sie den Tastern die Funktionen „Rig up“ und „Rig down“ zu und vergessen Sie nicht zu kalibrieren.

Im Browser-Modus können Sie jetzt mit dem Doppelschalter durch die Rigs blättern, wobei der „View“ die Auswahl und „Sort Order“ die Reihenfolge bestimmen. Im [Performance-Modus](#) können Sie durch Slots und Performances blättern. Dabei werden Slots, die nicht eingeschaltet sind („Enabled“), übersprungen. Im [PROFILER-Modus](#) kann man mit den Tastern zwischen „KEMPER Amp“ und „Reference Amp“ umschalten.

- ✓ Hier finden Sie ein Tutorial-Video zum Anschließen von Tastern direkt am PROFILER – übrigens unter „Multilingual Tutorials“ auch in deutscher Sprache: [www.kemper-amps.com/video](http://www.kemper-amps.com/video)

## Die Funktionen des Volumenpedals

Im Gegensatz zu [Wah-Pedal](#) und [Pitch-Pedal](#) besitzt das [Volumenpedal](#) keinen eigenen Effekttyp, denn das würde immer dann, wenn Sie diese Funktion nutzen wollen, eines der Module belegen. Stattdessen befinden sich zwei Einstellungen für das [Volumenpedal im Rig-Menü](#).

### ◆ Volumenpedal-Location

Hiermit wählen Sie die Position des Volumenpedals innerhalb der Signalkette:

Off	Das Volumenpedal ist außer Betrieb.
Input	Unmittelbar vor Modul A.
Pre Stack	Direkt hinter Modul D. In dieser Position kontrolliert es den Gain des Amplifier-Moduls.
Post Stack	Unmittelbar vor Modul X. An dieser Stelle kontrollieren Sie die Gesamtlautstärke, aber Delay und Reverb klingen immer noch natürlich aus, wenn Sie die Lautstärke mit dem Pedal zurücknehmen.
Output	Direkt hinter dem REV-Modul. An dieser Stelle kontrollieren Sie die Gesamtlautstärke und Delay sowie Reverb werden hart abgeschnitten, wenn Sie das Pedal zurückregeln.

### ◆ Volumenpedal-Range

Dies ist ein bipolarer Parameter. Steht er in der Mitte, so hat das Volumenpedal praktisch keine Wirkung. Im linken Regelbereich bestimmen Sie die niedrigste Lautstärke, die mit dem Pedal in Minimalposition erreicht werden kann. Egal wie Sie Range im linken Bereich einstellen, die mögliche Maximallautstärke ist praktisch eingefroren bei 100%. In der kleinsten Einstellung („-5“) arbeitet das Volumenpedal ähnlich einem analogen Pedal von 0 bis 100%.

Wenn Sie den Parameter Volumenpedal-Range auf die rechte Seite bewegen, verwandelt sich das Volumenpedal in ein Booster-Pedal. Jetzt ist die Minimallautstärke bei 100% eingefroren und durchgedrückt steht ein Lautstärke- bzw. Gain Boost zur Verfügung. Beim Maximalwert des Volumenpedal-Range von +5, liefert das Volumenpedal einen Boost von bis zu +24 dB.

Diese Einstellungen des Volumenpedals werden je Rig gespeichert. Aber wenn Sie eine Lieblingseinstellung haben, die Sie immer verwenden möchten, drücken Sie „Lock Volume Pedal“ und Ihre Einstellungen bleiben bei Rig-Wechseln stets erhalten.

Das Volumenpedal kann über ein direkt am PROFILER bzw. Remote angeschlossenes Expression-Pedal gesteuert werden oder über [MIDI Control Change #7](#).

Das Volumenpedal regelt die Lautstärke unabhängig vom Rig Volume, [Master Volume](#) oder irgendeinem Output Volume. Alle diese Lautstärkereglern wirken gemeinsam.

Wenn Sie das Volumenpedal komplett zurückziehen, springt in der Grundeinstellung der [Tuner](#) an. Sie können also jetzt Ihre Gitarre tunen, ohne dass Sie einen weiteren Schalter betätigen müssen! Sollten Sie versehentlich die Verbindung zum Volumenpedal trennen, während das Pedal auf 0 steht, so finden Sie auf der Tuner-Seite einen Soft-Schalter, der die Lautstärke sofort wieder auf 100% setzt.

- ✓ Falls Sie den Tuner Modus lieber ausschließlich über einen Tuner-Schalter betätigen möchten (z. B. mit dem [Tuner Taster](#) der Remote) oder per [MIDI Control Change #31](#), können Sie die Option „Tuner@Volume 0“ ausschalten. Von da an wird der Tuner nicht mehr aktiviert, wenn Sie das Volumenpedal in die Hackenposition bewegen. Hier finden Sie mehr Informationen zum [Tuner-Modus](#).

## Morphing

Morphing ist ein extrem leistungsfähiges Werkzeug, mit dessen Hilfe Sie synchron eine große Anzahl von Parametern eines Rigs verschieben können. Diese Fähigkeit kann benutzt werden, um mittels eines Expression-Pedals oder über einen Taster einen Sound kontinuierlich in einen völlig anderen Sound zu überführen. So könnten Sie z. B. einen Rhythmus-Sound in einen geboosteten Solo-Sound verwandeln. Morphing funktioniert sowohl im Performance-Modus wie auch im Browser-Modus und es kann grundsätzlich alle kontinuierlichen Parameter eines Rigs beinhalten.

Obwohl es so mächtig ist, ist das Einrichten von Morphing ziemlich einfach. Falls Sie eine PROFILER Remote oder einen PROFILER Stage besitzen, so ist Morphing nur ein paar „Handgriffe“ entfernt. Andernfalls können Sie Morphing dennoch über ein direkt angeschlossenes Expression-Pedal oder einen Fußtaster auslösen.

Schauen wir uns zunächst einmal an, wie Morphing mit der PROFILER Remote oder dem Stage funktioniert.

Wenn Sie ein Rig laden, welches noch kein Morphing enthält – egal ob im Browser-Modus oder im Performance-Modus – leuchtet zunächst die untere LED des zugehörigen [Rig-Taster der PROFILER Remote oder des Stage](#) auf, so wie Sie es gewöhnt sind. Dieser Zustand zeigt den „Basis-Sound“ an. Wenn Sie nun erneut den Rig-Taster betätigen, so werden Sie sehen, dass nun die obere LED aufleuchtet, während die untere LED dunkler wird. Dieser Zustand entspricht dem „Morph-Sound“ des Rigs. Mit weiteren Betätigungen des Rig-Tasters schalten Sie zwischen Basis-Sound und Morph-Sound hin und her, was durch abwechselndes Leuchten der LEDs und einen waagerechten Balken im PROFILER-Display verdeutlicht wird.

Lassen Sie uns zunächst einen sehr einfachen Morph-Sound konfigurieren: Während die obere LED wie beschrieben aufleuchtet, drehen Sie den GAIN-Regler ein deutliches Stück. Drücken Sie dann nochmals den Rig-Taster. Sie werden feststellen, dass der Gain automatisch zum vorherigen Wert zurückkehrt. Mit weiteren Betätigungen des Rig-Tasters wechselt der Gain zwischen den beiden Werten hin und her.

Bis jetzt morphen Sie erst einen Parameter. Sie können den beschriebenen Ablauf mit so vielen Parametern wiederholen, wie Sie möchten, und deren Werte anschließend mittels des [Rig-Taster](#) gemeinsam mit Gain wechseln. Solange der Basis-Sound geladen ist, werden alle Änderungen kontinuierlicher Parameter dem Basis-Sound zugerechnet. Sobald der Morph-Sound aktiv ist, werden alle Änderungen von Werten kontinuierlicher Parameter dem Morph-Sound zugeordnet. Mit dem Speichern des Rigs werden beide Sound-Szenarios als Teil des Rigs gespeichert. Das ist Morphing!

Vielleicht ist Ihnen aufgefallen, dass der Wechsel vom Basis- zum Morph-Sound und zurück standardmäßig jeweils zwei Sekunden dauert. Falls Sie eine andere Zeitdauer wünschen, so können Sie dies über die Parameter Rise Time und Fall Time des Morphings im [Rig-Menü](#) einstellen. Für beide Parameter können Zweitspannen zwischen 0 und 32 Sekunden eingestellt werden. Sobald Sie für das Rig das [Tempo](#) aktivieren, indem Sie den [TAP-Taster](#) betätigen oder ein bestimmtes Tempo eingeben, werden die Zeiten des Morphings in Notenwerten angezeigt und synchronisieren sich entsprechend mit dem Tempo. Eine nette Anwendung könnte sein, die Rise Time auf z. B. vier Schläge einzustellen. Jetzt betätigen Sie den Rig-Taster genau vier Schläge bevor Ihr Solo beginnt und gehen bequem zur Vorderseite der Bühne, während der PROFILER langsam von Ihrem Rhythmusound zum Solosound morpht. Dabei dimmen die beiden LEDs der Remote und verdeutlichen die Sound-Veränderung.

Falls weder PROFILER Remote noch PROFILER Stage vorhanden sind, können Sie einen externen Fußtaster an eine der [Buchsen Switch/Pedal vom PROFILER anschließen](#) und diesen als Morph-Taster konfigurieren.

Unabhängig davon, ob Sie eine PROFILER Remote besitzen oder nicht, ist es in jedem Fall sehr empfehlenswert parallel [ein Expression-Pedal als Morph-Pedal](#) zu nutzen. Schließen Sie Ihr Expression-Pedal an eine der Buchsen Switch/Pedal von PROFILER oder PROFILER Remote an. Weisen Sie die Funktion „Morph Pedal“ zu. Schon können Sie mit dem Pedal das Morphing mit jeder beliebigen Geschwindigkeit kontrollieren und sogar bei Zwischenwerten verweilen. Die Parameter Rise und Fall Time wirken sich nur bei den Rig-Tastern oder externen Tastern aus, jedoch nicht beim Morph-Pedal. Das Morphing kann ebenfalls per [MIDI Control Change #11](#) gesteuert werden. Ein Taster ist nicht erforderlich, es reicht ein Pedal. Die Funktion des Morph-Tasters ist ebenfalls über MIDI steuerbar mit [MIDI Control Change #80](#).

Die Stellung von Morph-Taster und Morph-Pedal bestimmen sowohl den Sound als auch beim Editieren von Parametern, ob sich Werteänderungen auf den Basis-Sound oder den Morph-Sound beziehen. Deshalb ist es hilfreich, sich folgende Tatsachen vor Augen zu führen:

- ✓ Falls Sie ein Morph-Pedal benutzen, während Sie Parameter editieren, stellen Sie bitte sicher, dass sich das Pedal entweder in der Minimum- oder der Maximum-Position befindet. Falls Sie einen Morph-Taster in Verbindung mit langer Rise bzw. Fall Time, so warten Sie das bitte ab, bis das Morphing beendet ist, bevor Sie beginnen, Parameter zu editieren. In Zwischenstellungen erlaubt der PROFILER keine Parameteränderungen, weil er nicht weiß, ob er diese dem Basis- oder dem Morph-Sound zurechnen soll.
- ✓ Wann immer Sie Parameter editieren ohne die Absicht diese zu morphen, stellen Sie bitte sicher, dass gerade der Basis-Sound angewählt ist, damit die Veränderung nicht dem Morph-Sound zugeordnet wird.

### Beachten Sie bitte Folgendes:

- Alle kontinuierlichen Parameter eines Rigs sind morphbar. Dies beinhaltet auch kontinuierliche Parameter in Amplifier und Effekten.
- Ausschließlich kontinuierliche Parameter können gemorpt werden. Schalter oder Auswahlen sind nicht morphbar, denn das würde zu Sprüngen im Klangbild führen.
- Ausnahme 1: [Cabinet-Parameter](#) können nicht gemorpt werden, weil dies zu Störgeräuschen führen würde.
- Ausnahme 2: [Delay Note Values](#) können gemorpt werden, da sie formal eine Auswahl sind.
- Sogar die [Distortion-Effekte](#) verfügen über einen Mix-Parameter, der kontinuierliches Morphing erlaubt.
- Alle gemorpten Parameter werden mit dem Rig gespeichert.
- Gemorphte Parameter eines Moduls oder einer Sektion werden auch mit entsprechenden Presets gespeichert.
- Gemorphte Parameter von Modulen und Sektionen werden beim „Locken“ derselben ebenfalls gelockt.
- Globale Parameter sind nicht morphbar. Dies beinhaltet die Parameter der [Output-Sektion](#)
- Werte von Parametern können sich beim Morphen erhöhen oder auch absenken.
- Das Morphing eines Parameters kann jederzeit aufgehoben werden, indem man den gemorpten Wert wieder zum Basiswert zurückdreht.
- Noch sicherer ist es, den Basis-Sound anzuwählen und mit dem Basiswert einmal über den gemorpten Wert hinauszugehen.
- Falls kein Gerät angeschlossen ist, mit dem man Morphing anstossen könnte, wird stets der Basissound gespielt.
- An das [Morph-Pedal](#) können global sowohl das [Wah-Pedal](#) als auch das [Pitch-Pedal](#) gekoppelt werden. Finden Sie Näheres dazu im Abschnitt [Pedal verkoppeln](#).

Die Benutzung der [Rig-Taster](#) (bzw. externer Taster) und eines Morph-Pedals schließen sich also nicht aus. Wenn Sie einen Taster betätigen, während sich das Pedal in einer Zwischenstellung befindet, so wird das Morphing einfach von jener Stellung fortgesetzt. Falls Sie anschließend wieder das Pedal betätigen, startet es natürlich zunächst aus der falschen Stellung. Um Morphing und Pedalstellung wieder in Einklang zu bringen, wird der Morph-Prozess entsprechend beschleunigt oder verlangsamt, so dass unerwünschte „Sprünge“ im Klangbild vermieden werden. Sie können also jederzeit unabhängig entscheiden, ob Sie Taster oder Pedal zur Steuerung von Morphing

verwenden wollen. Sie müssen die Taster nicht einmal verwenden, sondern können ausschließlich das Pedal bedienen.

Wenn Sie sich im [Performance-Modus](#) befinden, weisen die unteren halbdunklen LEDs der [Rig-Taster](#) darauf hin, welche Performance Slots geladen werden können. Ganz ähnlich weisen obere halbdunkle LEDs darauf hin, dass ein Slot gemorphet werden kann.

In der Werkseinstellung lösen die [Rig-Taster der Remote bzw. des Stage](#) bei erneutem Drücken das Morphing aus. Aber vielleicht ziehen Sie es vor, dass die Rig-Taster stattdessen das aktuelle Rig noch einmal im Originalzustand laden. Dieses Verhalten bestimmen Sie über die globale Option "Rig Button Morph", die sich im [System-Menü](#) befindet. Diese Option wirkt sich ebenso aus, wenn Rigs bzw. Slots mittels [MIDI Control Change #50-54](#) geladen werden, wie z. B. bei Uno4Kemper™ im Performance-Modus. Anstelle der Rig-Taster, kann man auch einen der Taster [LOOPER](#), [TAP](#) oder [TUNER](#) der Remote umfunktionieren oder sogar einen externen Taster dazu benutzen, Morphing auszulösen – und nebenbei hat man ja stets noch das Morph-Pedal zur Verfügung.

Im [Rig-Menü](#) gibt es eine Seite „Morph“, auf der man sich einen Überblick verschaffen und das eingerichtete Morphing testen kann. Die Seite beinhaltet:

- eine komplette Signalkette, in der Module, die gemorphte Parameter enthalten, mit einem „M“ markiert sind,
- einen waagerechten Balken, der das Überblenden zwischen Basis- und Morph-Sound darstellt,
- Soft-Regler, mit dem man das Morph-Pedal auch simulieren kann, falls gerade kein Expression-Pedal vorhanden ist
- Soft-Taster, der einen Morph-Taster simuliert (diese Funktion kann man sich übrigens auch auf den QUICK-Taster legen; der PROFILER Stage verfügt sogar über einen dedizierten [MORPH-Taster](#)),
- die Parameter „Rise Time“ und „Fall Time“, welche beim Auslösen des Morphings über Taster zur Anwendung kommen,
- die Option „Momentary“, die bestimmt, ob Morph-Taster das Morphing „einrasten“ („latched“) oder nur solange auslösen, wie der Taster gehalten wird („momentary“),
- Soft-Taster mit denen man das Morphing für einzelne oder alle Module löschen kann. Bitte drücken und halten Sie dazu „Clear Module“ und drücken Sie anschließend die Taster jener Module z. B. Modul D, deren Morphing Sie löschen wollen.

## Monitor Volume-Pedal (MIDI Control Change #73)

Eine zusätzliche Option für das Pedal ist „Monitor Volume“, womit gezielt die Lautstärke für den MONITOR OUTPUT und damit auch für die angeschlossene eingebaute Endstufe von PowerHead und PowerRack kontrolliert werden kann. Damit lässt sich kontrolliertes Feedback über den Monitor-Lautsprecher erzeugen.

# Stack-Sektion

Die Stack-Sektion ist die Seele des PROFILERS. Hier befindet sich der virtuelle Gitarrenverstärker und der Lautsprecher. Die allermeisten Profile bestehen aus den zwei Modulen der Stack-Sektion.



## Amplifier

Der AMPLIFIER-Taster ruft eine Liste von Parametern auf, die Ihnen auf mannigfaltige Weise erlauben, den Charakter des Verstärkerprofils zu verändern.

- ✓ Ein spezielles Tutorial-Video zum Thema Amplifier-Modul in deutscher Sprache kann auf der KEMPER Web-Seite gefunden werden unter „Multilingual Tutorials“:  
[www.kemper-amps.com/video](http://www.kemper-amps.com/video)

### ◆ Definition

Der Parameter „Definition“ steuert den Charakter des Vorverstärkers. Beim PROFILING wird „Definition“ automatisch auf einen Wert gesetzt, der den Referenzverstärker exakt abbildet.

Sie können diesen Parameter zum Beispiel einsetzen, um einen klassischen Verstärker moderner klingen zu lassen, ohne dass Sie dazu irgendwelche Effekte einsetzen müssen. Auch umgekehrt können Sie einen modernen Röhren-Amp bei einsetzender Verzerrung eher klassisch klingen lassen. „Definition“ kann außerdem genutzt werden, um den Sound des Amps an den der Gitarre anzupassen, falls das nötig ist. Testen Sie ruhig selbst, was für Ihre Ohren am besten klingt.

Klassische Verstärker verzerren die tieferen Harmonien des Gitarrensings, was einen blues-artigen Klang ergibt. Solche Verstärker sind ursprünglich für unverzerrte Sounds konstruiert worden. Um nun eine „sahnige“ Verzerrung zu erzielen, müssen diese Verstärker mit einem typischen transistor-basierten Gerät angesteuert werden, wie z. B.

einem Treble Booster. Moderne Röhrenverstärker verfolgen einen anderen Ansatz, bei dem höhere Obertöne der Gitarrensaiten die treibende Kraft hinter der Verzerrung sind. Kostspielige Boutique-Verstärker gehen noch einen Schritt weiter, indem Sie sehr hohe Pegel bei hohen Frequenzen und einen großen Dynamikumfang liefern. Dabei entsteht eine funkelnde Verzerrung, die alle Nuancen von Saiten und Tonabnehmern bewahrt. Neben der Charakteristik des Lautsprechers, ist es dieses Zerrverhalten, was den typischen Charakter eines Verstärkers ausmacht.

### ◆ Power Sagging

„Power Sagging“ simuliert die Wechselwirkung zwischen Gitarrensaiten und Zerrstufe. Bestimmen Sie mit „Power Sagging“ die Anschlagsstärke und Durchschlagskraft von Crunch Sounds. Der Sound der Gitarre legt an Kraft und Präsenz zu, ohne dass dabei die empfundene Lautstärke des verzerrten Signals ansteigt. Der Bereich jenseits von 50% „Power Sagging“ geht über das hinaus, was ein analoger Röhrenverstärker überhaupt erreichen kann, ohne dass der Klang an Natürlichkeit verliert. Mit voll aufgedrehtem „Power Sagging“ kann man glänzende unverzerrte Töne lauter klingen lassen als verzerrte Töne. Dadurch kann man den Dynamikumfang des Originalklangs erhöhen. Bei 0% „Power Sagging“ wird exakt der originale Dynamikumfang des Profils abgebildet.

Das Phänomen „Power Sagging“ tritt dann auf, wenn Elektronenröhren bei hohen Verzerrungen viel Strom ziehen, was dazu führt, dass die Versorgungsspannung in die Knie geht. Unter dieser Belastung verändern Elektronenröhren den Charakter Ihrer Verzerrung und machen gewissermaßen zu; sobald die Belastung abnimmt, bekommen die Röhren sozusagen wieder Luft. Was zunächst wie eine technische Schwäche der Röhrenkonstruktion anmutet, erweist sich als Segen für die musikalische Ausdruckskraft des Gitarristen. Der PROFILER meistert dieses technische Verhalten ohne Abstriche oder Verfälschung des grundlegenden Charakters des Verstärkers:

- Der Verstärker interagiert mit dem Gitarristen und reagiert sensibel auf Plektrum und Fingerspiel.
- Der Gitarrensound legt an Durchschlagskraft und Präsenz zu, ohne dass dabei die empfundene Lautstärke des verzerrten Signals ansteigt.
- Gedämpfte Anschläge führen zu besseren Ergebnissen als gewohnt, weil das Plektrum nicht unterdrückt wird.
- Die Vorzüge von unverzerrten und verzerrten Sounds lassen sich verbinden, indem Anschlagsstärke und Durchschlagskraft zulegen. Der Verstärker verzerrt nicht einfach alles gnadenlos – stattdessen bewahrt er auch feinste Nuancen. Der Gesamtsound wird wesentlich lebendiger, mit mehr Saft und Kraft. Es wirkt fast so, als hätte

man einen Kompressor abgeschaltet, was der Gitarre erlaubt, sich viel einfacher neben anderen Instrumenten wie Schlagzeug und Bass durchzusetzen.

Da der Dynamikumfang eines analogen Röhrenverstärkers durch die Gesetze der Physik begrenzt wird, kann „Power Sagging“ nur ein bestimmtes Niveau erreichen, bevor das Abbrechen der Versorgungsspannung zu unangenehmen Verzerrungen führt. Der PROFILER erlaubt einen erheblich größeren Dynamikbereich, während der Charakter der Röhren unverändert bleibt.

Zurückdrehen des Lautstärkereglers an der Gitarre bewirkt einen sehr natürlichen, unverzerrten Klang mit viel Dynamik und Durchsetzungsvermögen.

Herkömmlich Kompressoren können „Power Sagging“ nicht erzeugen, aber es kann mit einer speziellen Kompressor-Schaltung weiter verfeinert werden. Das Atmen der Elektronenröhren wird besonders deutlich, wenn man dynamisch halbverzerrte sogenannte Crunch-Sounds spielt. Bei maximal verzerrten Sounds arbeiten die Röhren unter Vollast, während unverzerrte Sounds Röhren gar nicht belasten. Bei solchen Sounds hat „Power Sagging“ nur geringe Auswirkungen.

#### ◆ Pick

Der Parameter „Pick“ können Sie die Schärfe des Anschlags unabhängig vom ausklingenden Ton beeinflussen. Das Ergebnis ist ebenso unabhängig vom Grad der Verzerrung. Sie können damit unverzerrte Sounds sogar noch perkussiver machen, ohne dass Sie das Signal dazu komprimieren müssen. Bei stark verzerrten Sounds können Sie die Attack-Phase jeder Note beleben, die sonst in der natürlichen Kompression der Verzerrung untergehen würde. Bei negativem „Pick“ wird der Anschlag bedämpft, was zu einem flüssigeren Sound führt.

### ◆ Compressor

Dieser Parameter „Compressor“ unterscheidet sich vom Kompressor-Effekt zumal er Teil der simulierten Verstärkerschaltung ist. Er ermöglicht völlig andere Sounds als wenn Kompressoren vor oder hinter dem Verstärker eingeschleift werden. Verzerrte Signale werden von dieser Kompression gar nicht berührt. Ausschließlich unverzerrte Sounds werden verstärkt. Dabei bleibt Ihre Spieldynamik vollständig erhalten. Indem Sie die Anschlagsstärke variieren, können Sie zwischen angezerrten Sounds und komprimierten unverzerrten Sounds wechseln. Der Lautstärkereglert arbeitet genauso, wie Sie es gewohnt sind: So wird zum Beispiel ein Zurückdrehen einen dynamischen angezerrten Sound in einen kraftvollen komprimierten Crunch-Sound verwandeln.

### ◆ Clarity

„Clarity“ verändert den Charakter der Verzerrung auf völlig neue Art. Weiter aufgedreht bringt „Clarity“ den unverzerrten Anteil mehr in den Vordergrund, ohne dabei den Anteil der Verzerrung zu ändern. Die Verzerrung selbst wird insbesondere in mittleren Frequenzen weniger im Vordergrund stehen und dadurch wesentlich transparenter klingen.

### ◆ Tube Shape

„Tube Shape“ kontrolliert die Zerrcharakteristik Ihrer Röhren zwischen sehr weich und extrem hart. Alle Arten von Crunch-Sounds können eingestellt werden, von warmem Blues über singenden Metal bis hin zu extremen Higan Sounds. Abhängig von der Gain-Stellung und Ihrer Spielweise kann der Effekt sehr fein sein; komplett verzerrte Sounds sind weitestgehend unbeeinflusst ebenso wie unverzerrte Sounds. Setzen Sie den Wert auf 3, um den typischen Sound von Vorverstärkerröhren zu simulieren. Um mehr den Charakter von Endstufenröhren abzubilden, peilen Sie Werte bei 9 an. Endstufenröhren produzieren eine viel härtere Verzerrung, weil das negative Feedback in der Endstufenschaltung die Röhrenverstärkung glättet, was die Verzerrungskurve scharfkantiger macht.

### ◆ Tube Bias

„Tube Bias“ beeinflusst die Obertonstruktur der Verzerrung. Während der Einfluss auf den Charakter des Sounds sehr fein ist, sollten Sie einen deutlichen Unterschied bezüglich in der Zerrdynamik spüren: Sobald Sie „Tube Bias“ anheben, wird die Gitarre schon bei niedriger Dynamik zu zerren beginnen, aber immer genügend Dynamikreserve beibehalten. Im Maximum erinnert „Tube Bias“ an einen Tube Screamer.

### ◆ Direct Mix

Mit dem Parameter „Direct Mix“ können Sie der Verstärkerverzerrung eine Portion unverzerrte Gitarre zumischen. Dies erhöht Dynamik sowie Durchschlagskraft und mengt auch Frequenzanteile der unverzerrten Gitarre bei. Das Ergebnis ist vergleichbar mit dem gleichzeitigen Betrieb eines cleanen plus eines verzerrten Verstärkers (Dual Amping). Jetzt kann man das ganz einfach an einem einzigen Regler einstellen. „Direct Mix“ kontrolliert die Lautstärke des cleanen Anteils.

### ◆ Clean Compensation

Wenn Clean Compensation auf Maximum eingestellt ist, wird der natürliche Lautstärkeverlust des Verstärker-Profiles ausgeglichen, der entsteht, wenn der Gain des Verstärkers in Richtung „clean“ heruntergeregelt wird. Die Lautstärke wird einfach automatisch angehoben, je mehr der Gain abgesenkt wird, ohne dass sich der Klang dadurch verfärben würde. So wird vermieden, dass cleane Sounds für Live-Anwendungen extra angepasst werden müssen. Bei den meisten Profilen steht Clean Compensation auf Maximum.

Indem man Clean Compensation absenkt, kann man diese automatische Lautstärkeanhebung bis auf Null herunterregeln, sodass man ein ganz natürliches Gain-Verhalten erreicht. Dies ist insbesondere dann hilfreich, wenn man durch Einschalten eines vor den Verstärker platzierten Distortion-Effekts die typische Booster-Wirkung erzielen möchte.

## ◆ Volume

Dieser Parameter kann dazu genutzt werden, Lautstärkeunterschiede zwischen verschiedenen Profilen auszugleichen. Das Rig „Crunch“, welches als Default in allen Slots im Performance-Modus steckt, kann dazu als Lautstärkereferenz verwendet werden.

## ◆ EQ

Der Equalizer (Klangregelung) ist integraler Bestandteil des Amplifiers. Er bietet Einstellmöglichkeiten für vier verschiedene Frequenzbänder: „Bass“, „Middle“, „Treble“ und „Presence“. Diese Parameter sind sowohl im Browser wie auch im Performance-Modus stets sichtbar.

Im Grunde bildet der Equalizer im PROFILER eine normale passive Klangregelung ab, allerdings ist er so konstruiert, dass man in den Frequenzbändern einen großen Regelbereich zur Verfügung hat. Wenn alle Regler in der Mitte stehen, ist der Equalizer klangneutral, sodass Sie den Klang des originalen Profils hören.

Eine zusätzliche Einstellung findet man auf der letzten Seite des Amplifier-Menüs: Mit einem Soft-Taster kann man die Position des Equalizers entweder „Post“ (hinter) oder „Pre“ (vor) dem Verstärkermodul bestimmen. Dadurch wirkt sich der Equalizer gerade bei verzerrten Verstärkern sehr unterschiedlich auf den Klang aus. Bei Röhrenverstärkern sitzt die Klangregelung zwischen Vorverstärker und Endstufe. Die meisten modernen Röhrenverstärker mit Master Volume erzeugen die Verzerrung im Vorverstärker, die Klangregelung sitzt also folglich hinter der Zerrstufe. Klassische Verstärker ohne Master Volume (wie z. B. ein Vox® AC 30) erzeugen die Verzerrung in der Endstufe. In diesem Fall sitzt die Klangregelung also vor der Zerrstufe. Nun ist es nicht unbedingt erforderlich sich bei der Anordnung der Klangregelung exakt am Originalverstärker zu orientieren, denn der authentische Sound des Referenzverstärkers einschließlich dessen Klangregelung ist ja im Profil schon festgehalten. Nutzer klassischer PROFILER-Modelle können diese Einstellung mittels des EQ-Tasters auf der Gerätefront direkt erreichen.

- ✓ Diese Einstellungen für den EQ befinden sich auf der letzten Seite im Amp-Menü. Besitzer von klassischen PROFILER-Modellen erreichen diese Seite direkt über den EQ-Taster.
- ✓ Ein spezielles Tutorial-Video zum Thema EQ in deutscher Sprache kann auf der KEMPER Web-Seite gefunden werden unter „Multilingual Tutorials“:

[www.kemper-amps.com/video](http://www.kemper-amps.com/video)

## Cabinet



Mit dem CABINET-Taster gelangt man ins Modul für die Gitarrenbox.

Sie können nach Belieben Gitarrenverstärker und Gitarrenboxen aus verschiedenen Profilen kombinieren und dadurch ganz neue Stacks bilden. Die Gitarrenbox besitzt vier Parameter, um Ihre Klangeigenschaften nachträglich zu verändern:

### ◆ High Shift, Low Shift

Diese beiden Parameter beeinflussen die charakteristischen Formanten eines Cabinet-Profiles und simulieren dadurch Änderungen der Boxengröße. „High Shift“ lässt höhere Formanten hervortreten, während „Low Shift“ dasselbe für die niedrigen Formanten bewirkt.

### ◆ Character

Nutzen Sie diesen Parameter, um den Gesamtcharakter der Gitarrenbox zu verändern. Oberhalb der Mittenstellung werden Spitzen und Einschnitte in der Frequenzkurve vergrößert. Dadurch werden die Eigenheiten einer Gitarrenbox noch betont, was bei extremen Einstellungen unangenehm klingen kann. Unterhalb der Mittenstellung werden Unterschiede zwischen Spitzen und Einschnitten verwaschen und damit die Eigenheiten einer Gitarrenbox geglättet. Ganz links ähnelt der Sound dem analoger Lautsprechersimulationen, welche oft sehr einfache Frequenzkurven und entsprechend wenig Charakter besitzen.

### ◆ PURE CABINET

Den Parameter PURE CABINET™ gibt es sowohl im Cabinet-Modul wie auch in der Output-Sektion. Informationen dazu finden Sie im Abschnitt [PURE CABINET](#) im Kapitel [Umgang mit Amplifier-Profilen, Cabinet-Profilen, Endstufen und Gitarrenboxen](#).

◆ Low Cut und High Cut

Diese Filter erlauben Rig- bzw. Cabinet-spezifische Anpassungen.

◆ Cabinet Imprint Select

Falls Sie in der Output-Sektion „Kemper Kone“ sowie „Monitor Cab. Off“ aktiviert haben, erscheint noch eine zweite Seite, auf der Sie die globale Auswahl des Speaker Imprints lokal überschreiben können. Mehr dazu finden Sie im Abschnitt [KEMPER Kone und KEMPER \(Power\) Kabinet](#).

# Effekte

Die vier Effektmodule, welche als A, B, C und D bezeichnet sind und sich im Signalfluss vor dem Stack befinden, sind der perfekte Platz für virtuelle „Tretminen“ wie z. B. Verzerrer. Diese Module sind monophon, zumal die folgende Stack-Sektion ja auch monophon ist.

Im Gegensatz dazu arbeiten die folgenden Module X, MOD, DLY sowie REV, wenn gewünscht, in Stereo.

Diese acht Module bieten Platz für alle möglichen Effekte, die man anhand des folgenden Farbschemas leicht erkennen und sich einprägen kann:

<a href="#">Wah</a>	Orange
<a href="#">Distortion/Booster/Shaper</a>	Rot
<a href="#">Equalizer</a>	Gelb
<a href="#">Compressor/Noise Gate</a>	Türkis
<a href="#">Chorus/Tremolo</a>	Blau
<a href="#">Phaser/Flanger</a>	Lila
<a href="#">Pitch Shifter</a>	Weiß
<a href="#">Delay/Reverb</a>	Grün
<a href="#">Pitch Shifter Delay</a>	Hellgrün
<a href="#">Effect Loop</a>	Pink

Drücken und halten Sie einen beliebigen Effekttaster, um das betreffende Modul zu öffnen. Falls dieses Modul aktiv ist, wird die Farbe des Displays in der Farbe des Effekts leuchten. Über die Soft-Taster und Soft-Regler werden die verfügbaren Einstellungen des Effektes vorgenommen. Mit den [<PAGE>-Tastern](#) bewegen Sie sich durch die Seiten mit den verschiedenen Einstellmöglichkeiten.

Es gibt zwei Methoden, einen neuen Effekt auszuwählen: Sie können entweder am [BROWSE-Regler](#) drehen und ein Effekt-Preset auswählen oder aber Sie drehen am [TYPE-Regler](#), um den Effektyp für das Modul zu ändern.

Viele Parameter sind mehreren Effekten gemein, so wie z. B. „Mix“, „Volume“, „Rate“ – um nur rein paar zu nennen. Wenn Sie mittels TYPE-Regler einen anderen Effektyp auswählen, werden alle Einstellungswerte solcher gemeinsamen Parameter übernommen. Es bleiben also alle Werte von gemeinsamen Parametern erhalten. So können Sie z. B. einen tollen [Flanger-Effekt](#) mit Ihren bevorzugten Einstellungen für „Rate“ und „Depth“ konfigurieren. Wenn Sie dann mit dem TYPE-Regler [Phaser](#) anwählen, werden diese Einstellungen übernommen und Sie können sofort Flanger und Phaser bei ähnlichen Einstellungen vergleichen. Hier einige generische Parameter, die sich in den meisten Effekten wiederfinden:

#### ◆ Mix

„Mix“ kontrolliert den Effektanteil im Signal. Bei der Standardeinstellung 100% erzielen Sie die intensivste Wirkung. Bei einigen Effekten, so wie Wah oder Kompressor, ist bei 100% ausschließlich das Effektsignal zu hören. Bei anderen Effekten, wie z. B. bei Modulationseffekten wie Flanger und Phaser bleibt auch bei 100% noch ein trockener Signalanteil im Mix, damit dieser sich mit dem Effektanteil überlagern kann.

Bei 0% hören Sie überhaupt keinen Effekt. „Mix“ ist auf jeden Effekt optimal angepasst, sodass es bei einem Wert von 50% zu keinen Laustärkeeinbußen oder -sprüngen kommt. Ein paar Effekte, wie z. B. Air Chorus, besitzen keinen „Mix“-Parameter, weil dies dem Wesen des Effektes widersprechen würde.

#### ◆ Volume

Mit „Volume“ kann man den Eingangspegel für eine folgende Zerrstufe kontrollieren. Der Ausgangspegel eines Effekts kann um +/-24 dB angehoben oder abgesenkt werden, was weit mehr als üblich ist. Dadurch verringert sich die Notwendigkeit zwischen verschiedenen Rigs hin und her zu schalten. Wenn es nur darum geht einen Solo-Sound hervorzuheben, wählen Sie einfach den Effektyp aus, den Sie dafür benötigen, und heben Sie dessen „Volume“ an. Beim Einschalten des Effektmoduls wird dann gleichzeitig der Pegel angehoben.

### ◆ Stereo

Der Parameter „Stereo“ steht nur in den Modulen hinter der Stack-Sektion zur Verfügung. Er bestimmt die Stereo-Intensität des Effektes. Bei Modulationseffekten wird dies bewerkstelligt, indem die LFO-Modulationsphasen der beiden Seiten gegeneinander verschoben werden. Bei anderen Effekttypen wie z. B. Filtern werden die Frequenzen für die linke und rechte Seite in entgegengesetzte Richtungen verschoben. Auf diese Weise kann sogar ein Wah-Effekt eine Stereo-Wirkung erzielen, sofern er hinter der Stack-Sektion platziert wird!

Die empfohlene Einstellung für die meisten Effekte ist +50% (oder +90°), was in der Regel das natürlichste Stereo-Bild erzeugt. In der Mittenposition erscheint der Effekt komplett monophon. Mit negativen Werten erzielt man dieselbe Stereo-Wirkung wie mit positiven Werten, nur, dass linke und rechte Seite vertauscht sind. Mit extremen Einstellungen dieses Parameters kann man das Stereo-Panorama erheblich verbreitern.

### ◆ Ducking

Der Parameter „Ducking“ erlaubt, einen Effekt in Abhängigkeit von der Anschlagsstärke zu intensivieren oder auszublenden. Das mag Ihnen vom „Ducking Delay“ her bekannt sein, wie er in vielen Effektprozessoren zu finden ist. Im PROFILER steht dieser Parameter in vielen Effekten zur Verfügung und kann sogar gleichzeitig in mehreren Effekten genutzt werden.

„Ducking“ ist zweipolig und bestimmt den Schwellwert für dynamische Kontrolle. In der Mittelposition ist das Ducking abgeschaltet. Im rechten Regelbereich finden Sie das übliche Ducking-Verhalten: Der Effekt wird bedämpft, je stärker Sie die Saiten anschlagen. Indem Sie den Wert für „Ducking“ sorgfältig einstellen, können Sie die Intensität des Effektes sehr gefühlvoll mit Ihrer Spieldynamik steuern; je sanfter Sie anschlagen, desto stärker wirkt der Effekt.

Auf der linken Hälfte des Parameters „Ducking“ kehrt sich dieses Verhalten genau um: Je stärker Sie jetzt anschlagen, desto stärker tritt der Effekt in den Vordergrund.

Wenn Sie „Ducking“ bei einem Effekt im positiven Bereich einstellen und bei einem zweiten im negativen Bereich, so wird in Abhängigkeit von Ihrer Anschlagsstärke zwischen beiden Effekten übergeblendet.

Der Schwellwert des „Ducking“ hängt naturgemäß auch vom Ausgangspegel Ihrer Gitarre ab, welcher wiederum durch den Parameter [„Clean Sens“](#) in der Input-Sektion beeinflusst und kompensiert wird.

# Wah-Effekte (Orange)



Die Wah-Effekte sind eine vielseitige Sammlung verschiedenster Effekte, die mit einem als [Wah-Pedal](#) konfigurierten Expression-Pedal gesteuert werden können. Alternativ können Sie den „Pedal Mode“ auf „Touch“ stellen und schon steuern Sie den Effekt mit Ihrer Anschlagsstärke.

Wah Wah	Dies ist der klassische Wah-Pedaleffekt. Indem Sie den Parameter „Peak“ verstellen, erhalten Sie unterschiedliche Wah-Charakteristiken. Wenn Sie am <a href="#">BROWSE-Regler</a> drehen, während eines der Effektmodule geöffnet ist, werden Sie eine Reihe Wah-Presets finden, die eine Reihe bekannter Wah-Pedal abbilden.
Wah Low Pass	Ein anderer Wah-Pedaleffekt abgeleitet vom Access Virus Synthesizer. Es handelt sich um einen vierpoligen Tiefpassfilter, bei dem der Parameter „ <a href="#">Peak</a> “ die Resonanzfrequenz bestimmt.
Wah High Pass	Ähnlich wie der Wah Low Pass, aber hier werden die tiefen Frequenzen des Gitarrensignals abgeschnitten, wenn das Pedal durchgetreten wird.
Wah Vowel	Ein Vokalfilter, der eine Talkbox simuliert. Im Gegensatz zu anderen Vokalfiltern, können hier sogar europäische Vokale verarbeitet werden. Folgende Vokale sind eingeschlossen: U O Ä A Æ E I Ü Ö OE O U – Wählen Sie den gewünschten Bereich mit den Parametern „ <a href="#">Manual</a> “ und „ <a href="#">Range</a> “.
Wah Phaser	Ein riesiger Phaser-Effekt, den Sie per <a href="#">Wah-Pedal</a> kontrollieren können. Dieser Wah-Phaser ist vom normalen <a href="#">Phaser-Effekt</a> abgeleitet, welcher später in diesem Handbuch erklärt wird. Über die üblichen Parameter hinaus verfügt der Wah-Phaser zusätzlich noch über „ <a href="#">Stages</a> “ und „ <a href="#">Spread</a> “.

Wah Flanger	Der Wah-Flanger ist eine spezielle Abwandlung des normalen <a href="#">Flangers</a> , der auf einem Delay mit Feedback beruht und eine in der Tonhöhe verschobene Resonanz oder eine Art Klingeleffekt erzeugt. Benutzen Sie den Parameter „ <a href="#">Manual</a> “ oder ein <a href="#">Wah-Pedal</a> , um die Delay-Zeit oder die Tonhöhe zu kontrollieren. Benutzen Sie den Parameter „ <a href="#">Peak Range</a> “, um die Intensität der Resonanz zu bestimmen.
Wah Rate Reducer	Dieser Effekt verringert die Abtastrate des durchlaufenden Audiosignals. Die Abtastrate kann mit dem Parameter „ <a href="#">Manual</a> “ eingestellt werden. Heruntersetzen der Abtastrate bewirkt einen kratzenden Klang mit Aliasing. Nutzen Sie den Parameter „ <a href="#">Peak</a> “ um kontinuierlich die Qualität der Interpolation der Abtastrate zu verstellen, wodurch der harmonische Inhalt erheblich verfremdet wird.
Wah Ring Modulator	<p>Hier wird das Signal von einem Sinus-Oszillator modelliert. Die Tonhöhe des Oszillators bestimmt der Parameter „<a href="#">Manual</a>“. Beachten Sie, dass dieser Parameter doppelpolig ist und deshalb in Nullstellung keine Auswirkungen hat. Niedrige Einstellungen erzeugen einen Effekt nach Art eines Tremolos. Höhere Einstellungen hingegen verschieben den kompletten harmonischen Charakter des Instruments in Richtung eines glockenartigen Klangs, indem alle Frequenzanteile entweder aufwärts (Summenfrequenz) oder abwärts (Differenzfrequenz) verschoben werden.</p> <p>Der Parameter „Stereo“ teilt die Summen- und Differenzfrequenzen zwischen linkem und rechtem Kanal auf. Der zweipolige Parameter „Manual“ kann jetzt dazu genutzt werden, um das Stereopanorama umzukehren. Wie üblich regelt der Parameter „<a href="#">Mix</a>“ den Anteil des direkten Signals. Wenn „Mix“ in der Mitte steht, wird aus Ringmodulation eine Amplitudenmodulation.</p>

<p>Wah Frequency Shifter</p>	<p>Den Frequenz-Shifter findet man selten. Man kann ihn sich als eine Art Luxus-Ringmodulator vorstellen. Selbst heutzutage gibt es erst eine Handvoll Frequenz-Shifter in der digitalen Welt.</p> <p>Er ist gleichermaßen gut geeignet, um interessante harmonische Unregelmäßigkeiten wie auch in höhere Frequenzen verschobene, klirrende Geräusche zu erzeugen. Genau wie der Ringmodulator wird das Signal mit einer Sinuswelle moduliert, aber so, dass nur Summen- oder Differenzfrequenzen entstehen. Im Gegensatz zu einem Pitch-Shifter, welcher die Abhängigkeiten der Harmonien beibehält, verbiegt der Frequenz-Shifter diese Abhängigkeiten, was zu einem glockenartigen Klangspektrum führt. Das erinnert an ein Kurzwellenradio, bei dem der Sender nicht ganz richtig eingestellt wurde.</p> <p>Nutzen Sie den Parameter „<a href="#">Manual</a>“, um die Tonhöhe der Sinuswelle zu bestimmen. Dies ist ein doppelpoliger Parameter, dessen Mittelstellung (0) keine hörbaren Frequenzverschiebungen bewirkt.</p> <p>Indem Sie „Manual“ im Uhrzeigersinn verdrehen, verschieben Sie die Frequenzen linear nach oben, während, wenn Sie gegen den Uhrzeigersinn drehen, die Frequenzen nach unten verschoben werden. Sie können verfolgen, wie das verschobene Signal zunehmend seine harmonische Struktur verliert.</p> <p>Wenn „Manual“ ganz links am Anschlag steht, können Sie beobachten, dass die Tonhöhe wieder ansteigt. Das liegt daran, dass manche Frequenzen unter 0 Hz verschoben werden, wodurch Sie nach oben gespiegelt werden.</p> <p>Der Parameter „Stereo“ erlaubt eine kontinuierliche Einstellung der Phasenlage des linken und rechten Kanals, wodurch die Stereobasis von dezent bis überdeutlich verbreitert werden kann.</p>
<p>Wah Formant Shifter</p>	<p>Der Wah-Formanten-Shifter verschiebt den harmonischen Inhalt des Klangs. Aber im Gegensatz zum Wah-Frequenz-Shifter behält er die harmonischen Abhängigkeiten und die Basisfrequenz bei. Demzufolge können Sie Melodien wie gewohnt spielen, während der Formanten-Shifter den Charakter des Instruments verwandelt. Wenn „<a href="#">Manual</a>“ in Mittelstellung steht, wirkt der Effekt nicht. Verstellen Sie „Manual“ rauf oder runter, um den Charakter des Originals zu verschieben. Bitte beachten Sie, dass der Wah-Formanten-Shifter nur mit Einzeltönen funktioniert. Akkorde werden sich in der Regel schief anhören.</p> <p>Da der Wah-Formanten-Shifter auf Pitch-Shifter-Algorithmen basiert, werden Sie hier auch den Parameter „Pitch Shift“ vorfinden. Damit können Sie die Basisfrequenz halbtöne nach oben oder unten verschieben. Mit der niedrigsten Tonhöhe bzw. dem längsten Delay, wird er zu einem E-Dur-Akkord mitschwingen.</p>

## Wah-Parameter

### ◆ Manual

Dies ist der Basiswert für den Wah-Effekt. Er bestimmt die Null- oder Hackenposition des Pedals. Falls „[Pedal Mode](#)“ auf „Off“ gestellt wird, legt „Manual“ praktisch eine unveränderliche Pedalposition fest.

### ◆ Peak

„Peak“ bestimmt die Intensität des Effektes. Je nach Effekttyp werden unterschiedliche physikalische Parameter gesteuert: bei Wah Wah und anderen Filtereffekten kontrolliert „Peak“ den Q-Faktor oder die Resonanz des Filters. Bei anderen Effekten wird das Feedback gesteuert, was Q-Faktor oder Resonanz sehr ähnlich ist.

### ◆ Pedal Range

Dieser Parameter bestimmt die maximale Wirkung des Pedals in Bezug auf den Wert, der für „Manual“ eingestellt ist. Negative Werte von „Pedal Range“ kehren die Wirkung des Pedal- oder Anschlageffektes um, sprich der Effekt wird zurückgenommen, sobald das Pedal nach vorne durchgetreten wird.

### ◆ Peak Range

Dieser Parameter bestimmt, zu welchem Grad die Intensität des Effektes („Peak“) von der Stellung des Pedals abhängt. Bei vielen bekannten Wah-Pedalen hängt der Q-Faktor des Wah-Filters von der Stellung des Pedals ab. Dies kann mit „Peak Range“ gesteuert werden.

◆ Pedal Mode

Legt fest, wie der Wah-Effekt auf das [Wah-Pedal](#) bzw. Anschlag reagieren soll.

Off	Das Wah-Pedal ist abgeschaltet. Der Effekt ist statisch und wird über den Parameter „ <a href="#">Manual</a> “ eingestellt.
Touch	Der Effekt wird über die Anschlagsdynamik kontrolliert, wie weiter unten erklärt.
On	Das <a href="#">Wah-Pedal</a> ist eingeschaltet. Seine Wirkung wird mit dem Parameter „Range“ bestimmt.
Bypass @ Stop	Das <a href="#">Wah Pedal</a> ist eingeschaltet. Der Effekt wird sanft eingeblendet, sobald Sie das Pedal bewegen, und wieder ausgeblendet, wenn Sie aufhören, es zu bewegen.
Bypass @ Heel	Das <a href="#">Wah Pedal</a> ist aktiv. Der Effekt wird sanft ausgeblendet, wenn das Pedal in der Hackenposition geparkt wird.
Bypass @ Toe	Das <a href="#">Wah Pedal</a> ist aktiv. Der Effekt wird sanft ausgeblendet, wenn das Pedal in der Zehenposition geparkt wird.

### ◆ Touch

Dieser Modus bildet das typische Verhalten eines anschlagsgesteuerten Wah-Effekts ab, bei dem die Stärke der Modulation durch die Anschlagsstärke gesteuert wird. Er steht bei allen Wah-Effekten zur Verfügung. Wie bei normalen Wah-Pedalen bestimmt der Parameter „[Range](#)“ die Intensität des anschlagsgesteuerten Effektes.

Wenn „Touch“ ausgewählt ist, erscheinen drei weitere Parameter auf zusätzlichen Seiten, die Sie über die [<PAGE>-Taster](#) erreichen:

Touch Attack	Kontrolliert die Schnelligkeit der Reaktion auf den Saitenanschlag.
Touch Release	Bestimmt die Zeitspanne, mit der der Effekt wieder in die Warteposition zurückfällt.
Touch Boost	Hiermit lässt sich die Bandbreite des Parameters „ <a href="#">Peak Range</a> “ erweitern. Sie werden feststellen, wenn „Peak Range“ niedrig eingestellt ist und „Touch Boost“ hoch, können Sie die Intensität bis in den Grenzbereich steigern, was ein interessanter Effekt sein kann.

↑ Die PROFILER MK 2-Modelle bieten im Rahmen ihrer [Fixed FX](#) zusätzlich einen Wah-Effekt mit festen Einstellungen, die dem Preset „Cry“ entsprechen, wobei man Pedal Mode flexibel einstellen kann.

# Distortion (Rot)



Unter dem Oberbegriff „Distortion“ werden drei verschiedene Arten von Pedalen mit unterschiedlichem technischem Aufbau zusammengefasst: „Distortion“ im engeren Sinne, „Overdrive“ sowie „Fuzz“. „Overdrive“ und „Distortion“ werden teilweise auch noch synonym verwendet, sodass die Unterschiede nicht notwendigerweise jedem Gitarristen deutlich sind. Wir versuchen, diese Begriffe zwar möglichst stringent gegeneinander abzugrenzen, müssen den Begriff „Distortion“ aber als Oberbegriff beibehalten, zumal es dafür leider keine bessere Alternative gibt.

Distortion-Pedale im Speziellen sind der modernste technische Ansatz, um typische Röhrenverzerrung mittels Transistoren und Dioden zu simulieren. Einige dieser Pedale bewegen sich auf dem klanglichen Niveau von Röhrenvorstufen.

Ihnen gemeinsam ist, dass die tiefen Frequenzen des Instruments abgeschwächt werden, bevor sie in die interne Zerrstufe gelangen, was einen „cremigen“ Sound ergibt. Die technische Umsetzung von Distortion-Pedalen ist vielfältig.

Overdrive-Pedale zeichnet aus, dass bei ihnen ein Teil des cleanen Gitarrensignals dem verzerrten Sound beigemischt wird, was einen milden und gleichzeitig harmonisch komplexen Klang bewirkt. Sie werden vorzugsweise dazu benutzt, den angeschlossenen Gitarrenverstärker selbst in einen höheren Zerrgrad zu treiben und dabei den Klang zu straffen.

Fuzz-Pedale besitzen den ältesten technischen Aufbau. Ihr Erkennungsmerkmal ist, dass sie nicht die tiefen, sondern stattdessen die hohen Frequenzen abschwächen, was einen unscharfen (keinen cremigen) Klang erzeugt.

## Kemper Drive

Der Kemper Drive deckt die wesentlichen Bereiche der begehrtesten Overdrive-Pedale ab.

Ihnen ist vielleicht bekannt, dass Boss® OD-1\* und Ibanez® Tube Screamer TS 808\* die ersten einer neuen Art von Overdrive-Pedalen waren, die in den 70er Jahren ihren Ursprung hat. Der Hauptunterschied zu Distortion-Pedalen besteht in einer sanften Dioden-Sättigung, die mit dem cleanen Gitarrensinal gemischt wird – was dazu führt, dass sie häufig fälschlicherweise als „transparenter Overdrive“ bezeichnet werden. Seit dieser Zeit sind viele Derivate von den verschiedensten Firmen vorgestellt worden, die zumeist auf demselben Schaltkreis beruhen. Während viele von ihnen zusätzliche interessante Features, Einstellmöglichkeiten sowie unterschiedliche Sweet Spots bieten, besitzen sie alle denselben Grundsound.

Statt einen Haufen einzelner Emulationen berühmter Overdrive-Pedale anzubieten, bei denen der klangliche Charakter jeweils gemäß des Originals eingeschränkt ist, haben wir uns entschieden, das Leben des Gitarristen einfacher zu machen, indem wir einen einzelnen Overdrive-Effekt anbieten, der alle Klangfarben bestimmter Originale abbilden kann, sowie auch alle Klangfarben, die dazwischen liegen.

Wir haben Gemeinsamkeiten und Unterschiede vieler Overdrive-Pedale mit dem Ziel untersucht, den ultimativen Overdrive-Effekt mit der größtmöglichen Spanne an Klangfarben und Sweet Spots zu konstruieren. Das ist sogar besser gelungen, als wir erwartet hatten, denn die neue Schaltung ist einmalig flexibel und erreicht dies mit nur zwei zusätzlichen Parametern.

Als Referenzen haben wir folgende Originale herangezogen:

- Ibanez® / Maxon® TS808, TS9\*
- Klon® Centaur\*
- Boss® OD-1, SD-1\*
- Marshall® Bluesbreaker MK 1\*
- Analogman® King of Tone\*
- Timmy® Overdrive\*
- Horizon® Precision Drive\*

Während der TS808\* der zentrale Bezugspunkt für unsere Entwicklung war (wie ja auch für die Entwicklungen der meisten anderen gelisteten Firmen), haben uns Timmy\*, Horizon\* und Klon\* geholfen, die Randbereiche des Kemper Drives auszuformen.

### ◆ Drive

„Drive“ kontrolliert den Grad der Sättigung. Die Mittelstellung entspricht dem TS808\*. Im Maximum ist der Drive etwas höher als beim TS808\* und entspricht dem Timmy\*, wenn sich dessen kleiner Schalter in der unteren Position befindet.

### ◆ Tone

Dies ist ein variabler Tiefpassfilter am Ausgang des Overdrive-Effekts. Die Mittelstellung entspricht wieder dem Ton des TS808\*. Das Maximum geht etwas darüber hinaus und entspricht der Maximalstellung des Tone beim Timmy\*, ebenso auch dem Maximum des Tone beim Ibanez® TS9\*.

Der TS9\* ist – als einziger Unterschied – klanglich etwas heller als der TS808\*, da er eine leicht modifizierte Ausgangsstufe besitzt.

### ◆ Definition

Alle Overdrive-Pedale beruhen auf einem ähnlichen Filterschaltkreis, der in eine Zerrstufe eingebettet ist. Dieses Filter beschneidet die Bassfrequenzen der Gitarre, bevor das Signal verzerrt wird. Es strafft das Bassfundament der Gitarre und erzeugt gleichzeitig eine kleine Anhebung in den Mitten, für die viele Overdrive-Pedal bekannt sind.

Das Filter ist in den meisten Overdrive-Pedalen nicht regelbar. Allerdings bietet der Timmy® Overdrive\* einen Bass-Regler, mit dem man das Filter bis zum unteren Ende des Frequenzbereichs verstellen kann, was insbesondere bei Blues eine erweiterte Kontrolle des Bassfundaments ermöglicht.

Der Horizon® Precision Drive\* hingegen erlaubt, dieselbe Filterschaltung mittels seines Attack-Reglers in Richtung hoher Frequenzen zu verstellen — dies strafft einen heiß angesteuerten Verstärker zusätzlich, was insbesondere gerne für schneidende Metal- und Djent-Gitarrensounds genutzt wird.

Wir haben uns entschlossen, dem Kemper Drive auch diese maßgebliche Gestaltungsmöglichkeit in Form eines Definition-Reglers mitzugeben, den Sie vermutlich schon aus dem Amplifier-Modul kennen.

In Mittelposition entspricht Definition dem unveränderlichen Klangcharakter des TS808\*, wie auch vieler anderer bekannter Overdrive-Pedale. Wenn Sie die Einstellung von Definition verändern, werden Ihnen die vielen Klangcharakteristiken auffallen, die durch das benutzte Kipp-Filter („Tilt Filter“) entstehen. Ihnen wird auch auffallen, dass Sie die Position der berüchtigten Mittenanhebung verschieben können und sogar komplett aus dem Klangfenster verschieben können, indem Sie Definition noch weiter aufdrehen.

### ◆ Slim Down

Wenn Sie den Wert für „Slim Down“ von der Nullposition ausgehend erhöhen, intensivieren Sie die Auswirkung des Kipp-Filters. Slim Down hat es in Overdrive-Pedalen noch nicht gegeben und es eröffnet unvergleichliche Möglichkeiten. Einerseits betont es die Anhebung der Mitten genauso, wie es der Klon® Centaur\* bei hohen Einstellungen von „Drive“ macht – was dieses Pedal von anderen Overdrive-Pedalen unterscheidet – andererseits unterstützt es den Definition-Filter dabei, die Bass- und die Höhenfrequenzen stärker zu trennen, wodurch man insbesondere bei High Gain-Sounds mehr Dichte und Abgrenzung erzielt.

*\*Alle Produkt- und Firmennamen sind Handelsmarken der jeweiligen Rechteinhaber. Diese Handelsmarken werden ausschließlich benutzt, um einen historischen Bezug herzustellen oder über Produkte zu informieren, deren Klang uns bei der Entwicklung vom PROFILER inspiriert hat.*

## Kemper Drive Factory-Presets

Zum Kemper Drive gehören eine Reihe von Effekt-Presets, bei denen Drive, Definition und Slim Down so voreingestellt sind, dass sie bestimmte Sweet Spots berühmter Overdrive-Pedale abbilden. Mit den Einstellungen dieser Presets lässt sich der Kemper Drive klanglich von den Originalen nicht unterscheiden. Möglicherweise werden Sie den Eindruck bekommen, dass viele dieser Presets sehr ähnlich klingen, aber das ist bei den Originalen, die wir gemessen, getestet und verglichen haben, auch so! Wie bei allen unseren Presets gilt auch hier: Nutzen Sie diese bitte als Anregung, um mittels kleinerer oder größerer Anpassungen Ihren ganz eigenen Ton zu entwickeln.

Die folgenden Grafiken verdeutlichen für jedes der neuen Kemper Drive-Presets, welchem klanglichen Sweet Spot des Referenzpedals es entspricht. Die Werte in den Tabellen entsprechen den Einstellungen der Parameter im Kemper Drive. Bei allen Presets steht Mix auf 100% und Volume auf 0.0.

### Ibanez® TS808\*

◆ Preset: 808 Max

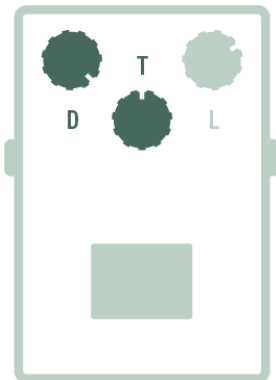

Drive	8.5
Tone	5.0
Definition	5.0
Slim Down	0.0

◆ Preset: 808 Mid

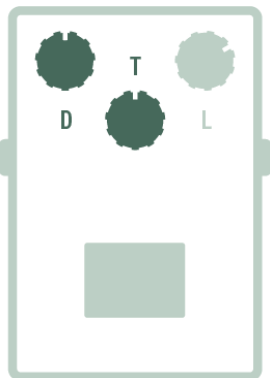

Drive	5.0
Tone	5.0
Definition	5.0
Slim Down	0.0

◆ Preset: 808 Min



Drive	2.5
Tone	5.0
Definition	5.0
Slim Down	0.0

## Marshall® Blues Breaker Mk I\*

◆ Preset: B Breaker Max

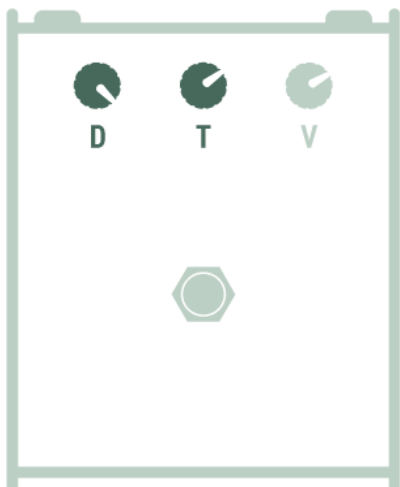

Drive	8.2
Tone	5.0
Definition	6.0
Slim Down	0.0

## Horizon Devices® Precision Drive\*

## ◆ Preset: Horizon Attack 1

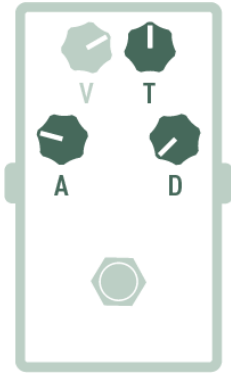

Drive	3.3
Tone	5.0
Definition	4.5
Slim Down	0.0

## ◆ Preset: Horizon Attack 2

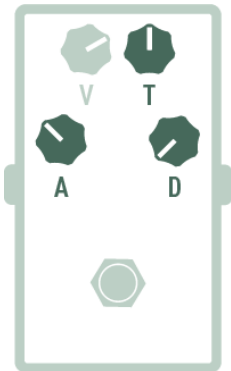

Drive	3.3
Tone	5.0
Definition	5.2
Slim Down	0.0

## ◆ Preset: Horizon Attack 3

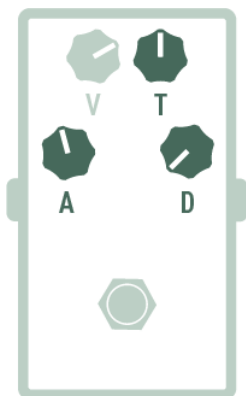

Drive	3.3
Tone	5.0
Definition	8.3
Slim Down	0.0

## ◆ Preset: Horizon Attack 4

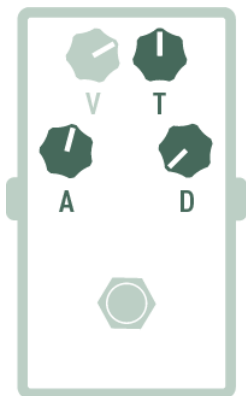

Drive	3.3
Tone	5.0
Definition	8.8
Slim Down	0.0

## ◆ Preset: Horizon Attack 5

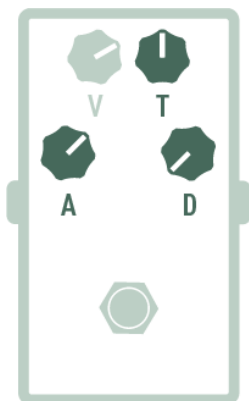

Drive	3.3
Tone	5.0
Definition	9.5
Slim Down	0.0

## ◆ Preset: Horizon Attack 6

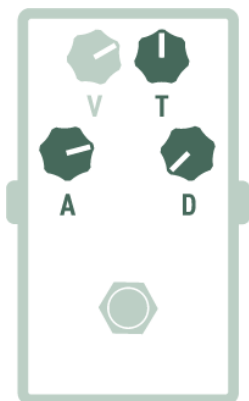

Drive	3.3
Tone	5.0
Definition	10.0
Slim Down	0.0

## Analog Man® King of Tone\*

- ◆ Preset: King Clean

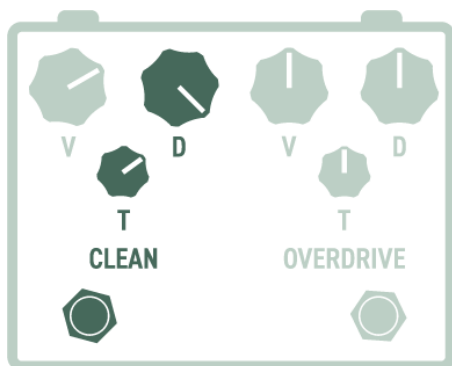

Drive	5.3
Tone	5.0
Definition	6.5
Slim Down	0.0

- ◆ Preset: King Overdrive

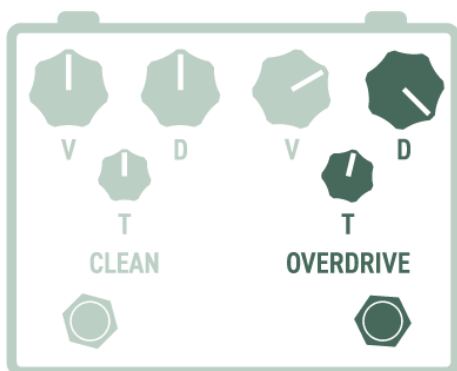

Drive	6.5
Tone	5.0
Definition	4.8
Slim Down	0.0

## Klon® Centaur Gold\*

◆ Preset: Klon 1

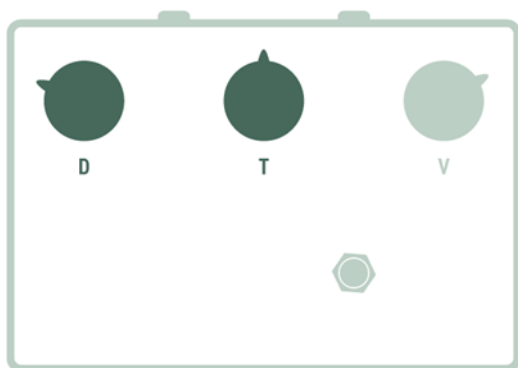

Drive	0.0
Tone	5.0
Definition	5.2
Slim Down	0.0

◆ Preset: Klon 2

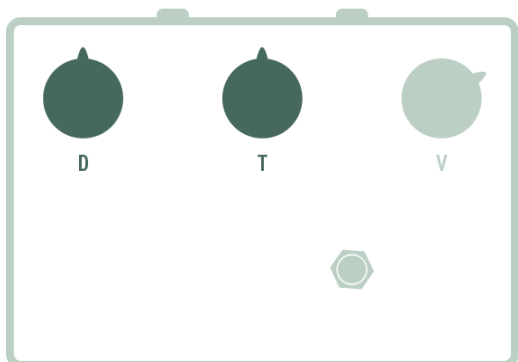

Drive	3.0
Tone	5.0
Definition	5.2
Slim Down	0.0

## ◆ Preset: Klon 3

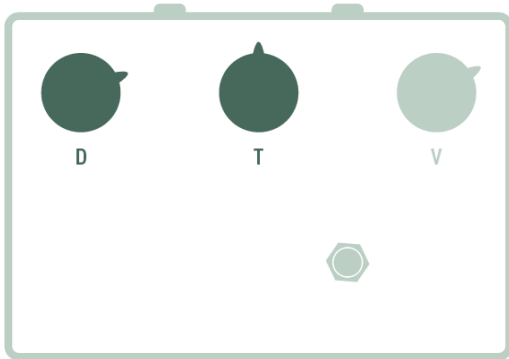

Drive	5.0
Tone	5.0
Definition	5.2
Slim Down	2.0

## ◆ Preset: Klon 4

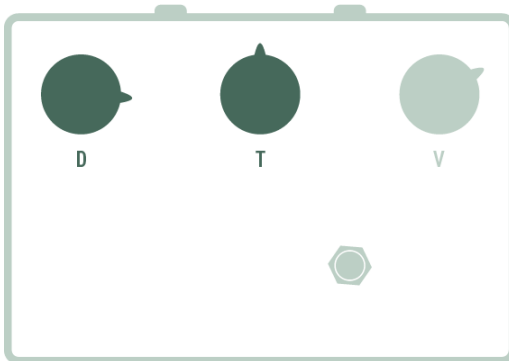

Drive	7.0
Tone	5.0
Definition	5.2
Slim Down	4.0

◆ Preset: Klon 5

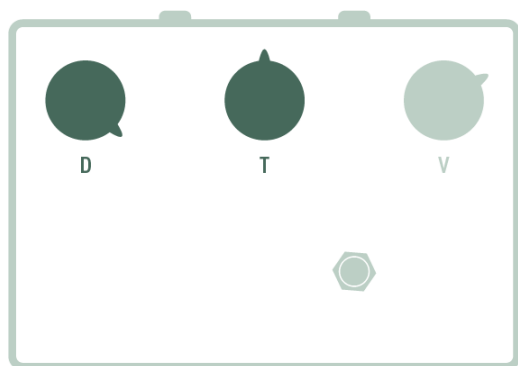

Drive	8.5
Tone	5.0
Definition	5.2
Slim Down	7.0

## Boss® OD/SD\*

◆ Preset: OD/SD Max

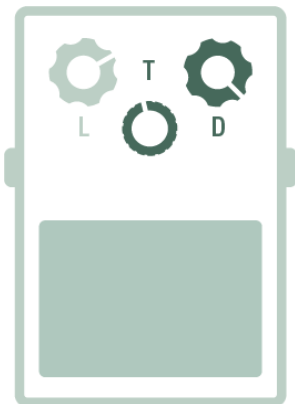

Drive	9.5
Tone	5.0
Definition	5.0
Slim Down	0.0

◆ Preset: OD/SD Mid

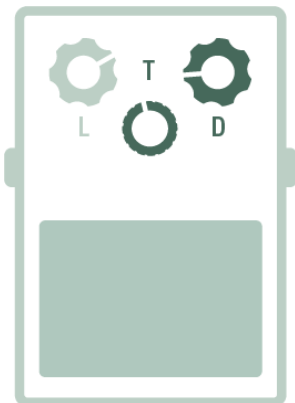

Drive	5.0
Tone	5.0
Definition	5.0
Slim Down	0.0

◆ Preset: OD/SD Min



Drive	1.0
Tone	5.0
Definition	5.0
Slim Down	0.0

## MXR® Timmy\*

## ◆ Preset: Tim Bass 1

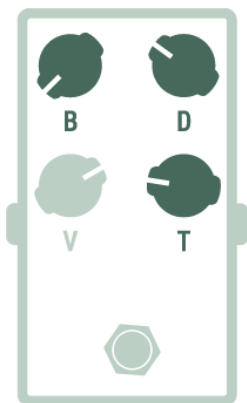

Drive	5.0
Tone	5.0
Definition	0.0
Slim Down	0.0

## ◆ Preset: Tim Bass 2

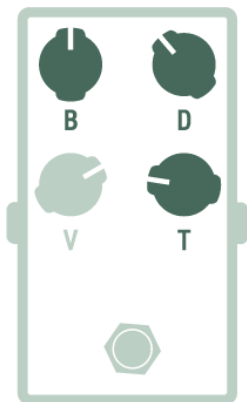

Drive	5.0
Tone	5.0
Definition	2.0
Slim Down	0.0

## ◆ Preset: Tim Bass 3

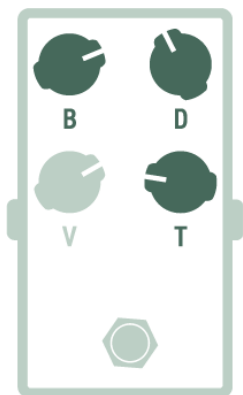

Drive	5.0
Tone	5.0
Definition	5.8
Slim Down	0.0

## ◆ Preset: Tim Bass 4

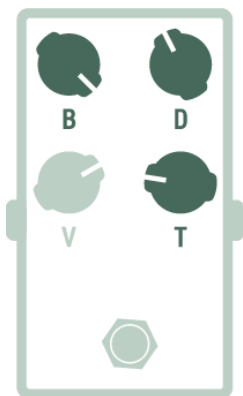

Drive	5.0
Tone	5.0
Definition	6.3
Slim Down	0.0

## Fulltone® Full-Drive 2\*

- ◆ Preset: Full Dr Vintage Wide

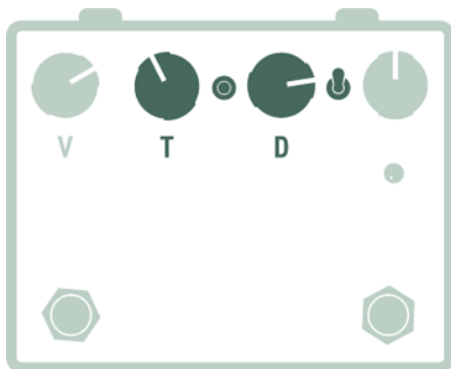

Drive	5.2
Tone	5.0
Definition	3.6
Slim Down	0.0

- ◆ Preset: Full Dr Flat Wide

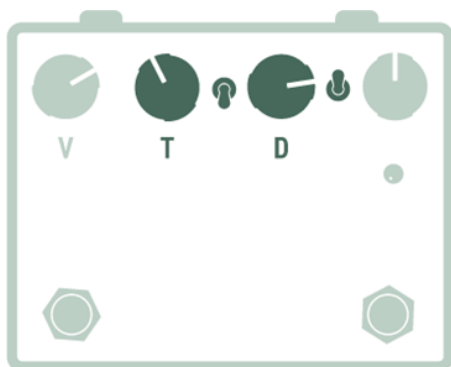

Drive	5.2
Tone	5.0
Definition	4.9
Slim Down	0.0

## ◆ Preset: Full Dr Vintage HC

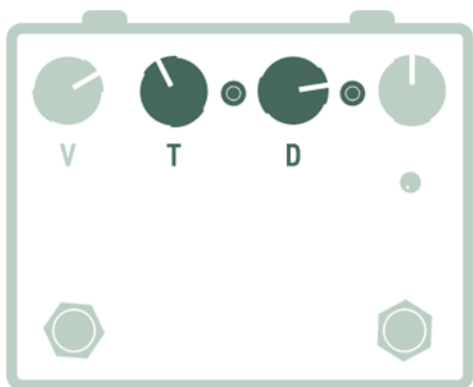

Drive	4.5
Tone	5.0
Definition	2.5
Slim Down	0.0

## ◆ Preset: Full Dr Flat HC

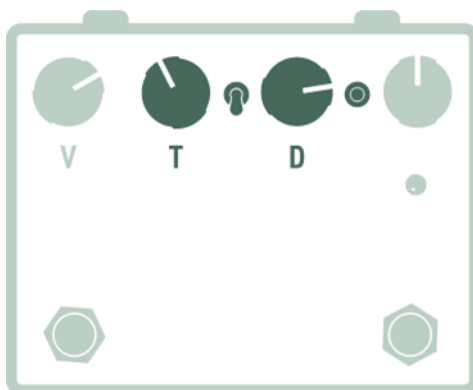

Drive	4.9
Tone	5.0
Definition	5.2
Slim Down	0.0

## ◆ Preset: Full Dr Vintage STD

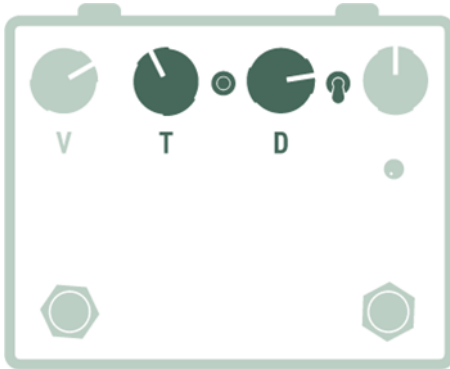

Drive	7.0
Tone	5.0
Definition	3.0
Slim Down	0.0

## ◆ Preset: Full Dr Flat STD

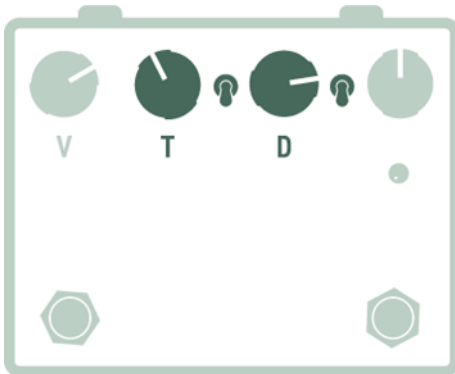

Drive	7.0
Tone	5.0
Definition	4.4
Slim Down	0.0

*\*Alle Produkt- und Firmennamen sind Handelsmarken der jeweiligen Rechteinhaber. Diese Handelsmarken werden ausschließlich benutzt, um einen historischen Bezug herzustellen oder über Produkte zu informieren, deren Klang uns bei der Entwicklung vom PROFILER inspiriert hat.*

## Kemper Fuzz

Wie beim Kemper Drive handelt es sich auch beim Kemper Fuzz um einen erweiterten Fuzz-Effekt mit zusätzlichen Parametern, mit deren Hilfe sich originalgetreu eine ganze Reihe von Germanium- wie auch Silizium-Verzerrer simulieren lassen. Der Kemper Fuzz kommt mit einer Vielzahl von Effekt-Presets, bei denen alle Parameter jeweils so voreingestellt sind, dass der Klangcharakter bestimmter bekannter Fuzz-Pedale exakt nachgebildet wird.

Wie bei allen unseren vorgefertigten Effekt-Presets gilt auch hier: Nutzen Sie diese bitte als inspirativen Einstieg in Ihre eigene Klangwelt, indem Sie kleinere oder auch größere Anpassungen vornehmen. Sie können dabei sogar Klangfarben erzeugen, welche in der analogen Welt nicht existieren und zwischen Ihren Lieblingseinstellungen hin- und her.

### ◆ Drive

Drive steuert den Grad der Sättigung.

### ◆ Volume

Mit „Volume“ steuern Sie den Gain eines in der Signalkette folgenden Verstärkerprofils bzw. eines folgenden anderen Distortion-Effekts. Der Regelbereich von Volume umfasst  $\pm 24$  dB, also viel mehr als bei üblichen analogen Distortion-Pedalen.

### ◆ Transistor Shape

Mit Transistor Shape kann man die Zerrcharakteristik des Transistors in einem sehr weiten Bereich anpassen - weiter als es in der analogen Welt überhaupt denkbar wäre. Werte in der linken Hälfte sind typisch für sanftere Germanium-Transistoren, während Werte in der rechten Hälfte eher der harschen Verzerrung von Silizium-Transistoren entsprechen.

### ◆ Transistor Tone

Dieser Parameter steuert den hohen Frequenzbereich bzw. die Flankensteilheit des Filterschaltkreises. Silizium-Transistoren decken normalerweise den kompletten Frequenzbereich ab („Transistor Tone“ auf Maximum), während Germanium-Transistoren über einen begrenzten Bereich verfügen, wodurch Ihr Klang sanfter ist („Transistor Tone“ unterhalb des Maximums).

### ◆ True Impedance

Beim PROFILER Stage (sowie Player mit Upgrade) kann man mit dem zusätzlichen Soft-Taster „True Impedance“ die Impedanz des Gitarreneingangs umschalten.

✓ Die Modelle PROFILER Head, Rack, PowerHead und PowerRack bieten diese Möglichkeit leider nicht.

Während der Begriff „Interaktion“ in der Welt der Gitarre überstrapaziert wird, hat er bei analogen Fuzz-Pedalen tatsächlich seine Berechtigung. Die sehr niedrige Eingangsimpedanz des Fuzz bewirkt, dass das Volume-Regler der Gitarre beim Herunterregeln den Fuzz-Effekt sehr schnell bereinigt, was eine sehr willkommene Eigenschaft ist. Leider kann dieses Verhalten digital nicht simuliert werden, es sei denn, man bietet der Gitarre tatsächlich eine sehr niedrige Eingangsimpedanz an.

Die Hardware des PROFILER Stage verfügt über einen Impedanzschalter im Gitarreneingang, um dieses Verhalten exakt nachzubilden. Mit „True Impedance“ aktivieren Sie diese Funktion. Probieren Sie aus, wie unterschiedlich sich das Lautstärkepotentiometer Ihrer Gitarre auswirkt, wenn „True Impedance“ ein- bzw. ausgeschaltet ist.

Sie werden dabei auch kurze Aussetzer bemerken. Diese Aussetzer treten ebenfalls auf, wenn Sie zwischen Rigs ohne und mit Fuzz samt aktivem „True Impedance“ hin- und herwechseln. Diese Aussetzer lassen sich leider nicht vermeiden, da das schnelle Umschalten der Impedanz in der Hardware eine dramatische Veränderung des empfangenen Pegels des Gitarrensignals bewirkt. Sie müssen sich also überlegen, ob Sie die Vorteile bei Nutzung des Volume-Reglers nutzen wollen oder ob Ihnen ein Umschalten ohne Artefakte lieber ist.

### ◆ Impedance Lowpass

Eine andere Auswirkung der oben beschriebenen „Interaktionen“ ist ein deutliches Abschneiden hoher Frequenzen der Gitarre, was zu dem typischen „unscharfen“ Sound führt. Dieses Abschneiden kann kontinuierlich geregelt werden zwischen der Nullposition, die einem roten Dunlop®\* Germanium-Fuzz entspricht, bis zur komplett offenen rechten Position, die der gepufferten Einstellung des Dunlop JHW1 Hendrix '69 Psych®\* entspricht. Testen Sie dazu bitte unsere Psych-Presets.

### ◆ Definition

Wenn Sie den Klang in Richtung hoher Frequenzen kippen, indem Sie Definition von 0 ausgehend erhöhen, können sie den Klangcharakter des Kemper Fuzz in Richtung eines cremigen Distortion-Pedals oder Vorverstärkers verändern.

✓ Sowohl „Impedance Lowpass“ als auch „Definition“ sind beim PROFILER Stage nicht verfügbar, sobald „True Impedance“ eingeschaltet wird, weil damit der in der Stage-Hardware verbaute Impedanzwandler die Kontrolle über den Sound übernimmt.

### ◆ Octa

Octa verwandelt Ihr Fuzz in einen Octavia™-Effekt! Dieser Effekt wurde durch Jimi Hendrix berühmt, der ihn bei „Purple Haze“ eingesetzt hat. Er wurde ursprünglich von Roger Mayer entwickelt und später von Tycobrahe® und anderen Firmen nachgebaut.

Üblicherweise wird der Octavia™-Effekt so beschrieben, dass dem Gitarrensinal noch ein um eine Oktave angehobenes Signal hinzugefügt wird - ähnlich wie bei einem Pitch Shifter. Diese Beschreibung mag bei reinen Sinussignalen zutreffen, aber nicht unbedingt, wenn man Gitarre spielt.

Unsere Beschreibung lautet: Der Effekt verändert den Ton erheblich und erzeugt ein klangliches Chaos, bei dem gespielte Akkorde erheblich von Einzeltönen oder „Power Chords“ abweichen.

Technischen Hintergrund: Beim Octavia™ handelt es sich um einen elektrischen Gleichrichter, der die negativen Anteile der Wellenform Ihrer Gitarre auf die positive Seite spiegelt, wodurch sich der Sound erheblich verändert.

Wir haben uns besonders um die Soundcharakteristik des Gleichrichters gekümmert, um das Ausblenden und die glockenähnlichen Klanganteile bei sanftem Gitarrenspiel genauso abzubilden, wie bei den Originalen.

- ✓ Falls Sie Lust haben, sich eingehender mit Octavia™-Sounds zu beschäftigen, sollten sie unbedingt unseren Effekttyp „[Octa Shaper](#)“ (früher Recti Shaper) ausprobieren und diesen entweder vor, hinter oder zwischen Distortions und Amp verwenden. Im Gegensatz zum Kemper Fuzz simuliert der Octa Shaper ausschließlich den Effekt eines elektrischen Gleichrichters – ohne dem Signal Fuzz oder irgendwelche anderen Verzerrungen beizufügen.

*\*Alle Produkt- und Firmennamen sind Handelsmarken der jeweiligen Rechteinhaber. Diese Handelsmarken werden ausschließlich benutzt, um einen historischen Bezug herzustellen oder über Produkte zu informieren, deren Klang uns bei der Entwicklung vom PROFILER inspiriert hat.*

## Kemper Fuzz Factory-Presets

Einige der neuen Kemper Fuzz-Presets sind klangliche Eigenkreationen, während sich andere an den folgenden Vorbildern orientieren:

Preset-Name	Historische Referenz
Red Germanium	Fuzz Face®*
Dark Blue Silicon	Silicon Fuzz Face®*
Light Blue Hendrix	Jimi Hendrix Fuzz Face®*
Psych 69 Germanium	Authentic Hendrix 69 Psych®* Germanium an, Buffer aus
Psych 69 Silicon	Authentic Hendrix 69 Psych®* Silicon an, Buffer aus
PsyBuff Germanium	Authentic Hendrix 69 Psych®* Germanium an, Buffer an
PsyBuff Silicon	Authentic Hendrix 69 Psych®* Silicon an, Buffer an
Tyco No Octa, Tyco Octavia Min	Tycobrahe Octavia®*
Mayer Octavia Min	Roger Mayer Octavia®*

*\*Alle Produkt- und Firmennamen sind Handelsmarken der jeweiligen Rechteinhaber. Diese Handelsmarken werden ausschließlich benutzt, um einen historischen Bezug herzustellen oder über Produkte zu informieren, deren Klang uns bei der Entwicklung vom PROFILER inspiriert hat.*

## Weitere Distortion-Effekte

Der PROFILER bietet sogar noch eine größere Auswahl an Verzerrern, die alle an bekannte Gitarrenverzerrer angelehnt sind. Jeder dieser klassischen Verzerrer ist für seinen ganz eigenen Charakter berühmt und ist von einigen der größten Gitarrenhelden aller Zeiten eingesetzt worden. Wir haben sorgfältig den Zerrcharakter und die Klangcharakteristik aller dieser legendären Effekte nachgebildet einschließlich der originalen Klangregelung.

### ◆ Drive

Hiermit können Sie das Eingangssignal der Zerrstufe anheben – je höher desto mehr Verzerrung.

### ◆ Tone

Einige der Verzerrer, die uns inspiriert haben, besitzen einen solchen Tone-Regler.

Name	Beschreibung	Regler	Historische Referenz
Green Scream	Der Klang schreit geradezu nach „Röhre“ - eine sehr spezielle Art eines Overdrives, welche zu einem wundervollen „rauchigen“ Ton führt. Hervorragend geeignet, um dezente Verzerrungen zu erzielen, ohne dabei Dynamik (Headroom) aufzugeben.	Nutzen Sie „Tone“, um mittels eines Low Pass Filter den Klang weicher zu machen.	Ibanez® Tube Screamer TS-808 und Overdrive OD-808*
Plus DS	Ein stärkerer Verzerrer.	Wie auch im Original gibt es hier einfach keinen Tonregler.	MXR® Distortion+*
Full OC	Basiert auf dem berühmten Original.	Bietet die normalen Einstellungen für Drive und Tone plus einen LP/HP-Schalter, wie das Original.	Fulltone® OCD®*
One DS	Ganz schön „orange“! Eine sehr harsche Verzerrung, bekannt durch das Grunge Genre.	Die bipolare „Tone“ Controller bietet dadurch, dass er Hochpass- und Tiefpassfilter kombiniert, vielseitige Anwendungsmöglichkeiten – drehen Sie ihn für einen warmen, dunklen Ton zurück und drehen Sie auf für harsche, grelle Töne.	Boss® DS-1*
Muffin	Ein großartiger Zerreffekt, bekannt für seinen unscharfen Charakter.	Dieser Effekt einen Doppelfilter, ähnlich wie der One DS. Nutzen Sie den niedrigen Bereich, um den Sound mittels eines Tiefpassfilters sanfter zu gestalten, und höhere Einstellungen für einen helleren und dünneren Sound.	Electro Harmonix® BigMuff*
Mouse	Klare und kraftvolle Verzerrung, mit der man sich bei Solos hervorragend durchsetzen kann.	Der „Tone“ Regler besänftigt den Sound mittels eines Tiefpassfilters.	ProCo® Rat*
Metal DS	Scharf klingende, High Gain Verzerrung, optimiert für Metal.	Benutzen Sie den 3-Band Equalizer, um den Klang einzustellen.	Boss® Metal Zone*

*\*Alle Produkt- und Firmennamen sind Handelsmarken der jeweiligen Rechteinhaber. Diese Handelsmarken werden ausschließlich benutzt, um einen historischen Bezug herzustellen oder über Produkte zu informieren, deren Klang uns bei der Entwicklung vom PROFILER inspiriert hat.*

# Booster (Rot)







Treble Booster	<p>Ein klassischer, klangbildender Effekt der keinen Verzerrer beinhaltet. Stattdessen verändert der Treble Booster die hohen Frequenzen der Gitarre so, dass vorhandene Verzerrungen verbessert und gleichzeitig transparenter werden. Dies eignet sich besonders gut bei Profilen von alten Röhrenverstärkern, die ursprünglich gar nicht für Verzerrung konstruiert wurden. Nutzen Sie den „<a href="#">Tone</a>“ Regler, um Ihren Klang zu finden</p> <p>Bevor Sie aber den Treble Booster überhaupt einsetzen, testen Sie bitte zunächst den Parameter „<a href="#">Definition</a>“ im Amplifier-Modul. Dieser beeinflusst ebenfalls das Zerrergebnis, aber direkt im Profil, wodurch das übrige Frequenzverhalten weniger beeinflusst wird.</p>
Lead Booster	<p>Hierbei handelt es sich um einen regelbaren Peak-Filter, der ganz gezielt Frequenzen Ihrer Gitarre anheben kann. Stellen Sie mittels des „<a href="#">Tone</a>“ Reglers Ihren Klang ein. Der Lead Booster kann zu einem gewissen Grad den Treble Booster neutralisieren, wenn Sie gemeinsam vor dem Stack eingesetzt werden.</p>
Pure Booster	<p>Der Pure Booster bietet einen Lautstärke-Regler, wie alle anderen Effekte, aber das war es dann auch schon. Dieser „Volume“ Regler verstärkt das Signal ohne die Klangfarbe zu ändern. Wenn Sie den Pure Booster vor einem Amp oder einem Verzerrer anordnen, wirkt er sich praktisch wie der „Gain“ Regler oder der „Drive“ Parameter aus. Hinter der Stack-Sektion mutiert der Pure Booster zu einer reinen Lautstärkekontrolle. Die Klangfarbe bleibt immer unverändert.</p>
Wah Pedal Booster	<p>Der Wah Pedal Booster ermöglicht, mit dem <a href="#">Wah-Pedal</a> situativ die Lautstärke zu regulieren, falls Sie sich ein dediziertes Volumenpedal einsparen möchten. Die Parameter entsprechen denen des <a href="#">Volumenpedals</a>.</p>

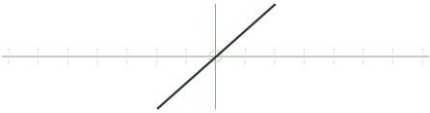
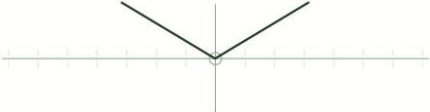

Die PROFILER MK 2-Modelle bieten den Pure Booster zusätzlich in ihren [Fixed FX](#) an.

# Shaper (Rot)

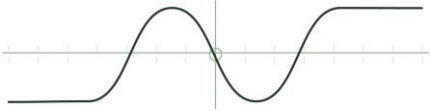
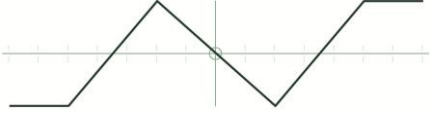
Dies sind einzigartige Verzerrer-Effekte, die es vermutlich in der analogen Welt so noch nie gab. Bei Double Stopps und Akkorden wirken sie besonders „zerstörerisch“.

Typ	Diagramm
<b>Linear</b>	
<b>Octa Shaper</b> Dies ist die charakteristische Frequenzkurve des Octa Shapers.	
<b>Normale Verzerrung</b> Dies ist die charakteristische Frequenzkurve eines normalen Verzerrers.	
<b>Soft Shaper</b> Hier die charakteristische Frequenzkurve des Soft Shapers.	
<b>Hard Shaper</b> Hier die Kurve des Hard Shapers.	
<b>Wave Shaper</b> Und hier die Kurve des Wave Shapers.	

## Bit Shaper

Der Bit Shaper verringert kontinuierlich die Bit-Tiefe eines Signals. Je höher „Drive“ eingestellt wird, desto weniger Bits stehen zur Verfügung. Man könnte den Effekt als eine zischende Verzerrung beschreiben. Bei hohen Einstellungen wird das Signal erstickt und im Extrem sogar komplett abgewürgt.

„Peak“ regelt die Form der digitalen Schritte und wirkt sich somit auf den hochfrequenten Anteil des Signals aus.

## Octa Shaper

Der Octa Shaper (früher Recti Shaper) basiert auf einem elektrischen Gleichrichterschaltkreis. Er verzerrt das Eingangssignal, indem er alle negativen Segmente der Wellenform in den positiven Bereich verschiebt. Dies ist überhaupt kein neuer Effekt, sondern bekannt vom Octavia™ Zerrpedal, welches Jimi Hendrix bei vielen Liedern verwendet hat. Am bekanntesten ist wohl „Purple Haze“. Angewendet auf ein Gitarrensinal wird der Klang von Akkorden wesentlich verfremdet und dabei merkwürdig verzerrt. Einzeltöne erklingen sehr durchsichtig, aber mit einer leichten Betonung der oberen Oktave.

Das originale, analoge Octavia™ basiert auf einem Gleichrichterschaltkreis plus einem Verzerrer. Der Octa Shaper bildet nur den durchsichtigen Gleichrichterschaltkreis ohne zusätzliche Klangverfremdung ab. Wenn er vor der Stack-Sektion eingesetzt wird, können Sie den berühmten Effekt genießen, während der Originalsound des ausgewählten Stacks bzw. eines ggf. zusätzlichen Verzerrers erhalten bleibt. Traditionell spielt man bei diesem Effekt oberhalb des siebten Bundes bei aktiviertem Halstonabnehmer und zurückgedrehten Höhen.

# Equalizer (Gelb)



Diese Effektkategorie bietet eine feine Sammlung hochwertiger Equalizer. Sie können sowohl vor wie auch hinter der [Stack-Sektion](#) eingesetzt werden, wobei das natürlich unterschiedliche Auswirkungen auf das Klangergebnis hat.

Allen Equalizern gemein ist der Parameter „Mix“, der den Wirkungsgrad aller Frequenzbänder gemeinsam bestimmt. Graphic Equalizer, Studio Equalizer und Metal Equalizer bieten zusätzlich zu ihren anderen Reglern noch „Low Cut“ sowie „High Cut“.

## Graphic Equalizer

Ein 8-Band-Oktaven-Equalizer mit festen Frequenzbändern von 63 Hz bis 8 KHz. Dieser dürfte in der Regel der einfachste Weg sein, um das Frequenzspektrum Ihres Sounds anzupassen.

Jedes Frequenzband kann um bis zu 12 dB angehoben oder abgesenkt werden. Mit dem „Mix“-Regler steuern Sie das Verhältnis zwischen dem veränderten und dem originalen Klang.

## Studio Equalizer

Der Studio Equalizer ist ein vollständiger parametrischer 4-Band-Equalizer, wie Sie ihn vielleicht bereits von professionellen Mischpulten oder digitalen Workstations her kennen. Er bietet einen Low Shelf, einen High Shelf und zwei Peak Equalizer-Bänder. Bei allen vier Bändern kann die Einsatzfrequenz eingestellt werden und bei den beiden Peak-Bändern zusätzlich die Bandbreite, genannt Q-Faktor. Die Low und High Shelf Filter können zwischen 1. und 2. Ordnung umgeschaltet werden („Steep Low“ und „Steep High“).

## Metal Equalizer

Stellen sich den Metal Equalizer als kleinen Bruder des [Studio Equalizers](#) vor. Er besitzt drei halbparametrische Bänder. Als Vorbild diente der Equalizer im Boss® Metal-Zone™, von dem Sie übrigens ein Modell unter den Distortions finden.

Der Metal Equalizer ist ideal, um die Mittenabsenkung zu erzeugen die für typische Metal Sounds charakteristisch ist. Aber da er prinzipiell ein ganz normaler Equalizer ist, kann man ihn natürlich auch für viele andere Sounds und Stilrichtungen einsetzen.

## Acoustic Simulator

Mit dem Acoustic Simulator können Sie mit Ihrer E-Gitarre den Klang einer Akustikgitarre simulieren. Erwarten Sie bitte kein perfektes Ergebnis, denn die mechanischen Eigenschaften einer Akustikgitarre unterscheiden sich erheblich von denen einer elektrischen Gitarre. Der Acoustic Simulator erzeugt aber die charakteristische Klarheit und Resonanz einer akustischen Gitarre, sodass Sie Ihre Akustikgitarre zu Hause lassen können, wenn Sie sie bei Ihren Konzerten normalerweise ohnehin nur zwei- bis dreimal einsetzen.

Wir empfehlen, den Acoustic Simulator in einem Modul hinter dem Stack einzusetzen, wo er einen feinen Stereo-Effekt erzeugt, vorzugsweise in Modul X. Außerdem müssen Sie Amplifier- und Cabinet-Module abschalten, um zusätzliche Klangverfärbungen und Verzerrungen zu vermeiden. Bei Verwendung eines KEMPER Kone bewirkt das Abschalten von Amplifier- plus Cabinet-Modul außerdem, dass automatisch in linearen Betrieb umgeschaltet wird, selbst wenn global ein Speaker Imprint aktiv ist. Sie sollten den Acoustic Simulator zunächst ohne andere Effekte ausprobieren. Setzen Sie das Input Noise Gate ein, denn der Acoustic Simulator betont naturgemäß Nebengeräusche der Tonabnehmer.

Probieren Sie aus, welcher Tonabnehmer Ihrer E-Gitarre sich am besten eignet. Faustregel: bei Humbucker-Gitarren funktioniert die Mittelstellung des Tonabnehmer-Wahlschalters am besten, während bei Single Coil-Gitarren der Hals-Tonabnehmer am besten funktioniert.

### ◆ Pickup

Anpassung an den Tonabnehmer-Typ. Drehen Sie bei Single Coils mehr nach links und bei Humbuckern mehr nach rechts. Da alle E-Gitarren anders klingen, gibt es hier keine exakte generelle Regel. Verlassen Sie sich auf Ihre Ohren!

### ◆ Body

Kontrolliert die simulierte Korpus-Resonanz der akustischen Gitarre und damit den Anteil der Bassfrequenzen. Denken Sie bitte auch hier, wie bei allen tiefen Frequenzen Ihrer Gitarrenvorführung, an Ihre Mitmusiker. Je weniger Sie die Bässe betonen, desto besser setzen Sie sich im Mix durch.

### ◆ Bronze

Fügt den metallischen Klang der Saiten einer akustischen Gitarre hinzu. Höhere Werte betonen die Präsenzen der Gitarre, während niedrigere Werte diesen Frequenzbereich abdämpfen, ähnlich dem Klang einer Gitarre mit Nylon-Saiten.

### ◆ Sparkle

Definiert die luftigen Obertöne der Saitenanschläge. Eine passende Kombination von Bronze und Sparkle bestimmt im Wesentlichen den Charakter der Simulation einer akustischen Gitarre.

- ✓ Es ist ganz natürlich, dass bestimmte Einstellungen des Acoustic Simulators meist nur für eine Gitarre und eine Tonabnehmerstellung perfekt passen. Es gibt kein Patentrezept.
- ✓ Falls notwendig, können Sie mit Hilfe eines Graphic Equalizers oder eines Studio Equalizers in einem der Module vor dem Stack weitere Anpassungen des Klangcharakters vornehmen.
- ✓ Der Acoustic Simulator dient dazu, eine E-Gitarre in etwa wie eine A-Gitarre klingen zu lassen. Er eignet sich nicht für akustische Gitarren oder andere Instrumente mit Piezo-Tonabnehmer, da diese schon von sich aus einen „funkelnden“ Klang erzeugen. Bei diesen Instrumenten sollten Sie statt des Acoustic Simulators einen Graphic Equalizer oder einen Studio Equalizer für die entsprechenden Sound-Anpassungen einsetzen.

## Stereo Widener

Kein Equalizer im herkömmlichen Sinn, aber der Stereo Equalizer bedient sich einer Entzerrung, um eine magische Wirkung zu entfalten. Indem bestimmte Frequenzen auf der einen Seite angehoben und gleichzeitig auf der anderen Seite abgesenkt werden, wird ein dezenter Stereo-Effekt erzielt. Die Veränderungen sind absolut symmetrisch, sodass Sie sich vollständig aufheben, sobald man beide Seiten zu einem Monosignal vermischt. Der Stereo Widener funktioniert sowohl mit monophonen als auch mit stereophonen Eingangssignalen gut.

Mit „Intensity“ kontrollieren Sie die Auswirkungen auf den Klang. Bei höheren Werten bringen Sie den Klang praktisch aus der Phase, was aber kein Problem darstellt, denn er bleibt stets mono-kompatibel.

Mittels „Tune“ können Sie den Effekt nach Ihren Vorstellungen verändern, indem er sich stärker auf tiefere oder höhere Frequenzen auswirkt.

## Phase Widener

Der Phase Widener wurde von uns erfunden. Er erzeugt aus einem Monosignal ein breites Stereosignal, ohne dabei den Klang zu verfärben. Selbst wenn Sie sein Signal wieder zu einem Monosignal mischen, finden keinerlei Klangverfärbungen statt.

## Delay Widener

Dies ist die komprimierte Form einer Stereoverbreiterung, indem eine Seite des Stereosignals um ein paar Millisekunden verzögert wird. Im Gegensatz zum Phase Widener ist der Delay Widener nicht mono-kompatibel und sollte bei Aufnahmen auf Klangverfärbungen hin überprüft werden. Außerdem hat der Delay Widener die Tendenz, die unverzögerte Seite stärker hervorzuheben – ein psychoakustischer Effekt. Wenn Sie den Delay Widener auf ca. 20 ms einstellen, erzielen Sie die günstigsten Ergebnisse.

- ✓ Alle Widener-Effekte müssen hinter der Stack-Sektion eingesetzt werden, wo eine stereophone Signalverarbeitung zur Verfügung steht. Während sich die Stereoabbildung bei monophonen Eingangssignalen am deutlichsten auswirkt, kann die Wirkung bei stereophonen Eingangssignalen geringer ausfallen bzw. sogar gar nicht mehr wahrnehmbar sein.

## Double Tracker

Der KEMPER Double Tracker verwandelt Ihre Gitarren-Performance in Echtzeit in ein Stereo-, ein zweikanaliges Signal, so als würden links und rechts zwei verschiedene Gitarristen dieselben Noten spielen.

Während die meisten Double Tracker traditionell eine Kombination aus Chorus und Echo nutzen, um Unterschiede im Timing und den Tonhöhen zu erzeugen, nutzt KEMPER einen speziellen Algorithmus, um das Timing und die Tonhöhen unabhängig voneinander zu modulieren. Eine kleine Portion zufälliger Variationen der Klangfarbe ergänzt die Illusion perfekt.

Als Weltneuheit fügt KEMPER dem Double Tracker noch „Super Stereo“ hinzu, welches ursprünglich schon bei der Einführung der neuen Delay-Effekte in OS-Version 5.0 eingeführt wurde. Das Stereo-Panorama des Double Trackers massiv ausgeweitet werden, indem der Eindruck erweckt wird, die doppelten Spuren erklingen außerhalb der normalen Stereobasis.

Am besten genießt man den Double Tracker in gespreiztem Stereo, so wie man das von professionellen Aufnahmen her kennt. Daher sollte der Double Tracker hinter dem Stack eingesetzt werden.

### ◆ Looseness

Regelt, wie akkurat bzw. „locker“ das Timing des Double Trackers dem Original folgt.

### ◆ Detune

Fügt den beiden Tracks zusätzlich eine leichte Verstimmung hinzu – in der Art eines Air Chorus. Detune ist eine zusätzliche Option und nicht unbedingt erforderlich, um perfekte Double Tracker-Effekte zu erzielen. Lassen Sie Detune einfach auf 0 stehen, wenn Sie keine Verstimmung wünschen.

### ◆ Stereo

Regelt die Breite der Stereo-Basis beim Double Tracker. Plus oder minus 100% entsprechen regulärem Stereo. Höhere Werte erzeugen den Super-Stereo-Effekt.



Die PROFILER MK 2-Modelle bieten eine vereinfachte Fassung dieses Effekts auch in ihren [Fixed FX](#) an.

Ein Tutorial-Video zum Double Tracker finden Sie auf:

[www.kemper-amps.com/video](http://www.kemper-amps.com/video)

# Compressor (Türkis)

Für Gitarre werden Kompressoren meist bei unverzerrten Sounds eingesetzt, da die Gitarrensaiten sehr schnell ausklingen. Bei verzerrten Sounds hat schon die Verzerrung selbst einen komprimierenden Effekt; das bedeutet, dass ein zusätzlicher Kompressor die Dynamik und Anschlagsabhängigkeit der Verzerrung zunichtemachen könnte. Trotzdem kann es nett sein, das Gitarrensicht maximal zu komprimieren und es dann vorsichtig in die Verstärkerzerrung übergehen zu lassen, sodass jeder Ton der Gitarre dezent angezerrt wird.

Unverzerrte Sounds profitieren von der Kompression, indem Sie die Saiten länger ausklingen lässt. Eine andere typische Anwendung ist das Bedämpfen des Saitenanschlags mittels des Parameters Attack Time. Beim PROFILER sollten Sie diese Wirkung jedoch mit dem Parameter „[Pick](#)“ im Amplifier-Modul erzielen, der das viel besser kann als ein herkömmlicher Kompressor.

Der Kompressor-Effekt ist die naturgetreue Nachbildung eines historischen Bodenkompressors. Wir haben aber noch einen Parameter hinzugefügt. „Squash“ macht den Kompressor noch vielseitiger.

Bei unverzerrten Sounds besteht eigentlich keine Notwendigkeit, das Volume des Kompressors anzupassen, da er automatisch so eingepgelt wird, dass er lautstärkeneutral ist.

## ◆ Threshold

Kontrolliert, wie stark das Instrument komprimiert wird. In der Nullposition gibt es praktisch keine Kompression. In der ersten Hälfte des Regelbereichs ist der Effekt sehr subtil, zumal der Kompressor nur Dynamikspitzen beschneidet. Jenseits der Mittelstellung können Sie wahrnehmen, dass auch der Pegel leiser Töne angehoben wird.

### ◆ Attack

Bestimmt die Ansprechzeit des Kompressors. Je höher „Attack“ eingestellt wird, desto länger dauert es, bis der Kompressor eingreift. So bleibt die erste Pegelspitze beim Saitenanschlag unbeeinflusst, und die Perkussivität Ihres Spiels bleibt dadurch erhalten.

### ◆ Squash

Damit Erlangen Sie Kontrolle über die Dynamik des Kompressors. In Mittenstellung funktioniert er wie gewohnt. Wenn Sie „Squash“ mehr gen Null verstellen, schwächt der Kompressor die erste Phase der ausklingenden Saiten ab. Wenn Sie „Squash“ weiter aufdrehen, wird zunächst die erste Phase des Abklingens der Saiten komprimiert und dabei die Lautstärke reduziert. Sie werden feststellen, dass der Kompressor beim weiteren Abklingen der Saiten wieder etwas Lautstärke aufholt – sogar den Klang im Vergleich zum Saitenanschlag ein wenig boostet. Ab da wird der Kompressor wirklich spürbar!

„Squash“ beeinflusst nicht das Kompressionsverhältnis, welches bei klassischen Kompressoren-Effekten immer unendlich ist.



Die PROFILER MK 2 Modelle bieten den Compressor-Effekt zusätzlich auch in ihren [Fixed FX](#) an.

## Auto Swell

Auto Swell imitiert einen Lautstärkeregler, welcher mit Anschlag der Saiten erneut aufgezogen wird. Mit dem Parameter „Swell“ können sie die Dauer des Anschwellens auf bis zu 4 Sekunden einstellen.

Während Swell den „Attack“ kontrolliert, kommt zusätzlich ein Compressor zum Einsatz, der das Ausklingverhalten Ihres Instruments nach dem Anschwellen formt. Der Parameter „Compressor“ regelt dessen Intensität.



# Noise Gate (Türkis)

Zusätzlich zum [Noise Gate](#) in der Input-Sektion gibt es zwei weitere Noise Gate-Effekte, die insbesondere für Gitarristen entwickelt wurden, die mit sehr viel Gain spielen.

Während das Noise Gate der Input-Sektion so konzipiert ist, dass die Dynamik der Gitarre vollständig erhalten bleibt, verhalten sich diese Noise Gate-Effekte wie klassische Abwärts-Expander. Abwärts-Expander verstärken ein Signal, sobald es unter einen bestimmten Schwellwert fällt und werden häufig benutzt, um komplexe Heavy Metal-Läufe zu verdichten. Denn ein „Palm Mute“ behält so seinen „Chunk“, wird jedoch perkussiver, und vermeidet, dass der Klang „vermatscht“. Die beiden folgenden Noise Gate-Effekte besitzen verschiedene Expansionsverhältnisse, die wir für besonders musikalisch halten.

## Noise Gate 2:1

Dieses Noise Gate ist ein sanfter Expander mit einem Expansionsverhältnis von 2:1. Sinkt der Pegel des Eingangssignals unter den eingestellten Threshold, so dämpft die Störgeräuschunterdrückung das Signal im Verhältnis 2:1. Je 1dB unterhalb des Thresholds wird das Eingangssignal also um 2db abgesenkt.

## Noise Gate 4:1

Dieses Noise Gate besitzt einen aggressiveren Expander mit einem Expansionsverhältnis von 4:1. Sinkt der Pegel des Eingangssignals unter den eingestellten Threshold, so dämpft die Störgeräuschunterdrückung das Signal im Verhältnis 4:1. Je 1dB unterhalb des Thresholds wird das Eingangssignal also um 4db abgesenkt.

Wie auch beim Noise Gate der Input-Sektion finden sich hier keine Einstellmöglichkeiten für „Attack“ und „Release“. Wir haben die kürzesten Zeiten fest eingestellt, bei denen es zu keinen Verschlechterungen des Signals kommt. Die

Attack-Zeit beträgt 0.05 ms (also 50 Mikrosekunden oder eine zwanzigtausendstel Sekunde), während die Release-Zeit 50 ms beträgt. Sie können die Noise Gate-Effekte mit dem Noise Gate in der Input-Sektion kombinieren, um die unterschiedlichen Eigenschaften zu nutzen.

### Fixed Noise Gate

Zusätzlich bieten die PROFILER MK 2-Modelle ein sogenanntes „Palm Slicer Noise Gate“, welches speziell für Hi-Gain-Spieler entwickelt wurde. Während einerseits Hintergrundgeräusche einfach unterdrückt werden, solange das Instrument nicht gespielt wird, ist es andererseits speziell dafür ausgelegt, komplexe Metal-Riffs und Dämpfen mit dem Handballen bei höheren Einstellungen von Threshold zu verdichten.

Decay bestimmt, wie lange das Signal noch ausklingt, sobald sein Pegel unter den eingestellten Threshold gefallen ist. Stellen Sie Decay nach Geschmack für Ihre Palm Mutes ein.

Sie können dieses Palm Mute Noise Gate mit dem Spektral Input Noise Gate kombinieren, und damit deren unterschiedliche Eigenschaften gleichzeitig nutzen.

# Chorus (Blau)



## Vintage Chorus

Der Vintage Chorus ist eine Emulation der Eimerkettentechnologie der siebziger Jahre, welche praktisch der Vorläufer der heutigen digitalen Abtastung war. Der Vintage Chorus bietet nicht nur eine exakte Abbildung des bekannten Chorus Ensemble™, sondern auch vieler anderer Produkte jener Zeit, die alle auf derselben Technologie beruhen.

Ihnen mag der irgendwie dumpfe Klang des Effektsignals auffallen, welcher der begrenzten Abtastrate der Eimerkette geschuldet war. Sobald dieses Signal mit dem direkten Klang gemischt wird, ergibt sich daraus ein warmer Chorus-Sound, weil das Gesamtsignal in tiefen und mittleren Frequenzen verstärkt wird. Wenn Sie den Vintage Chorus in einem Effektmodul vor dem Amp anordnen, erzielen Sie damit den bekannten monophonen Modulationseffekt. In einem der Effektmodule hinter dem Stack hingegen klingt Vintage Chorus satter mit weniger Modulation, denn hier arbeitet er in Stereo; die linke und rechte Seite werden also entgegengesetzt moduliert.

- ✓ Falls Sie noch ein Originalgerät aus der analogen Zeit besitzen, mag Ihnen auffallen, dass die Chorus-Effekte beim Einschalten keine Lautstärkenerhöhung besitzen. Unsere Philosophie ist ganz bewusst, stets dasselbe Lautstärkeniveau zu erhalten unabhängig davon, welche Effekte gerade ein- bzw. ausgeschaltet sind. So können Sie Effekte ausschließlich nach deren Klang beurteilen, statt Effekte zu favorisieren, nur, weil Sie vielleicht lauter sind. Natürlich können Sie mit dem Parameter „Volume“ jederzeit die Lautstärke des Effektes anpassen.

◆ Rate

Stellen Sie mit dem Parameter „Rate“ die Geschwindigkeit der Chorus-Modulation ein.

◆ Depth

Mit dem Parameter „Depth“ stellen Sie sich die Intensität der Chorus-Modulation ein.

✓ Tipp: Um den originalen Klang des Chorus Ensemble™ zu erzielen, belassen Sie diesen Parameter in der Mittelposition und bedienen sich des Parameters „Rate“, um Ihren Lieblingsklang zu finden – das Originalgerät besaß gar keinen Regler für „Depth“.

◆ Crossover

Alle Chorus-Algorithmen besitzen diesen „Crossover“-Regler, der die Grenzfrequenz festlegt, unterhalb der die Chorus-Modulation nicht wirkt, sodass ein solides Bassfundament erhalten bleibt. Dieser Parameter wurde durch Bass-Chorus-Geräte inspiriert und dabei hat sich herausgestellt, dass diese Einstellmöglichkeit nicht nur bei Bass-Sound vorteilhaft ist – er kann eigentlich bei jeglichen Sounds eingesetzt werden.

↑ Die PROFILER MK 2-Modelle bieten den Vintage Chorus auch zusätzlich in ihren [Fixed FX](#) an.

## Hyper Chorus

Der Hyper Chorus ist vermutlich einer der aufwändigsten Chorus-Effekte, die je realisiert wurden; er besitzt sechs Stimmen mit bis zu drei Delay-Linien für die linke sowie die rechte Seite. Trotzdem ist er erstaunlich einfach zu bedienen, denn man muss eigentlich nur „Depth“ einstellen, um einen voluminösen und warmen Klang zu erzielen.

### ◆ Depth

Mit „Depth“ stellen Sie ein, wieviel Verstimmung und Klangvolumen der Chorus dem Signal hinzufügt – alles andere ist bereits perfekt eingestellt, damit ein fetter Chorus-Effekt entsteht, ohne dass weitere Einstellungen notwendig sind. Sie können sogar einen geringen Grad der Verstimmung ohne die typischen Kammfilter-Effekte eines herkömmlichen Chorus einstellen. Wenn Sie „Depth“ auf null drehen, verschwindet der Chorus-Effekt vollständig, selbst wenn der „Mix“ komplett aufgedreht ist.

### ◆ Amount

Falls der komplette Sound zu komplex erscheint, können Sie die Anzahl der Delays reduzieren, indem Sie Amount zwischen eins und drei pro Stereoseite feinjustieren. Tatsächlich sind sogar eineinhalb Chorus möglich: Dabei arbeitet ein Chorus bei voller und ein zweiter bei halber Lautstärke.

### ◆ Crossover

Einige Chorus-Algorithmen besitzen diesen „Crossover“-Regler, der die Grenzfrequenz festlegt, unterhalb der die Chorus-Modulation nicht wirkt, sodass ein solides Bassfundament erhalten bleibt. Dieser Parameter wurde durch Bass-Chorus-Geräte inspiriert und dabei hat sich herausgestellt, dass diese Einstellmöglichkeit nicht nur bei Bass-Sound vorteilhaft ist – er kann eigentlich bei jeglichen Sounds eingesetzt werden.

## Air Chorus

Der Air Chorus ist eine dezente Art des Chorus, denn er mischt nicht das direkte mit dem bearbeiteten Signal; stattdessen moduliert er die Tonhöhen der linken und rechten Signalanteile unabhängig voneinander. Daraus ergibt sich eine intensive Verbreiterung der Stereobasis, während der eigentliche Chorus-Effekt in den Hintergrund tritt. Daraus ergibt sich eine intensive Verbreiterung der Stereobasis, während andere typische Eigenschaften eines Chorus-Effekts in den Hintergrund treten. Nach dem Prinzip funktioniert übrigens der bekannte Jazz Chorus™ Verstärker.

### ◆ Depth

Depth steuert gleichzeitig Depth und Rate und beeinflusst so die Intensität des Effekts.

### ◆ Crossover

Der Parameter „Crossover“ ermöglicht Ihnen Bässe und Mitten Ihres Signals in einer stabilen Monoposition zwischen Ihren Lautsprechern anzuordnen, während die Höhen hin und her schweben.

### ◆ Mix (nur beim Fixed Air Chorus der PROFILER MK 2-Modelle)

Die PROFILER MK 2-Modelle bieten den Air Chorus auch als [Fixed FX](#) und der besitzt einen zusätzlichen Mix-Parameter. Wenn Sie „Mix“ von der Maximalstellung ausgehend herunterregeln, fügen Sie den modulierten Stereosignalen Anteile des Direktsignals hinzu, was das typische Chorus-Pulsieren bewirkt. Mit Mix in Mittelstellung wandelt sich der Air Chorus in einen vollständig stereophonen, warmen Vintage Chorus im Stile eines Boss® CE-1. Regeln Sie Mix noch weiter herunter, um den Wirkungsgrad des Vintage Chorus-Sounds zu regulieren.

## Micro Pitch

Micro Pitch ist ein Verstimmungseffekt, der auf Pitch Shifter-Technologie basiert. Im Ergebnis klingt er stabiler als ein herkömmlicher Chorus, denn er vermeidet die zyklischen Modulationseffekte eines Frequenzoszillators (LFO).

### ◆ Detune

Stellen Sie mit diesem Parameter die Tonhöhenunterschiede zwischen dem linken und rechten Kanal ein.

### ◆ Mix

Mit diesem Regler mischen Sie das direkte mit dem verstimmten Signal. In der Mitte finden Sie den deutlichsten Effekt. Regler ganz rechts hören Sie ausschließlich das verstimmte Signal auf der linken wie rechten Seite, was einen räumlichen Effekt erzeugt, welcher dem [Air Chorus](#) ähnelt.

## Vibrato

Der Vibrato-Effekt moduliert die Tonhöhe mit einer Sinuskurve.

### ◆ Rate

Mit „Rate“ stellen Sie die Geschwindigkeit der Modulation ein.

### ◆ Depth

„Depth“ regelt die Intensität der Modulation.

### ◆ Crossover

Nutzen Sie den Parameter „Crossover“, um den Vibrato-Effekt bei niedrigen Frequenzen zu vermeiden. Dadurch wird ein traditioneller Vibrato-Effekt erzeugt, wie man ihn z. B. von einer Hammond™-Orgel her kennt.

## Rotary Speaker

Der Chorus-Typ „Rotary Speaker“ ist die naturgetreue Reproduktion der legendären Leslie®-Lautsprecher, die meist in Verbindung mit Hammond®-Orgeln verwendet wurden. Ein Leslie® moduliert den Klang mittels einer Basslautsprechertrummel und eines Hochtonhorns die beide innerhalb des Lautsprechergehäuses rotieren – wobei es entscheidend ist, dass sich die Geschwindigkeiten der Rotationen der beiden unterscheiden. Im Ergebnis entsteht ein komplexer Dopplereffekt, der den Klang magisch verändert – als würde man Vibrato, Tremolo und Chorus miteinander verknüpfen.

Rotary Speaker ändert nicht die Klangfarbe, vielmehr wird die Klangfarbe durch das Profil bestimmt. Wenn Ihnen ein Verstärker- und Boxensound gefällt und Sie zusätzlich Rotary Speaker aktivieren, verwandeln Sie die Lautsprecherbox in ein Leslie®, während der Charakter des Verstärkers erhalten bleibt.

Sie können übrigens auch ein Profil Ihres eigenen Leslie®-Lautsprechers erzeugen, falls Sie zufällig eins in Ihrem Studio zur Verfügung haben. Sofern Sie Gitarren- oder Line-Pegelsignale hineinschicken können, kommt auch ein Profil heraus. Bitte informieren Sie sich im Abschnitt [Erzeugen von Profilen](#) über die Details. Aber natürlich besitzt der PROFILER auch schon ein Rig „CK Rotary Speaker“, welches das Profil eines Leslies® 147 abgenommen mit einem Shure® SM 57 beinhaltet.

### ◆ Speed

Mit dem Schalter „Rotary Speed“ wählen Sie zwischen langsamer und schneller Rotation. Beim Umschalten wird Ihnen auffallen, dass sich die Rotationsgeschwindigkeit nicht schlagartig ändert, sondern die Rotation wie beim Original langsam beschleunigt bzw. abgebremst wird.

### ◆ Stereo

Nutzen Sie den Parameter „Stereo“ um den Winkel der beiden virtuellen Mikrophone in Bezug auf die Lautsprecher zu verstellen. Falls Sie den Effekt nur monophon wünschen, so stellen Sie den Winkel mittig auf „0“ ein. Negative Werte kehren die Rotationsrichtung um. Nur der Rotor für die hohen Töne wird mit zwei Mikrofonen abgenommen, der Bassrotor ist mit nur einem Mikrofon ohnehin monophon – was bei Abnahme in Studio oder Live-Situationen gängige Praxis ist.

### ◆ Low-High Balance

Der Parameter „Low-High Balance“ bestimmt die Balance zwischen dem Signal des Hochtonhorns und dem des Bassrotors. Niedrige Werte führen zu einem dunkleren Klang, während höhere Werte einem helleren und dünneren Klang bewirken. Wenn die Emulation des Leslie®-Sounds möglichst authentisch klingen soll, ist die Mittelposition genau richtig.

### ◆ Distance

„Distance“ bildet den Abstand des Mikrofons zum Lautsprecher im Bereich von 4 cm bis maximal 50 cm ab. Je näher sich das Mikrofon am Lautsprecher befindet, desto deutlicher tritt die Amplitudenmodulation (Tremolo) hervor. In der Maximalstellung hört man praktisch keine Amplitudenmodulation.

### ◆ Mix

„Mix“ regelt wie immer die Balance zwischen dem Eingangssignal und dem Ausgangssignal des Rotary Speaker Effekts. Um einen authentischen Sound zu erzielen, lassen Sie Mix am besten auf 100% stehen. Aber es kann ja auch mal interessant sein, weniger konventionelle Sounds auszuprobieren.

# Tremolo (Blau)



## Tube Bias Tremolo

Das Tube Bias Tremolo ist eine Reproduktion des berühmten Fender®-Verstärker-Tremolos aus den 50er Jahren. Um ein möglichst originalgetreues Zusammenspiel mit der Verstärker-Verzerrung zu erzielen, sollten Sie es vor dem Amp-Modul anordnen.

### ◆ Rate

Der Parameter „Rate“ bietet kontinuierliche Kontrolle über die Geschwindigkeit der Modulation. Er kann sogar kontinuierlich gemorphet werden, selbst wenn er mittels [To Tempo](#) an das momentane Tempo gekoppelt sein sollte. Sobald „To Tempo“ aktiviert ist, können Sie das Tempo entweder manuell einstellen oder mittels eines TAP-Tasters eintappen. In dem Fall wird Rate in Notenwerten angezeigt. Falls „To Tempo“ hingegen nicht angewählt ist, wird Rate in absoluten Zeitwerten angezeigt. Bitte informieren Sie sich im Abschnitt [Tempo](#) über die verschiedenen Möglichkeiten der Tempo-Steuerung und weitere Einstellmöglichkeiten.

### ◆ Depth

Nutzen Sie den Parameter „Depth“, um die Intensität der Modulation einzustellen.

## Photocell Tremolo

Das Photocell Tremolo geht auf die 60er Jahre zurück und bietet einen steileren Impulsverlauf sowie eine Weite, die in Abhängigkeit von der Intensität variiert.

## Harmonic Tremolo

Das Harmonic Tremolo stammt ebenfalls aus den 60er Jahren und wurde von Fender® eingeführt. Bei diesem Typ alternieren tiefe und hohe Frequenzen mit der Rate des Tremolos.

## Pulse Slicer

Der Pulse Slicer ist ein moderner Slicer- bzw. Stutter-Effekt, der unter Verwendung des Parameters „Edge“ kontinuierlich zwischen einer weichen Sinuswelle und einer steilen Rechteckwelle wechselt. Der Parameter „Skew“ verändert das Timing zwischen den hohen und dem niedrigen Pegel. In dem Zusammenhang wird häufig auch von „Pulse Width“ bzw. „Duty Cycle“ gesprochen.

## Saw Slicer

Der Saw Slicer erzeugt eine Rampe auf Basis einer Sägezahnwelle. Die Rampe dieser Sägezahnwelle steigt an, wenn „Edge“ auf null eingestellt ist und fällt, wenn „Edge“ auf dem Höchstwert steht – in dem Maße, in dem Sie den Wert über null erhöhen steigt die Rampe und bildet in der Mittelstellung eine Dreieckswelle. Der Parameter „Skew“ ändert den Verlauf von Anstieg und Abfall von einer Gerade in einen konvexen oder konkaven Kurvenverlauf.

## Pulse Autopanner & Saw Autopanner

Pulse Autopanner und Saw Autopanner bauen auf den entsprechenden Slicern auf und verteilen das Signal im Stereo-Panorama.

### ◆ Stereo

Den zusätzlichen Parameter „Stereo“ finden Sie in vielen Effekten im PROFILER. Hier steuert der Parameter die Stereo-Weite.

Außerdem bietet er einen neuartigen „Super-Stereo“-Effekt, der ermöglicht, ein Stereobild zu erzeugen, welches über das normale Stereobild hinausgeht. Das können Sie am besten ausprobieren, indem Sie sich gemäß einem gleichschenkligen Dreieck mittig vor Ihren Lautsprechern positionieren. Sobald Sie „Stereo“ jenseits von +/-100% einstellen, tritt dieser Super-Stereo-Effekt ein, der seine maximale Wirkung bei +/-200% entfaltet.

# Phaser und Flanger (Lila)



## Phaser

Der Phaser besteht aus seiner riesigen Filterbank, die bis zu zwölf Filterstufen je Stereokanal besitzt.

✓ In der Familie der [Wah-Effekte](#) gibt es einen ähnlichen Phaser, der per [Wah-Pedal](#) gesteuert werden kann.

### ◆ Rate

Mit dem Parameter „Rate“ stellen Sie die Geschwindigkeit der Phasenmodulation ein; dieser Parameter ist fast durchgehend variable. Wenn „To Tempo“ aktiviert ist, bleibt er stets im Takt mit dem Tempo des Rigs. Sie können das Tempo im Rig-Menü von Hand einstellen oder aber Sie tippen den [TAP-Taster](#) rhythmisch an. Sobald „Tempo“ eingeschaltet ist, wird „Rate“ in Notenwerten angezeigt. Über Steuerungsquellen und Einstellungsmöglichkeiten erfahren Sie mehr im Kapitel [Tempo](#).

### ◆ Depth

Bestimmt die Modulationstiefe des Phasers im Verhältnis zum eingestellten Wert von „[Manual](#)“.

### ◆ Manual

Dieser Parameter bestimmt die Einsatzfrequenz der Modulation – mit anderen Worten, um diese Frequenz schwingt der Phaser. Wenn „[Depth](#)“ auf null steht, können Sie mit „Manual“ einen konstanten, oder statischen Phaser-Sound erzeugen.

### ◆ Feedback

Verstärkt den Phaser-Effekt, indem Signalspitzen angehoben und Einschnitte abgesenkt werden.

### ◆ Peak Spread

Diesen Parameter finden Sie in keinem klassischen Phaser, den das wäre in der analogen Welt zu aufwändig. Mit „Peak Spread“ kontrollieren Sie in einem weiten Regelbereich die Bandbreite von Phaser-Spitzen sowie –Senken im Frequenzspektrum. Bei schmaler Einstellung (mehr links) hören Sie, dass die Phaser-Spitzen sehr schmalbandig sind. Bei breiterer Einstellung scheint sich der Phaser zu verselbstständigen und dominiert das gesamte Frequenzspektrum.

### ◆ Stages

Sie können die Anzahl der Phaser-Stufen von „2“ bis „12“ in Zweierschritten einstellen. Je mehr Stufen Sie wählen, desto komplexer und diffuser wird der Phaser-Sound.

### ◆ Stereo

Damit stellen Sie Abweichungen der Phaser-Modulation für die linke und rechte Seite ein. Extrem links oder rechts eingestellt arbeitet die Modulation entgegengesetzt. In Mittenstellung (Null) wirkt der Phaser mono. Nutzen Sie kleine Abweichungen nach links oder rechts, um einen dezenten Stereo-Effekt zu erzielen.

## Phaser Vibe

Der Vibe Phaser ist durch das berühmte Univibe™ inspiriert. Das Univibe™ ist im Prinzip ein Phaser, aber mit einer unsymmetrischen Modulationskurve, die ziemlich lange oben bleibt und dann plötzlich sehr schnell abfällt; davon abgesehen verhält es sich genau wie ein normaler Phaser. Um möglichst genau am Original zu bleiben, sollten Sie Anzahl der Stufen auf „4“ einstellen.

## Flanger

Der Flanger stammt aus derselben Tradition wie der [Phaser](#) und sein Klang ist auch irgendwie verwandt. Deshalb befinden sich auch beide Effekte in derselben Familie mit der Farbe Lila. Allerdings basieren Flanger nicht auf analogen Filtern, sondern auf sehr kurzen Eimerkettenverzögerungen.

Der Parametersatz des Flangers ist identisch mit dem des Phasers mit Ausnahme davon, dass „Peak Spread“ und „Stages“ nicht vorhanden sind. Da die übrigen Parameter identisch sind, können Sie zwischen Phaser und Flanger hin- und herwechseln, ohne dass Sie die Grundeinstellungen verändern müssen.

- ✓ Einen ganz ähnlichen Flanger, genannt „Wah Flanger“, finden Sie in der Familie der [Wah-Effekte](#). Der Wah Flanger kann allerdings mit dem [Wah-Pedal](#) gesteuert werden.

## Phaser Oneway & Flanger Oneway

Während [Phaser](#) und [Flanger](#) üblicherweise auf und ab modulieren, bewegen sich die „Oneway“-Varianten in einer unendlichen Helix ausschließlich auf oder ab. Dieses Verhalten erfordert einen bipolaren „Rate“-Regler. Auf der rechten Seite bewegt sich die Helix aufwärts und auf der linken abwärts. In Mittelstellung hält die Bewegung an.

# Pitch Shifter (Weiß)



Ein Pitch Shifter ist im Grunde nichts anderes als eine Reihe sich abwechselnder Delays, die zuerst das Ausgangssignal in Abschnitte unterteilen, um es anschließend mit veränderter Geschwindigkeit abzuspielen. Insofern ergibt sich bei jedem Pitch Shifter zwangsläufig etwas Latenz, denn er basiert nun einmal auf Delays. Diese Latenz hört man am deutlichsten bei Akkorden, denn damit diese natürlich klingen, müssen längere Abschnitte verwendet werden.

## ◆ Smooth Chords

Einige Pitch Shifter-Typen besitzen die Option „Smooth Chords“ auf einem Soft-Taster. Sobald diese aktiviert ist, werden Ihnen, abhängig von Ihrer Spielweise, viele Akkorde ausgeglichener vorkommen. Dabei werden Sie auch einen Anstieg der Latenz bemerken, weshalb „Smooth Chords“ für rhythmische Akkordfolgen weniger geeignet ist. Einzeltöne sind davon fast nicht betroffen; ebenso sind auch kleinere Tonhöhenänderungen innerhalb +/- 3 (kleine Terz) ohne weiteres möglich.

## ◆ Formant Shift

Einige der Pitch Shifter-Effekte, die hier beschrieben werden, besitzen die Fähigkeit die Formanten des Ausgangssignals in besonderer Weise zu behandeln. Im Übrigen finden Sie in der Liste der [Wah-Effekte](#) auch noch einen dedizierten Wah Formant Shifter.

Formanten-Verschiebung und Formanten-Korrektur finden sich häufig in Digitalen Audio-Workstations sowie einigen Effektgeräten für Gesang. In der Gitarrenwelt sind sie bisher noch nicht eingeführt worden.

Wenn Sie die Tonhöhe Ihres Instrumentes mit einem Pitch Shifter nach oben oder unten verschieben, so verschieben Sie dabei auch die charakteristischen Formanten des Instruments im gleichen Maße, als würden Sie eine Aufnahme schneller oder langsamer abspielen. Der sogenannte Chipmunk-Effekt wirkt sich hierbei auch auf

Ihre Gitarre aus und verwandelt sie in einen Bass, sobald Sie die Tonhöhe um eine Oktave absenken, (häufig erwünscht) oder eine kleine Mandoline, sobald Sie die Tonhöhe anheben (weniger erwünscht). Am meisten davon betroffen ist der Anfangstransient beim Anschlag.

Formanten-Verschiebung und Formanten-Korrektur können diesen Chipmunk-Effekt von Pitch Shiftern verhindern. Alternativ können sie auch dazu verwendet werden den Klangcharakter eines Instruments zu verfremden, während die Tonhöhe gleichbleibt.

Eine Einschränkung beim Formant Shifter besteht darin, dass er nur mit Einzeltönen funktioniert. Akkorde klingen damit meist merkwürdig.

- ✓ Über Formant Shift gibt es auch ein Video-Tutorial - übrigens unter „Multilingual Tutorials“ auch in deutscher Sprache: [www.kemper-amps.com/video](http://www.kemper-amps.com/video)

### ◆ Pure Tuning

Sobald Sie „Pure Tuning“ aktivieren, werden die Intervalle, die der Pitch Shifter produziert, gegenüber einer normal temperierten Skala leicht verschoben, um eine sogenannte natürliche oder reine Stimmung zu erzeugen. Dadurch werden harmonische Ausschläge vermieden, insbesondere wenn das Signal hinterher noch verzerrt wird. Lesen Sie im Abschnitt [Hintergründe von „Pure Tuning“](#) am Ende dieses Kapitels mehr darüber.

### ◆ Detune

Mit diesem Parameter stellen Sie Tonhöhenabweichungen zwischen dem linken und rechten Kanal ein.

### ◆ Mix

Mit „Mix“ mischen Sie das direkte mit dem transponierten Signal. In der Mittelstellung erzielen Sie den sattesten Sound. Ganz rechts hören Sie ausschließlich das verschobene Signal auf der linken und rechten Seite; diese Einstellung erzeugt einen räumlichen Chorus, der einem [Air Chorus](#) ähnelt.

Falls Sie einen noch satteren Sound ohne hörbare LFO-Modulation benötigen, empfehlen wir den [Hyper Chorus](#) bei höheren Werten des Parameters „Amount“.

## Transpose

Transpose können Sie sich wie ein „digitales Capo“ vorstellen. Stellen Sie sich einfach die gewünschte Tonhöhenverschiebung ein und schon spielen Sie in einer anderen Tonart. Stellen Sie den Parameter „Pitch“ für Drop Tunings auf -1 oder -2. Bei -12 verwandelt sich Ihre Gitarre in einen Bass. Verwenden Sie Transpose vorzugsweise vor dem Stack, damit schon das originale Gitarrensichtal transponiert wird.

Derselbe Effekt steht auch im [Rig-Menü](#) zur Verfügung.



Die PROFILER MK 2-Modelle haben diesen Transpose in die Gruppe der [Fixed FX](#) integriert.

## Pedal Pitch

Mit Pedal Pitch können Sie ein Expression-Pedal dazu verwenden, den berühmten Whammy™-Effekt zu erzeugen. Dabei kommt fortschrittliche KEMPER Pitch Shifter-Technologie zum Einsatz. Setzen Sie „Heel Pitch“ und „Toe Pitch“ als Start- und Endpunkte für Ihre Pedalbewegungen. Sie möchten wahrscheinlich „Heel Pitch“ auf null setzen, damit Ihr Instrument in der Grundposition in der Originaltonart erklingt.

Sie können Pedal Pitch auch dazu benutzen, bei ausgefeilten Solos spezielle Harmonien zu erzeugen. Probieren Sie mal die Tonhöhen auf kontinuierliches Gleiten von der Terz zur Quinte einzustellen und dazu mit „Mix“ die Lautstärkebalance des Originalsignals und des verschobenen Signals passend einzustellen.

Solange keine Tonhöhentransponierung stattfindet, gibt es bei Pedal Pitch überhaupt keine Latenz. Daher ist es auch überflüssig, Pedal Pitch in der Nullposition abzuschalten. Ebenso gibt es keinerlei Phasenverschiebungen, wenn Sie in der Nullposition Originalsignal und verschobenes Signal mischen.

Pedal Pitch arbeitet mit einem eigenen Knotenpunkt für Expression-Pedale. Der kontinuierliche Controller ist [MIDI Control Change 4](#). Allerdings kann diese Pedalfunktion auch entweder an das [Wah-Pedal](#) oder an das [Morph-Pedal](#) gekoppelt werden. Bitte informieren Sie sich im Kapitel [Expression-Pedale und Fußtaster](#) in diesem Handbuch über die Details.

Betätigen Sie den Soft-Taster „Freeze Formants“ um den Formant Shifter zu aktivieren, welcher den sogenannten Chipmunk-Effekt unterdrückt und die originalen Formanten unabhängig von der Tonhöhe beibehält. Ganz gleich wo Ihr Pedal jetzt auch steht, die charakteristischen Formanten Ihres Instrumentes werden stets beibehalten. Sie werden feststellen, dass der Whammy™-Effekt dadurch etwas an Intensität verliert und sanfter klingt. Das liegt genau daran, dass der Charakter des Instruments unverändert bleibt und sich ausschließlich die Tonhöhe verändert.

Sobald „Freeze Formants“ aktiviert ist, kann der Parameter „Formant Shift“ eingestellt werden. Damit kann man die Formanten gegenüber dem Original nach unten oder oben verschieben, wodurch sich der Charakter des Instruments verändert. Das funktioniert auch, wenn Sie das Pedal gar nicht einsetzen, sondern nur mittels „Formant Shift“ neue Charaktere für Ihr Instrument erfinden. In Mittelstellung von „Formant Shift“ hören Sie die Formanten in den Originalfrequenzen.

Bitte seien Sie sich bewusst, dass „Freeze Formants“ nur mit Einzeltönen gut funktioniert. Akkorde hören sich meistens schief an.

## Pedal Vinyl Stop

Pedal Vinyl Stop ist eine Abwandlung des Pedal Pitch. Während Pedal Pitch sogenannte „Dive Bomb“-Effekte bis zu drei Oktaven abwärts erzeugen kann, dreht man die Tonhöhe mit Pedal Vinyl Stop bis auf null herunter, wenn man das Pitch-Pedal komplett durchtritt, so als würde man eine Schallplatte mit der Hand zum Stillstand bringen. Nichts ist zu hören bis Sie das Pitch-Pedal wieder zurücknehmen. Das klingt etwa so, als würde bei Ihrem Instrument der Motor wieder anspringen. Bei diesem Effekt müssen keine Tonhöhen voreingestellt werden – bewegen Sie einfach Ihr [Pitch-Pedal](#).

## Chromatic Pitch

Das ist ein zweistimmiger Pitch Shifter.

### ◆ Voice 1/2 Pitch

Nutzen Sie diesen Parameter, um die individuelle Tonhöhenabweichung für jede der Stimmen in Halbtönen einzustellen. Mit den Werten „+12“ oder „-12“ erzielen Sie den Effekt eines Octavers.

### ◆ Voice Balance

Mit diesem Parameter können Sie das Lautstärkeverhältnis der beiden Stimmen einstellen. Ganz links und rechts erklingt jeweils eine der beiden Stimmen alleine.

### ◆ Mix

Steuern Sie hiermit das Verhältnis zwischen der Originalstimme und den abweichenden Stimmen.

### ◆ Detune

Ähnlich wie bei „Detune“ im Effekt „Micro Pitch“, erzeugt dieser Regler eine Schwebung zwischen dem Original und den erzeugten Stimmen. Das funktioniert am besten, wenn mindestens zwei der drei Stimmen dieselbe Tonhöhe wiedergeben. Beispiel: Stellen Sie zunächst beide Stimmen auf „+12“, um eine 12-saitige Gitarre zu simulieren, dann nutzen Sie „Detune“, damit die Stimmen fetter klingen. Alternativ dazu stellen Sie eine Stimme auf „-12“ und die andere auf „+12“, um eine Orgel zu simulieren.

## ◆ Stereo

Der Parameter „Stereo“ kontrolliert die Verteilung der Original- und den beiden Pitch-Stimmen im Stereo-Panorama auf intelligente, aber auch offensichtliche Weise.

Falls Sie nur eine Pitch Shifter-Stimme nutzen und die andere stumm geschaltet ist, indem Sie „Voice Balance“ ganz nach links oder rechts eingestellt haben, wird die Pitch-Stimme auf die eine und das Original auf die entgegengesetzte Seite gelegt. Sobald allerdings beide Pitch Shifter-Stimmen aktiv sind, indem „Voice Balance“ zum Beispiel in der Mittelposition eingestellt ist, ertönt eine Pitch-Stimme links, die andere rechts und das Original in der Mitte des Stereo-Panoramas. Mit anderen Worten: der Parameter „Stereo“ verteilt Pitch-Stimmen auf die entgegengesetzten Seiten und justiert die Position des Originals in Abhängigkeit vom Parameter „Voice Balance“. Das hätten Sie sich ja vermutlich auch ebenso eingestellt, wenn es für jedes der drei Signale einen Panoramaregler gäbe.

Wenn „Stereo“ komplett links oder rechts eingestellt ist, erreichen Sie eine Signalverteilung über das gesamte Stereo-Panorama. In Mittelposition werden die Signale überhaupt nicht verteilt, das Ausgangssignal ist also komplett monophon. Grundsätzlich steht der Parameter „Stereo“ nicht in den Effektmodulen vor dem Stack zur Verfügung, denn alle Effekte dort sind ausschließlich monophon.

## ◆ Formant Shift

Mit dem Soft-Taster „Formant Shift“ aktivieren Sie die Formanten-Bearbeitung. In dem Augenblick wird der Regler „Formant Shift“ einstellbar, damit Sie tief Eingriffsmöglichkeiten in die Formanten der beiden Pitch-Stimmen erlangen. In der Mittelposition werden die Formanten in keiner Weise verändert bzw. korrigiert. Alles klingt nach einem herkömmlichen Pitch Shifter ohne „Formant Shift“. Wenn Sie den Regler mehr nach links bewegen, nähern sich die Formanten dem Original an; entsprechend bewegen sich die Formanten von nach oben verschobenen Stimmen nach unten und bei nach unten verschobenen Stimmen nach oben. Bei extrem linker Stellung werden die Formanten vollständig kompensiert und das Timbre der verschobenen Stimmen entsprechend dem des Originals. Es klingt also so, als würden Sie dieselbe Saite desselben Instruments anschlagen, nur eben an einem anderen Bund greifen.

Wenn die Soft-Regler „Formant Shift“ von der Mittelposition aus nach rechts drehen, werden die Formanten aufwärts verschoben und den Pitch-Stimmen ein ausgeprägtes Timbre Ihrer Wahl hinzugefügt.

Bitte seien Sie sich bewusst, dass, sobald „Formant Shift“ eingeschaltet ist, der Effekt nur mit Einzeltönen funktioniert. Akkorde klingen in den meisten Fällen schief.

- ✓ Über Formant Shift gibt es auch ein Video-Tutorial - übrigens unter „Multilingual Tutorials“ auch in deutscher Sprache:

[www.kemper-amps.com/video](http://www.kemper-amps.com/video)

## Harmonic Pitch

Dieser Effekt ist ein zweistimmiger Pitch Shifter, mit dem bis zu zwei intelligente Harmoniestimmen erzeugt werden können. Die Tonhöhe einzeln gespielter Noten wird erkannt und entsprechend der Note und der eingestellten Tonart wird eine harmonische Stimme dazu erzeugt. Natürlich funktioniert das nur, solange Einzeltöne gespielt werden. Vor dem Verstärker angeordnet wirkt der Harmonic Pitch wie eine zweistimmig gespielte Gitarre, während er hinter dem Stack eher so wirkt, als würden zwei verschiedene Gitarristen spielen.

### ◆ Voice 1/2 Interval

Nutzen Sie diese Regler, um die Intervalle der beiden Stimmen einzustellen. Das Tongeschlecht der Intervalle (Dur/Moll) wird unterwegs aus den Tönen, die Sie spielen, und der eingestellten Tonart erkannt. Wenn Sie den Eindruck haben, dass Sie eine speziellere Skala benötigen, dann wählen Sie „User Scale“ 1 oder 2 in der gewünschten Oktave aus. Sie finden diese Optionen, wenn Sie „Voice 1/2 Interval“ weit nach rechts drehen. Sie können dann auf weiteren Seiten Ihre Skalen anlegen.

### ◆ Key

Hier stellen Sie den Grundton bzw. Tonart Ihrer Tonleiter ein. Dur- und Molltonarten werden beide angezeigt. Aber Sie können auch andere Modi realisieren, so wie z. B. dorisch oder mixolydisch, indem Sie die entsprechende Tonart auswählen. Die Durtonart bestimmt gleichzeitig den Grundton bei User-Skalen.

### ◆ Voice Balance

Stellen Sie hiermit das Lautstärkeverhältnis der beiden harmonischen Stimmen ein. Drehen Sie den Regler ganz auf eine der beiden Seiten, um eine der beiden Stimmen isoliert zu hören.

### ◆ Mix

Hiermit bestimmen Sie das Lautstärkeverhältnis zwischen dem Original und den zusätzlichen Stimmen.

## ◆ Stereo

Der Parameter „Stereo“ kontrolliert die Verteilung von Original und den beiden Pitch-Stimmen im Stereo-Panorama auf intelligente, aber auch offensichtliche Weise.

Falls Sie nur eine Pitch Shifter-Stimme nutzen und die andere stumm geschaltet ist, indem Sie „Voice Balance“ ganz nach links oder rechts eingestellt haben, wird die Pitch-Stimme auf die eine und das Original auf die entgegengesetzte Seite gelegt. Sobald allerdings beide Pitch Shifter-Stimmen aktiv sind, indem „Voice Balance“ zum Beispiel in der Mittelposition eingestellt ist, ertönt eine Pitch-Stimme links, die andere rechts und das Original in der Mitte des Stereo-Panoramas. Mit anderen Worten: der Parameter „Stereo“ verteilt Pitch-Stimmen auf die entgegengesetzten Seiten und justiert die Position des Originals in Abhängigkeit vom Parameter „Voice Balance“. Das hätten Sie sich ja vermutlich auch genauso eingestellt, wenn es für jedes der drei Signale einen Panoramaregler gäbe.

Wenn „Stereo“ komplett links oder rechts eingestellt ist, erreichen Sie eine Signalverteilung über das gesamte Stereo-Panorama. In Mittelposition werden die Signale überhaupt nicht verteilt, das Ausgangssignal ist also komplett monophon. Grundsätzlich steht der Parameter „Stereo“ nicht in den Effektmodulen vor dem Stack zur Verfügung, denn alle Effekte dort sind ausschließlich monophon.

## ◆ Formant Shift

Mit dem Soft-Taster „Formant Shift“ aktivieren Sie die Formanten-Bearbeitung. In dem Augenblick wird der Regler „Formant Shift“ einstellbar, damit Sie tiefe Eingriffsmöglichkeiten in die Formanten der beiden Pitch-Stimmen erlangen. In der Mittelposition werden die Formanten in keiner Weise verändert bzw. korrigiert. Alles klingt nach einem herkömmlichen Pitch Shifter ohne „Formant Shift“. Wenn Sie den Regler mehr nach links bewegen, nähern sich die Formanten dem Original an; entsprechend bewegen sich die Formanten von nach oben verschobenen Stimmen nach unten und bei nach unten verschobenen Stimmen nach oben. Bei extrem linker Stellung werden die Formanten vollständig kompensiert und das Timbre der verschobenen Stimmen entspricht dem des Originals. Es klingt also so, als würden Sie dieselbe Saite desselben Instruments anschlagen, nur eben an einem anderen Bund greifen.

Wenn die Soft-Regler „Formant Shift“ von der Mittelposition aus nach rechts drehen, werden die Formanten aufwärts verschoben und den Pitch-Stimmen ein ausgeprägtes Timbre Ihrer Wahl hinzugefügt.

Bitte seien Sie sich bewusst, dass, sobald „Formant Shift“ eingeschaltet ist, der Effekt nur mit Einzeltönen funktioniert. Akkorde klingen in den meisten Fällen schief.

- ✓ Über Formant Shift gibt es auch ein Video-Tutorial - übrigens unter „Multilingual Tutorials“ auch in deutscher Sprache:

[www.kemper-amps.com/video](http://www.kemper-amps.com/video)

### ◆ User Scales

Der Harmonic Pitch-Effekt kann auch an ein oder zwei vom Benutzer angelegte Tonleitern („User Scales“) gekoppelt werden. Dadurch können Sie Harmonien nach Ihren Vorstellungen passend zu Ihrer musikalischen Stilrichtung erzeugen. Von der harmonischen Molltonleiter, über Blues bis zu ungarischen Zigeunertonleitern – alles ist mit frei definierbaren User Scales machbar. Sobald Sie „User Scale 1/2“ als Intervall für eine der beiden Stimmen mit Soft-Regler auswählen, können Sie mit den entsprechenden Soft-Tastern die Konfigurationsseiten der User Scales öffnen.

Auf drei Seiten können Sie nun die Tonhöhenabweichungen für die zwölf chromatischen Schritte einer User Scale einstellen. Vergessen Sie dabei nicht den Grundton („Key“) wie gewünscht einzustellen; der Key bestimmt den ersten Schritt der Tonleiter. User Scales werden im Rig gespeichert, sodass es möglich ist, unterschiedliche Benutzertonleitern in verschiedenen Rigs zu nutzen. User Scales sind nicht in Presets des Harmonic Pitch-Effektes enthalten, sondern werden in eigenen User Scale Presets gespeichert.

Der PROFILER wird mit zwei Beispielen für User Scale Presets ausgeliefert: „Harmonic Minor“ und „MakeNoMistake“. Um diese zu laden, müssen Sie auf der Konfigurationsseite am BROWSE-Regler drehen.

Sie können Ihre eigenen User Scales in Presets abspeichern. Drücken Sie dazu auf der Konfigurationsseite STORE und anschließend den Soft-Taster „User Scales“. Bitte beachten Sie, dass solche Presets immer beide Scales enthalten: User Scale 1 plus User Scale 2.

### ◆ Hintergründe von „Pure Tuning“

Alle Instrumente mit Bündlen oder Tasten werden, wie in westlicher Musik seit Jahrhunderten üblich, temperiert gestimmt. Vorteil der temperierten Stimmung ist, dass Sie damit in jeder beliebigen Tonart spielen können; allerdings ist das Ergebnis ein kleiner Kompromiss, denn Intervalle klingen angenehmer, wenn Sie auf die natürliche Tonleiter gestimmt werden. Instrumente ohne Bündle wie z. B. Geigen - oder sogar die menschliche Stimme – können beliebige Tonhöhen erzeugen. Musiker mit bundlosen Instrumenten stimmen Ihre Töne instinktiv, damit diese optimal in das musikalische Umfeld passen.

Der Pitch Shifter im PROFILER besitzt dieselben Fähigkeiten, zumal er vollständige Kontrolle über die von ihm erzeugten Tonhöhen hat. Mit der Ausnahme von Oktaven wird jedes Intervall leicht angepasst, damit es harmonisch optimal zur der von Ihnen gespielten Note passt; dies wird am deutlichsten bei Terzen und Septimen, die um einige Prozent heruntergetunt werden.

Um „Pure Tuning“ hörbar zu machen, versuchen Sie Folgendes:

- Wählen Sie Ihr bevorzugtes verzerrtes Rig.
- Drehen Sie den „Gain“ bis auf clean zurück.
- Wählen Sie „Chromatic Pitch“ in einem der Module A-D.
- Drehen Sie „Mix“ ganz nach rechts und „Voice Balance“ in die Mitte, sodass Sie beide Pitch Shifter-Stimmen hören.
- Wählen Sie „+16“ und „+19“ als „Voice 1 / 2 Interval“, um die Terz und die Quinte über der Oktave zu erzeugen.

Hört sich verrückt an, oder? So einen dünnen Sound kann man eigentlich nicht gebrauchen.

Jetzt drehen Sie „Gain“ auf, um Verzerrung zu erzeugen. Sie werden ein tiefes Grummeln vernehmen, welches um die originale Basisnote herum schwingt. Nicht gerade angenehm!

Wenn Sie nun „Pure Tuning“ einschalten, erhalten Sie einen schönen, stetigen Grundton. Sogar Akkorde dürften funktionieren. Es hört sich immer noch nach Gitarre an, aber anders. Es hört sich eigentlich gar nicht mehr nach einem Pitch Shifter an. Sie erzielen unterschiedliche Klangfarben, indem Sie verschiedene Intervalle z. B. für Ihren Solo-Sound vorwählen. Experimentieren Sie unbedingt mit unterschiedlichen Intervallen! Was ist passiert? Wahrscheinlich ist Ihnen geläufig, dass Terz und Quinte oberhalb der Oktave natürliche Harmonien (Obertöne) der von Ihnen gespielten Note sind. Sie verbinden sich beide mit dem Grundton, besonders bei verzerrten Sounds. Aber

Intervalle, die nach einer temperierten Tonleiter gestimmt wurden, bilden diese Obertöne nicht exakt ab, da sie leicht verstimmt sind, damit sie in die musikalische Tonleiter passen. Dies führt zu ausgeprägten Schwebungen, wenn das Signal mit der Verzerrung gemischt wird. „Pure Tuning“ löst dieses Problem.

- ✓ Zum Thema Pure Tuning gibt es auch ein Video Tutorial - übrigens unter „Multilingual Tutorials“ auch in deutscher Sprache:

[www.kemper-amps.com/video](http://www.kemper-amps.com/video)

## Analog Octaver

Obwohl dieser Effekt ursprünglich für Bassisten konzipiert wurde, kann der klassische Analog Octaver mit allen Instrumenten gut klingen. Er erzeugt zwei zusätzliche Signale - eines eine Oktave tiefer, das andere zwei Oktaven tiefer als der Originalton. Statt Pitch Shifter-Technologie wird hierbei ein analoger Erkennungsschaltkreis benutzt, um das Eingangssignal zu verändern und zu filtern. Der Analog Octaver funktioniert ausschließlich mit Einzeltönen; Intervalle oder Akkorde dürften zu instabilen Ergebnissen führen.

Während der originale Analog Octaver Schwierigkeiten hat dem Originalsignal zu folgen, haben wir bei der Abbildung dieses Effektes im PROFILER erhebliche Fortschritte gemacht. Zusammen mit einem einfachen „Low Cut“-Filter haben wir dadurch die Einsatzmöglichkeiten gegenüber dem Original erheblich steigern können.

Die meisten Einstellungen funktionieren genauso wie bei anderen Pitch Shifter-Effekten:

### ◆ Voice Balance

Wenn „Voice Balance“ ganz links steht, hören Sie ausschließlich das um eine Oktave abgesenkte Signal. Ganz rechts hingegen nur das um zwei Oktaven abgesenkte Signal. Bei allen Einstellungen dazwischen werden die beiden Signale gemischt.

◆ Mix

Bestimmt die Balance zwischen „Voice Balance“ und dem unbearbeiteten Signal.

◆ Low Cut

Während der Octaver bei höheren Noten sehr angenehm klingen kann, kann bei tieferen Frequenzen leicht ein tiefes Grummeln ertönen. Das liegt daran, dass der Effekt in der Lage ist Frequenzen unterhalb von 20 Hz zu erzeugen.

„Low Cut“ ist ein zusätzlicher Parameter, der beim originalen Effekt nicht vorhanden ist und der hilft, die Intensität des Octaver-Signals im Verhältnis zur gespielten Tonhöhe abzustimmen.

In der Nullstellung (ganz links), hat „Low Cut“ keine Auswirkung. Indem Sie den Regler aufziehen, wird das Octaver-Signal bei tieferen Noten bedämpft, während es bei höheren Noten unverändert bleibt. So können Sie Ihr Instrument bis in die tiefsten Lagen spielen und den Octaver dabei stets eingeschaltet lassen.

# Delay (Grün)

Die Delay-Effekte sind sicherlich eine der umfangreichsten Effektsammlungen im PROFILER. Der Ansatz mag etwas anders sein, als Sie es aus der Vergangenheit gewohnt sind. So werden Sie kein spezielles Reverse Delay, Tape Delay oder Ducking Delay finden. Wir haben uns überlegt, dass es eigentlich keinen überzeugenden Grund gibt, solch entscheidende Möglichkeiten in unterschiedliche Delay-Typen zu verteilen. Stattdessen haben wir jeden einzelnen Delay-Typ mit den meisten dieser Leistungsmerkmale ausgestattet. Warum sollte man nicht ein Dual Reverse Delay haben? Oder ein Serial Delay, welches nach analogem Bandecho klingt? Oder ein Melody Delay mit Ducking? All dies ist mit den PROFILER Delays möglich.

Der Charakter eines Tape Delays kann mit den wichtigen Parametern „[Low Cut](#)“ und „[High Cut](#)“ kontinuierlich eingestellt werden. Des Weiteren stehen in jedem Delay-Typ auch zwei Parameter zur Kontrolle des typischen, sogenannten Wow & Flutter-Effektes zur Verfügung. Außerdem besitzen viele Delays den Parameter „[Grit](#)“, mit dem man dem Echosignal die für ein Bandecho typische Bandsättigung und Verzerrung erzeugen kann. Mit verschiedenen Einstellungen dieses Parameters lässt sich sowohl der Klang analoger Eimerketten-Delays (Bucket Brigade) als auch der von Digital Delays erzeugen. Zusätzlich steht jederzeit das Reverse Delay-Signal zur Verfügung und kann nach Belieben zugemischt werden

In einer ganzen Reihe von Delay-Typen finden Sie die Parameter „[Input Swell](#)“, „[Smear](#)“ und „[Cross Feedback](#)“. Jeder dieser Parameter für sich - und natürlich erst recht eine Kombination dieser Parameter - macht das Delay diffuser und verwandelt ein rhythmisches in ein atmosphärisches Delay bzw. einen hallähnlichen Effekt.

Diese enorme Flexibilität hat zur Folge, dass jeder Delay-Typ über viele Parameter verfügt. Aber keine Sorge – diese Parameter sind leicht zu bedienen: Alle diese Features (mit Ausnahme von Wow & Flutter) beruhen auf jeweils einem einzigen Regler. Sobald Sie diesen Regler auf null drehen, ist dieses Feature komplett abgeschaltet und aus dem Weg geräumt.

Falls Sie nicht gleich tief in die Details einsteigen wollen, wählen Sie einfach für den Anfang eines unserer vielen Delay Presets aus, indem Sie den BROWSE-Regler drehen, sobald Sie irgendein Effektmodul geöffnet haben.

Genau wie bei allen anderen Effekten, können Sie auch den Delay-Typ wechseln, indem Sie einfach am [TYPE-Regler](#) drehen. Im Gegensatz zum [BROWSE-Regler](#) verändert sich dabei ausschließlich der Effekt-Algorithmus, während die Einstellungen aller Parameter erhalten bleiben. Auf diese Art können Sie also verschiedene Effekttypen unmittelbar miteinander vergleichen, während Einstellungen wie z. B. [Delay Time](#) unverändert bleiben.

Die Delay-Typen können im DLY-Modul auf der rechten Seite ausgewählt werden, aber auch in allen anderen Effektmodulen. Es ist also möglich, im selben Rig mehrere Delays zu kombinieren oder zwischen Delays mit unterschiedlichen Einstellungen umzuschalten.

Trotz dieser Flexibilität des Delays gibt es eine Handvoll guter Gründe, den Delay-Effekt im Modul DLY zu platzieren:

- Das Ausklingen des Delays (ebenso wie das des Reverbs) wird nicht abgeschnitten, wenn das Rig gewechselt wird („Spillover“), sofern sich das Delay im Modul DLY befindet.
- Der Anteil des Delays (wie auch der des Reverbs) wird zu separaten Ausgängen geleitet, wenn in der [Output-Sektion die Source](#) „DLY/REV wet“ ausgewählt wurde.
- Die Knöpfe Delay Feedback und Mix greifen ausschließlich auf das Modul DLY zu.

Bevor wir auf die Delay-Typen im Einzelnen eingehen, hier zunächst eine Beschreibung jener Parameter, die die meisten Delay-Typen gemein haben:

#### ◆ Delay Mix

Hiermit regeln Sie den Anteil des Delay-Signals. In der Mittelstellung ist das Delay-Signal genau so laut wie das direkte Signal; darüber hinaus wird der Pegel des direkten Signals abgesenkt. Wenn Sie den „Mix“ ganz aufdrehen, hören Sie schließlich nur noch das Delay-Signal.

- ✓ Delay Mix können Sie auch direkt über einen eigenen Regler in der oberen Hälfte der Gerätefront anpassen, sofern sich der Effekt im DLY-Modul befindet.

### ◆ Mix Location Pre/Post

Bestimmt, ob der Delay Mix-Regler auf den Eingang (Pre) oder den Ausgang (Post) des Delays wirkt. Durch diese Einstellung verändert sich der Klang des Delays nicht unmittelbar, aber sie wirkt sich aus, sobald Sie den Parameter Delay Mix mit einem Pedal oder Taster morphen.

In der Position „Post“ wirken sich Veränderungen von Mix auf den Ausgangspegel des Delays und damit auch direkt auf ausklingende Echos (Delay Tail) aus, während in der Position „Pre“ ausklingende Echos von schnellen Änderungen des Mix nicht berührt werden, da dieser nun den Eingangspegel des Delays bestimmt.

- ✓ „Mix Location“ ist auch von Bedeutung in Zusammenhang mit dem Parameter „Grit“ und „Infinity Feedback“, welche später noch eingehend erklärt werden.

### ◆ Low Cut, High Cut

Diese beiden Parameter bestimmen, wie sich der Frequenzgang des Delays von Wiederholung zu Wiederholung verändert. Wenn „Low Cut“ auf Minimum und „High Cut“ auf Maximum stehen, bleibt der Frequenzgang von einer Wiederholung zur nächsten völlig gleich.

Wenn Sie „High Cut“ vom Maximum ausgehend zurücknehmen, werden die hohen Frequenzen mit jeder Wiederholung weiter bedämpft, was zu einem weichen Sound führt.

Wenn Sie „Low Cut“ ausgehend vom Minimum aufdrehen, werden die tiefen Frequenzen mit jeder Wiederholung gedämpft und der Sound wird dadurch dünner. Im linken Viertel des Regelbereichs kontrolliert der „Low Cut“ die Resonanzcharakteristik des „High Cut“.

Beide Regler können gemeinsam dazu benutzt werden, den typischen Klangverlust eines Tape Delays oder Analog Delays nachzuahmen. Setzen Sie dazu den „High Cut“ auf den gewünschten Wert, z. B. 2000 Hz. Dann drehen Sie ausgehend vom Minimum „Low Cut“ auf. Dabei können Sie verfolgen, wie sich der Klang zur typischen Charakteristik eines Tape Delays hin entwickelt, sogar schon bei niedrigen Werten für „Low Cut“. Je mehr sich der Wert für „Low Cut“ dem Wert von „High Cut“ annähert, desto mehr hört es sich nach einem Bandpassfilter an. Intern kann die Frequenz des „Low Cut“ nie die des „High Cut“ übersteigen.

#### ◆ Cut More

Möglicherweise ist Ihnen der Klangverlust durch „Low Cut“ und „High Cut“ ja noch nicht drastisch genug oder der Klangverlust dauert Ihnen insbesondere bei langen Delay-Zeiten zu lang. In diesem Fall können Sie mittels „Cut More“ die Auswirkungen von „Low Cut“ und „High Cut“ verdoppeln.

#### ◆ To Tempo

Die Delay-Zeiten (Delay Time) können entweder in absoluten Werten (Millisekunden) oder in Notenwerten („[Note Values](#)“) eingestellt werden, bei denen die absolute Zeit in Abhängigkeit vom gerade eingestellten [Tempo](#) („Beats per Minute“) bestimmt wird. Mit dem Soft-Taster „To Tempo“ schalten Sie zwischen diesen beiden Modi um.

#### ◆ Delay Time & Delay Ratio

Falls „To Tempo“ nicht eingeschaltet ist, wird mit „Delay Time“ die absolute Zeit des Delays in Millisekunden eingestellt. Maximal können dann 2000 ms eingestellt werden. Während Sie die Zeiten des Delays verstellen, können Sie die typischen Tonhöhenverschiebungen hören, wie man sie von einem Bandocho her kennt, wenn die Bandgeschwindigkeit geändert wird.

In einigen Delay-Typen finden Sie außerdem den Parameter „Delay Ratio“. Damit können Sie Zeiten weiterer Delay-Abgriffe im prozentualen Verhältnis zu einem anderen Abgriff, der in „Delay Time“ eingestellt wird, festlegen. Wenn dann der eine Wert für „Delay Time“ verändert wird, ändern sich auch gleich die absoluten Zeiten aller anderen Abgriffe im selben Verhältnis. So bleibt also das rhythmische Muster der verschiedenen Delay-Abgriffe erhalten, während Sie mit einem einzigen Regler die „Delay Time“ anpassen.

#### ◆ Note Value

Sobald die Option „To Tempo“ eingeschaltet ist, ändern sich die Bezeichnungen „Delay Time“ und „Delay Ratio“ in „Note Value“ (Notenwert). Nun wird die Delay-Zeit in Notenwerten festgelegt und hängt somit vom aktuellen Tempo ab.

Das Tempo kann mittels eines [TAP-Tasters](#) eingegeben oder mit Hilfe von [Beat Scanner](#) automatisch ermittelt werden, indem Sie stattdessen den TAP-Taster eine Weile halten. Über diese ganzen Möglichkeiten erfahren Sie mehr im Kapitel [Tempo](#).

Während Sie die Notenwerte verstellen, kommt es zu keinerlei Tonhöhenveränderungen oder anderen Nebeneffekten.

### ◆ Feedback

Der Parameter „Feedback“ bestimmt, wie groß der Anteil vom Delay-Signal ist, der wieder in den Eingang des Delay-Effektes zurückgespielt wird, sodass dadurch das Echo eines Echos entsteht. Wenn „Feedback“ auf null steht, ist nur eine Wiederholung hörbar. Je mehr Sie „Feedback“ aufdrehen, desto größer wird die Anzahl der Wiederholungen. In der Mittelposition, also bei 100%, wird das Delay-Signal endlos wiederholt.

- ✓ Der Parameter „Delay Feedback“ kann auch über einen eigenen Regler in der oberen Hälfte der Gerätefront bedient werden, sofern sich das Delay im DLY-Modul befindet.

Oberhalb des Soft-Reglers „Feedback“ findet sich ein Soft-Taster [„Freeze“](#) sowie zusätzlich in einigen Delay-Typen auch der Soft-Taster [„Infinity“](#). Bei diesen Tastern handelt es sich um sogenannte „Action & Freeze“ Funktionen. Solche Funktionen kann man einem [Effektaster](#) der Remote zuweisen und Sie damit beim Spielen mit dem Fuß auslösen. Um diese Funktionen zuzuweisen, halten Sie den betreffenden [Effektaster der Remote](#) mit dem Fuß, während Sie den Soft-Taster „Freeze“ bzw. „Infinity“ am PROFILER drücken. Zum Löschen der Zuweisung wiederholen Sie einfach diesen Vorgang.

### ◆ Freeze

„Freeze“ ist eine sogenannte „Action & Freeze“ Funktion, die ein Delay in eine Endlosschleife verwandelt. Die Delay-Spur wird wiederholt, ohne dass sich ihr Pegel oder Klang dabei verändert. Der Eingang des Delay-Effektes wird dabei geschlossen, sodass währenddessen keine neuen Signale zur Delay-Spur mehr hinzugefügt werden. So können Sie also zu Ihrer Delay-Schleife spielen.

## ◆ Infinity

Wenn Sie „Infinity“ - eine andere „Action & Freeze“ Funktion - auslösen, wird aus dem Parameter „Feedback“ mit einem Wertebereich von 0 bis 100% zum Parameter „Infinity Feedback“, dessen Wertebereich von 100% bis 200% reicht und der sich separat einstellen lässt. Dieses Feedback lässt die Delay-Wiederholungen lauter statt leiser werden, nähert sich damit immer mehr der simulierten Bandsättigung an, wo das Delay unendlich wiederholt wird, jedoch mit stetig abnehmender Klangqualität. Hierbei ist es wichtig, den Klang der Bandsättigung über „High Cut“ und „Low Cut“ zu steuern, um ein sanftes, wohlklingendes Ergebnis zu erzielen. Setzen Sie „Mix Location“ auf „Post“, damit Sie den Pegel des gesättigten Signals mit dem „Mix“ Regler steuern können.

Im Gegensatz zur Funktion „Freeze“ lässt Sie „Infinity“ immer mehr neue Signale zum Delay hinzufügen, die sich dann mit dem wiederholten Signal mischen.

- ✓ Beide Funktionen, „Freeze“ sowie „Infinity“ können einem der [Effekttaster](#) der Remote bzw. des Stage zugewiesen werden. Halten Sie einfach einen der Effekttaster (I bis IIII) mit dem Fuß, während Sie den Soft-Taster „Freeze“ bzw. „Infinity“ mit der Hand betätigen. Mittels der Effekttaster I-IIII können Freeze bzw. Infinity für jedes Effekt-Modul individuell gesteuert werden.
- ✓ Sowohl „Freeze“ als auch „Infinity“ können übrigens auch externen analogen Tastern zugewiesen werden, die an den Pedal-Anschlüssen vom [PROFILER](#) oder von der [Remote](#) angeschlossen sind. Mit einer solchen globalen Zuweisung werden Freeze und Infinity ggf. in mehreren Effekt-Modulen gleichzeitig gesteuert. Man kann auch die Taster TAP, TUNER und LOOPER von Remote bzw. PROFILER Stage zu globalen Freeze- bzw. Infinity-Tastern umfunktionieren.

### ◆ Cross Feedback

Eine kleine Anzahl von Delay-Typen – namentlich das [Dual Delay](#) und das [Quad Delay](#) – verfügen über den Parameter „Cross Feedback“. Sobald dessen Wert größer als null eingestellt ist, wird jedes der Delay-Signale nicht nur in den eigenen Eingang zurückgespielt, sondern außerdem auch noch in den Eingang jeder anderen beteiligten Delay-Linie. Dadurch wird das rhythmische Muster des Delays diffuser und es fügt dem Delay eine Art Halleffekt hinzu. Mit „Cross Feedback“ reduziert sich das normale Feedback automatisch in dem Maße, dass das empfundene gesamte Feedback gleichbleibt. Deshalb funktioniert „Cross Feedback“ auch nur, wenn das normale Feedback etwas aufgedreht ist. Um sanfte Diffusion zu erzeugen, sollten Sie ungerade Delay-Zeiten einstellen. Im Gegensatz dazu führen Delay-Zeiten im Verhältnis 1:1 oder 2:1 in Verbindung mit „Cross Feedback“ zu eher uninteressanten Ergebnissen.

### ◆ Reverse Mix

Wenn dieser Regler komplett nach rechts gedreht wird, wird aus dem Delay ein Reverse Delay, sprich das Delay wird rückwärts abgespielt. Mit Zwischenwerten erzielt man Mischungen von vorwärts und rückwärts, die ziemlich einmalig sind.

### ◆ Input Swell

„Input Swell“ aktiviert ein automatisches Anschwellen am Eingang des Delay-Effektes, welches die Lautstärke des Instruments mit jedem neuen Saitenanschlag ansteigen lässt. Bei niedrigen Werten wird ausschließlich der Anschlag des Plektrums bedämpft, was ein sanfteres Delay-Signal bewirkt. Bei höheren Werten schwimmt der Anfang jeder Note, wodurch das Delay Signal wie eine Synthesizer-Fläche klingt.

### ◆ Smear

„Smear“ fügt dem Delay noch einen leichten Hall hinzu, dessen Intensität mit jeder Wiederholung zunimmt. Die Saitenanschläge werden zunehmend diffuser oder verwischt, was dem Delay noch einen Hauch von Ambience verleiht. „Input Swell“ und „Smear“ sind typische Bestandteile von atmosphärischen und ätherischen Delays.

## ◆ Stereo

Der bipolare Parameter „Stereo“ taucht in vielen Effekten auf. Bei den Delays steuert man damit die Verteilung der Delay-Abgriffe im Stereo-Panorama.

Allerdings kann man damit auch einen Super-Stereo-Effekt erzielen, bei dem die Delay-Reflexionen sogar links und rechts über das Stereo-Panorama hinausgehen. Dieser Effekt funktioniert am besten, wenn sich die Hörposition in einem gleichschenkligen Dreieck vor den Stereo Lautsprechern befindet. Um den Effekt besonders deutlich zu hören, stellen Sie die Delay-Abgriffe auf unterschiedliche Zeiten ein. Mit einem Kopfhörer funktioniert dieser Super-Stereo-Effekt übrigens nicht.

- Bei 100% werden die Delay-Abgriffe genau auf die linke und rechte Seite des Stereo-Panoramas gelenkt.
- Bei 0% werden alle Delay-Abgriffe genau in die Mitte gelenkt, was also zu einem Mono-Signal führt.
- Bei -100% werden die Delay-Abgriffe wieder genau auf links und rechts verteilt, jedoch seitenverkehrt.
- Wenn Sie „Stereo“ über +-100% hinaus einstellen, setzt der Super-Stereo-Effekt ein und erreicht sein Maximum bei +-200%.

Wie auch bei allen anderen Effekten entfällt der Parameter „Stereo“, falls der Effekt vor der Stack-Sektion in einem der Module A, B, C, oder D eingesetzt wird, denn diese sind strikt monophon.

### ◆ Grit

Der Parameter „Grit“ fügt dem Delay-Signal die typische Verzerrung eines Bandechos hinzu. Bei kleineren Werten wird der Band-Bias reduziert, was einen ‚brüchigen‘ Sound bewirkt. Bei höheren Werten wird das Signal wegen der begrenzten Aussteuerungsreserve des Bandes deutlich komprimiert. Im rechten Viertel des Regelbereichs wird der Eingangspegel in vernünftigem Maße angehoben, um noch mehr Verzerrung zu erzeugen. Außerdem können Sie den Klang auch noch mit den Parametern „[High Cut](#)“ und „[Low Cut](#)“ einstellen bzw. bändigen. Nutzen Sie „[Cut More](#)“, falls Sie die Ränder des Frequenzspektrums noch stärker beschneiden wollen.

Wie bei jeder Verzerrung, ist der Anteil von „Grit“ im Delay immer auch vom Pegel des Eingangssignals abhängig. Daher reagiert „Grit“ naturgemäß sehr stark auf die Auswahl der „Mix Location“. Sobald „Mix Location“ auf „Pre“ steht, verringert sich der Grad der Verzerrung, wenn [Delay Mix](#) zurückgenommen wird. Insofern möchten Sie vielleicht lieber „Post“ einstellen, damit der Grad von „Grit“ nicht mehr von Delay Mix beeinflusst wird.

### ◆ Stereo Modulation

Bewirkt eine Modulation der Delay-Zeiten, um einen satten und Chorus-ähnlichen Klang zu erzeugen. Die Delay-Abgriffe werden in unterschiedlichen Phasen moduliert, was selbst dann zu einem erweiterten Stereo-Bild führt, wenn die Delay-Zeiten genau gleich eingestellt sind (ähnlich einem [Air Chorus](#)).

✓ Wenn Sie das Delay ohne irgendeinen Stereo-Effekt modulieren möchten, benutzen Sie stattdessen die Parameter „[Flutter](#)“.

### ◆ Chorus

Ein Chorus mit nur einem Regler, der ausschließlich beim Delay-Signal und nicht beim trockenen Signal zur Anwendung kommt. Dieser Effekt erzeugt den typischen Gitarrensound der 80er Jahre.

### ◆ Flutter Intensity, Flutter Rate

Diese beiden Parameter regeln den typischen ‚Wow & Flutter‘ Effekt eines Bandechos. Die Geschwindigkeit, mit der bei einem Bandechogerät das Magnetband an Aufnahme- und Wiedergabekopf vorbeiläuft, schwankt mehr oder weniger zufällig wegen verschiedener mechanischer Einflüsse einschließlich der Bandabnutzung. Dies führt zu langsamen und schnellen Tonhöschwankungen des Delay-Signals. „Flutter Rate“ variiert die Geschwindigkeit dieser zufälligen Abweichungen. Niedrige Einstellungen erzeugen mehr „Wow“, während höhere Werte eher „Flutter“ betonen. Mit „Flutter Intensity“ stellen Sie die Stärke der Abweichungen nach Ihrem Geschmack ein.

## ◆ Ducking

Der Parameter „Ducking“ erlaubt, einen Delay-Effekt in Abhängigkeit von der Anschlagsstärke zu intensivieren oder auszublenden. Das mag Ihnen vom „Ducking Delay“ her bekannt sein, wie er in vielen Effektprozessoren zu finden ist.

„Ducking“ ist zweipolig und bestimmt den Schwellwert für dynamische Kontrolle. In der Mittelposition ist das Ducking abgeschaltet. Im rechten Regelbereich finden Sie das übliche Ducking-Verhalten: Der Effekt wird bedämpft, je stärker Sie die Saiten anschlagen. Indem Sie den Wert für „Ducking“ sorgfältig einstellen, können Sie die Intensität des Effektes sehr gefühlvoll mit Ihrer Spieldynamik steuern; je sanfter Sie anschlagen, desto stärker wirkt der Effekt.

Auf der linken Hälfte des Parameters „Ducking“ kehrt sich dieses Verhalten genau um: Je stärker Sie jetzt anschlagen, desto stärker tritt der Effekt in den Vordergrund.

Wenn Sie „Ducking“ bei einem Effekt im positiven Bereich einstellen und bei einem zweiten im negativen Bereich, so wird in Abhängigkeit von Ihrer Anschlagsstärke zwischen beiden Effekten überblendet.

Der Schwellwert des „Ducking“ hängt naturgemäß auch vom Ausgangspegel Ihrer Gitarre ab, welcher wiederum durch den Parameter [„Clean Sens“](#) in der Input-Sektion beeinflusst und kompensiert wird.

## ◆ Ducking Pre/Post

Wenn „Pre“ ausgewählt ist, wirkt sich das „Ducking“ auf den Pegel des Eingangssignals der Delay-Stufe aus. Mit der Dynamik Ihres Spielens können Sie das Eingangssignale der Delay-Stufe abschwächen, während Echofahnen ungehindert ausklingen.

Wenn „Post“ ausgewählt ist, wirkt sich „Ducking“ hingegen auf den Pegel des Effektanteils des Ausgangssignals aus. Sie können also mit der Dynamik Ihres Spielens den Pegel der Echofahnen beeinflussen.

## Single Delay

Das Single Delay besteht aus einer einzigen Delay-Linie bei der es nur eine Delay-Zeit einzustellen gibt. Damit ist das Single Delay besonders für Anwendungen in den Modulen vor dem Amplifier geeignet. Allerdings kann man es auch hinter dem Stack nutzen und dabei einen dezenten Stereoeffekt erzielen, indem man den Parameter „Stereo“ aufdreht. Dieser Stereo-Effekt wird durch Phasenverschiebungen erzielt und ist uneingeschränkt mono-kompatibel. Das heißt, falls das Signal beim Abspielen zu einem Mono-Signal zusammengefügt werden sollte, verschwindet dieser Effekt ohne irgendwelche Nebenwirkungen.

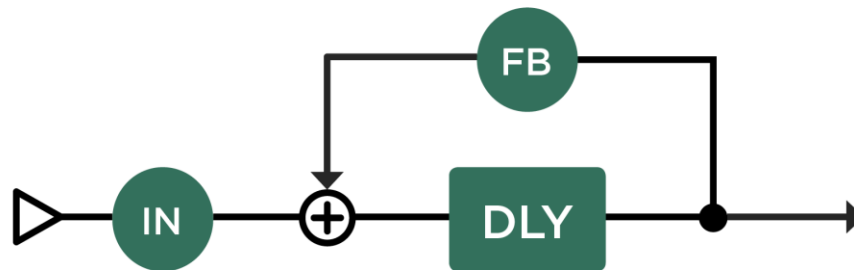

*Single Delay*

## TwoTap Delay

Das TwoTap Delay basiert auf einem Single Delay, aber mit zwei Signalabgriffen für die linke und rechte Seite. Damit kann man speziell Ping-Pong Delay-Muster erzeugen, die sich von denen z. B. eines [Dual Delays](#) deutlich unterscheiden.

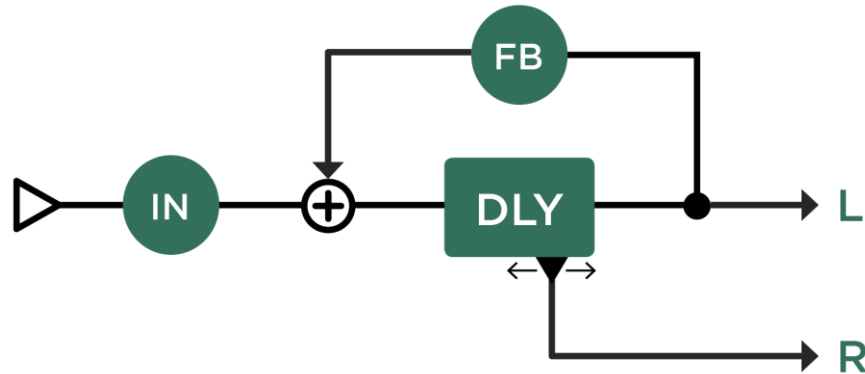

### *TwoTap Delay*

Wenn „[To Tempo](#)“ ausgewählt ist, können die Delay-Zeiten für den linken und rechten Abgriffe in musikalischen Notenwerten einstellen. Beide Notenwerte identisch einzustellen führt zu einem Mono-Delay, während unterschiedliche Werte einen Ping-Pong Effekt erzeugen. Nur das linke Delay wird zurück in den Eingang des Delays gespielt, somit bestimmt die Länge des linken Delays die Länge des Delay-Musters. Wenn Sie die Länge des rechten Abgriffs z. B. auf die Hälfte dessen auf der linken Seite einstellen, werden Sie den klassischen Ping-Pong

Effekt erzielen. Allerdings bewirkt ein Vertauschen der beiden Werte nicht nur einfach eine Umkehrung des Stereo-Panoramas, sondern auch ein anderes Delay-Muster. Sie können Notenwerte von beliebigen Vielfachen von Sechzehntelnoten bis zu einem Takt einstellen. Das schließt ungerade Werte, wie z. B. 5/16 oder 7/16 ein, die es unbedingt wert sind, mal ausprobiert zu werden. Um komplexere und interessante Rhythmusmuster zu erzeugen, versuchen Sie mal gerade und ungerade Werte zu kombinieren.

Wenn „[To Tempo](#)“ nicht ausgewählt ist, wird die linke Delay-Zeit in Millisekunden und die rechte als prozentuales Verhältnis („[Ratic](#)“) zur linken Delay-Zeit eingestellt.

## Serial TwoTap Delay

Das Serial Delay ist ein [TwoTap Delay](#), dem noch ein weiteres Delay in der Signalkette vorangestellt ist. Dieses zusätzliche Delay bietet noch zusätzliche Einstellmöglichkeiten für „Mix Serial“ sowie „Feedback Serial“ und natürlich eine dritte Delay-Zeit. Diese Delay-Zeit erscheint als „Note Val. Serial“, sobald „To Tempo“ aktiviert ist, bzw. als „Delay Ratio Serial“ als prozentuales Verhältnis zu „Delay 1 Time“, falls „To Tempo“ nicht ausgewählt ist.

- ✓ Statt eines Serial Delays können Sie natürlich auch zwei beliebige Delay-Typen in zwei benachbarten Effektmodulen ansiedeln.

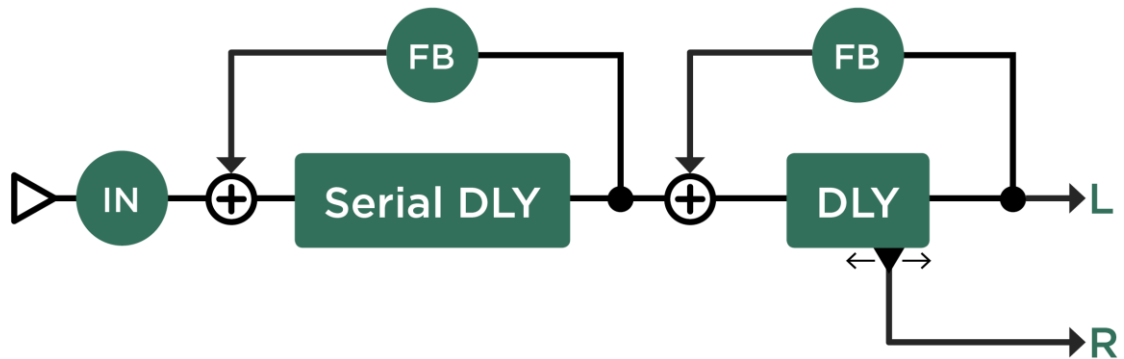

*Serial TwoTap Delay*

## Dual Delay

Beinhaltet zwei vollständig separate Delays auf der rechten und linken Stereo-Seite mit unabhängigen Einstellungen des Feedbacks. Beide Feedbacks können mit dem Taster „Feedback Sync“ gleichgeschaltet werden, sodass beide nur über den Parameter „Feedback 1“ gesteuert werden. Solch gleichgeschaltete Feedbacks haben nicht nur einfach denselben Feedbackpegel, sondern werden stattdessen automatisch abhängig von der Delay-Zeit dahingehend justiert, dass beide Delays innerhalb derselben Zeitspanne ausklingen, damit das Stereo-Bild stets erhalten bleibt. Nutzen Sie den Parameter „[Cross Feedback](#)“, um die Dichte der Delay-Reflexionen zu erhöhen.

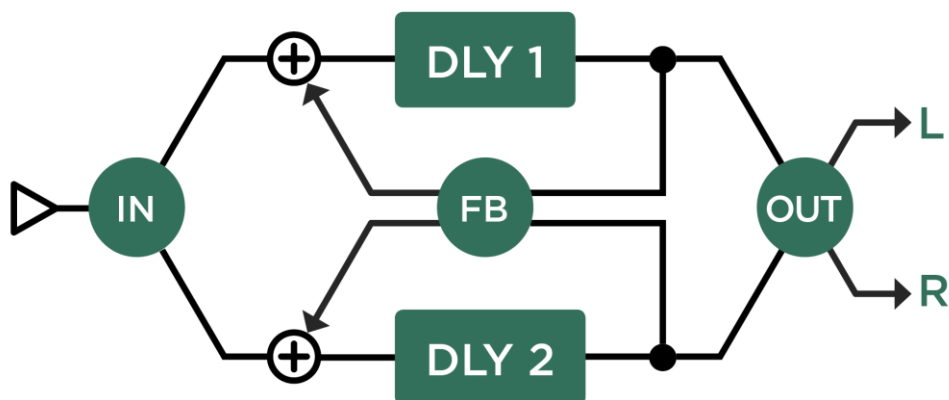

Dual Delay

## Rhythm Delay

Das Rhythm Delay ist sehr mächtig. Man kann damit bis zu vier Delay-Abgriffe so organisieren, dass daraus ein rhythmisches Muster entsteht. Alle vier Delay-Abgriffe sind bezüglich Zeit, Lautstärke sowie Position im Stereo-Panorama unabhängig voneinander. Die Klangveränderung durch die Filter „High Pass“ und „Low Pass“ nimmt von Abgriff zu Abgriff zu, wodurch das Delay auch innerhalb eines Musters sehr natürlich klingt.

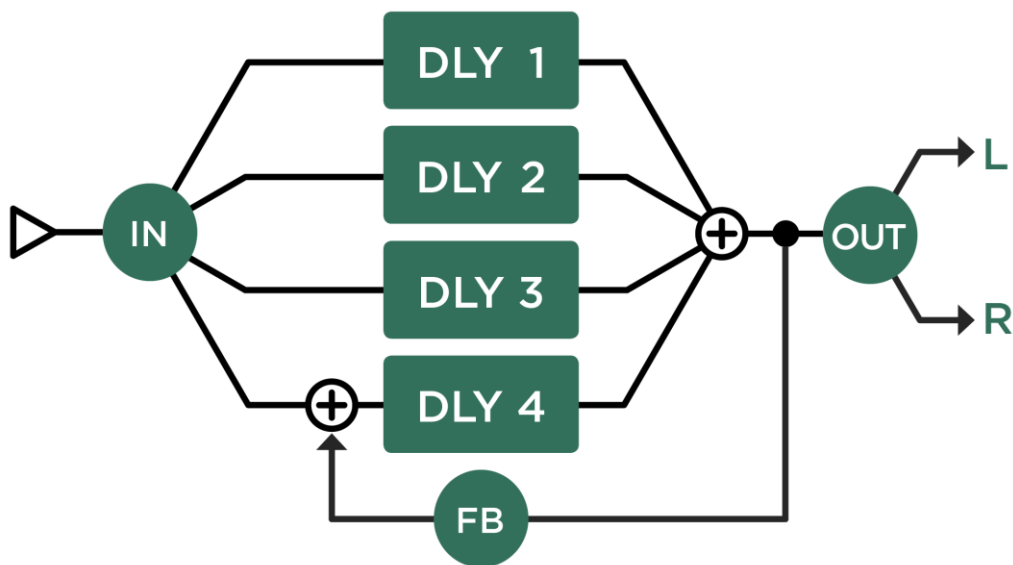

Sobald Sie das Feedback auf einen anderen Wert als Null stellen, wiederholt sich das gesamte Delay-Muster. Die Zeit der Wiederholung (und damit die Länge des Musters) wird durch die Zeit des vierten Delay-Abgriffs (Delay 4) bestimmt. Deshalb ist der vierte Delay-Abgriff immer der erste Delay-Abgriff der nächsten Wiederholung.

Wenn „To Tempo“ aktiviert ist, kann die Zeit für jeden Delay-Abgriff unabhängig als vielfaches von Sechzehntelnoten eingestellt werden. Wenn „To Tempo“ nicht aktiviert ist, dann wird „Delay 4 Time“ in Millisekunden eingestellt und damit die Länge des Delay-Musters festgelegt bzw. die Wiederholungszeit. Für Delay 1, 2 und 3 gibt es jeweils einen Parameter „Ratio“ bei dem man das prozentuale Verhältnis bezogen auf „Delay 4 Time“ bestimmt. Demzufolge brauchen Sie später nur „Delay 4 Time“ zu verändern, und alle anderen Delay-Zeiten werden automatisch so angepasst, dass dieselben Verhältnisse erhalten bleiben. Das rhythmische Muster bleibt also erhalten, es ändert sich nur die Geschwindigkeit.

## Quad Delay

Das Quad Delay bietet vier parallele Delay-Linien. Die Einstellmöglichkeiten ähneln denen des [Rhythm Delays](#), aber die Struktur ist völlig anders. Die vier Delays teilen sich sowohl einen gemeinsamen [Feedback-Regler](#) wie auch einen gemeinsamen Regler für „[Cross Feedback](#)“. Wenn „Cross Feedback“ auf null steht, hat jedes Delay sein eigenes Feedback. Wenn „Cross Feedback“ auf 100% steht, wird das Signal jedes Delays gleichzeitig in alle vier Delays zurückgespielt, was einen diffusen und hall-ähnlichen Klang bewirkt.

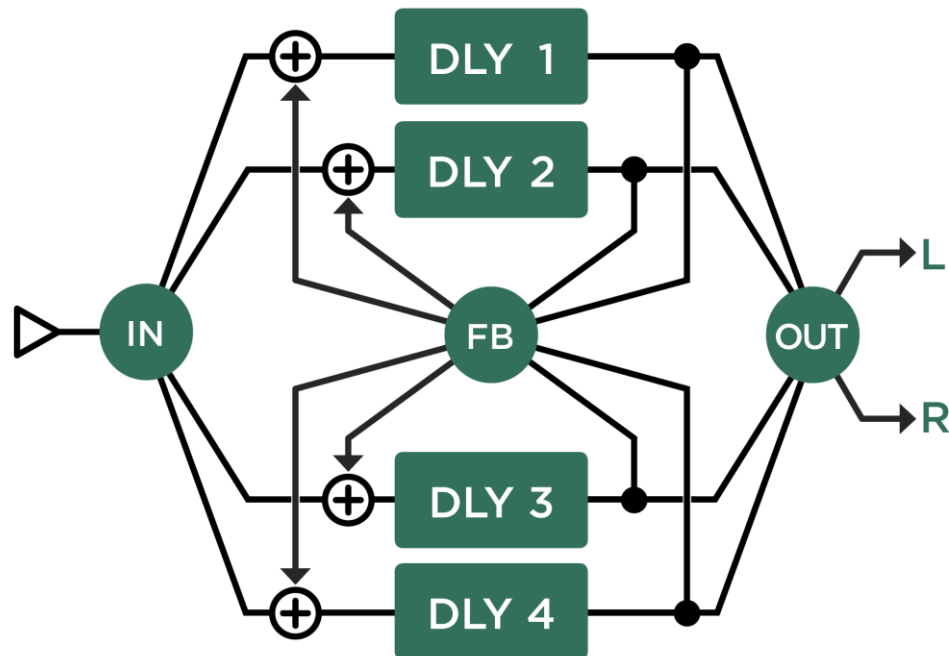

## Legacy Delay

Das Legacy Delay basiert auf dem ersten Delay-Algorithmus, der für den PROFILER entwickelt wurde. Es ist auch im aktuellen PROFILER Betriebssystem vorhanden, damit alte Rigs weiterhin ohne klangliche Veränderungen gespielt werden können. Der Aufbau des Legacy Delay ist dem [TwoTap Delay](#) sehr ähnlich. Es besitzt jedoch im Gegensatz zu allen anderen Delays, die intuitive Filter für „Low Cut“ und „High Cut“ bieten, einen Bandpassfilter mit den beiden Parametern „Center Frequency“ und „Bandwidth“. Falls Sie tiefgreifende Änderungen in einem bereits existierenden Legacy Delay planen, empfehlen wir mit dem [TYPE-Regler](#) auch gleich den Delay-Typ z. B. in TwoTap Delay zu ändern, weil sich damit viele neue Möglichkeiten erschließen.

Aus demselben Grund sollten Sie Legacy Delay auch nicht verwenden, falls Sie ein komplett neues Delay von Grund auf neu konfigurieren möchten.

# Pitch Shifter Delay (Hellgrün)



Die Pitch Shifter Delays kombinieren die verschiedenen [Delay-Typen](#) mit bis zu vier verschiedenen Typen von [Pitch Shiftern](#).

## Chromatische Typen

Der chromatische Pitch Shifter ist bei diesen Effekten am Input des Delays angeordnet und kann polyphon (mit Akkorden) gespielt werden. Die Tonhöhe (Pitch) kann in Halbtonschritten eingestellt werden. Bitte informieren Sie sich dazu im Kapitel [Chromatic Pitch](#).

## Harmonische Typen

Der harmonische Pitch Shifter ist am Eingang des Delays angeordnet und sollte mit Einzeltönen gespielt werden. Der Pitch wird in musikalischen Intervallen eingestellt und folgt einer wählbaren Tonart. Bitte lernen Sie darüber mehr im Kapitel [Harmonic Pitch](#).

- ✓ Sowohl die chromatischen wie auch die harmonischen Typen beinhalten die Option [Formant Shift](#), die besonders natürliche Tonhöhenverschiebungen ermöglicht. Allerdings sollte man, wenn Formant Shift eingeschaltet ist, nur Einzeltöne spielen, damit sich das Ergebnis richtig gut anhört.

## Loop Pitch-Typen

Hier ist der Pitch Shifter ebenfalls chromatisch, sitzt aber in der Feedback-Schleife des Delays, wodurch sich mit jeder Wiederholung die Tonhöhe weiter verschiebt.

## Crystal-Typen

Crystal ist ein rückwärts abgespieltes Delay, bei dem die Tonhöhe verändert wird, indem das verzögerte schneller bzw. langsamer abgespielt wird. Der Crystal-Effekt ist in der Feedback-Schleife des Delays positioniert, wobei durch die Wiederholungen eine Tonhöhen-Helix entsteht. Die interessantesten Ergebnisse erzielt man, wenn man „Pitch“ auf eine Oktave (+12) oder eine Quinte (+7) einstellt. In Verbindung mit anderen Delay-Parametern wie „Input Swell“ und „Flutter“ kann man sehr ätherische Echo- sowie Halleffekte erzeugen.

## Crystal Delay

Das Crystal Delay basiert auf dem [TwoTap Delay](#) und besitzt zusätzlich einen Crystal-Effekt in der Feedback-Schleife.

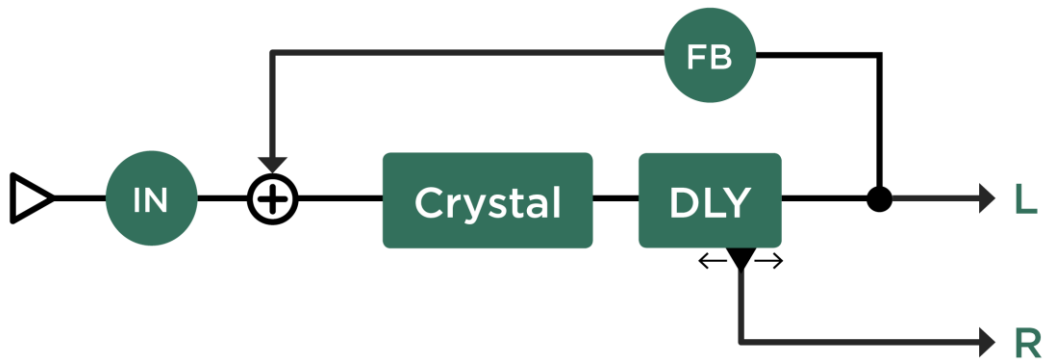

*Crystal Delay*

## Loop Pitch Delay

Das Loop Pitch Delay basiert ebenfalls auf dem [TwoTap Delay](#), besitzt jedoch einen [chromatischen Pitch Shifter](#) in der Feedback-Schleife.

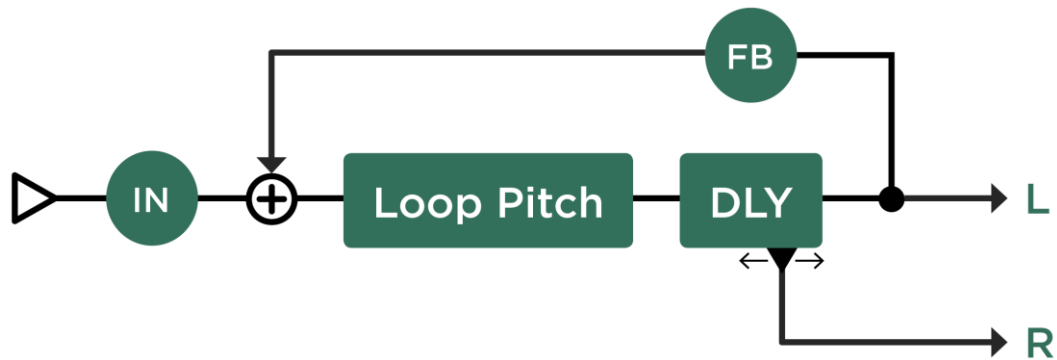

*Loop Pitch Delay*

## Frequency Shifter Delay

Der Frequency Shifter sitzt in der Feedback Schleife und bewirkt eine disharmonische Tonhöhen-Helix. Eine echter LoFi-Effekt.

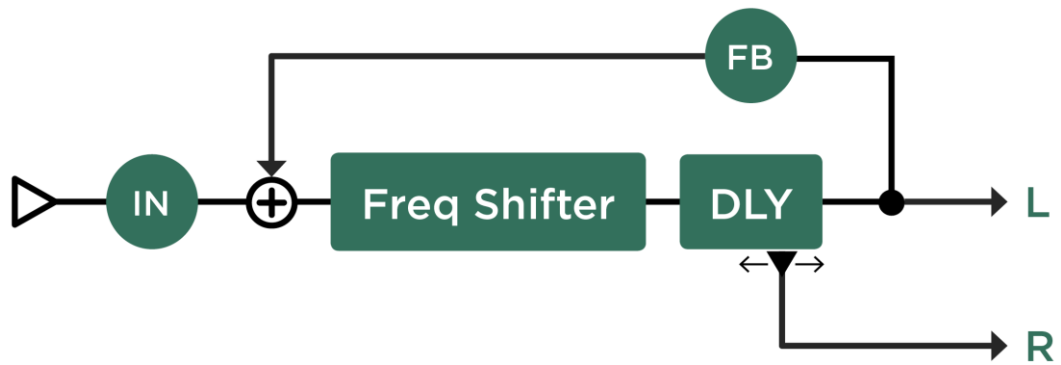

*Frequency Shifter Delay*

## Dual Chromatic Delay & Dual Harmonic Delay

Das Dual Chromatic Delay und das Dual Harmonic Delay basieren auf dem [Dual Delay](#) und es sind jeweils Pitch Shifter beim Eingang jeder Delay-Seite eingebaut. Damit können Sie zwei in der Tonhöhe verschobene Stimmen erzeugen, die sich nach Belieben verzögern und mit Feedback versehen lassen. Falls Sie nur ein in der Tonhöhe verändertes Delay wünschen, so stellen Sie einfach beide Pitch-Parameter auf identische Werte ein.

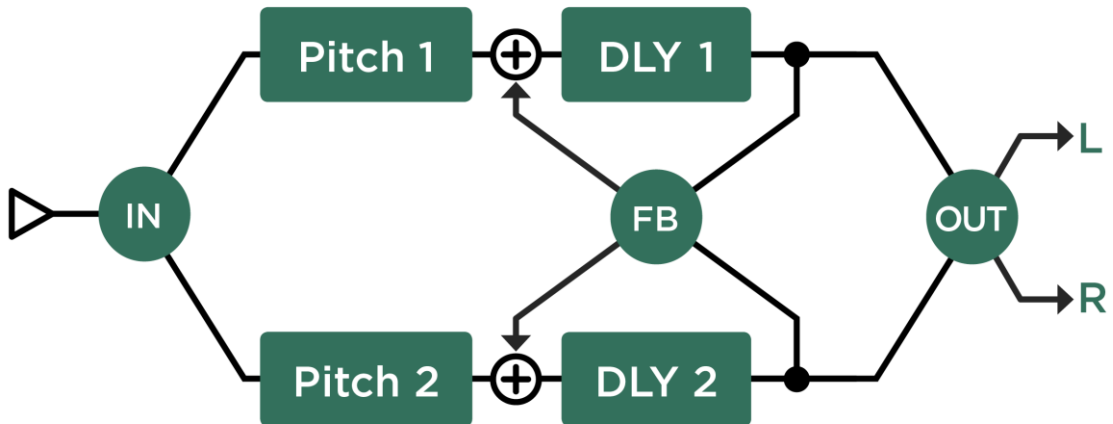

*Dual Chromatic Delay und Dual Harmonic Delay*

## Dual Crystal Delay

Das Dual Crystal Delay basiert auch auf dem [Dual Delay](#), wobei hier jeweils Crystal-Effekte in den beiden Feedback-Schleifen der Delays eingebaut sind. Damit kann man zwei verschiedene Tonhöhen einstellen, wobei jedes der beiden Signale mittels des Parameters Cross Feedback in das andere zurückgespielt werden kann.

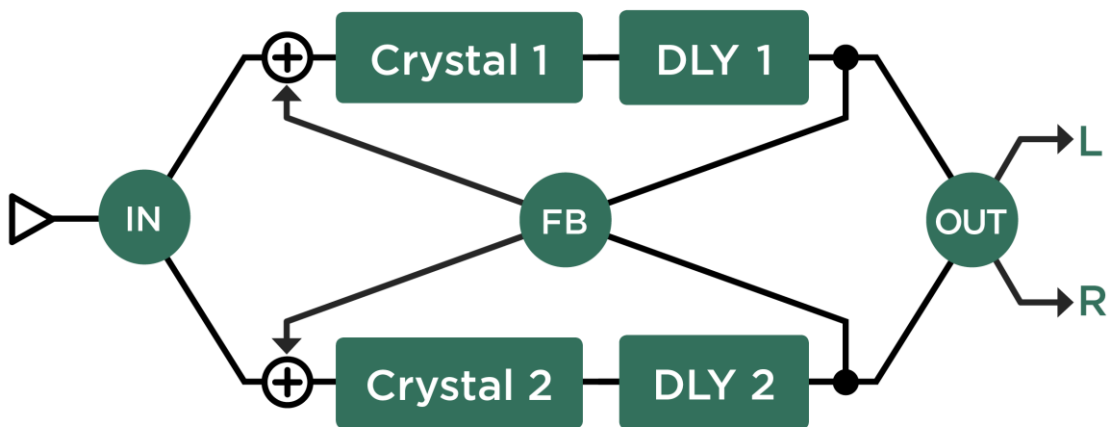

*Dual Crystal Delay*

## Dual Loop Pitch Delay

Das Dual Loop Pitch Delay funktioniert ähnlich dem [Dual Crystal Delay](#), jedoch befinden sich hier [chromatische Pitch Shifter](#) in jeder der beiden Feedback-Schleifen. Das Ergebnis kann man mit dem Crystal vergleichen, es klingt allerdings klarer definiert.

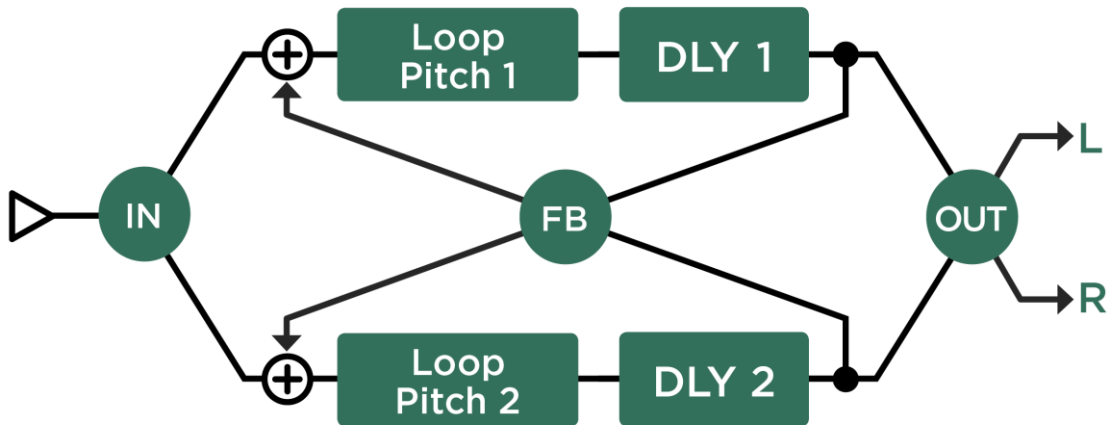

*Dual Loop Pitch Delay*

## Melody Delay

Das Melody Delay ist die Kombination aus [Rhythm Delay](#) und vier Pitch Shiftern, wodurch aus dem Rhythmus eine Melodie wird. Jede Note, die Sie spielen, generiert ein Arpeggio bestehend aus bis zu vier verzögerten und in der Tonhöhe verschobenen Noten. Die besten Ergebnisse erzielen Sie dabei, wenn Sie immer zunächst eine Note spielen und dann durch das Melody Delay die Melodie vervollständigen lassen.

- ✓ Die Option [Formant Shift](#) in den Pitch Shiftern ermöglicht sehr natürlich klingende Melody Delay Arpeggios.

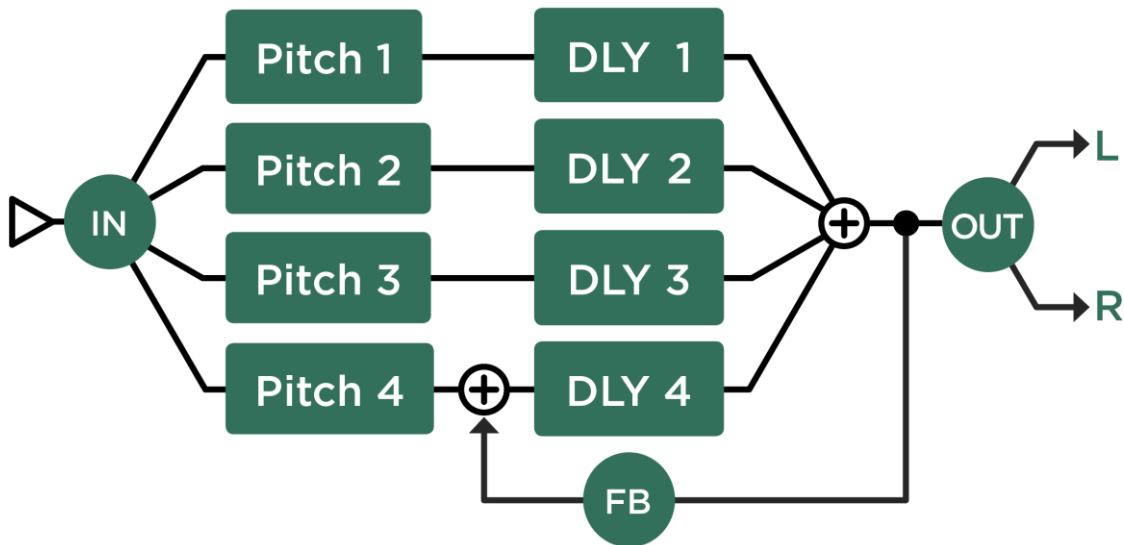

## Quad Chromatic Delay & Quad Harmonic Delay

Das Quad Chromatic Delay und das Quad Harmonic Delay kann man sich praktisch wie doppelte [Dual Chromatic/Harmonic Delays](#) vorstellen. Hier gibt es nun sogar vier Pitch Shifter, jeweils einen am Eingang jedes der vier Delays. Hiermit kann man in der Tonhöhe verschobene, hallähnliche Klänge erzeugen.

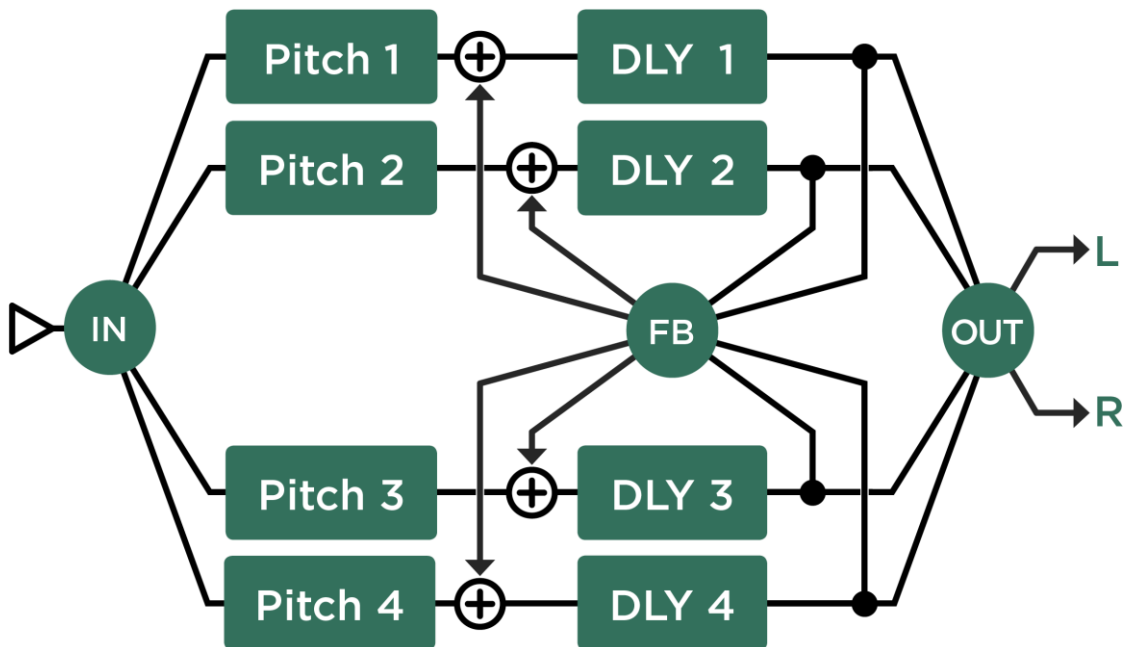

*Quad Chromatic Delay und Quad Harmonic Delay*

# Reverb (Grün)



Der PROFILER bietet eine breite Palette an Reverb-Algorithmen in Studioqualität. Hier ist eine Beschreibung der Parameter, die in den meisten Reverb-Effekten zu finden sind.

## ◆ Reverb Mix

Funktioniert genauso, wie der Parameter „Mix“ in den Delay-Effekten, und kann ebenfalls über einen eigenen Regler im oberen Teil der Frontblende geregelt werden.

## ◆ Mix Location Pre/Post

Bestimmt, ob der Reverb Mix-Regler auf den Eingang (Pre) oder den Ausgang (Post) des Reverbs wirkt. Durch diese Einstellung verändert sich der Klang des Reverbs nicht unmittelbar, aber sie wirkt sich aus, sobald Sie den Parameter Reverb Mix mit einem Pedal oder Taster morphen.

In der Position „Post“ wirken sich Veränderungen von Reverb Mix auf den Ausgangspegel des Reverbs und damit auch direkt auf ausklingende Reverbs aus, während in der Position „Pre“ ausklingende Reverbs von schnellen Änderungen des Mix nicht berührt werden, da dieser nun den Eingangspegel des Delays bestimmt.

## ◆ Decay Time

Bestimmt, wie schnell der Hall abklingt. Auf eine Art bildet „Decay Time“ die Größe des Raumes ab, denn in kleinen Räumen klingt der Hall schneller aus als in großen. Aber verwechseln Sie diesen Parameter nicht mit dem Parameter „[Room Size](#)“, den das [Natural Reverb](#) bietet.

Decay Time ist vergleichbar mit dem Parameter „Feedback“ beim Delay. Sie bemisst sich in Sekunden (s) und bezieht sich auf den Zeitpunkt, an dem sich der Hall um 60 dB verringert hat, sodass er sich unter der Hörschwelle befindet.

#### ◆ High Decay

Simuliert das Abklingen hoher Frequenzen in natürlichen Räumen und Hallen über die Zeit. Je weiter Sie nach links drehen, desto mehr wird der Anteil hoher Frequenzen mit der Zeit reduziert. Während die Wirkung von „High Decay“ in späteren Hallreflektionen zunimmt, wirkt sich „High Cut“ von Anfang an und auf das komplette Hallsignal aus. Mittels „High Decay“ und „High Cut“ können Sie den Anteil hoher Frequenzen über die komplette Nachhallzeit gestalten.

#### ◆ Low Decay

Während „High Decay“ den Anteil hoher Frequenzen am Hall immer mehr begrenzt, je mehr man nach links regelt, begrenzt „Low Decay“ den Anteil niedriger Frequenzen umso mehr, je mehr man nach rechts dreht. Stellt man „Low Decay“ auf null, klingen alle Frequenzen so aus, wie es durch „Decay Time“ vorgegeben ist. Bei Anwendungen mit einzelnen Instrumenten, wie z. B. einer Akustikgitarre, oder Mischungen klassischer Orchester ist das von Vorteil.

Bei modernen Mischungen mit Schlagzeug und Bass ist hingegen empfohlen, niedrige Frequenzen schneller ausklingen zu lassen, damit der Mix transparent bleibt. Um dies zu unterstützen, kommt im Hintergrund automatisch ein Low Cut-Filter zum Einsatz, sobald Sie „Low Decay“ auf höhere Werte einstellen. Dadurch werden niedrige Frequenzen ab dem Einsatz des Halls dezent ausgeblendet.

#### ◆ Low Decay & High Decay combination

Beide Decay-Einstellungen bieten Regelbereiche, die über das, was zur Simulation eines natürlichen Raumes erforderlich ist, weit hinausgehen. Wenn Sie „Low Decay“ bis ins obere Viertel aufdrehen und „High Decay“ bis ins entgegengesetzte untere Viertel, wird Ihnen ein schneller Abfall von niedrigen und hohen Frequenzen auffallen, sodass nur eine schmale Resonanzfrequenz übrigbleibt. Wenn Sie jetzt „Decay Time“ aufdrehen, so können Sie das Abklingen dieser Resonanz in epochale Längen ziehen.

◆ High Cut

High Cut ist ein feststehendes Filter, das den Anteil hoher Frequenzen im Hall umso stärker absenkt, je mehr man den Regler nach links dreht. Während es diesen Parameter in Combo-Verstärkern nie gab, ist er unter der Bezeichnung „Tone“ im originalen Fender® Reverb Tank vorhanden.

◆ Freeze

„Freeze“ ist eine der sogenannten Action & Freeze-Funktionen. Mit „Freeze“ kann man den Hall in eine Fläche verwandeln, indem die Raumgröße auf unendlich eingestellt wird. Der Eingang der Hallstufe wird geschlossen, sodass dem Hall keine neuen Signale mehr hinzugefügt werden. Die Hallfläche bleibt also dauerhaft unverändert erhalten und Sie können dazu mit dem trockenen Signal weiterspielen.

Die Funktion „Freeze“ kann einem der vier Effekttaster der PROFILER Remote bzw. des Stage zugewiesen werden. Halten Sie einfach einen der Effekttaster (I bis IIII) und drücken Sie gleichzeitig auf den Soft-Taster „Freeze“.

## ◆ Ducking

Der Parameter „Ducking“ erlaubt, einen Reverb-Effekt in Abhängigkeit von der Anschlagsstärke zu intensivieren oder auszublenden. Das mag Ihnen vom „Ducking Delay“ her bekannt sein, wie er in vielen Effektprozessoren zu finden ist.

„Ducking“ ist zweipolig und bestimmt den Schwellwert für dynamische Kontrolle. In der Mittelposition ist das Ducking abgeschaltet. Im rechten Regelbereich finden Sie das übliche Ducking-Verhalten: Der Effekt wird bedämpft, je stärker Sie die Saiten anschlagen. Indem Sie den Wert für „Ducking“ sorgfältig einstellen, können Sie die Intensität des Effektes sehr gefühlvoll mit Ihrer Spieldynamik steuern; je sanfter Sie anschlagen, desto stärker wirkt der Effekt.

Auf der linken Hälfte des Parameters „Ducking“ kehrt sich dieses Verhalten genau um: Je stärker Sie jetzt anschlagen, desto stärker tritt der Effekt in den Vordergrund.

Wenn Sie „Ducking“ bei einem Effekt im positiven Bereich einstellen und bei einem zweiten im negativen Bereich, so wird in Abhängigkeit von Ihrer Anschlagsstärke zwischen beiden Effekten überblendet.

Der Schwellwert des „Ducking“ hängt naturgemäß auch vom Ausgangspegel Ihrer Gitarre ab, welcher wiederum durch den Parameter [„Clean Sens“](#) in der Input-Sektion beeinflusst und kompensiert wird.

## ◆ Ducking Pre/Post

Wenn „Pre“ ausgewählt ist, wirkt sich das „Ducking“ auf den Pegel des Eingangssignals der Reverb-Stufe aus. Mit der Dynamik Ihres Spielens können Sie das Eingangssignale der Reverb-Stufe abschwächen, während Hallfahnen ungehindert ausklingen.

Wenn „Post“ ausgewählt ist, wirkt sich „Ducking“ hingegen auf den Pegel des Effektanteils des Ausgangssignals aus. Sie können also mit der Dynamik Ihres Spielens den Pegel der Hallfahnen beeinflussen.

## Spring Reverb

Dieser Effekt wurde durch den von Gitarristen heißgeliebte Fender® Reverb Tank von 1963 inspiriert. Es gibt zwei Eigenschaften, die diesen legendären Hallsound ausmachen: Zum einen das Fehlen tiefer Frequenzen aufgrund eines steilen Lowcut Filters beim originalen Design. Dieses Filter hatte die Aufgabe, akustische Rückkopplung zwischen dem Lautsprecher und der im selben Gehäuse eines Combo-Verstärker befindlichen Hallspirale zu vermeiden. Zum anderen ist es der unvergessliche Klang, der an tropfendes Wasser in einer Höhle erinnert. Wir haben uns sehr viel Mühe gegeben, um diesen Effekt originalgetreu nachzubilden, und haben ihm einen eigenen Parameter gewidmet. Dieser Parameter heißt „Dripstone“.

Klassische Combo-Verstärker bieten keine Verzerrung der Vorstufe. Das bedeutet, dass die Endstufe übersteuert werden muss, um einen verzerrten Sound zu erzeugen. Weil die Hallspirale im Signalpfad vor der Endstufe platziert ist, wird deren Ausgangssignal zusammen mit dem trockenen Gitarrensinal verzerrt. Um diesen Effekt originalgetreu abzubilden, sollten Sie Spring Reverb in einem der Module vor dem Amp anordnen. Wenn Sie Spring Reverb hingegen hinter dem Amp anordnen, können Sie den Hall natürlich in Stereo genießen.

### ◆ Dripstone

Kontrolliert die Intensität des Tropfsteinhöhlen-Klangs.

### ◆ Distortion (Dwell)

Der Fender® Reverb Tank besitzt - genauso wie Combo-Verstärker - eine Röhrenverstärkerstufe, um einen Umformer für die Hallspirale anzusteuern. Diese Röhrenverstärkerstufe kann leicht übersteuert werden, da Sie einen angemessenen Signalpegel erzeugen muss. Und das bewirkt wiederum eine Verzerrung, die dem Klang des Halls etwas Kratzen verleiht. Der Grad dieser Art von Verzerrung kann unabhängig mit dem Parameter „Distortion“ eingestellt werden. Im originalen Fender® Reverb Tank, hieß dieser Parameter „Dwell“.

### ◆ Spring Size

Variiert die Größe der Hallspirale und mithin die Intensität des Tropfsteinklangs.

◆ Spectral Balance

Das Spring Reverb durchläuft beim Original ein starkes Low Cut-Filter. Indem man „Spectral Balance“ aus der standardmäßigen Mittelposition bewegt, kann man den Hallanteil des Signals mehr in Richtung niedriger bzw. hoher Frequenzen aussteuern.

## Natural Reverb

Das Natural Reverb basiert auf neusten wissenschaftlichen Erkenntnissen und Techniken. Diese erlauben frühe Reflektionen abzubilden, die in Räumen ganz natürlich entstehen. Wir haben uns daher entschlossen, uns von dem akademischen Ansatz zu verabschieden, frühe Reflektionen unabhängig von der späteren Hallerzeugung einstellbar zu machen. Uns gefällt, wie einfach die Bedienung dadurch wird.

Da das Natural Reverb sehr allgemein gehalten ist und seine Einstellmöglichkeiten sehr weitreichend sind, kann man damit praktisch den Hall aller möglichen natürlichen Räume erzeugen – von atmosphärischem Hall, der so kurz ist, dass man ihn kaum bewusst wahrnimmt, hin zu opulenten Räumen epochaler Größe. Damit lassen sich mit wenigen Reglern alle möglichen Hallräume erzeugen., von Plattenhall bis zu Synthesizer-Flächensounds.

### ◆ Room Size

Zunächst wirkt sich der Parameter „Room Size“ nur wenig auf den Hall aus. Sie werden bei niedrigen Werten eine etwas dichtere Hallfahne bemerken, welche für kleinere Räume typisch ist. Sobald Sie für „Room Size“ höhere Werte eingeben, gibt die Intensität nach und der Beginn des Halls verzögert sich, was einem größeren Raum oder einer Halle entspricht. Typischerweise sollten niedrige Werte bei „Room Size“ mit niedrigen Einstellungen von „Decay Time“ kombiniert werden. Für höhere Werte gilt das entsprechend. Eine Ausnahme von dieser Regel ist die Simulation eines Plattenhalls, für die unabhängig von der „Decay Time“ die kleinste Einstellung von „Room Size“ verwendet werden sollte.

Sie werden bemerken, dass beim Verstellen der „Room Size“ Tonhöhenverschiebungen auftreten. Dies hängt mit der Anpassung der Hallstruktur an die Raumgröße zusammen. Daher empfiehlt sich der Parameter „Room Size“ weniger für ein [Morphing](#).

- ✓ Stellen Sie sich zunächst Decay Time ein und wählen Sie anschließend Room Size nach Ihren Vorstellungen aus. Für noch mehr Möglichkeiten die Raumgröße zu gestalten, informieren Sie sich bitte über den Parameter „Diffusion“.

### ◆ Predelay

Bestimmt die Zeitdauer zwischen dem trockenen Signal und dem eigentlichen Hallsignal. In großen Räumen kann es einige Millisekunden dauern, bis die ersten Reflektionen des Raumes an Ihr Ohr gelangen. Daher assoziiert unser Gehirn ein bestimmtes „Predelay“ stets mit einer bestimmten Raumgröße. Dieser Effekt wird in modernen Musikproduktionen häufig verwendet, um einen Eindruck von Weltall zu erzeugen: Versuchen Sie mal „Decay Time“ zu verkürzen und erhöhen Sie stattdessen „Predelay“. Dadurch wirkt der Raum größer als er eigentlich ist, während sich die Hallfahne vom Klang des trockenen Instruments abkoppelt. So entsteht ein transparenter Effekt wie bei einem Echo. Damit der Raum natürlich klingt, sollten Sie „Predelay“ bei Ambiances und kleinen Räumen zwischen Null und ein paar Millisekunden und bei großen Räumen oberhalb von 60 ms einstellen.

### ◆ To Tempo

Wenn Sie sich für verzögerten Hall interessieren, dann gibt es hier noch mehr zu erfahren. Sobald Sie „To Tempo“ auswählen, ändert sich die Skala des „Predelay“ von Millisekunden auf Notenwerte. Das kennen Sie ja schon von den Delay-Effekten. Jetzt ist das Predelay and das Tempo gekoppelt, und der Einsatz des Halls kann in Notenwerten – in der Regel Vielfachen von Achtelnoten- eingestellt werden. Mittels „To Tempo“ kann das Predelay bis auf zwei Sekunden gestreckt werden.

Das Tempo kann entweder mit einem der [TAP-Taster am PROFILER](#) oder der [PROFILER Remote](#) eingetippt werden. Oder man hält einen der TAP-Taster gedrückt und aktiviert den [Beat Scanner](#), der das Tempo beim Spielen automatisch erfasst. Bitte informieren Sie sich über all diese Möglichkeiten im Abschnitt [Tempo](#).

### ◆ Early Diffusion

Wenn „Early Diffusion“ komplett aufgedreht ist, so besitzt der Hall schon bei seinem Einsatz maximale Diffusion, so wie in einem Raum mit vielen Wänden und Reflektionsflächen. Weniger „Early Diffusion“ entspricht weniger reflektierenden Oberflächen. Bei niedriger Einstellung hören Sie nur vereinzelte frühe Reflektionen, wie Sie in einem normalen Raum oder einer normalen Halle entstehen. In solchen Räumen erhöht sich die Intensität des Halls graduell.

Hier kommen wir zur zweiten Anwendungsmöglichkeit von „Room Size“: Bei niedrigen Einstellungen von „Early Diffusion“ bestimmt „Room Size“ den Abstand zwischen vereinzelten frühen Reflektionen und der eigentlichen Hallfahne. Bei maximaler „Early Diffusion“ bestimmt „Room Size“ die Geschwindigkeit, mit der sich der Hall zu Beginn aufbaut.

- ✓ Das Zusammenspiel von „Early Diffusion“ und „Room Size“ lässt sich am einfachsten nachvollziehen, wenn man einen hohen Wert für Predelay einstellt, da man so leichter das trockene Signal des Instruments vom einsetzenden Hall unterscheiden kann.

### ◆ Mid Frequency

Verschiebt die Filterfrequenzen von „Low Decay“, „High Decay“ sowie „High Cut“. Dadurch verschiebt sich auch die Resonanzfrequenz bei hohen Einstellungen von „Low Decay“ und „High Decay“.

### ◆ Low Boost

Sobald der Schalter „Low Boost“ aktiviert ist, ändert sich die Bezeichnung des Reglers „Low Damp“ in „Low Multiplier“ und invertiert sich dessen Wirkungsweise, sodass statt der Dämpfung von niedrigen Frequenzen über die Zeit, die niedrigen Frequenzen länger erhalten bleiben als der Rest der Hallfahne. Dies ist eine Besonderheit natürlicher Räume, insbesondere großer Räume und Konzerthallen. Der Wert von „Low Multiplier“ bestimmt den Grad der Verlängerung.

„Low Boost“ und „Low Multiplier“ erzeugen immense Hallfahnen für Soloinstrumente, wie z. B. Akustikgitarre. Bei dichten Band-Abmischungen mit mehreren Instrumenten empfehlen wir tiefe Frequenzen vorzugsweise zu dämpfen, statt Sie zu verstärken – dadurch bleibt die Mischung transparent und der Hall wird sich im Mix auch besser durchsetzen.

### ◆ Modulation

Jeder digitale Hallgenerator besteht aus mehreren rückgekoppelten Delays. Diese Delays können nach dem Zufallsprinzip moduliert werden, indem man Modulation hinzufügt. Dadurch entsteht eine sattere (und künstlichere) Hallfahne. Um einen natürlichen Halleffekt zu erzielen, drehen Sie Modulation ganz auf null. Dann bleibt nur eine geringe Modulation übrig, wie sie auch durch natürliche Luftzirkulation entsteht.

### ◆ Input Swell

Der Parameter „Input Swell“ bewirkt, dass bei jedem erneuten Anschlagen der Saiten Ihres Instrumentes die Lautstärke am Eingang des Hallgenerators langsam anschwellt. Bei niedrigen Einstellungen wird nur der Anschlag des Plektrums gedämpft, was zu einem gleichmäßigeren Hallsignal führt. Bei hohen Werten wird der Einsatz der Noten verwischt, was einen Flächenklang erzeugt.

## Easy Reverb

Das Easy Reverb basiert auf dem Natural Reverb. Es enthält jedoch im Vergleich zum Natural Reverb nur die gebräuchlichsten Einstellungen, damit seine Handhabung ganz einfach wird.

### ◆ Decay Time

Im Easy Reverb steuert „Decay Time“ im Hintergrund auch „Room Size“ und die Dauer von „Predelay“. Auf intelligente Weise wird passend zur „Decay Time“ automatisch ein natürlicher Raumklang eingestellt. Mit dieser Vereinfachung geht natürlich etwas Flexibilität verloren. Aber während Sie alle drei Parameter mit einem einzigen Regler einstellen, müssen Sie sich nicht darum kümmern, diese in eine natürliche Balance zu bringen.

## Echo Reverb

Das Echo Reverb ist eine Kombination aus Delay und Reverb. Mit anderen Worten: Ein Natural Reverb mit der zusätzlichen Möglichkeit, die Rückkopplung des Predelays zu steuern, sodass rhythmische Wiederholungen der Hallfahne entstehen. Statt mit einem zusätzlichen Delay zur rhythmischen Verfeinerung, können Sie mit dem Echo Reverb diffuse und sanfte Echos erzeugen, insbesondere wenn Sie das Gefühl haben, dass sich ein normales Delay für Ihre Zwecke zu deutlich und direkt hervorhebt.

Es gibt nur drei Unterschiede zwischen Echo Reverb und Natural Reverb:

- Es gibt zusätzlich den Parameter „Predelay Feedback“; je höher die Einstellung, desto mehr Wiederholungen.
- Der Regelbereich von „Predelay“ ist auf bis zu 2000 Millisekunden erweitert, ähnlich wie bei den Delay-Effekten. Allerdings macht es zur Erzielung rhythmischer Echos mehr Sinn „To Tempo“ einzuschalten und dann mittels der Notenwerte und Tap-Tempo die gewünschten Echozeiten einzustellen.
- Der Parameter „Room Size“ fehlt – er ist intern auf das Minimum eingestellt, da Sie im Echo Reverb vermutlich sehr kleine Raumgrößen abbilden wollen.

Sie können noch auf zwei andere Arten mit dem PROFILER einen Echohall erzeugen:

- Viele Delay-Typen bieten den Parameter „Smear“, der den Delay-Wiederholungen ein bisschen Hall hinzufügt. Während dieses „Verwischen“ viel kürzer ist als im Echo Reverb, baut es sich mit jeder Wiederholung auf.
- Die Kombination eines Delays im Modul DLY und eines Reverbs im Modul REV bietet in Verbindung mit dem Parameter „[DLY+REV Routing](#)“ dieselben Möglichkeiten, aber erlaubt noch tiefere Eingriffsmöglichkeiten in die Ausbreitung der Delays und mehr. Lesen Sie dazu den Abschnitt über [die Module DLY und REV](#).

## Cirrus Reverb

Das Cirrus Reverb setzt dort an, wo das Natural Reverb endet. Seine Spezialität sind lange, ätherische Hallfahnen mit außergewöhnlich langsamem Abbau des Halls. Aus dem Grund gibt es im Cirrus Reverb auch keinen Parameter „Predelay“. Das Modulationsmuster ist auch anders als beim Natural Reverb: Es verstärkt sich nicht mit der Zeit, sondern bleibt stattdessen gleich. Alle Parameter sind bereits bekannt bis auf:

◆ Attack Time

Kontrolliert die Geschwindigkeit, mit der der Hall ausklingt bis zu maximal vier Sekunden. In der kleinsten Einstellung klingt das Cirrus Reverb genauso, wie das Natural Reverb bei maximaler Room Size.

- ✓ Bitte seien Sie sich bewusst, dass die „Decay Time“ zwangsläufig von der „Attack Time“ abhängt. Es ist zwar möglich, die Ausklingzeit kürzer als die Aufbauzeit einzustellen, aber der Hall wird niemals schneller ausklingen als er sich aufbaut.

## Formant Reverb

Hierbei handelt es sich praktisch um ein [Cirrus Reverb](#) mit zusätzlichen Formant-Filtern, die den Nachhall klanglich in einer bestimmten Art verfärben. Diese Formant-Filter bestehen aus zwei Bandpassfiltern, die Vokale der menschlichen Sprache nachahmen. Dadurch klingt der Reverb wie ein Chor. Die Hauptanwendung des Formant Reverb ist allerdings nicht, einen Chor nachzuahmen, sondern den Klang eines Synthesizers oder eines Mellotrons zu erzeugen. Durch die Formanten verschafft sich der Hall im Bandmix auch schon bei moderaten Lautstärken Gehör.

### ◆ Formant Mix

Regelt das Verhältnis von ungefiltertem Hall gegenüber dem gefilterten Klang. Bei Einstellung „0“ klingt der Formant Reverb genau wie ein Cirrus Reverb. Je weiter Sie Formant Mix aufdrehen, desto stärker hören Sie die Wirkung der Formant-Filter.

### ◆ Formant Vowel

Hiermit bestimmen Sie einen Vokal, der aus einer Kombination zweier Frequenzen für zwei Formant-Filter besteht. Es findet ein stetiger Wechsel zwischen den Vokalen u, o, a, e, i statt.

### ◆ Formant Offset

Indem Sie Formant Offset aus der Mittelposition bewegen, verschieben Sie die Frequenz der Formant-Filter um einen festen Betrag. Auf der rechten Seite wirkt die Klangfarbe eher „weiblich“ oder „kindlich“, auf der linken Seite eher „männlich“.

### ◆ Formant Peak

Bestimmt die Resonanz oder den Q-Faktor der beiden Formant-Bandpass-Filter und somit die Intensität bzw. Schärfe der Filter.

## Ionosphere Reverb

Das Ionosphere Reverb basiert auf dem [Cirrus Reverb](#) und dem [Formant Reverb](#). Es bietet herrliche Pitch und Shimmer Reverbs und setzt sogar noch eins obendrauf. Zwei Crystal Pitch Shifter sind in das Reverb eingebaut, sodass Hallklänge erzeugt werden können, die an Streicher oder Synthesizer erinnern.

Im Gegensatz zu den normalen Shimmer Reverbs, beinhaltet das Ionosphere Reverb eine fortschrittliche Signalstruktur, die es erlaubt, die Veränderungsrate der Tonhöhe unabhängig von der Hallzeit („Reverb Time“) einzustellen. Dadurch ist es möglich, ganz sanfte oder sogar feststehende Tonhöhenverschiebungen mit langen Hallzeiten zu kombinieren.

### ◆ Pitch Mix

Mischt das Eingangssignal in originaler Tonhöhe mit den zwei in der Tonhöhe verschobenen Signalen. Bei „0“ sind die Pitch Shifter praktisch inaktiv, und der Hall hört sich genauso an, wie ein Cirrus Reverb bzw. ein Formant Reverb. Wenn Pitch Mix ganz nach rechts aufgedreht wird, hört man nur die beiden verschobenen Signale und das Signal mit originaler Tonhöhe wird komplett ausgeblendet.

### ◆ Pitch 1&2

Hiermit stellen Sie die Tonhöhenverschiebung der beiden Crystal Pitch Shifter unabhängig voneinander in Halbtonschritten ein. Eine typische Einstellung sind 12 Halbtöne, also eine Oktave. Falls Sie nicht zwei unterschiedliche Tonhöhenverschiebungen wünschen, stellen Sie einfach beide Pitch-Regler auf denselben Wert ein.

### ◆ Pitch Buildup

„Pitch Buildup“ kontrolliert die Rückkopplung des Ausgangssignals der beiden Pitch Shifter zurück in deren Eingang. Das ist vergleichbar mit dem Feedback der [Crystal Delays](#). Beim Wert „0“ hören Sie ausschließlich der Tonhöhen, die durch Pitch 1&2 festgelegt sind. Bei höheren Werten bauen sich die Tonhöhenverschiebungen in einer Aufwärts-

bzw. einer Abwärtsspirale auf. Falls Sie einen Pitch auf einen positiven Wert und den anderen auf einen negativen Wert eingestellt haben, hören Sie gleichzeitig eine Aufwärts- und eine Abwärtsspirale.

Die Geschwindigkeit der Veränderung wird auch durch den Parameter „Attack Time“ beeinflusst, der sich auf die Einschwingphase des Halls auswirkt, wie bereits im Abschnitt zum Cirrus Reverb beschrieben.

#### ◆ Brass

Während das Ionosphere Reverb mit aktiven Crystal Pitch Shiftern an ein Streichorchester erinnert, fügt „Brass“ der Hallstruktur einige ungleichmäßige Anteile hinzu. So hört es sich an, als würden die Streicher noch von einigen Bläsern begleitet.

- ✓ Beispiel: Um einen Hall zu erzeugen, der ausschließlich eine Oktave höher klingt als das Eingangssignal, ohne sich aufzubauen, drehen Sie Pitch Mix ganz nach rechts, Pitch 1 und Pitch 2 auf +12 und Pitch Buildup auf „0“.

## Die Module DLY und REV

Als letzte innerhalb der Signalkette besitzen die Module DLY und REV besondere Fähigkeiten. In beiden kann man jeden beliebigen Effektyp ansiedeln, aber wenn man in das Modul DLY einen Delay-Effekt lädt und des Modul REV einen Reverb-Effekt, so hat man besondere Möglichkeiten:

Zunächst einmal kann man die speziellen Regler für Mix, Delay Feedback und Reverb Decay Time auf dem Bedienpanel einsetzen. Und außerdem:

- Beide Module bieten „Spillover“ der Echo- und Hallfahnen. Das bedeutet, Delay- und Reverb-Fahnen werden nicht abgeschnitten, wenn man ein anderes Rig lädt.
- Die Delay- und Reverb-Fahnen können getrennt an einem anderen analogen oder digitalen Ausgang abgegriffen werden, um sogenannte Wet-Dry-Wet-Konfigurationen zu verwirklichen.

Im Kapitel [Output Sources](#) erfahren Sie mehr über „Wet-Dry-Wet-Setups“.

◆ Der Parameter DLY+REV Routing (im Rig-Menü)

„DLY+REV Routing“ ist ein einmaliger Parameter, der es erlaubt den Signalweg der Effekte in den DLY- und REV-Modulen kontinuierlich zu verändern. Wenn Sie „DLY+REV Routing“ auszuprobieren möchten, muss der „Mix“ in beiden Modulen größer 0 sein.

In der Mittelposition arbeiten Delay und Reverb einfach seriell; das bedeutet, der Reverb befindet sich hinter dem Delay und sowohl der trockene Signalanteil wie auch der Delay-Anteil werden zu gleichen Anteilen an den Reverb weitergeleitet. Das dürfte der Ausgangszustand sein, den Sie erwarten.

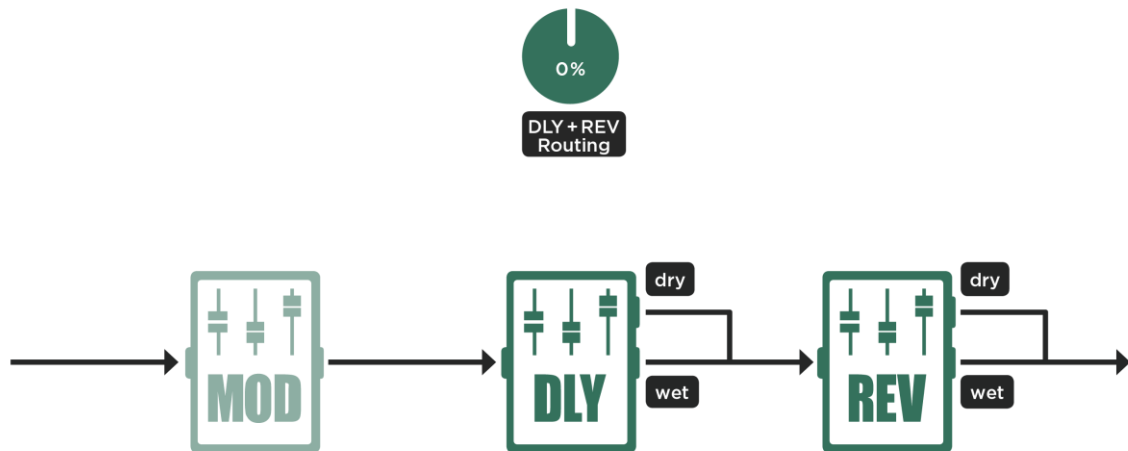

*Ausschließlich serieller Signalfloss*

Wenn Sie nun „DLY+REV Routing“ mehr nach links regeln, werden Sie feststellen, dass die Reflektionen des Delays aus dem Reverb immer mehr verschwinden; ganz links wird nur noch das ganz trockene Signal verhallt. In dieser Position arbeiten also Delay und Reverb praktisch parallel. Sie können sowohl Delay-Reflektionen als auch Hallfahnen hören, aber die Delay-Reflektionen werden nicht verhallt.

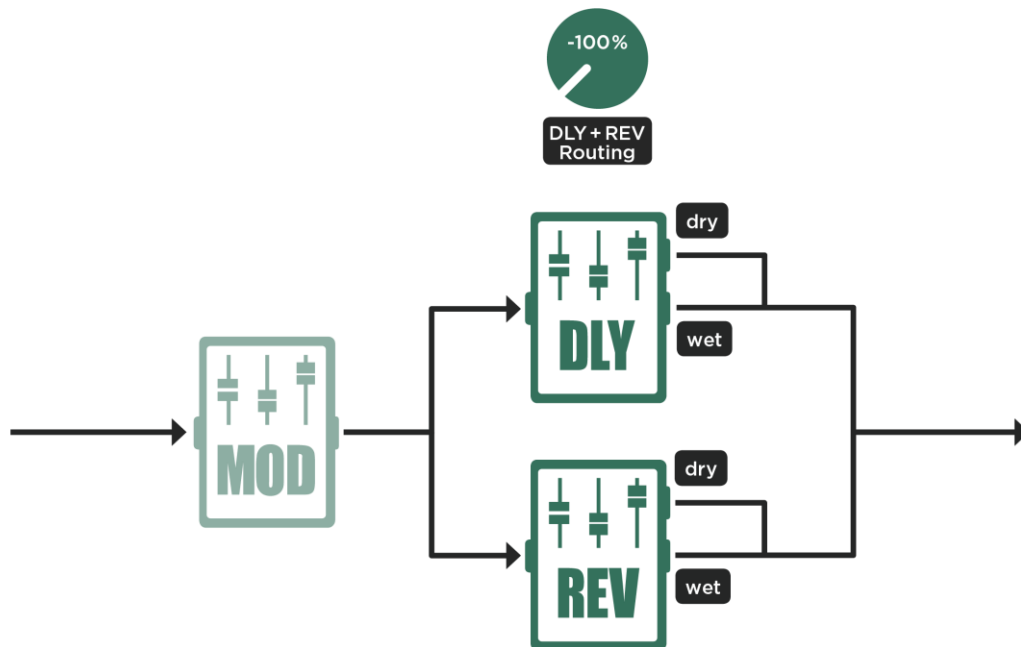

*Ausschließlich paralleler Signalfluss*

Wenn Sie „DLY+REV Routing“ mehr nach rechts drehen, passiert genau das Gegenteil: Die Delay-Reflektionen behalten ihre Hallfahnen, jedoch das trockene Signal verliert seinen Hall und wird ganz rechts komplett trocken. Dadurch wird Ihr Instrument mehr hervorgehoben, denn der Hall setzt erst nach der ersten Delay-Reflektion ein.

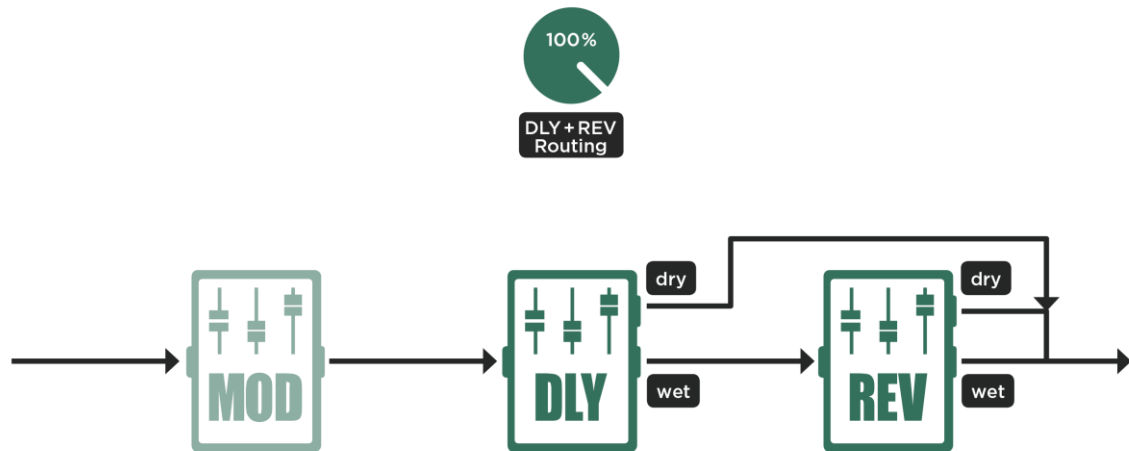

*Ausschließlich die Echofahnen werden verhallt*

Mit „DLY+REV Routing“ ganz rechts können Sie noch eine interessante vierte Konfiguration erzeugen: Stellen Sie Reverb „Mix“ auf Maximum und anstelle sich wiederholender Delay-Reflektionen werden Sie sich wiederholende Hallfahnen wahrnehmen. Diese Wiederholungen können Sie mittels Delay „Feedback“ und „Time“ kontrollieren. In dieser Konfiguration wird also das DLY-Modul ein Predelay des Halls, wobei Ihnen alle Funktionen wie Feedback oder [Tap-Tempo](#) zur Verfügung stehen.

- ✓ Bitte beachten: Da das Reverb über einen eigenen Predelay-Parameter verfügt, sollten Sie diesen in dieser Konfiguration auf null einstellen, sodass die Hallfahnen nicht zeitlich versetzt erklingen.

Jetzt gibt es noch den Spezialfall, dass der Effekt im DLY-Modul möglicherweise gar keinen „Wet“-Anteil hat, wie z. B. bei einem Distortion-Effekt. Wenn jetzt „DLY+REV Routing“ in der Mittelposition steht, erhält man das normale serielle Verhalten - erst Distortion, dann Reverb.

Je weiter Sie „DLY+REV Routing“ nach links drehen, desto mehr verschwindet das verzerrte Signal aus dem Reverb. Ganz links ist die Verzerrung aus dem Reverb komplett verschwunden, denn das Reverb verarbeitet das Signal vor der Distortion.

Je mehr Sie „DLY+REV Routing“ nach rechts drehen, desto mehr wirkt sich die Distortion auf den Hallanteil aus. In äußerst rechter Stellung bleibt das trockene Signal völlig unverzerrt und nur der Hallanteil wird verzerrt.

## Space (Grün)

Der Effekt „Space“ ist mit der [Space-Funktion in der Output-Sektion](#) identisch. Er erzeugt die natürlichen Reflektionen eines kleinen neutral klingenden Raumes. Das offensichtlichste Ergebnis dieser Reflektionen ist, dass aus einem monophonen Signal ein Stereo-Signal entsteht; um die Transienten etwas abzumildern, wird noch eine leichte Streuung hinzugefügt. Sie können den Effekt „Space“ gut mit Delay oder längerem Hall kombinieren, ohne dass zu viele Nachhall entsteht.

Da Space auf kürzest mögliche Raumeffekte angelegt ist, erübrigen sich tiefergehende Einstellmöglichkeiten. Benutzen Sie den Parameter „Intensity“, um die Stärke des Effektes einzustellen.

## Legacy Reverb

Das Legacy Reverb entspricht der älteren Generation von Halleffekten im PROFILER. Es dient dazu, dass vorhandene Rigs, die mit den ersten Halleffekten im PROFILER konfiguriert wurden, auch noch in Betriebssystemen ab Version 6.0 ohne Klangveränderungen nutzbar bleiben.

Falls Sie vorhaben, einen neuen Halleffekt anzulegen, sollten Sie mit einen der neueren Hall-Algorithmen arbeiten.

# Effekt-Loops (Pink)

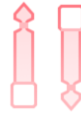

Um externe Geräte einzuschleifen können die Anschlüsse [DIRECT OUTPUT/SEND](#) sowie [RETURN INPUT](#) auf der Rückseite vom PROFILER genutzt werden. Dies sind übrigens dieselben Buchsen, die Sie auch beim PROFILING nutzen.

- ✓ Der PROFILER Stage verfügt sogar über zwei SEND-Ausgänge und vier RETURN-Eingänge, mit denen sich zwei Einschleifwege realisieren lassen.

Sie können einen Einschleifweg in jedem Effektmodul anordnen. Mit Ausnahme vom PROFILER Stage kann man den Einschleifweg aber nicht an mehreren Stellen gleichzeitig in den Signalfuss einbauen. Falls Sie also versuchen sollten, Einschleifwege an mehreren Stellen im Rig zu platzieren, so wird nur der erste in der Signalkette funktionieren. Ähnlich verhält es sich, wenn Sie versuchen beim PROFILER Stage mehr als zwei Einschleifwege einzurichten.

Während Loop Mono sowohl in allen Effektmodulen gut funktioniert, muss die Loop Stereo in den Modulen X, MOD, DLY oder REV angeordnet werden, damit auch ein Stereo Return für Ihre externen Effekte zur Verfügung steht. In diesem Fall fungiert bei allen PROFILER-Modellen außer Stage der RETURN INPUT als linker und der [ALTERNATIVE INPUT](#) als rechter Eingang.

Beim PROFILER Stage haben Sie folgende Möglichkeiten:

- Loop Mono oder Loop Distortion mittels der unteren Anschlüsse (SEND 2 und RETURN 3) plus eine weitere optionale Loop Mono oder Loop Distortion mittels der oberen Anschlüsse (SEND 1 und RETURN 1)
- Loop Stereo mittels der unteren Anschlüsse (SEND 2 und RETURN 3+4) plus eine weitere optionale Loop Stereo mittels der oberen Anschlüsse (SEND 1 und RETURN 1+2)
- Loop Stereo mittels der unteren Anschlüsse (SEND 2 und RETURN 3+4) plus eine optionale Loop Mono oder Loop Distortion mittels der oberen Anschlüsse (SEND 1 und RETURN 1)

- Loop Mono oder Loop Distortion mittels der unteren Anschlüsse (SEND 2 und RETURN 3) plus eine weitere optionale Loop Stereo mittels der oberen Anschlüsse (SEND 1 und RETURN 1+2)

Daher finden Sie beim PROFILER Stage im Menü der Einschleifwege eine zusätzliche Option, mit der Sie zwischen den unteren und den oberen Anschlüssen wählen können („Use lower Loop/Use upper Loop“). Falls Sie nur einen Einschleifweg benötigen, sollten Sie die unteren Anschlüsse benutzen, sodass die oberen Anschlüsse für das Erzeugen von Profilen frei bleiben.

Falls Loop Stereo vor dem Stack genutzt wird, so werden die zurückkommenden linken und rechten Signale zu einem Mono-Signal gemischt.

Die Option „Mix: Pre/Post“ steht in Loop Mono und Loop Stereo zur Verfügung und bestimmt, ob der Parameter Mix auf das Signal am Ausgang SEND („Pre“) oder den Eingängen RETURN INPUT und ALTERNATIVE INPUT („Post“) wirkt. Für die meisten Anwendungen macht das keinen Unterschied und wir empfehlen die Option in der Stellung „Post“ zu belassen, um das Grundrauschen niedrig zu halten.

Wenn Sie aber mit Ihren externen Geräten einen Spillover-Effekt erzeugen wollen, während Sie Rigs bzw. Slots umschalten, empfiehlt sich die Option „Pre“. Laden Sie das Rig, in dem der externe Effekt abgeschaltet sein, aber das Spillover erklingen soll, sobald dieses Rig geladen wird. Aktivieren Sie Loop Mono oder Loop Stereo, setzen Sie die Option auf „Mix: Pre“, regeln Sie Mix bis auf null zurück und speichern Sie das Rig. Sobald dieses Rig nun geladen wird, wird kein Signal mehr an das externe Gerät gesendet, aber die ausklingenden Echo- und Hallanteile sind noch zu hören.

Bitte achten Sie darauf, dass der „Mix“-Regler der Effect Loop auf 100% steht, damit nicht der Klang des externen Effektgerätes mit dem trockenen Klang verwässert wird. Falls Sie aber bevorzugen, dass der trockene Signalanteil direkt im PROFILER dem Effektsignal zugemischt wird, so können Sie das mit „Mix“ bewerkstelligen. In diesem Fall sollten Sie darauf achten, dass das externe Gerät keine trockenen Signalanteile zurückschickt. Dazu sollte der Mixregler im externen Gerät auf Maximum eingestellt bzw. falls vorhanden eine globale „Kill Dry“-Funktion aktiviert werden, die das trockene Signal komplett unterdrückt.

Die Loop Distortion ist speziell für Zerrpedale gedacht und deshalb nur mono vorhanden. Sie besitzt als Besonderheit, dass sämtliche Lautstärkeanhebungen vorausgehender Effekte am Ausgang DIRECT OUTPUT/SEND anliegen, sodass das externe Zerrpedal entsprechend „heiß“ angesteuert wird. Das ist sicherlich das Verhalten, dass Sie ohnehin erwarten würden. Diesbezüglich verhalten sich Loop Mono und Loop Stereo prinzipiell anders, denn bei ihnen wird eine Lautstärkeanhebung vorausgehender Effekte hinter dem Return der Effektschleife vorgenommen. Der Pegel des SEND-Outputs bleibt davon also unberührt, sodass sichergestellt ist,

dass der Eingang des externen Gerätes nicht übersteuert wird. Die normalen Loop Mono und Loop Stereo sind also für alle Effektgeräte perfekt geeignet, die nicht übersteuert werden sollen.

- ✓ Falls Sie Ihren externen Effekt immer eingeschleift lassen möchten, so müssen Sie die Effektschleife nur mit dem Taster „**LOCK**“ verriegeln.

Es können sowohl Geräte mit Instrumentenpegel als auch Geräte mit Studiopegel eingeschleift werden. Die folgenden zwei Schaubilder verdeutlichen die verschiedenen Möglichkeiten externe Geräte einzuschleifen:

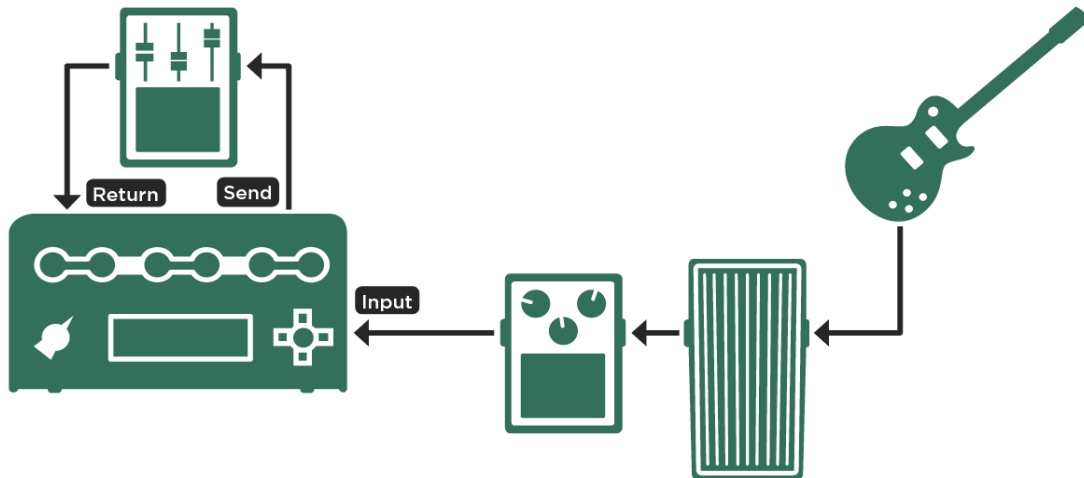

*Einschleifen eines Bodeneffektes oder -pedals*

- ✓ Beim PROFILER Stage verwenden Sie SEND 2 und RETURN 3 (Lower Loop) bzw. SEND 1 und RETURN 1 (Upper Loop).

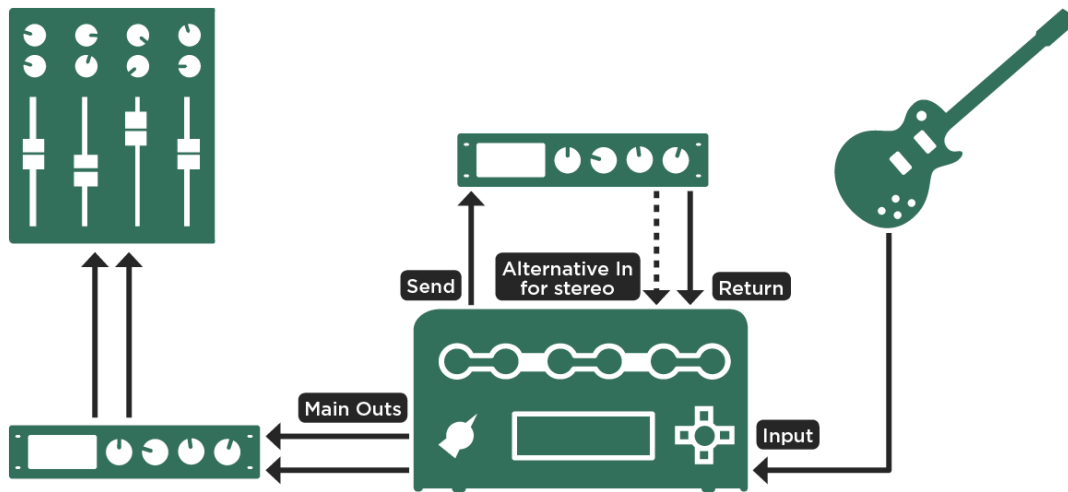

*Einschleifen eines Effektprozessors*

- ✓ Beim PROFILER Stage verwenden Sie SEND 2 und RETURN 3+4 (Lower Loop) bzw. SEND 1 und RETURN 1+2 (Upper Loop).
- ✓ Ein Tutorial-Videos zu den Effekt-Loops findet sich - übrigens unter „Multilingual Tutorials“ auch in deutscher Sprache - auf:  
[www.kemper-amps.com/video](http://www.kemper-amps.com/video)

# Fixed FX der PROFILER MK 2-Modelle

Die PROFILER MK 2-Modelle - sowie übrigens auch der PROFILER Player ab Level I - bieten mehr als die bekannten flexiblen Effektmodule von A bis REV. Sieben weitere Effekte mit festen Positionen im Signalfluss sind zusätzlich verfügbar, sodass insgesamt bis zu zwanzig Blöcke in Serie möglich sind. Dadurch kann man die acht flexiblen Effektmodule für andere Aufgaben nutzen:

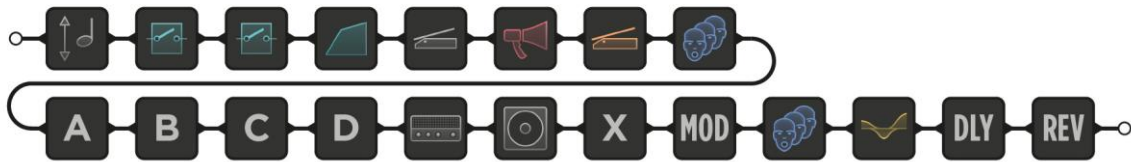

Fünf dieser zusätzlichen Effekte ergänzen den Signalfluss vor Module A und fügen sich in die drei vorne bereits existierenden Effekte ein: Transpose, Spektral- Input Noise Gate und Volumenpedal, sofern dessen Location auf „Input“ eingestellt ist:

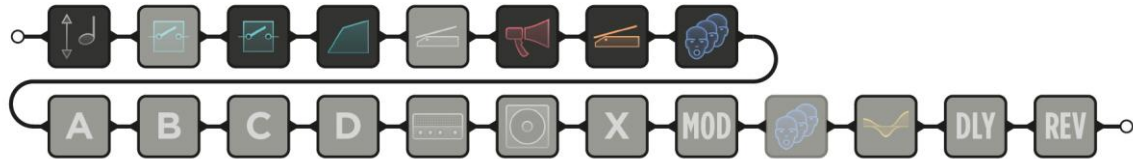

- Transpose
- Noise Gate
- Compressor
- Pure Booster
- Wah Wah
- Vintage Chorus

Der Transpose ist nicht neu, er ist allerdings bei MK 2-Modellen in das Konzept der festen Effekte integriert.

Bei dem festen Noise Gate handelt es sich um ein sogenanntes „Palm Slicer Noise Gate“, welches speziell für Hi-Gain-Spieler entwickelt wurde. Während einerseits Hintergrundgeräusche einfach unterdrückt werden, solange das Instrument nicht gespielt wird, ist es andererseits speziell dafür ausgelegt, komplexe Metal-Riffs und Dämpfen mit dem Handballen bei höheren Einstellungen von Threshold zu verdichten. Decay bestimmt, wie lange das Signal noch ausklingt, sobald sein Pegel unter den eingestellten Threshold gefallen ist. Stellen Sie Decay nach Geschmack für Ihre Palm Mutes ein. Sie können dieses Palm Mute Noise Gate mit dem Spektral Input Noise Gate kombinieren, und damit deren unterschiedliche Eigenschaften gleichzeitig nutzen.

Zwei weitere Stereo-Effekte ergänzen die Sektion hinter dem Amplifier und Cabinet:

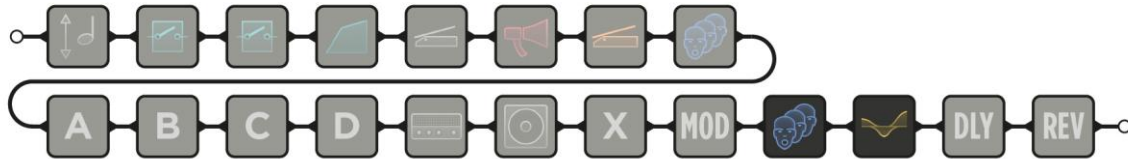

- Air Chorus
- Double Tracker

Der Air Chorus besitzt einen zusätzlichen Mix-Parameter. Wenn Sie „Mix“ von der Maximalstellung ausgehend herunterregeln, fügen Sie den modulierten Stereosignalen Anteile des Direktsignals hinzu, was das typische Chorus-Pulsieren bewirkt. Mit Mix in Mittelstellung wandelt sich der Air Chorus in einen vollständig stereophonen, warmen Vintage Chorus im Stile eines Boss® CE-1. Regeln Sie Mix noch weiter herunter, um den Wirkungsgrad des Vintage Chorus-Sounds zu regulieren.

Die Einstellmöglichkeiten dieser Effekte sind auf das Wesentliche reduziert. Falls Sie mehr Flexibilität benötigen, sollten Sie den entsprechenden Effekt stattdessen in eines der acht Effekt-Module laden.

- ✓ Die Fixed FX können mittels Rig Manager bzw. an der Hardware im Rig-Menü konfiguriert werden.

Allerdings sollten Sie diese festen Effekte mit Sorgfalt aktivieren. Laden Sie grundsätzlich immer nur die Effekte, die Sie im jeweiligen Rig für Ihre Musik wirklich benötigen.

Die Fixed FX können auch mittels der [Effekttaster I-III](#) von PROFILER Remote bzw. Stage ein- und ausgeschaltet werden, die wiederum per [MIDI](#) getriggert werden können. Die Zuweisungen zu den Effekttastern I-III funktioniert so, wie bei [Action & Freeze](#)-Funktionen. Halten Sie einfach gleichzeitig den gewünschten Effekttaster und den On/Off-Schalter des festen Effektes im Rig-Menü. Schon ist dieser Effekt zugewiesen. Alternativ können Sie diese Zuweisungen auch in Rig Manager verwalten. Vergessen Sie nicht, das Rig anschließend zu speichern!

# System-Menü



Mit dem [SYSTEM-Taster](#) gelangen Sie in das Menü für die globalen Einstellungen. Die Einstellungen sind auf mehrere Seiten verteilt und mittels der [<PAGE>-Taster](#) zu erreichen. Alle globalen Einstellungen ändern sich nicht, wenn Sie ein anderes Rig laden.

- ✓ Beim PROFILER Stage erreichen Sie die Konfigurationen für extern angeschlossene Pedale und Taster über den [PEDALS-Taster](#).

## LCD / HW Setup

Auf der ersten Seite des System-Menüs finden Sie einige Initialisierungen sowie Einstellungen des Bildschirms und der Netzfrequenz.

### ◆ Edit Owner

Mittels des Soft-Tasters gelangen Sie auf eine Seite, auf der Sie gezielt den Besitzernamen ändern können oder aber Ihrem PROFILER einen Gerätenamen („Device Name“) zuweisen können. Ein solch eindeutiger Geräteiname ist praktisch, falls Sie beabsichtigen, mehrere PROFILER mit der [Rig Manager](#) Software zu verwalten.

### ◆ Init Globals

„Init Globals“ setzt die meisten globalen Parameter auf deren Werkseinstellung zurück. Dies umfasst alle Parameter des System-Menüs. „Init Globals“ umfasst außerdem die Einstellungen der Output-Sektion, die ebenfalls nicht Rig-spezifisch, sondern global ist.

### ◆ Startup Dialog

Mit dem Soft-Taster „Startup Dialog“ öffnen Sie das Menü, in dem Ihren Besitzernamen („Owner Name“), Datum und Uhrzeit eingeben können. Der Besitzername wird automatisch als Rig-Autor übernommen, sobald Sie eigene Profile erzeugen. Dieser „Startup Dialog“ erscheint automatisch, wenn Sie den PROFILER zum ersten Mal einschalten.

### ◆ Factory Reset

„Factory Reset“ löscht alle Benutzerdaten sowie –einstellungen und stellt den vollständigen Auslieferungszustand des PROFILERS her. Eingeschlossen sind alle Rigs, alle Presets, alle Performances und alle Einstellungen. Nach diesem Reset startet der PROFILER wie ein fabrikneues Gerät.

- ✓ Halten Sie den Soft-Taster für einen Moment, um den Prozess zu starten, und beachten Sie die Hinweise, die angezeigt werden. Es empfiehlt sich, vor einem solchen Reset eine [Datensicherung](#) des PROFILERS auf einem USB-Stick zu erzeugen, um Datenverluste zu vermeiden.

## ◆ Display Settings

Contrast	Der Soft-Regler „Contrast“ steuert den Kontrast der Anzeige. Korrigieren Sie diese Einstellung, falls das Display in manchen Situationen schlecht zu lesen ist.
Brightness	Der Soft-Regler „Brightness“ regelt die Helligkeit der Anzeige.
White Balance	Mit dem Soft-Regler „White Balance“ stellen Sie den Weißabgleich der Anzeige ein.
Line Frequency	Mit „Line Frequency“ können Sie die Netzfrequenz zwischen 50 und 60 Hz umschalten. Diese Einstellung wird vom Noise Gate benutzt, um gezielt Netzbrummen zu eliminieren, dessen Frequenz vom Standort abhängt. Bei „150 Hz (auto)“ und „60 Hz (auto)“ erkennt der PROFILER die Netzfrequenz automatisch.

## Brightness

Auf der Folgeseite können Sie die Helligkeit der Farb-LEDs, der beleuchteten Taster, der LED-Ringe sowie des [TAP-Taster](#)s unabhängig voneinander einstellen.

## User Interface

<p>Quick Function</p> <p><i>PROFILER Stage bietet stattdessen dedizierte EDIT- und MORPH-Taster</i></p>	<p>Auf dieser Seite können Sie die Funktion des <a href="#">QUICK-Tasters</a> mit dem Soft-Regler „Quick Function“ bestimmen. Der QUICK-Taster dient als Abkürzung zu bestimmten Funktionen wie z. B. „<a href="#">Snapshot Browser</a>“, Rückkehr zur letzten editierten Seite („Quick Edit Page“) sowie Simulation eines <a href="#">Morph-Tasters</a>.</p> <p>Standardmäßig schaltet der QUICK-Taster die Funktion <a href="#">PURE CABINET™</a> ein und aus.</p>
---	--

Rig Autoload	Auf derselben Seite können Sie mit dem Soft-Taster „Rig Autoload“ einstellen, dass Rigs, die Sie mit dem BROWSE-Regler auswählen, automatisch geladen werden. In dem Fall wird der Soft-Taster „Load“ auf der Browse-Seite ausgeblendet und durch ein „Autoload“ mit Häkchen ersetzt.
Performance Load	Wenn „Performance Load“ („Perf.Load“) auf „Slot 1“ oder „Keep Slot“ eingestellt ist, so werden beim Wechsel der Performance per Remote, Stage oder MIDI automatisch wieder Slot 1 bzw. die aktuelle Slot-Position 1-5 geladen. Standardmäßig ist „Performance Load“ auf „Pending“ eingestellt. Dadurch können Sie Ihr Ausgangs-Rig weiterspielen, während Sie per <a href="#">PROFILER Remote</a> , Stage oder <a href="#">MIDI</a> eine andere Performance ansteuern, bis Sie letztendlich aktiv einen beliebigen Slot auswählen.
Rig Button Morph	Mit dieser Option legen Sie fest, ob bei mehrmaligem Betätigen der <a href="#">Rig-Taster 1-5</a> an der Remote oder am Stage Morphing ausgelöst werden soll oder ob das aktuelle Rig bzw. der aktuelle Slot in seinem gespeicherten Zustand erneut geladen werden soll. Diese Option wirkt sich ebenso aus, wenn MIDI Control Changes 50-54 empfangen werden.
Signal LEDs Blue	Mit dieser Option können Sie die Farbe der INPUT- und OUTPUT-LEDs von weiß auf blau umschalten.
LCD Color	Hier kann die Grundfarbe des PROFILER-Displays verstellt werden.
Auto Favorite	Diese Option bestimmt, ob immer dann, wenn Sie ein Rig abspeichern, dieses automatisch eines Ihrer Lieblings-Rigs werden und damit bei dem View <a href="#">Favorites</a> erscheinen soll.
Volume LED Collar <i>nur bei PROFILER Stage</i>	Der MASTER VOLUME-Regler des PROFILER Stage besitzt einen LED-Kranz, welcher die Lautstärke eines bestimmten Ausgangs anzeigt. Mit „Volume LED Collar“ wählen Sie diesen Ausgang.

## User Interface 2

Diese Seite erscheint nur beim PROFILER Stage.

Abhängig vom Betriebszustand werden auf dem Bildschirm immer die wichtigsten Informationen angezeigt. Für das Umschalten der Slots mit den Rig Buttons im Performance-Modus kann man sich mit „Display Layout A/B“ eins von drei [Bildschirm-Layouts](#) aussuchen.

Die Option „Group of 5/Single Rig“ bestimmt, ob die Auf/Ab-Taster im Browser-Modus einzelne Rigs oder in 5er-Gruppen weiterschalten.

Die Parameter „Looper Location“ und „Looper Volume“ werden im Abschnitt [Looper](#) erklärt.

Wenn Sie die Taster TAP, TUNER oder LOOPER in ihrer Standardfunktion nicht benötigen, können Sie diesen andere Schaltfunktionen zuweisen. Der Soft-Taster „Button Assignment“ führt auf die Seite „Assignable Buttons“. Mit drei Soft-Reglern können Sie hier die Tasterfunktionen ändern oder die Taster auch komplett lahmlegen. Die Option „Switch Up&Down“ erlaubt die Schaltrichtung der Auf/Ab-Taster zu tauschen.

## Audio Setup

Diese Seite enthält folgende Parameter:

### ◆ Rig Change Cross Fade Time (Rig X-Fade Time)

Die meisten digitalen Audiogeräte erzeugen eine unangenehme Unterbrechung, wenn Ihre Presets umgeschaltet werden. Der PROFILER blendet stattdessen vom vorherigen zum neuen Rig über, was einen unterbrechungsfreien sanften Übergang sicherstellt. Die Zeitdauer dieser Überblendung kann hier in einem weiten Bereich eingestellt werden. Die Überblendung ist sowohl im Browser- wie auch im Performance-Modus wirksam.

### ◆ FX Loop Level

„FX Loop Level“ kontrolliert den Ausgangspegel der Effekt-Loop. Dadurch können externe Geräte optimal angepasst werden, sodass Nebengeräusche und Verzerrungen vermieden werden. Es handelt sich um einen globalen Parameter, der sich auf [Loop Mono und Loop Stereo](#) auswirkt. [Loop Distortion](#) wird von „FX Loop Level“ nicht berührt.

- ✓ Pegelanhebungen des [SEND Outputs](#) werden kompensiert durch entsprechende Absenkungen am [RETURN INPUT](#) und umgekehrt. Deshalb bleiben Pegel und Effektanteil am Ausgang stets unverändert.
- ✓ Beim PROFILER Stage können gleichzeitig bis zu zwei Einschleifwege konfiguriert werden. FX Loop Level wirkt sich auf beide Einschleifwege aus.

## Pedal Links

Nutzer des PROFILER Stage erreichen die folgenden Seiten mittels des [PEDALS-Tasters](#).

Auf dieser Seite können Sie verschiedene Pedal-Controller zusammenfassen und testen. Diese Funktionen werden im Kapitel [Expression-Pedale und Fußtaster](#) eingehend beschrieben.

## Pedal 1-6

Beim PROFILER Stage erreichen Sie diese Seiten über den [PEDALS-Taster](#).

Auf den ersten beiden Seiten können Sie die Pedale bzw. Schalter konfigurieren, die Sie direkt an den Buchsen [PEDAL 1 und 2](#) am PROFILER an anschließen möchten, und ihnen Funktionen zuweisen. Eine beliebige Kombination aus Expression-Pedalen, Monoschaltern oder Doppelschaltern kann am PROFILER angeschlossen werden.

Falls eine PROFILER Remote angeschlossen ist, erscheinen die zusätzlichen Seiten „[Pedal 3-6 \(Remote\)](#)“, auf denen man auf ganz ähnliche Weise Pedale und Schalter konfigurieren kann, die an der Remote angeschlossen sind.

Beim PROFILER Stage werden vier Seiten PEDAL 1-4 angezeigt, die mit den vier [PEDAL-Anschlüssen](#) korrespondieren. Sie erreichen diese Seiten mit dem [PEDALS-Taster](#).

Umfangreiche Informationen zu diesem Thema finden Sie im Abschnitt [Expression-Pedale und Fußtaster](#).

## Remote Settings

Auf dieser Seite befinden sich Grundeinstellungen für das Display der PROFILER Remote. Falls keine Remote angeschlossen ist, so wird diese Seite ausgegraut dargestellt. Diese Einstellungen werden im Abschnitt zur [PROFILER Remote](#) erklärt. Beim PROFILER Stage erscheint diese Seite nicht.

## MIDI Program Change Zuweisungen

Auf der folgenden Seite im System-Menü können Sie beliebigen Rigs in Ihrem Browse Pool 128 MIDI Program Change Nummern zuordnen. Sobald Sie im Browser-Modus eine solche Program Change Nummer von einem angeschlossenen MIDI-Controller aus senden, wird das zugewiesene Rig geladen.

Dazu gehen Sie folgendermaßen vor: Zuerst wählen Sie das Rig, welchem Sie eine Program Change Nummer zuweisen wollen. Dann drücken Sie den [SYSTEM-Taster](#). Blättern Sie zur Seite "Browse Mode PrgChg" und wählen Sie die gewünschte Program Change Nummer mit dem Soft-Regler „MIDI PrgChg#“ aus. Drücken Sie anschließend „Assign“. Mit „Unassign“ können Sie Zuweisungen jederzeit wieder rückgängig machen. Die Nummern zugewiesener MIDI Program Changes werden auf der Hauptseite in einem Kästchen rechts unter dem Rig-Namen angezeigt.

Auf der Seite „MIDI Settings“ finden Sie weitere Einstellung, die im Kapitel [MIDI](#) ausführlich behandelt werden.

- ✓ Noch weitreichendere Möglichkeiten, Rigs logisch z. B. nach Songs zu organisieren und ferngesteuert per [PROFILER Remote](#) oder [MIDI](#) aufzurufen und gleichzeitig sogar externe Geräte über MIDI zu steuern, bietet der [Performance-Modus](#).

## Datum und Zeit

Auf der Seite „Date and Time“ können Sie über die Tasten „Edit Date“ und „Edit Time“ Datum und Uhrzeit im PROFILER einstellen. Stellen Sie sicher, dass diese richtig eingestellt sind, denn das hilft bei der Organisation der Rigs und Profile.

### ◆ Clock > LCD

Diese Option erscheint grundsätzlich beim PROFILER Stage und auch bei Head- und Rack-Modellen, sobald eine [PROFILER Remote](#) verbunden ist. Sie bewirkt das Anzeigen der Uhrzeit im Display von Stage bzw. Remote im Performance Mode.

## Device Information

Auf dieser Seite und unter „Details“ erscheint die Version des installierten Betriebssystems. Das „OS Builddate“ entspricht dem Erzeugungsdatum des Betriebssystems und „DSP Date“ dem Datum der Veröffentlichung der DSP-Version. Unter „Details“ finden Sie auch die Seriennummer Ihres PROFILERS.

# Bassisten: Spezielle Hinweise & Features

Der PROFILER kann auch hervorragend für Bassgitarren eingesetzt werden. Die meisten seiner Fähigkeiten lassen sich identisch für Bässe und andere Gitarren anwenden. In diesem Abschnitt sind jene Features zusammengefasst, die wir speziell für Bassisten entwickelt haben.

Um ausschließlich Rigs zu sehen, die für den Einsatz mit Bassgitarre geeignet sind, schalten Sie bitte den [View „Just Bass“](#) ein, indem Sie auf der Hauptseite entweder am [TYPE-Regler](#) drehen oder den [Soft-Taster „View“](#) betätigen.

In unserer Grundausstattung werden Sie eine ganze Reihe Bass-Rigs finden, einschließlich exzellenter [Direktprofile](#), die am DI-Ausgang eines Bassverstärkers erzeugt wurden. Die leicht angezerrten Profile von Bassröhrenverstärkern samt mittels Mikrophon abgenommenen Bassboxen werden Sie mögen. Zusätzlich haben wir weitere hervorragende Rigs für Bassgitarre veröffentlicht, welche man von unserer Download-Seite herunterladen kann:

[www.kemper-amps.com](http://www.kemper-amps.com)

Sie sollten sich auch unbedingt auf unserer Tauschbörse [KEMPER Rig Exchange™](#) umschaun, wo Sie kostenfreie Rigs von anderen Benutzern herunterladen oder sogar Ihre eigenen zur allgemeinen Verfügung stellen können. Mit der [Rig Manager](#) Software können Sie ganz leicht die Bass-Rigs suchen, indem Sie nach Rechtsklick auf die obere Zeile, die Spalte „Instrument“ auswählen und anschließend alle Rigs in der Rig Exchange nach dieser Spalte sortieren.

Sie können jede beliebige Bassbox anschließen, um Ihren PROFILER auf der Bühne oder im Proberaum abzuhören. Moderne Bassboxen haben meist eine neutrale Klangcharakteristik vergleichbar mit PA-Boxen. Im Gegensatz dazu verändern klassische Bassboxen, wie z. B. eine Ampeg® 8x10, den Klang beträchtlich. Sobald die über eine solche klangbildende Bassbox abhören, sollten Sie grundsätzlich den Schalter [„Monitor Cab Off“](#) in der Output-Sektion aktivieren, damit die Lautsprechersimulation nicht noch zusätzlich den Klang verändert. Sie können natürlich gleichzeitig die komplette Simulation samt virtueller Bassbox zum Mischpult schicken. Es ist also in gar keinem Fall ein Mikrophon erforderlich. Falls Sie eine Full-Range-Box verwenden, sollten Sie die Lautsprechersimulation im Monitorsignal eingeschaltet lassen.

Die [eingebaute 600-Watt-Endstufe](#) von PROFILER PowerHead und PowerRack verfügt über ausreichend Reserven, um sich in einer Probe- oder Bühnensituation gegen ein Schlagzeug jederzeit durchzusetzen. Während die Endstufe

für Verwendung mit 8- und 16-Ohm-Lautsprechern angegeben ist, verfügen viele Bassboxen nur über 4 Ohm. Aber dies ist kein Hinderungsgrund, solange Sie nicht mit ohrenbetäubenden Lautstärken spielen wollen. Die Endstufe hat eine Leistungsbegrenzung bei 600 Watt, welche ansonsten theoretisch bei Lasten von 4 Ohm überschritten werden könnte. Sobald bei Lasten von 4 Ohm die 600 Watt-Grenze erreicht wird, schaltet die Endstufe kurzzeitig ab. Um dies zu vermeiden, sollten Sie die Lautstärke einfach in vernünftigen Grenzen halten.

Der PROFILER besitzt eine eingebaute analoge Splitter-Box. Der [DIRECT OUTPUT](#) bzw. [SEND 1](#) leitet das unbearbeitete Basssignal zum Mischpult oder Aufzeichnungsgerät, während die [MAIN OUTPUT](#) das bearbeitete Signal in Stereo liefern. Falls Sie die Signale von DIRECT OUTPUT/SEND 1 und MAIN OUTPUT mixen wollen, wählen Sie „DI Low“ oder „DI High“ als Signalquelle („[Output Source](#)“) des DIRECT OUTPUT in der Output-Sektion, damit unterschiedliche Latenzen zwischen bearbeiteten und unbearbeiteten Signalen vermieden werden. Stellen Sie in diesem Fall nicht die Source „DI Analog“ ein.

Der PROFILER bietet zahlreiche Stomps sowie Studioeffekte, die auch für Bass anwendbar sind. Außerdem haben wir einige Effekte speziell für Bass angepasst. Anbei ein kurzer Überblick über ausgewählte Effekte – bitte informieren Sie sich in den spezifischen Beschreibungen eingehender.

[Analog Octaver](#) ist ein klassischer Effekt, der für Bass entwickelt wurde. Er erzeugt zwei zusätzliche Signale: Eines eine Oktave und ein weiteres zwei Oktaven unter dem Originalton. Anstatt digitaler Pitch-Shifter-Technologie wird mit analogen Schaltkreisen die Tonhöhe erfasst, verändert und gefiltert. Der Analog Octaver funktioniert nur bei Einzeltönen – Intervalle oder Akkorde können zu instabilen Ergebnissen führen.

Testen Sie mal die [Pitch Shifter](#) mit anderen Intervallen und Klangfarben. Mit denen ist auch polyphones Spielen einschließlich Akkorden möglich. Sie sollten auch die Möglichkeiten des [Formant Shifters](#) ausprobieren, den einige Pitch Shifter Effekte enthalten. Dieser steht zwar nur bei monophonem Spiel zur Verfügung, verändert aber durch eine Verschiebung der Formanten Ihrer Bassgitarre komplett den Charakter des Instruments.

Falls Ihnen der passive Equalizer der Stack-Sektion ([EQ](#)) nicht genügend Flexibilität bietet, so testen Sie bitte die Equalizer-Effekte. Insbesondere der vierbändige, parametrische [Studio Equalizer](#) ist extrem flexible und bestens für Bass geeignet.

Jeder der [Chorus](#)-Algorithmen beinhaltet den Parameter „[Crossover](#)“, der von speziellen Bass-Chorus-Geräten inspiriert wurde. Indem Sie den Wert von „Crossover“ anheben, können Sie tiefere Frequenzen vor der Wirkung der Chorus-Modulation schützen, sodass der Sound sein stabiles Bassfundament bewahrt.

[Parallel Path](#) ist ein Feature, welches eigens für Bass entwickelt wurde. Sobald ein Bass durch einen verzerrten Verstärker oder ein Verzerrerpedal gespielt wird, können möglicherweise einige wichtige Frequenzen wie auch Dynamikumfang verloren gehen. Um dies auszugleichen, kann ein paralleler Pfad für das unverzerrte Basssignal angelegt und dieses dann dem bearbeiteten Signal zugemischt werden. In diesem Fall wandern A- und B-Modul in den parallelen Signalweg und können dort z. B. für Kompressor und Equalizer verwendet werden.

Wir haben im KEMPER Forum einen eigenen Themenstrang [für Bassisten](#) angelegt. Nutzen Sie diesen bitte, um Fragen zu stellen, Tipps und Tricks auszutauschen und Vorschläge zu diskutieren:

[www.kemper-amps.com/forum](http://www.kemper-amps.com/forum)

# Performance-Modus

Drehen Sie den [Wahlschalter](#) („Chicken Head“) in die Position „Perform“ bzw. drücken Sie beim Stage auf den [PERFORM-Taster](#). Der Performance-Modus ist ein nützliches Werkzeug, denn man kann sich hier zusätzlich Rigs völlig unabhängig vom Browse Pool speichern und organisieren. Insgesamt stehen 125 Performances zur Verfügung, von denen jede aus bis zu fünf Rigs bestehen kann, die in sogenannten Slots abgelegt werden. Sie können sich hier zum Beispiel bequem optimal angepasste Sounds für Intro, Strophe, Refrain, Bridge und Solo eines bestimmten Musikstücks ablegen und dann einfach per Fußschalter hin und her wechseln.

## Erstellen von Performances

Bei PROFILER Head, PowerHead, Rack und PowerRack können Sie mit den oberen und unteren [Rig-Navigations-Tastern](#) durch die 125 Performances navigieren. Mit den Tastern links und rechts oder mit den [<PAGE>-Tastern](#) steuern Sie einen Slot innerhalb einer Performance an.

Beim PROFILER Stage können Sie mittels des [TYPE-Reglers](#) oder der [Auf/Ab-Taster](#) eine Performance anwählen und mittels der [<PAGE>-Taster](#) oder der [Rig Taster](#) einen der fünf Slots der Performance laden.

Schon von Hause aus sind alle Slots mit einem Standard-Rig belegt, welches übrigens auf dem historischen Rig „CK 0“ basiert. Sobald Sie einen Slot ausgewählt haben, können Sie mit dem [BROWSE-Regler](#) ein beliebiges Rig aus dem Browse Pool in diesen Slot kopieren. Der Name des Rigs wird sofort in den hervorgehobenen Feldern angezeigt. An dieser Stelle sollten wir erwähnen, dass alle Änderungen in einer Performance gehen verloren gehen, wenn Sie versäumen sollten, die Performance zu speichern, bevor Sie sie verlassen.

Falls Sie weniger als fünf verschiedene Sounds in einer Performance benötigen sollten, können Sie einzelne Slots mit dem Schalter „Slot Enable“ deaktivieren. Dadurch wird das versehentliche Laden eines Slots vom Fußschalter aus blockiert. Nur Slot 1 muss immer aktiv bleiben.

Die Rigs in den Slots der Performances werden in einem getrennten Speicherbereich abgelegt, so dass Sie völlig unabhängig von den Ausgangs-Rigs im Browse Pool verändert werden können. Das Editieren von Rigs funktioniert

sehr ähnlich, wie Sie es vom Browser-Modus her gewöhnt sind. Veränderte Rigs aus dem Performance-Modus können mit der Funktion "Export Rig to Pool" auf der Seite „Store Performance“ in den Browse Pool kopiert werden.

Auf derselben Store Performance-Seite können Sie auch die aktuell geladene Performance an eine andere Stelle („Destination“) kopieren, also zum Beispiel Performance 4 als Performance 17 abspeichern.

Der Soft-Taster „Edit“ öffnet ein anderes Menü, in dem Sie Reihenfolge und Namen der Slots der gerade geladenen Performance verändern können.

Sie können Slots sogar über Performance-Grenzen hinweg kopieren. Beim PROFILER Stage initiieren Sie Kopieren und Einfügen eines Slots, indem Sie den [RIG-Taster](#) ca. zwei Sekunden halten. Bei allen anderen PROFILER-Modellen benutzen Sie einfach die [COPY- & PASTE-Taster](#).

Es lassen sich für die Performance Bezeichnungen (Name, Author, Comment) und Parameter (Key und Tonality) editieren. Der Soft-Taster „MIDI Settings“ öffnet eine andere Seite, auf der Sie MIDI Program Changes auswählen können, die an externe Geräte gesendet werden sollen, sobald ein Slot geladen wird. Zu diesem Thema finden Sie mehr Details im Kapitel [MIDI](#).

Der Soft-Taster „Arrange“ öffnet ein Menü, in dem Sie die Reihenfolge der Performances an die Set-Liste Ihres nächsten Auftritts anpassen. Bei PROFILER Head, PowerHead, Rack und PowerRack können Sie übrigens auf dieser Seite auch mit [COPY & PASTE](#) eine komplette Performance duplizieren.

Um die Übersicht zu behalten, ist es sinnvoll, Performances und Slots selbsterklärende Namen zu geben. Je nachdem wie Sie persönlich Ihre Sounds im Performance-Modus organisieren, könnten das z. B. die Namen von Songs und musikalischen Szenen sein oder die Namen von Röhrenverstärkern und deren Kanälen. Sie sollten wissen, dass beim Laden eines Rigs in einen Slot zunächst automatisch der Name des Rigs als Slot-Name übernommen wird. Sobald Sie jedoch den Namen des Slots manuell verändern z. B. in „Solo“, bleibt dieser Name auch beim Laden eines anderen Rigs in diesen Slot erhalten. Sie können aber den ursprünglichen Zustand ganz einfach mit der Funktion „Use Rig Name“ auf der Seite „Rename Slot“ wiederherstellen.

✓ Solange Sie mittels der [<PAGE>-Taster](#) beim PROFILER Stage oder der linken und rechten [Rig-Navigations-Taster](#) bei allen anderen PROFILER-Varianten die Slots innerhalb einer Performance wechseln, werden alle Veränderungen wie z. B. das Laden eines anderen Rigs oder die Erhöhung des Gain als Editiervorgang gewertet und bleiben daher mindestens solange erhalten, bis Sie die Performance verlassen. Wenn Sie diese Änderungen

permanent erhalten wollen, so müssen Sie die Performance zuerst speichern, bevor Sie eine andere Performance laden.

- ✓ Sobald Sie einen anderen Slot per MIDI oder Fußtaster einer Remote oder eines Stage laden, werden alle bis dahin in der Performance vorgenommenen Modifikationen als temporäre Änderungen während eines Auftritts gewertet und sofort verworfen. Selbst wenn Sie also z. B. einen Booster im B-Modul eingeschaltet oder den Delay Mix per Pedal erhöht haben, so können Sie sicher sein, dass der Sound beim nächsten Laden des Slots wieder im Originalzustand erklingen wird. Durch diese Logik wird also vermieden, dass es beim Auftritt zu irgendwelchen Klangzufälligkeiten kommen kann.
- ✓ Unter einer Bedingung wird von dieser Regel abgewichen: Sobald Rig Manager verbunden ist, werden alle Änderungen als Editierung gewertet, die beim Slot-Wechsel erhalten bleibt, solange man nicht die Performance verlässt.

## Laden von Performances

Der Parameter „[Performance Load](#)“ im System-Menü bestimmt, was passiert, wenn Sie via [PROFILER Remote](#), PROFILER Stage oder [MIDI](#) durch die Performances blättern. In der Grundeinstellung „Pending“ bleibt das geladene Rig unverändert, bis Sie gezielt einen Slot auswählen. „Slot 1“ lädt automatisch den ersten Slot jeder angewählten Performance und „Keep Slot“ die gleiche Slot-Position, die zuletzt geladen war, also z. B. Slot 3.

## Performances neu Initialisieren

Es gibt im PROFILER zu jedem Zeitpunkt genau 125 Performances. Der PROFILER wird von KEMPER mit einigen vorkonfigurierten Beispiel-Performances ausgeliefert. Die restlichen Performances erscheinen im Ausgangszustand als „New Performance“.

Sie können Performances mit Hilfe der Funktion „Initialize Performance“ des Rig Managers jederzeit in diesen Ausgangszustand zurückversetzen. Es hat denselben Effekt, wenn sie am PROFILER eine „New Performance“ laden und diese an einer anderen Stelle speichern, sodass die dortige Performance überschrieben wird. Eine Lösch-Funktion im eigentlichen Sinne ist nicht vorgesehen.

## Fußkontrolle

Natürlich sind die KEMPER [PROFILER Remote](#) und PROFILER Stage so konzipiert, dass Sie mit ihnen den größtmöglichen Nutzen aus dem Performance-Modus ziehen können. Wenn Sie jedoch Ihr Setup möglichst einfach halten möchten, können Sie auch ganz einfach mittels eines direkt angeschlossenen Doppeltasters durch Slots und Performances blättern. Außerdem gibt es gleich mehrere Verfahren, Slots per MIDI zu laden, die Sie nach Ihren Bedürfnissen und den Fähigkeiten Ihres MIDI-Controllers nutzen können. Dazu finden Sie detaillierte Hinweise im Abschnitt [MIDI](#).

- ✓ Zum Thema Performance-Modus gibt es auch zwei Video-Tutorials - unter „Multilingual Tutorials“ auch in deutscher Sprache:

[www.kemper-amps.com/video](http://www.kemper-amps.com/video)

# PROFILER Remote

Die PROFILER Remote™ ist die perfekte Fernbedienung für Ihren PROFILER. Sie können sich die PROFILER Remote wie ein zweites PROFILER-Bedienfeld vorstellen, welches hardware- und software-seitig komplett integriert ist. Diese Integration umfasst die Stromversorgung, die Anzeige aller wichtigen Informationen über den aktuellen Betriebszustand und die Einstellungen im Display sowie die automatische Softwarepflege während eines Updates des PROFILER-Betriebssystems.

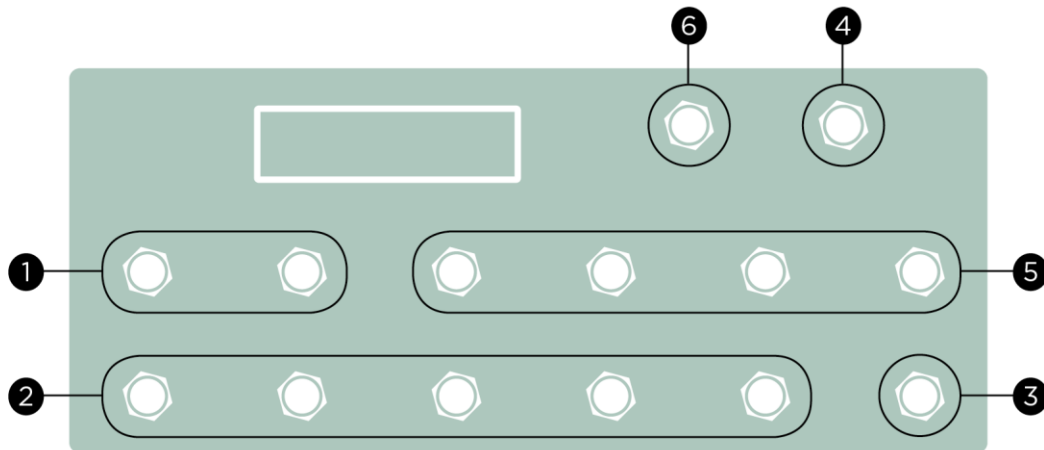

## Taster der Remote

- ✓ Der PROFILER Stage bietet dieselbe Integration all dieser Funktionen in einem einzigen Gehäuse. Er besitzt dieselben Fußtaster-Funktionen. Die folgenden Beschreibungen der Fußtaster der Remote treffen ebenso auf den PROFILER Stage zu.

## Auf/Ab-Taster (1)

Im [Performance-Modus](#) kann man mit diesen Tastern durch die Liste der Performances navigieren. Ein kurzes Antippen blättert jeweils zur nächsten Performance. Bei Halten der Taster wird durch die Performances gescrollt. Der Parameter [Performance Load](#) im [System-Menü](#) bestimmt, ob anschließend sofort ein Slot (z. B. Slot 1) der ausgewählten Performance geladen wird oder ob man noch mit einem der fünf [Rig-Taster](#) einen Slot aktivieren muss.

Im Browser-Modus können Sie mit diesen Tastern gemäß der ausgewählten [View und Sort Order](#)-Kriterien durch die Rigs des Browse Pools blättern bzw. scrollen. Mit der Option „Group of 5/Single Rig“ auf der Seite [Remote Settings](#) im System-Menü bestimmen Sie, ob die Auf/Ab-Taster im Browser-Modus einzeln durch die Rigs blättern oder in Gruppen zu jeweils fünf Rigs.

- ✓ Die Funktionen der Auf/Ab-Taster lassen sich auf der Seite „Remote Buttons“ vertauschen, die man über „Button Assignments“ auf der Seite [Remote Settings](#) im System-Menü erreicht.
- ✓ Beim PROFILER Stage finden Sie dieselben Einstellungen auf der Seite [User Interface 2](#) im System-Menü.

## Rig-Taster 1-5 (2)

Mit diesen Tastern lädt man im Performance-Modus Slots. Im Browser-Modus werden die Rigs aus dem Browse Pool unter Berücksichtigung des eingestellten „Views“ und der eingestellten Sortierung („Sort Order“) aufgerufen. Durch wiederholtes Betätigen kann man mit diesen Tastern das [Morphing](#) steuern.

## TAP-Taster (3)

Dieser Taster steuert das [Tap-Tempo](#) vergleichbar mit dem [TAP-Taster](#) an PROFILER Head und Rack. Jedes Tippen auf diesen Taster entspricht einer Viertelnote und steuert so das Tempo von Delay-, Phaser-, Flanger- und Tremolo-Effekten. Die LED unterhalb des Tasters blinkt im Takt. Wenn Sie diesen Taster halten, wird unser einzigartiger [Beat Scanner](#) aktiv, der das Tempo aus dem Rhythmus Ihrer Anschläge beim Spielen berechnet. Die Tempo-Funktionen werden ausführlich beschrieben im Abschnitt [Tempo](#).

## TUNER-Taster (4)

Mit diesem Taster aktivieren Sie den [Tuner-Modus](#). Falls der Parameter „Mute Signal“ aktiviert ist, wird das Gitarrensinal im Tuner-Modus stumm geschaltet.

- ✓ Falls Sie keinen [TAP](#)-, [TUNER](#)- oder [LOOPER](#)-Taster benötigen, können Sie auf der Seite „Remote Settings“ im System-Menü flexibel andere Schaltfunktionen zuweisen oder die Taster sogar komplett außer Betrieb setzen.

## Effekttaster I-III (5)

Mit den vier Effekttastern lassen sich Effektmodule ein- und ausschalten. Daneben kann man in bestimmten Effekten auch bestimmte Funktionen steuern. Die zugewiesenen Schaltfunktionen werden je Rig gespeichert und können in jedem Rig andere sein. Jeder Effekttaster kann gleichzeitig ein oder mehrere Effektmodule sowie Action & Freeze-Funktionen schalten.

## Zuweisen eines Effektmoduls

Das Zuweisen von Schaltfunktionen zu den Effekttastern ist denkbar einfach: Halten Sie einen der Effekttaster auf der Remote (z. B. Effekttaster IIII) und drücken Sie gleichzeitig am PROFILER die Taste des Effektmoduls, welches Sie schalten möchten (z. B. Modul D).

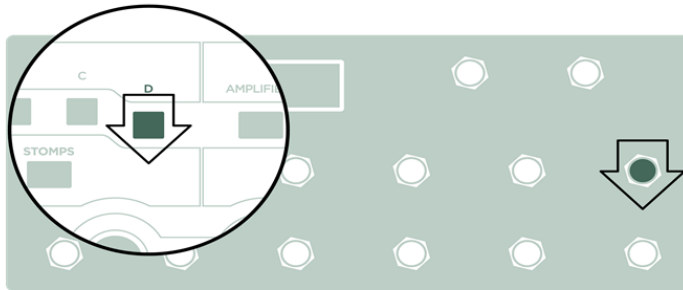

Das funktioniert auch anders herum: Halten Sie zunächst den Taster eines Effektmoduls am PROFILER und betätigen Sie dann den Effekttaster an der Remote. Die obere linke LED neben dem Effekttaster sollte nun die [Farbe der Kategorie des zugewiesenen Effektes](#) anzeigen - z. B. orange für einen Wah-Effekt. Jetzt können Sie mit dem Taster an der PROFILER Remote das zugewiesene Effektmodul an- und abschalten. Die untere linke LED zeigt an, ob das Modul aktiv ist oder nicht.

## Zuweisung eines Effektmoduls löschen

Zum Löschen einer Zuweisung wiederholen Sie einfach dieselben Schritte wie beim Anlegen einer Zuweisung. Sobald kein Effektmodul mehr zugewiesen ist, erlischt die obere linke LED.

## Zuweisen eines zweiten Effektmoduls

Um demselben Effekttaster eine zweite Zuweisung hinzuzufügen, wiederholen Sie dieselben Schritte mit einem anderen Effektmodul. Sie werden bemerken, dass nun die rechten LEDs die Effektkategorie und den Schaltzustand des zweiten Effektmoduls anzeigen. Jetzt können Sie beide Effektmodule mit einem Effekttaster der Remote an- und abschalten.

## Zuweisen weiterer Effektmodule

Sie können auf dieselbe Weise demselben Effekttaster noch weitere Effektmodule zuweisen. Allerdings werden nur die ersten beiden zugewiesenen Effektmodule durch die LEDs angezeigt.

## Ein- und Ausschalten von Effektmodulen

Die Effekttaster schalten die zugewiesenen Effektmodule unabhängig voneinander und ausgehend von ihrem aktuellen Zustand an und aus. Man kann also nicht nur mehrere Effektmodule gleichzeitig ein- bzw. ausschalten. Es ist auch möglich Module auszuschalten, während man gleichzeitig andere Module einschaltet. Die unteren weißen LEDs zeigen dabei die Schaltzustände der ersten beiden zugewiesenen Effektmodule an.

Beispiel: Zurzeit ist das Effektmodul D eingeschaltet und das Effektmodul X ist ausgeschaltet. Beide Module sind demselben Effekttaster zugewiesen. Sobald Sie diesen Effekttaster betätigen, wird Modul D ausgeschaltet und gleichzeitig Modul X eingeschaltet. So ist es möglich zwischen verschiedenen Effektszenen umzuschalten.

## Zuweisungen speichern

Sobald Sie mit den Zuweisungen und Schaltzuständen der Effektmodule zufrieden sind, sollten Sie das Rig speichern. Alle Zuweisungen, die Sie angelegen, werden mit dem Rig abgespeichert. Wann immer Sie dieses Rig laden, wird es mit denselben Zuweisungen und Schaltzuständen geladen, die es zum Zeitpunkt des Speicherns hatte.

## Zuweisungen verwalten ohne Remote

Falls Ihre Remote gerade nicht angeschlossen ist oder schlicht die Bühne zu groß ist, können Sie nicht gleichzeitig Taster am PROFILER und der Remote betätigen. In diesem Fall können Sie das [Rig-Menü](#) öffnen und zur Seite „Remote Effect Buttons“ blättern. Halten Sie einen der vier [Soft-Taster](#) und drücken Sie einen oder mehrere Modultaster, um Zuweisungen anzulegen.

## Automatische Zuweisungen

Bevor in einem Rig irgendwelche Effektmole zugewiesen wurden, kann man auch zur Seite „Remote Effect Buttons“ blättern und mit dem STORE-Taster automatisch einige einfache Zuweisungen anlegen. Diese können der Startpunkt für weitere individuelle Anpassungen sein. Die Programmlogik sucht entlang der Signalkette von links nach rechts und weist Effektmole, die Effekte enthalten, einzeln den vier Effekttastern zu – erster Effekt zu Effekt-Taster I, zweiter Effekt zu Effekt-Taster II usw.. Es werden dabei nur die ersten vier Effekte zugewiesen. Und wenn das Rig weniger als vier Effekte besitzt, bleiben Taster frei.

Vergessen Sie nicht, das Rig anschließend noch zu speichern!

- ✓ Die Autoassign-Funktion lässt sich auch dem [QUICK Taster](#) der Head- und Rack-Modelle zuweisen. So kann man bequem durch die Rigs blättern und mit einem Tastendruck am Frontpanel einfache automatische Zuweisungen durchführen.

## Zuweisungen im Überblick

Damit Sie sich leicht einen Überblick verschaffen können, werden auf der Seite „Remote Effect Buttons“ im [Rig-Menü](#) alle gegenwärtigen Zuweisungen angezeigt. Auf dieser Seite können Sie auch die Zuweisungen für jeden Effekttaster löschen.

## Action & Freeze

Neben dem Ein- und Ausschalten von Effektmodulen kann man mit den Effekttastern auch sogenannte „Action & Freeze-Funktionen“ steuern, wie z. B. „[Rotary Speaker \(slow/fast\)](#)“, „[Delay Feedback Infinity](#)“ oder die [Freeze](#)-Funktion in den meisten [Delay](#)- und [Reverb](#)-Effekten. Um ein solche Funktion zuzuweisen, drücken Sie den betreffenden Soft-Taster im Menü des Effektes und gleichzeitig einen der Effekttaster an der Remote. Vergessen Sie nicht das Rig zu speichern, damit die Zuweisung nicht verloren geht.



Das Zuweisen der [Fixed FX](#) der PROFILER MK 2-Modelle funktioniert nach demselben Prinzip: Den On/Off-Schalter des Effektes im Rig-Menü halten und dabei gleichzeitig einen Effekt-Taster der Remote betätigen.

## Einrasten und momentanes Schalten

Alle Effekttaster schalten automatisch zwischen einrastender und momentaner Wirkungsweise um. Wenn Sie einen Effekttaster kurzzeitig betätigen, rasten die zugewiesenen Schaltfunktionen ein – mit anderen Worten: Die zugewiesenen Effektmodule ändern ihren Schaltzustand dauerhaft, bis Sie den Effekttaster erneut betätigen. Wenn Sie den Effekttaster jedoch für eine Sekunde oder länger festhalten, schaltet er auf vorübergehende Wirkungsweise um. Das bedeutet: Sobald Sie den Effekttaster wieder loslassen, fallen die Effektmodule wieder in die Ausgangszustände zurück. Diese Funktionsweise umfasst Ein- und Ausschalten sowie Action & Freeze-Funktionen.

## Sperren von Effekttastern („Lock“)

Effekttaster werden gemeinsam mit dem Effektmodul, für welches eine Zuweisung besteht, gesperrt bzw. entsperrt. Die untere rechte weiße LED leuchtet in diesem Zustand permanent. Dies funktioniert allerdings nur, solange demselben Effekttaster nicht mehr als ein Effektmodul zugewiesen wurde. Zwei unterschiedliche Symbole zeigen im Display der Remote an, ob nur das Effektmodul selbst gesperrt ist oder ob das Effektmodul samt Zuweisung eines Effekttasters der Remote gesperrt ist.



Die Effekttaster I-III können auch mittels [MIDI](#) Control Changes #75-78 ferngesteuert werden!

## LOOPER-Taster (6)

Mit dem Looper können Sie eine bis zu 60 Sekunden lange Audio-Spur in Stereo aufnehmen. Und Sie können unbegrenzt häufig weitere Aufnahmen („Overdubs“) zu dieser Audio-Spur hinzufügen. Die Funktionen des Loopers sind optimal in die Remote mit ihren Fußtasten und LEDs integriert. Sie können den Looper verwenden

- einfach zum Spaß, indem Sie die Aufnahme begleiten,
- um Ihre eigenen Fähigkeiten zu beurteilen
- um Einstellungen in Rigs zu optimieren, während der Looper für Sie Gitarre spielt,
- um den PROFILER Gitarre spielen zu lassen, während Sie nach dem Erzeugen eines Profils einen A/B-Vergleich durchführen.

Der Looper ist völlig unabhängig von der Tonerzeugung im PROFILER. Folglich können Sie nach Belieben Rigs und Parameter verändern, während der Looper weiterspielt. Die Audio-Spur des Loopers kann nicht dauerhaft gespeichert werden, sondern geht beim Abschalten verloren. Wenn Sie bereits mit anderen Loopern vertraut sind, werden Sie sich gleich zurechtfinden. Aber es gibt einige innovative Möglichkeiten, die über die Fähigkeiten herkömmlicher Looper hinausgehen.







Bei den PROFILER MK 2-Modellen stehen sogar bis zu 120 Sekunden Aufnahmezeit zur Verfügung, sofern Looper Location „Input“ eingestellt ist.

Zum Thema Looper gibt es übrigens auch ein Tutorial-Video und unter „Multilingual Tutorials“ auch in deutscher Sprache:

[www.kemper-amps.com/video](http://www.kemper-amps.com/video)

Hier nur eine kurze Erläuterung der Schaltfunktionen des Loopers:

LOOPER	Aktiviert den Looper und wechselt zwischen den normalen und den Looper-Funktionen der folgenden sechs Schalter hin und her.
	Aufnahme (Record)/ Abspielen (Playback) / Aufnahme einer zusätzlichen Spur (Overdub)
	Stopp / Löschen: Dreimal tippen, um alle Spuren des Loopers zu löschen.
	Verwirft bzw. reaktiviert die zuletzt aufgenommene Spur.
	Trigger: Startet das Abspielen der Loop, wenn diese angehalten wurde, und bewirkt während des Abspielens sofortigen Rücksprung zum Anfang der Loop und erneutes Abspielen.
	Rückwärts: Ändert die Laufrichtung der Loop bei Aufnahme bzw. beim Abspielen.
$\frac{1}{2}$	Halbe Geschwindigkeit: Nimmt in halber Geschwindigkeit auf (doppelte Aufnahmezeit) bzw. spielt in doppelter Geschwindigkeit ab.

Mit dem Schalter „Looper Location“ im [System-Menü](#) können Sie die Position des Loopers im Signalfluss bestimmen.

#### ◆ Looper Location: Input

In dieser Einstellung ist der Looper direkt hinter dem Instrumenteneingang platziert. Er zeichnet also das reine Gitarrensiegel auf und spielt dieses vor den Effektmodulen zurück. Wenn Sie also während des Abspielens einer Aufnahme das Rig wechseln, wird die Aufnahme durch das neue Rig erklingen. Wenn Sie Overdubs erzeugen, so werden alle Aufnahmen gemeinsam durch dieses Rig gespielt, so als wären mehrere Gitarren gleichzeitig am selben Eingang eines Gitarrenverstärkers angeschlossen.

### ◆ Looper Location: Output

Der Looper befindet sich im Signalfluss hinter dem letzten Effekt – also dem REV-Modul. Er nimmt also das komplett bearbeitete Stereo-Signal auf. Wenn Sie jetzt während des Abspielens einer Aufnahme das Rig wechseln, so ändert sich der Klang der Aufnahme nicht! Wenn Sie nun diese Aufnahme begleiten bzw. Overdubs erzeugen, können Sie die Sounds völlig unabhängig von der Aufnahme wählen.

- ✓ Wenn als „Looper Location“ „Output“ eingestellt ist, so wird das Playback des Loopers in der Signalkette hinter dem REV-Modul eingefädelt. Daraus folgt, dass man das Playback nur auf Outputs hören kann, deren Source auf „Master ...“ eingestellt ist. Wird das Output-Signal stattdessen früher in der Signalkette abgegriffen z. B. bei „Mod Stereo“, ist das Playback des Loopers natürlich nicht enthalten.





### ◆ Looper Volume

Sofern Looper Location: Output gewählt ist, kann mit Looper Volume die Wiedergabe des Loopers um bis zu 12dB abgesenkt werden.

## Arbeitsschritte

Hier ein Beispiel, wie Sie normalerweise mit dem Looper arbeiten:

Taster	Funktion
LOOPER	<p>Mit dem LOOPER-Taster schalten Sie sechs Taster der PROFILER Remote in deren Looper-Schaltfunktionen um. Dieser Zustand wird durch die LOOPER-LED angezeigt. Sobald Sie den LOOPER-Taster erneut drücken, üben diese sechs Taster wieder ihre normalen Funktionen zum Wechseln von Rigs aus. Mit dem Wechsel in die Looper-Schaltfunktionen wird noch nicht automatisch der Looper selbst gestartet. Umgekehrt kann der Looper aktiv bleiben, während sich die Taster wieder in Ihrer Rig-Wechselfunktion befinden.</p>
	<p>Mit diesem Taster starten Sie die erste Aufnahme. Wenn Sie den Taster zum zweiten Mal drücken, legen Sie das Ende der Aufnahmeschleife fest, die Aufnahme endet sofort, das Abspielen vom Beginn der Aufnahmeschleife setzt ein und die Schleife wird endlos wiederholt. Das Timing ist bei der Betätigung der Taster extrem wichtig, um immer genau im Rhythmus zu bleiben. Während des Abspielens können Sie mit der Gitarre begleiten, ohne dass irgendetwas aufgezeichnet wird.</p> <p>Sie können jetzt zu einem beliebigen Zeitpunkt erneut den Taster betätigen und das Overdubbing beginnt, ohne dass dadurch das Abspielen unterbrochen wird. Alles was Sie jetzt spielen wird zur vorherigen Aufnahme hinzugefügt. Nochmaliges Drücken der Taster beendet das Overdubbing sofort, ohne das Abspielen zu unterbrechen.</p> <p>Beachte: Mit der ersten Aufnahme wird das Ende der Aufnahmeschleife bestimmt und ändert sich dann nicht mehr. Sie können anschließend beliebig häufig zwischen Playback und Overdubbing hin- und herspringen.</p> <p>Beachte: Diese Funktion kann auch einem externen Schalter zugewiesen werden oder z. B. dem <a href="#">Tuner-Taster</a> der Remote, falls Sie ohnehin gewohnt sind, den <a href="#">Tuner-Modus</a> mittels des <a href="#">Volumenpedals</a> zu aktivieren.</p>

	<p>Dieser Taster beendet das Abspielen der Aufnahmeschleife. Um das Abspielen erneut zu starten, drücken Sie den Taster „Record / Playback / Overdub“. Um von einer gestoppten Loop zum Overdubbing zu gelangen, müssen Sie den Taster „Record / Playback / Overdub“ zweimal drücken. Um die aktuell Aufnahmeschleife zu löschen und eine neue Aufnahme zu beginnen, drücken Sie drei Mal „Stopp“ und anschließend „Record / Playback / Overdub“.</p> <p>Beachte: Auch diese Funktion kann auf einen externen Schalter gelegt werden oder z. B. auf den <a href="#">Tap-Taster</a> der Remote, falls dieser nicht benötigt wird.</p>
	<p>Drücken Sie diesen Taster, um den jüngsten Overdub abzuschalten („Undo“). Um den letzten Overdub zu reaktivieren, drücken Sie den Taster erneut („Redo“). Diese beiden Funktionen können Sie sogar ausführen, während eine Loop abgespielt wird. Wenn Sie jedoch einen Overdub abgeschaltet und anschließend einen neuen aufgenommen haben, so wurde der alte Overdub dabei überschrieben und kann nicht mehr zurückgeholt werden. Falls Sie versehentlich die gesamte Aufnahme durch dreimaliges Drücken von „Stopp“ gelöscht haben, so können Sie diese mit „Undo“ wiederherstellen.</p>
	<p>Während das Abspielen abgeschaltet ist, können Sie die den Loop mit diesem Taster vorübergehend abspielen, wie Sie es vielleicht von einem Sampler kennen. Sobald Sie diesen Taster wieder loslassen, stoppt das Abspielen gleich wieder. Während des Abspielens hingegen bewirkt dieser Taster einen Rücksprung und erneutes Abspielen vom Anfang der Loop. Insofern können Sie diesen Taster auch benutzen, um die Loop in einer Live-Situation erneut mit dem Timing der Band zu synchronisieren.</p>
	<p>Verändert die Laufrichtung des Abspielens als würde man bei einem Tonbandgerät die Laufrichtung umkehren. Beim zweiten Drücken läuft das Band wieder vorwärts. Während rückwärts abgespielt wird, wird ein Overdub vorwärts aufgenommen, jedoch rückwärts abgespielt, sobald die Aufnahme beendet wird und das Ende der Loop erreicht ist. Weitere Overdubs können in jeder beliebigen Laufrichtung hinzugefügt werden, um ätherische Klangteppiche zu erzeugen. Sie können sogar die Laufrichtung während eines Overdubs ändern!</p>

$\frac{1}{2}$ 

Standardmäßig arbeitet der Looper mit halber Geschwindigkeit und einer maximalen Aufnahmedauer von 60 Sekunden. Wenn Sie diesen Taster drücken, wird die Loop mit doppelter Geschwindigkeit abgespielt und eine Oktave höher erklingen, so als würden Sie ein Tonbandgerät schneller abspielen. Sobald Sie diesen Taster erneut drücken, wird wieder mit normaler Geschwindigkeit abgespielt.



Aber es gibt noch weniger offensichtliche Anwendungen: Normalerweise beträgt die maximal mögliche Aufnahmezeit des Loopers 60 Sekunden. Wenn Sie jedoch vor der ersten Aufnahme auf doppelte Geschwindigkeit schalten, verkürzt sich die mögliche Aufnahmezeit auf 30 Sekunden. Wenn Sie mit doppelter Geschwindigkeit aufnehmen, stellen Sie hinterher beim Abspielen keinerlei Besonderheiten fest. Aber Sie können jetzt durch nochmaliges Betätigen des Tasters zur normalen Geschwindigkeit zurückkehren und die Aufnahme somit mit halber Geschwindigkeit und eine Oktave niedriger abspielen! Das bedeutet, Sie können vor der ersten Aufnahme festlegen, ob dieser Taster nach der Aufnahme auf halbe oder doppelte Abspielgeschwindigkeit umschalten soll.

Wie beim „Rückwärts“-Taster können Sie auch die Geschwindigkeit weiterer Overdubs nach Ihrem Geschmack bestimmen.

Die doppelte Aufnahmezeit bewirkt einen leichten Verlust von höheren Frequenzen.

## Looper-Funktionen für Fortgeschrittene

Der Looper bietet eine ganze Reihe erweiterter Möglichkeiten. Alle folgenden Funktionen werden ausgelöst, indem Sie betreffenden Taster halten, statt Sie nur kurz zu betätigen. Auch diese Funktionen erläutern wir wieder in der Reihenfolge der Taster auf der Remote:

<p>Halten</p> 	<p>In zwei unterschiedlichen Situationen kann das Halten dieses Tasters nützlich sein:</p> <p>Als Alternative zur normalen Methode können Sie diesen Taster einfach bei der ersten Aufnahme gedrückt halten und mit dem Loslassen die Länge der Loop bestimmen. Der Looper nimmt also so lange auf, bis Sie den Taster loslassen. An der Stelle wird automatisch der Endpunkt gesetzt und das Abspielen beginnt von vorne.</p> <p>Statt weitere Overdubs durch kurzes Betätigen dieses Tasters zu starten bzw. zu beenden, können Sie den Taster auch gedrückt halten und schon das Loslassen wird das Overdubbing beenden und zum Abspielen zurückkehren.</p>
<p>Halten</p> 	<p>Anstatt den Stopp-Taster dreimal zu drücken, können Sie diesen Taster auch zwei Sekunden lang halten, um die aktuelle Loop zu löschen. Ähnlich funktioniert das Löschen auch bei vielen anderen Loopern.</p>
<p>Halten</p> 	<p>Wenn Sie den Rückwärts-Taster für zwei Sekunden gedrückt halten, schaltet der Looper in einen Vorwärts-Rückwärts-Modus. Das heißt, die Laufrichtung ändert sich jeweils am Anfang und Ende der Loop. Indem Sie den Taster nochmals zwei Sekunden gedrückt halten, schaltet der Looper wieder zurück in den normalen Vorwärts- bzw. Rückwärts-Modus.</p>
<p>Halten</p> <p>1/2</p>	<p>Wenn Sie diesen Taster gedrückt halten, wird die Geschwindigkeitsänderung zu einem vorübergehenden Ereignis; der Looper schaltet schon beim Loslassen gleich wieder in die ursprüngliche Geschwindigkeit zurück.</p>

## Anschluss von Expression-Pedalen und externen Tastern

Die PROFILER Remote bietet vier Anschlüsse PEDAL 3-6 für Expression-Pedale. Falls Sie mehr Schaltfunktionen benötigen sollten, können Sie hier auch einfache Taster oder Doppeltaster anschließen. Die technischen Voraussetzungen sind dieselben, als wenn Sie [Expression-Pedale bzw. Taster direkt am PROFILER](#) anschließen. Ihre Funktionen weisen Sie den Pedalen und Tastern im System-Menü auf den Seiten „[Pedal 3-6 \(Remote\)](#)“ zu. Mehr Informationen zu diesem Thema und ausführliche Konfigurationsbeispiele finden Sie im Kapitel [Expression-Pedale und Fußtaster](#).

## Remote Settings

Auf der Rückseite der Remote finden Sie einen Regler LCD CONTRAST, mit dem Sie den Kontrast des Bildschirms einstellen können. Alle anderen LCD- und LED-Einstellungen werden im System-Menü auf der Seite [Remote Settings](#) vorgenommen. Der physische LCD CONTRAST-Regler an der Remote überschreibt die Einstellung dieses Parameters am PROFILER.

Abhängig vom Betriebszustand werden auf dem Bildschirm immer die wichtigsten Informationen angezeigt. Für den Performance-Modus hat man die Wahl zwischen drei „Layouts A/B/C“ bei denen unterschiedliche Informationen angezeigt werden:

### ◆ Layout A



Obere Zeile: Nummer und Name der Performance.

Mittlere Zeile: Name des Rigs, welches gerade geladen ist.

Untere Zeile: Die fünf Slots der aktuellen Performance, wobei der aktuelle Slot invers dargestellt wird.

## ◆ Layout B



Obere Zeile: die acht Effekt-Module des gerade geladenen Rigs

Mittlere Zeile: Nummer und Name der Performance

Untere Zeile: Die fünf Slots der aktuellen Performance. Wobei der aktuelle Slot invers dargestellt wird.

## ◆ Layout C



Obere Zeile: Performance Name (groß)

Untere Zeile: Die fünf Slots der aktuellen Performance. Wobei der aktuelle Slot invers dargestellt wird.

### ◆ Layout D



Obere Zeile: Performance-Nummer und Rig Name (groß)

Untere Zeile: Die fünf Slots der aktuellen Performance. Wobei der aktuelle Slot invers dargestellt wird.

### ◆ Noch eine Uhr dazu?

Sie können sich bei jedem der drei Layouts A-C auch noch die Uhrzeit anzeigen lassen, indem Sie auf der Seite „Date and Time“ im System-Menü die Option [Clock > LCD](#) aktivieren.

### ◆ Weitere Einstellungen

Die Option „Group of 5/Single Rig“ bestimmt, ob die [Auf/Ab-Taster](#) im Browser-Modus einzelne Rigs oder Gruppen zu jeweils fünf Rigs weiterblättern.

Die Parameter „Looper Location“ und „Looper Volume“ werden im Abschnitt [Looper](#) erklärt.

Wenn Sie die Taster TAP, TUNER oder LOOPER in ihrer Standardfunktion nicht benötigen, können Sie diesen andere Schaltfunktionen zuweisen. Der Soft-Taster „Button Assignment“ führt auf die Seite „Remote Buttons“. Mit den Soft-Reglern können Sie hier die Taster-Funktionen ändern oder die Taster auch komplett lahmlegen. Die Option „Switch Up&Down“ erlaubt, die [Auf/Ab-Taster](#) zu tauschen.

Praktischerweise sind alle diese Einstellungen der Remote in [Datensicherungen](#) vom PROFILER enthalten.

## Verkabelung

PROFILER und Remote kommunizieren über ein einzelnes Ethernet-Kabel. Das mitgelieferte Kabel mit dem etherCON®-Stecker von Neutrik® wurde von uns sorgfältig ausgewählt und ist für diesen Zweck perfekt geeignet. Falls Sie sich für ein anderes Kabel entscheiden, so stellen Sie bitte sicher, dass es denselben Qualitätsstandard erreicht. Dabei ist Durchmesser und Widerstand der stromführenden Drähte von kritischer Bedeutung. Das mit der Remote gelieferte Kabel entspricht „American Wire Gauge“ 24 (AWG) und unterstützt Längen bis zu 7,5m. AWG 26 Kabel haben einen kleineren Durchmesser und können nur bis maximal 5m Länge benutzt werden. Kabel mit höheren AWG-Werten z. B. AWG 28 sollten in Verbindung mit dem PROFILER überhaupt nicht verwendet werden.

Kabel mit mehr als 10m Länge machen einen Ethernet-Injektor oder -Switch mit eigenem Netzteil zur Spannungsversorgung der Remote erforderlich.

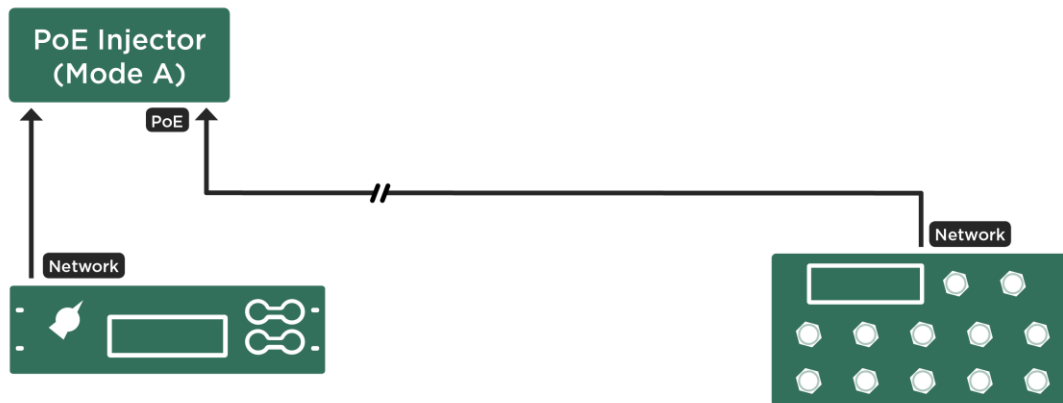

*Verkabelung mit einem PoE Injektor*

Mit einer solchen Konfiguration können Kabellängen von 100m und mehr realisiert werden. Der PoE Injektor kann nahe am PROFILER z. B. im selben Rack verbaut und mittels eines kurzen Ethernet-Kabels verbunden werden.

Mit einem PoE-Switch können auch mehrere Remote an einen PROFILER angeschlossen werden. Unterstützt werden IEEE-Standard 802.3af-2003 wie auch 802.3at-2009 Mode A.

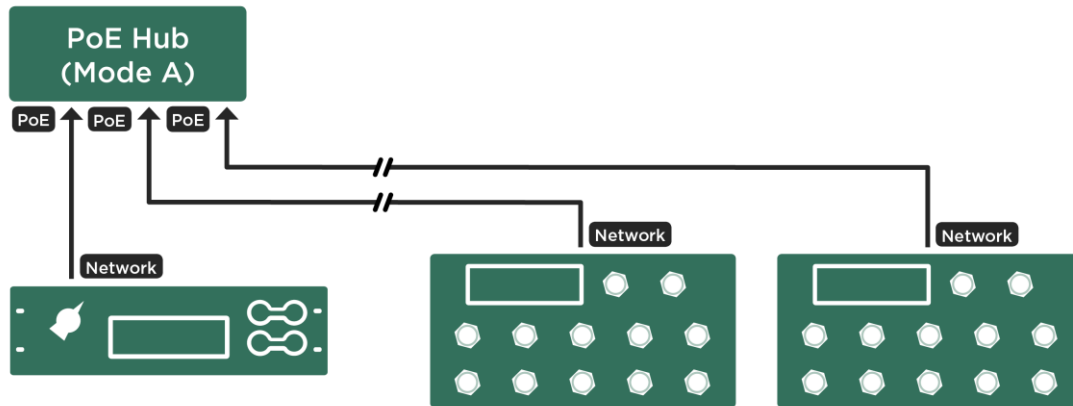

*Anschluss mehrerer Remotes mittels eines PoE Switches*

PROFILER und Remotes sollten alle mit jenen Ethernet-Anschlüssen des Switches verbunden werden, die PoE-Spannung führen.

- ✓ **Es dürfen nur Geräte verwendet werden, die Mode A verwenden!** Es ist möglich, dass Geräte, die Mode B verwenden, zwar mit PoE funktionieren, aber die Remote derart beschädigt wird, dass sie anschließend direkt am PROFILER – ohne PoE-Equipment – nicht mehr betrieben werden kann.

Es ist nicht möglich, mit einer Remote über Netzwerk gleichzeitig mehrere PROFILER zu steuern. Falls Sie beabsichtigen, mehrere PROFILER zu synchronisieren, um z. B. ein Gerät als Backup zur Verfügung zu haben, so können Sie die PROFILER zu diesem Zweck mit MIDI verketteten und das Feature [UI to MIDI](#) benutzen.

Man kann am selben Netzwerk mehrere PROFILER mit Remote logisch getrennt voneinander betreiben. Normalerweise verbindet sich die Remote mit dem ersten PROFILER; den sie im Netzwerk findet. Wenn man an der

Remote die Taster Rig Button 1 plus TAP gleichzeitig drückt, öffnet sich ein Menü, in dem man Autoconnect abschalten und stattdessen einen bestimmten PROFILER auswählen kann. Alle mit dem Netzwerk verbundenen PROFILER erscheinen in dieser Liste mit ihrer Seriennummer.

- ✓ Mit jüngsten Erweiterungen des Gigabit-Standards wurden neue Funktionen eingeführt, die inkompatibel zur Remote sein können bzw. diese sogar beschädigen könnten! Der Standard lässt bei der Umsetzung durch die Hersteller Freiräume und leider kann man den offiziellen Datenblättern betreffender Geräte meist nicht entnehmen, wie die Funktionen durch den Hersteller konkret umgesetzt wurden. Daher empfehlen wir, sich an die folgende Gerätevorschlage zu halten. Einige Gerate haben wir selbst ausprobiert, andere wurden von Anwendern erfolgreich getestet und empfohlen.

**Hier ist zunächst eine Liste von Geräten, die wir erfolgreich getestet haben.**

**PoE-Injektoren:**

- TP-LINK® TL-POE 150S
- TP-LINK® TL-POE-160S
- Cudy® PoE 150 30W
- Cudy® PoE 200 30W

**PoE-Switches:**

- TP-LINK® TL-SG1008P (8 Port Gigabit Switch mit 4 Port PoE)
- Allnet® ALL8085 Switch (8 Port 10/100TX)
- Intellinet® 8 Port Fast Ethernet POE+ Switch (verfügbar mit 19 Zoll Rackmount)

**Die folgenden PoE-Injektoren werden von Benutzern erfolgreich eingesetzt:**

- TP-LINK® TL-SG1005P (5 Port Gigabit Switch mit 4 Port PoE+)
- Trendnet® TPE-TG44G POE+ Switch

**Die folgenden folgende PoE-Injektoren sind nicht kompatibel und dürfen nicht verwendet werden:**

- Swissonic® 466331
- Ubiquiti Networks® U-POE-af
- Ubiquiti Networks® POE-48-24W-G



Bei Verwendung eines PoE-Switches empfehlen wir, nicht nur die Remote(s) an dessen spannungsführenden Ethernet-Buchsen anzuschließen, sondern auch den PROFILER.

## Mehrere PROFILER mit Remotes im selben Netzwerk

Es ist möglich, im selben Netzwerk mehrere PROFILER zu betreiben. Jeder dieser PROFILER kann mit einer oder mehreren Remote(s) verbunden sein, die alle über einen oder mehrere PoE-Hub(s) mit Spannung versorgt werden.

In der Grundeinstellung verbindet sich jede Remote automatisch mit dem ersten PROFILER, den sie im Netzwerk findet („Autoselect“). Um eine feste Beziehung zwischen einer Remote und einem PROFILER im Netzwerk herzustellen, müssen Sie das Selektionsmenü der Remote öffnen, indem Sie gleichzeitig Rig-Taster 1 und TAP-Taster drücken. Anschließend wählen Sie aus der Auswahlliste die Seriennummer des betreffenden PROFILERS aus. Zum Schluss verlassen Sie das Menü mit dem TAP-Taster. Diese Schritte müssen Sie an jeder Remote im Netz wiederholen.

- ✓ Die Remote merkt sich diese Einstellung! Daran müssen Sie denken, falls Sie die Remote das nächste Mal z. B. in Ihrem Heimstudio mit einem anderen PROFILER verwenden möchten. Die Remote wird den ihr zugewiesenen PROFILER suchen und sich nicht verbinden, wenn sie nicht genau den findet. In dem Fall müssen sie also wieder ins Menü und „Autoselect“ reaktivieren.

# Ordnung muß sein

Egal ob Sie nur eine Handvoll Rigs benutzen oder hunderte, dürfte es Sie interessieren, wie Sie sich Ihren Browse Pool etwas übersichtlicher organisieren können. Dazu gibt es im PROFILER gleich eine ganze Reihe von Möglichkeiten.

## Views

Im Browser-Modus können Sie entweder mit dem [TYPE-Regler](#) oder [Soft-Taster „View“](#) bestimmte Blickwinkel - sogenannte Views - auswählen, die Ihren Blick auf eine bestimmte Untermenge von Rigs im Browse Pool einschränken.

All Rigs	Hier blicken Sie auf alle Rig im Browse Pool.
Current Author	Eingeschränkter Blick auf jene Rigs, die denselben Autor haben, wie das aktuell geladene Rig.
Favorites	Sie sehen ausschließlich die Rigs, die Sie selbst als Ihre Lieblings-Rigs („Favorites“) markiert haben. Weiter unten wird erläutert, wie man ein Rig zum Lieblings-Rig erklärt.
Last Imported	Eingeschränkter Blick auf die Rigs, die als Letzte importiert wurden. Unmittelbar nach dem <a href="#">Zurückspielen einer Datensicherung</a> erscheinen alle Rigs bei diesem View, bis Sie den nächsten Rig-Import durchführen.
My Rigs	Eingeschränkter Blick auf Ihre eigenen Rigs, sprich auf jene, bei denen der Rig-Autor mit dem hinterlegten Besitzernamen vom PROFILER („Owner Name“) übereinstimmt. Dabei kommt es natürlich auf exakte Schreibweise an. Im <a href="#">System-Menü</a> können Sie unter der Funktion „Edit Owner“ überprüfen, welcher Besitzernamen gespeichert ist.
Non-Favorites	Hier werden nur jene Rigs angezeigt, die nicht als Lieblings-Rigs markiert wurden.
Just Bass	Eingeschränkter Blick auf jene Rigs, bei denen als Instrument „Bass“ hinterlegt ist.
Just Acoustic	Eingeschränkter Blick auf jene Rigs, bei denen als Instrument „Acoustic“ hinterlegt ist.

Jeder dieser Views kann mit einem Sortierkriterium („Sorting“) Ihrer Wahl ergänzt werden, welches Sie mit dem entsprechenden Soft-Taster auswählen. Zu den verfügbaren Views „All Rigs“, „Favorites“, „Non Favorites“, „My

Rigs“, „Current Author“ und „Just Bass“ kommen die Sortierkriterien Rig-Name, Autor, Erzeugungsdatum, Name von Verstärker und Box sowie Gain.

- ✓ Während Sie mit dem BROWSE-Regler Ihre Rigs durchstöbern, werden, zwei Zahlen im Format „x of y“ angezeigt. Dabei steht x für die Position des aktuell angewählten Rigs innerhalb der Sortierreihenfolge und y für die Gesamtzahl aller Rigs im aktuellen View. Wenn Sie also beispielsweise den View „All Rigs“ einstellen, so zeigt Ihnen y an, wie viele Rigs sich insgesamt in Ihrem Browse Pool befinden.

## Favorite Rigs

Hier sind Ihre Lieblinge! Auf der Hauptseite im Browser-Modus, werden diese Favorite Rigs mit einem kleinen Sternchen auf der rechten Seite gekennzeichnet. Sie können im [System-Menü](#) den Schalter „Auto Favorite“ setzen, sodass alle Rig, die Sie speichern, automatisch als Ihre Lieblings-Rigs gekennzeichnet werden, und in Folge im View „Favorite“ gelistet werden. Sie können natürlich jedes Rig zu Ihrem Lieblings-Rig machen oder dieses Privileg wieder aufheben. Dazu gibt es zwei Methoden:

- Drücken Sie auf der Hauptseite im Browser-Modus den [RIG-Taster](#) zwei Sekunden lang.
- Öffnen Sie das [Rig-Menü](#) und drücken Sie dann dort den Soft-Taster „Favorite“.

Sie müssen das Rig nicht noch einmal speichern, da die Kennzeichnung als „Favorite“ schon automatisch mit Ihrem Besitzernamen verbunden in der Rig-Datei gespeichert wurde. Das bedeutet, falls Sie dieses Rig an andere PROFILER-Benutzer weitergeben, wird es nicht automatisch eines derer Lieblings-Rigs. Sollten Sie absichtlich oder aus Versehen den Besitzernamen vom PROFILER („Owner Name“) im [System-Menü](#) ändern, werden Ihre bisherigen Lieblinge nicht mehr als solche erkannt und angezeigt. Aber Ihre Zuneigung ist nicht gleich vergessen! Sie müssen nur die Änderung des Besitzernamens rückgängig machen, und schon tauchen die alten Schätzchen wieder auf. Wenn Sie möchten, dass alle Rigs, die Sie speichern automatisch zu Lieblings-Rigs werden, so setzen Sie einfach den Schalter „Auto Favorite“ im System-Menü.

## Löschen aller Non-Favorites

Mit der Funktion „Erase Non-Favorites“ im System-Menü können Sie den PROFILER aufräumen und auf einen Schlag alle Rigs löschen außer Ihren Lieblings-Rigs und jenen Rigs, bei denen der Autorennamen („Rig Author“) mit dem Besitzernamen („Owner Name“) vom PROFILER identisch ist. Es bleiben also genau die Rigs beim Löschen erhalten, die unter den Views „Favorites“ oder „My Rigs“ zu sehen sind. Wir empfehlen immer einen Backup zu erzeugen, bevor Sie diese Funktion benutzen.

# KEMPER Rig Manager

KEMPER Rig Manager™ ist eine Editor- und Verwaltungs-Software, die Ihnen dabei hilft, Sounds zu gestalten, Performances für Live-Auftritte zusammenzustellen und Ihre komplette Verstärker-Sammlung zu verwalten. Rig Manager sorgt auch dafür, dass das Betriebssystem Ihres PROFILERS stets auf dem neuesten Stand ist.

The screenshot displays the KEMPER Rig Manager interface. On the left, a sidebar (1) lists various rig packs and profiles. The main area (2) shows a table of rigs with columns for Name, Gain, Comment, Amp Name, and Cabinet Name. The rig 'TD - And Sum' is selected. On the right, a details panel (3) shows the selected rig's configuration, including Amp, Cabinet, and Mic settings. At the bottom, a signal chain (4) is visible, featuring effects like Compressor, Flanger, Amplifier, Cabinet, Studio Equalizer, Hyper Chorus, Dual Delay, and Natural Reverb. The Natural Reverb section is expanded, showing parameters like Mix, Position, Decay Time, Room Size, and PreDelay.

Name	Gain	Comment	Amp Name	Cabinet Name
TD - Ace Fre		Legends Tribut...	Mars Slvie Jub...	Mars 1965AV
TD - Adr Bel		Legends Tribut...	RedFlag Black...	Fan Showgirl 1...
TD - Alb Col		Legends Tribut...	Fan BM	3rd Powder Sw...
TD - Alb Kin		Legends Tribut...	Roll Land J+C...	Roll Land J+C...
TD - Ale Lif		Legends Tribut...	Mars 50	3rd Powder Sw...
TD - And Sum		Legends Tribut...	Fan Vibtr. Queen	Fan Vibtr. Queen
TD - Ang You		Legends Tribut...	Fried Man B+E...	Bogus 2*12
TD - Bee Kin		Legends Tribut...	Fan Band Mister	3rd Powder Sw...
TD - Bil Cor		Legends Tribut...	Mars CMB00	3rd Powder Sw...
TD - Bil Duf		Legends Tribut...	Voice Ace Thirt...	3rd Powder Sw...
TD - Bil Glb		Legends Tribut...	Magnaton Tro...	Magnaton Tro...
TD - Bil J Arm		Legends Tribut...	Fried Man B+E...	Bogus 2*12
TD - Bra Del		Legends Tribut...	Melbo Duel Rec...	Melbo Road 212
TD - Bri Ma		Legends Tribut...	Voice Ace Thirt...	3rd Powder Sw...
TD - Bri Set		Legends Tribut...	Fan BM	3rd Powder Sw...
TD - Car San		Legends Tribut...	Dumb Overdriv...	3rd Powder Sw...
TD - Dan Aus		Legends Tribut...	Fan D'Lux	3rd Powder Sw...

## ◆ Speicherorte (1)

Die Speicherorte in der linken Spalte sind Ihr PROFILER, das Datenarchiv in Rig Manager selbst, KEMPER Rig Exchange™, KEMPER Rig Packs oder die Datensicherung eines PROFILERS. Sobald Sie einen Speicherort auswählen, zeigt die Liste in der Mitte der Anwendung die Daten an, die darin gespeichert sind.

## ◆ Liste (2)

In der Mitte des Bildschirms haben Sie die Möglichkeit Rigs auszuwählen, die Sie ausprobieren wollen. Hier können Sie auch Objekte zum Editieren auswählen oder in andere Speicherorte bewegen.

## ◆ Inspektor (3)

In der rechten Spalte finden Sie nützliche Informationen zu ausgewählten Rigs oder einer Performance. Hier kann man auch Metadaten mehrerer ausgewählter Rigs in einem Zug editieren.

## ◆ Editor (4)

Der Editor-Bereich zeigt alle Einstellungen des Rigs, welches gerade im PROFILER geladen ist. Im Gegensatz zu den restlichen Elementen ist der Editor daher auch nur sichtbar, solange ein PROFILER verbunden ist. Einzelne Parameter können mit Hilfe der Computer-Maus verstellt werden. Außerdem können sie Effekte in die betreffenden Module laden, indem sie entweder einen Effekttyp oder sogar komplette Effekt-Presets laden.

Hier sehen Sie alle Parameter, die Sie ändern können. Verschiedene Save-Taster zeigen Ihnen, wohin sie die Objekte innerhalb Ihres PROFILERS oder des eigenen Datenarchiv des Rig Managers auf Ihrem Computer speichern können.

## Rig Manager für Windows® und macOS®

Mit Rig Manager für Windows® und macOS® können Sie Ihre Rig-Sammlung verwalten, Rigs sowohl aus Rig Packs wie auch aus der Rig Exchange importieren, Rigs und Performances editieren sowie das Betriebssystem Ihres PROFILERS aktualisieren. Alles, was Sie benötigen, ist ein USB-Kabel.

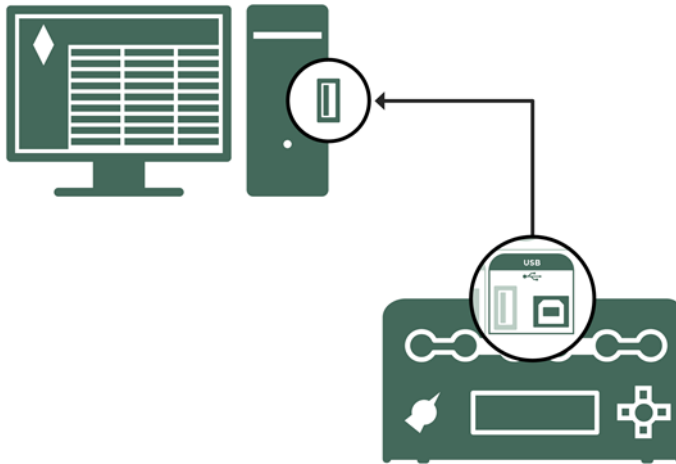

*Für Rig Manager und USB-Audio verbindet man die USB-Typ-B-Buchse am PROFILER mit einer USB-Typ-A- oder USB-Typ-C-Buchse am PC*

Die Benutzung der Software ist kostenfrei und sie kann von der KEMPER Web-Seite heruntergeladen werden:

[www.kemper-amps.com/downloads](http://www.kemper-amps.com/downloads)

- ✓ Ein ausführliches englisches Handbuch finden Sie in der Hilfe-Funktion von Rig Manager für Windows® und macOS®.

## Rig Manager für iOS®, Android® und Fire OS®

Es gibt auch Rig Manager™ für iOS®, Android® und FireOS®. So können Sie Rigs und Performances auch mit einem Tablet-PC oder Smartphone editieren.

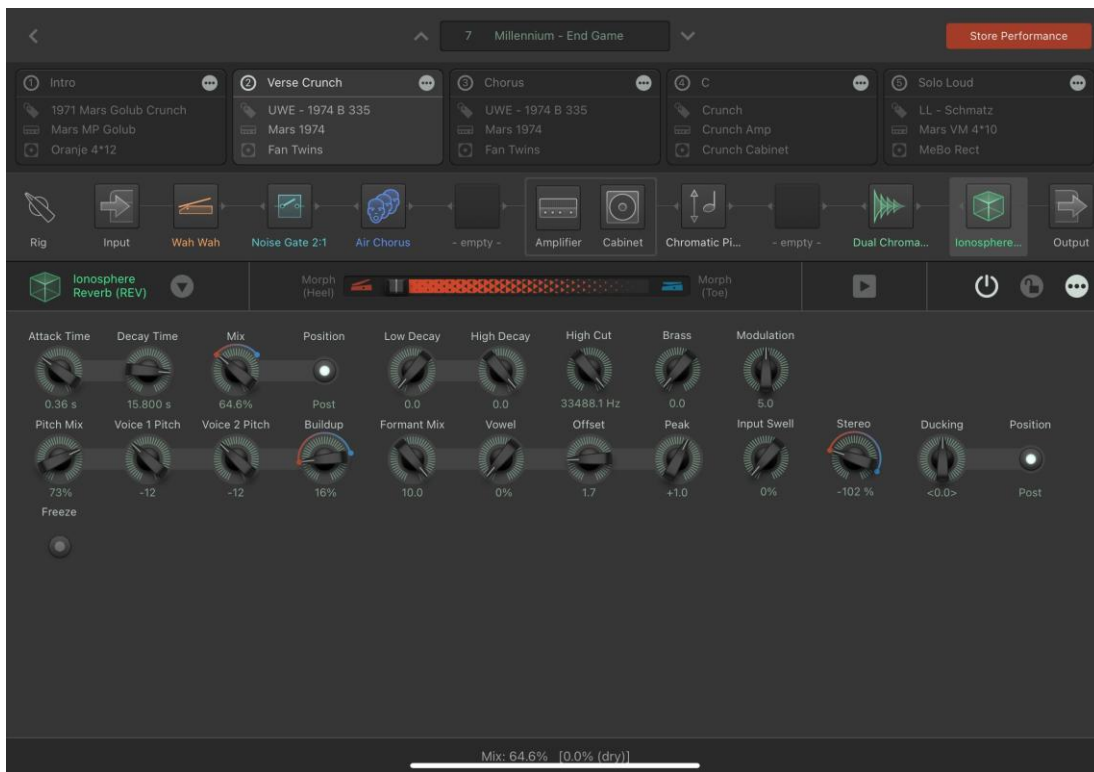

*Performance in Rig Manager für iOS®, Android® und Fire OS®*

Sie können Rig Manager für iOS® im Apple® App Store, für Android® im Google® Play Store und für Fire OS® im Amazon® Appstore kostenfrei herunterladen.

Um mit dieser App einen PROFILER Stage zu steuern, müssen Sie diesen zunächst per WLAN verbinden. Wie das funktioniert, wird im nächsten Abschnitt erklärt. Falls Sie ein PROFILER Head, Rack, PowerHead oder PowerRack steuern möchten, müssen Sie diesen per Ethernet-Kabel mit Ihrem Netzwerk verbinden.

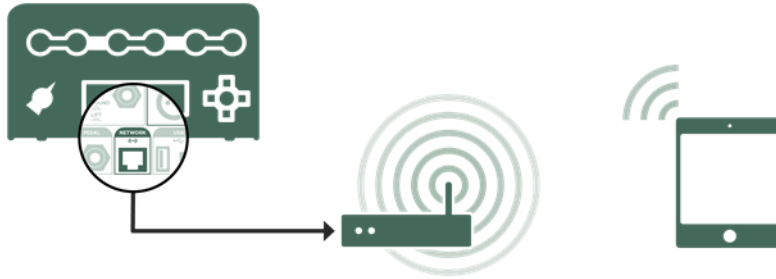

Wenn Sie gleichzeitig auch noch eine Remote einsetzen möchten, so muss diese mittels eines [PoE-Injektors](#) oder [eines Hubs](#) verbunden werden.

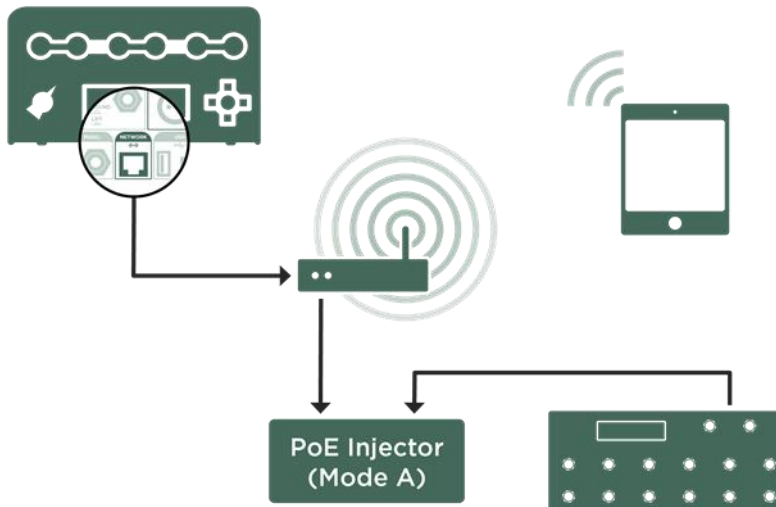

Sobald Sie Ihr Tablet bzw. Smartphone mit demselben Netzwerk verbinden wie Ihren PROFILER und Rig Manager starten, findet dieser die aktiven PROFILER im Netzwerk und Sie können auswählen, welches Gerät Sie verbinden möchten.

Der PROFILER Stage besitzt zwar keine Ethernet-Buchse, kann sich aber per WLAN verbinden. Details dazu erfahren Sie im nächsten Abschnitt.

## WLAN mit PROFILER Stage

Der PROFILER Stage verfügt über eine WLAN-Funktion! Diese beinhaltet zwei alternative Modi zur Anbindung an KEMPER Rig Manager für iOS®/Android®/Fire OS®, die Heimnetzwerk-Modus und Access Point-Modus heißen.

### ◆ Heimnetzwerk-Modus

Der Heimnetzwerk-Modus („Home Network Mode“) stützt sich auf ein vorhandenes WLAN.



Dies ist die bevorzugte Arbeitsweise zu Hause oder in Studioumgebungen, wo Sie über ein stabiles WLAN verfügen. Hierbei ist es möglich, in ausgedehnten Netzwerken größere Distanzen zwischen PROFILER Stage and Tablet bzw. Smartphone zu überbrücken.

So verbinden Sie Ihr PROFILER Stage mit einem vorhandenen WLAN mittels WPS („Wi-Fi Protected Setup“):

- Finden Sie zunächst den WPS-Taster am WLAN-Router bzw. -Access Point und informieren Sie sich in dessen Handbuch, wie lange dieser gedrückt werden muss.
- Drücken Sie den SYSTEM-Taster am PROFILER Stage und navigieren Sie mit den <PAGE>-Tastern zur Seite „Wi-Fi Settings“.
- Aktivieren Sie „Wi-Fi Enable“ sowie „Home Network Mode“.
- Drücken Sie jetzt den WPS-Taster am WLAN-Router bzw. -Access Point gemäß Herstellerangabe.
- Innerhalb von zwei Minuten drücken Sie dann auch den WPS-Taster im Menü des PROFILER Stage.

- Es kann ungefähr eine Minute dauern, bis eine WLAN-Verbindung aufgebaut wird.
- Sobald Ihr Tablet bzw. Smartphone mit demselben Netzwerk verbunden ist wie der PROFILER Stage, kann sich Rig Manager verbinden und Einstellungen vornehmen.
- ✓ Nachdem Sie eine WLAN-Verbindung zum ersten Mal mittels WPS eingerichtet haben, speichert sie der PROFILER Stage ab und verbindet sich beim nächsten Mal automatisch.
- ✓ Da nicht alle Router WPS unterstützen, kann es beim Heimnetzwerk-Modus erforderlich sein, SSID und Passwort von Hand einzugeben. Drehen Sie auf der Seite „Wi-Fi Settings“ am TYPE-Regler. Es öffnet sich eine Seite, auf der Sie SSID und das Passwort eintragen können.

### ◆ Access Point-Modus

Hier bildet der PROFILER Stage seinen eigenen WLAN-Hotspot, mit dem das Table bzw. Smartphone verbunden werden kann.

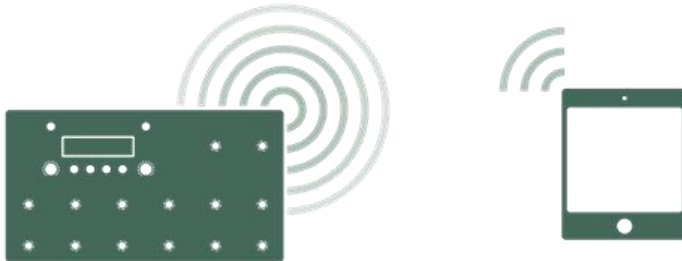

Diese Methode ist von Vorteil, wenn Sie sich an Standorten ohne WLAN befinden (z. B. im Proberaum) oder wenn ein öffentliches WLAN zwar vorhanden, aber nicht sicher oder stabil ist.

Um den PROFILER Stage als WLAN-Hotspot einzurichten, gehen Sie folgendermaßen vor:

- Drücken Sie den SYSTEM-Taster am PROFILER Stage und navigieren Sie mit den <PAGE>-Tastern zur Seite „Wi-Fi Settings“.
- Aktivieren Sie „Wi-Fi Enable“ sowie „Access Point Mode“.
- Scannen Sie den QR-Code mit der eingebauten Kamera des Tablets bzw. Smartphones, um automatisch zu verbinden. Alternativ können Sie manuell verbinden, indem Sie am Tablet bzw. Smartphone die WLAN SSID des PROFILERS auswählen und das Passwort eingeben, welches unten im Display des PROFILERS angezeigt wird.
- Sobald sich Ihr Tablet bzw. Smartphone mit dem PROFILER Stage Hotspot verbunden hat, können sie diesen mit Rig Manager steuern.

# Updates, Backups und Austausch von Sounds

Die Firmware im PROFILER sollte regelmäßig auf den neusten Stand gebracht werden, um in den Genuss von Verbesserungen und Funktionserweiterungen zu kommen.

## Aktualisierung des Betriebssystems

Bevor wir erläutern, wie man ganz einfach das Betriebssystem vom PROFILER aktualisiert, möchten wir ein paar grundlegende Dinge zum Entwicklungsprozess erklären:

Die Firma Kemper entwickelt das Betriebssystem ständig weiter. Es werden dauernd neue Möglichkeiten hinzugefügt, vorhandene Funktionen erweitert und Fehler bereinigt. Man kann das Betriebssystem des PROFILERs auf zwei Arten aktualisieren:

- Rig Manager für Windows® bzw. macOS® managt nicht nur die eigenen Aktualisierungen, sondern führt auch Aktualisierungen des PROFILER-Betriebssystems durch. Das ist praktisch, falls sich der PROFILER in der Nähe eines PCs mit Internet-Zugang befindet.
- Updates können aber auch von der KEMPER-Download-Seite heruntergeladen und mittels USB-Stick eingespielt werden. Das ist bequem, falls sich der PROFILER an einem Ort ohne Internet-Zugang befindet. Und der USB-Stick dient auch gleich zum Speichern von PROFILER-Datensicherungen.

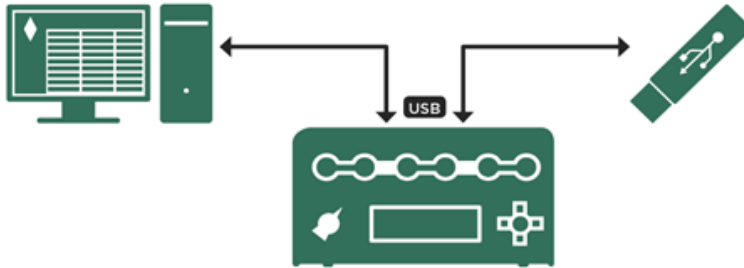

Software-Updates sind grundsätzlich für alle Benutzer kostenfrei. Sie benötigen nur einen Benutzerkonto, in dem Sie Ihren PROFILER mit dessen Seriennummer registriert haben. Sobald Sie in diesem Benutzerkonto angemeldet sind, haben Sie Zugriff auf die aktuellen Software Updates.

Zunächst einmal wird jede neue Software sowohl intern als auch mit der Hilfe unserer erfahrenen Beta Tester gründlich getestet. Sobald eine Software-Version dann stabil erscheint, veröffentlichen wir sie als Public Beta Software. Möglicherweise macht das Feedback der Kunden dieser ersten Public Beta weitere Verbesserungen erforderlich und es folgen weitere Public Beta-Versionen. Da sich diese Software noch in der Entwicklung befindet, empfehlen wir sie nicht zur Anwendung in kritischen Produktionen oder auf der Bühne. Aber wenn Sie mit überschaubarem Risiko leben können, können Sie hier natürlich die neusten Features testen und die Entwicklung beeinflussen, indem Sie Ihre Anregungen z. B. in unserem Forum mitteilen.

Ganz nebenbei, wenn Sie vor dem Einspielen einer Public Beta ein Backup erzeugen, können Sie immer wieder völlig risikolos auf die letzte Release-Software zurück und Ihr Backup zurückspielen. Auch etwaige Kompatibilitätsprobleme mit Daten, die Sie zwischenzeitlich unter der Public Beta Software abgespeichert haben, werden so vermieden. Downgrades funktionieren mit dem USB-Stick genauso wie Upgrades. In Rig Manager gibt es eine Funktion, das PROFILER-Betriebssystem auf den Stand der letzten Release-Version zurückzusetzen.

Nach ein paar Iterationen erreicht unsere Public Beta Software üblicherweise ein hohes Maß an Reife und Zuverlässigkeit. Zu diesem Zeitpunkt erklären wir diese Version dann zu unserer neusten Release Software. Nicht jede Software-Version qualifiziert sich als Release. Das ist einer der Gründe, warum unmittelbar auf einen Release 3.3.0 möglicherweise als nächster Release eine 4.0.6 folgt.

Wenn Sie lieber immer auf der ganz sicheren Seite bleiben wollen, dann überspringen Sie einfach alle Public Beta-Versionen und aktualisieren Sie den PROFILER immer nur von einem Release zum nächsten. Wenn Sie in den Präferenzen des Rig Managers „Include Beta“ nicht anklicken, bietet dieser nur Release-Version an. Dabei empfehlen wir dringend, nicht den Anschluss zu verlieren. Sobald wir ein neues Release veröffentlichen, sollten Sie Ihr nächstes Upgrade zumindest planen. Vielleicht beenden Sie lieber zuerst noch Ihre Tournee, aber anschließend sollten Sie zügig updaten.

Es gibt also keinen Grund, sich Sorgen zu machen, wenn dem Release 3.3.0 ein Release 4.0.6 folgt. Der Schritt von 3.x zu 4.x signalisiert, dass wesentliche funktionale Erweiterungen stattgefunden haben, wie z. B. [Morphing](#), während die hinteren Nummern mittelgroße Innovationen und kleinere Verbesserungen anzeigen. 4.0.6 ist schlicht die erste 4er Version, die sich als Release Software qualifiziert hat.

Wie bereits beschrieben gibt es zwei Methoden, das Betriebssystem vom PROFILER zu aktualisieren: [Rig Manager für Windows® und macOS®](#) überprüft automatisch, welche Betriebssystemversion installiert ist, sobald ein PROFILER verbunden wird, und schlägt eine automatische Aktualisierung vor, sofern eine neuere Version verfügbar ist. Zu diesem Thema finden Sie Details im Rig Manager Handbuch. Die traditionelle Methode funktioniert mittels eines USB-Sticks. Um auf dem PROFILER mittels eines USB-Sticks ein neueres Betriebssystem zu installieren, gehen Sie bitte wie folgt vor:

- Bevor Sie einen USB-Stick am PROFILER verwenden können, um Daten mit Ihrem Mac oder PC auszutauschen, müssen USB-Stick und PROFILER miteinander bekannt gemacht werden. Sobald Sie den USB-Stick das erste Mal in den PROFILER stecken, wird dieser den Stick zur Verwendung vorbereiten. Dazu werden drei Ordner angelegt: „Backups“, „OS Update“, und „Shared“. Nach einem Augenblick erscheint „USB Stick“ unter dem dritten Soft-Taster und schon ist der USB-Stick bereit.
- Handelsübliche USB-Sticks sind schon mit dem passenden Dateisystem „FAT32“ vorformatiert und sind sofort mit dem PROFILER kompatibel. Falls Sie einen USB-Stick einstecken, der mit einem anderen Dateisystem wie NTFS oder exFAT formatiert wurde, schlägt der PROFILER automatisch eine Neuformatierung mit FAT32 vor. Achtung: Bei diesem Vorgang gehen alle Daten auf dem USB-Stick verloren! Anschließend legt der PROFILER die drei oben genannten Ordner an und es erscheint „USB-Stick“ unter Soft-Taster 3. Fertig!
- Sie können USB-Sticks bis zu 128 GB und mehr verwenden. Allerdings reichen für die üblichen Anwendungen kleinere Sticks mit 1 oder 2 GB völlig aus. Ein typisches Backup des PROFILERS hat nur eine Größe von einigen MB.
- Dann sollten Sie das neuste Betriebssystem herunterladen. Unsere Updates sind kostenfrei und auf folgender Webseite verfügbar:  
[www.kemper-amps.com/downloads](http://www.kemper-amps.com/downloads)

- Die aktuelle Release Software finden Sie auf der Download-Seite unter der Kategorie „Operating System Updates“. Die neuste Public Beta Software finden Sie unter Kategorie „Operating System Beta Versions“. Wählen Sie einfach das gewünschte Upgrade-Paket aus und laden Sie es dann auf Ihren PC oder Mac herunter.
  - Packen Sie die heruntergeladene Zip-Datei aus. Lesen Sie sich unbedingt zuerst die Hinweise zum neuen Betriebssystem im enthaltenen ReadMe-Dokument durch. Das Addendum-Handbuch stellt alle Produkterweiterungen des neuesten Betriebssystems in zusammengefasster Form dar.
  - Weiterhin ist in dem Archiv die eigentliche Betriebssystem-Datei „kaos.bin“ enthalten. Kopieren Sie diese Datei von Ihrem PC oder MAC in das Schlüsselverzeichnis des bereits formatierten USB-Sticks. Das Schlüsselverzeichnis („Root Directory“) ist das oberste Verzeichnis in der Hierarchie.
  - Als nächstes entfernen Sie den USB-Stick sicher von Ihrem Computer und verbinden ihn mit dem laufenden PROFILER. Folgen Sie dann den Anweisungen, die nach wenigen Sekunden auf der PROFILER-Anzeige erscheinen.
- ✓ Normalerweise können Sie in einem Schritt auf das neueste Betriebssystem aufrüsten. Sollten Sie allerdings einen klassischen PROFILER besitzen, dessen Betriebssystem älter als OS 7.3.2 ist, muss ein Zwischenschritt eingelegt und zunächst 7.3.2 installiert werdend. Sollte das Betriebssystem sogar älter als 1.8.2 sein, so sind zwei Zwischenschritte erforderlich. Wenn Sie diese Versionen überspringen, kann das zu Fehlermeldungen führen. Zu diesem speziellen Zweck öffnen Sie bitte ein Support-Ticket und fordern ein spezielles Update-Paket an.

### Datensicherung der PROFILER-Daten und Einstellungen

Wir empfehlen, dass Sie regelmäßig Ihre Rigs, Presets, Performances sowie Einstellungen sichern. Eine solche Datensicherung kann nur mittels USB-Stick und nicht in Rig Manager erfolgen! Stecken Sie dazu einfach Ihren vorbereiteten USB-Stick in den PROFILER, schalten Sie in den Browse- oder den Performance-Modus und drücken Sie den Soft-Taster „USB Stick“ und wählen Sie dann die Option „Backup/Restore“. In jeder Datensicherung sind sämtliche Rigs, Performances, Modul- und Sektions-Presets, [MIDI-Zuweisungen](#), [Snapshots](#) sowie alle globalen Einstellungen enthalten. Falls sich schon andere Datensicherungen auf Ihrem USB-Stick befinden, so werden diese nicht überschrieben, denn jeder Backup erhält einen eindeutigen Namen. Um die Datensicherung zu starten, drücken Sie den Soft-Taster „Backup“ und warten Sie bis ein Hinweis erscheint, dass die Datensicherung vollständig ist. Dieser Vorgang kann einige Minuten in Anspruch nehmen. Ziehen Sie den USB-Stick keinesfalls ab, bevor Sie dazu aufgefordert werden. Alle Datensicherungen befinden sich im Ordner „Backups“ auf Ihren USB-Stick.

- ✓ Backups des PROFILER beinhalten auch die Einstellungen für die Remote.

### Datensicherung wiederherstellen

Die Funktion „Restore“ spielt eine Datensicherung vom USB-Stick in den PROFILER zurück. Falls sich auf dem USB-Stick mehrere Datensicherungen befinden, so wird eine Auswahl angeboten. Beachten Sie, dass bei der Wiederherstellung einer Datensicherung alle Rigs, Performances, Modul- und Sektions-Presets, MIDI-Zuweisungen, Snapshots sowie globale Einstellungen überschrieben werden.

- ✓ Backups können grundsätzlich zwischen Stage und anderen Modellen ausgetauscht werden und sind weitgehend kompatibel. Es gibt nur ein paar kleinere Einschränkungen: Sie sollten die Konfiguration angeschlossener Pedale überprüfen, da diese zwischen einem Stage und anderen Modellen nicht eins zu eins übertragbar sind. Das Stage verfügt über einen Stereo Monitor Output. Dadurch kommt unter Umständen eine andere Output Source zur Anwendung als bei einem anderen Modell, dessen Monitor Output im Auslieferungszustand Mono ist. Falls also der Monitor Output ein anderes Signal liefert, als Sie es erwarten, prüfen Sie bitte die Einstellung der Monitor Output Source in der Output-Sektion. Falls Sie das Backup vom PROFILER Stage auf ein anderes Modell zurückspielen möchten, sollte dort mindestens OS 7.0 installiert sein.

Falls Sie Daten aus einer Datensicherung zu Ihrem Datenbestand im PROFILER hinzufügen möchten, so gehen Sie bitte folgendermaßen vor:

## Importieren von Rigs, Performances und Presets

Wir bieten Ihnen Zugang zu einer überwältigenden Auswahl hochwertiger Rigs. Unsere Rig-Packs finden Sie in **Fehler! Linkreferenz ungültig.** und auf der folgenden Web-Seite zum Heruntergeladen: [www.kemper-amps.com/downloads](http://www.kemper-amps.com/downloads)

Mittels [Rig Manager](#) auf Ihrem Mac bzw. PC können Sie diese Rigs zunächst per Doppelklick temporär laden und ausprobieren, bevor Sie sie anschließend nach Belieben auf den PROFILER übertragen und dort permanent speichern.

Sie können Rigs auch von Ihrem USB-Stick importieren, sodass vor Ort kein PC bzw. Mac erforderlich ist. In diesem Fall kopieren Sie die betreffenden Rigs von Ihrem PC oder MAC in den Ordner „Shared“ des USB-Sticks. Dann stecken Sie den USB-Stick in den PROFILER. Drücken Sie den Soft-Taster „USB Stick“ und folgen Sie der Auswahl „Import“. Import fügt den gesamten Inhalt des Ordners „Shared“ auf dem USB-Stick dem Datenbestand im PROFILER hinzu.

Benutzer-Presets können ebenso importiert werden wie Rigs.

- ✓ Im Performance Mode besitzen alle Performances im PROFILER jeweils einen festen Platz. Der Import von Performances ist nur mittels Rig Manager möglich, da Sie jeder importierten Performance einen der 125 Plätze zuordnen müssen.
- ✓ Wenn Sie Inhalte mittels Rig Manager importieren, müssen Sie sicherstellen, dass der Zielort zu der Art der Daten passt. Rigs können nur in „All Rigs“, Presets nur in „All Presets“ und Performances nur in „All Performances“ importiert werden.

## Exportieren von Rigs, Performances und Presets

Mittels Rig Manager können Sie alle Arten von Daten exportieren.





Rigs und Presets können auch auf einen USB-Stick exportiert werden, sofern sich der PROFILER im Browser Mode befindet. Sie können einzelne Rigs auf den USB-Stick exportieren oder in einem Schritt alle Rigs, die sich augenblicklich im View befinden. Wählen Sie im Import/Export-Menü Soft-Taster „Export current Rig“ um das Rig zu exportieren, welches Sie gerade geladen haben. Wählen Sie stattdessen Soft-Taster „Export Rigs in View“, wenn Sie alle Rigs des aktuellen [Views](#) exportieren möchten. Diese Funktion hängt also mit dem View zusammen, den Sie auf der Hauptseite im Browser-Modus ausgewählt haben. Wenn Sie also dort z. B. den View „All Rigs“ ausgewählt haben, so werden auch alle Rigs im Browse Pool auf einen Rutsch exportiert. Falls gerade der View „Favorites“ ausgewählt ist, so werden ausschließlich Ihre Lieblings-Rigs exportiert.

Es ist ebenfalls möglich, alle Effekt-Presets in einem Rutsch auf den USB-Stick zu exportieren. Ihre Effekt-Presets werden dabei im Ordner „Shared“ sortiert nach Effektkategorie und Effektyp abgelegt.

- ✓ Wenn Sie den USB-Anschluss am PROFILER mit einem USB-Schloss blockieren, so kann niemand unautorisiert Ihre wertvollen Rigs und Presets auf seinen USB-Stick ziehen. Um zu vermeiden, dass der [USB-Anschluss](#) Schaden nimmt, sollten Sie das Schloss aber entfernen, bevor Sie den PROFILER in einer engen Tasche oder Kiste verstauen.

# Bildschirmsymbole

Möglicherweise sind Ihnen auf dem Bildschirm einige kleine Symbole aufgefallen. Hier ist eine Liste mit deren Bedeutung:

<b>E</b>	Rig bzw. Performance wurde editiert
	Modul bzw. Sektion der Signalkette ist verriegelt („Lock“)
	Modul mit zugewiesenem Effekttaster verriegelt (nur bei Remote bzw. Stage)
<b>*</b>	Lieblings-Rig („Favorite Rig“)
<b>M</b>	Parameter, für den Morphing eingerichtet ist
<b>#</b>	MIDI Program Change wird empfangen
	MIDI Control Change
<b>c</b>	MIDI Clock wird empfangen
	bidirektionales MIDI-Protokoll aktiv (in Verbindung mit bestimmten MIDI-Fußcontrollern)
<b>SE</b>	MIDI Sysex empfangen

# Erzeugen von Profilen

Das Erstellen eigener Verstärkerprofile ist das Alleinstellungsmerkmal des KEMPER PROFILER. Wir haben sehr viel Zeit und Energie darauf verwendet sicherzustellen, dass unser PROFILER bestmöglichen Klang und hervorragendes Spielgefühl mit einer benutzerfreundlichen Oberfläche kombiniert. Obwohl unter der Haube komplexe Technologie zum Einsatz kommt, werden Sie schnell merken, dass das PROFILING an sich sehr einfach durchzuführen ist. Diese Anleitung erklärt Ihnen, wie es geht.

## Grundsätzliche Überlegungen

Um ein eigenes Profil zu erstellen, muss der Originalverstärker (den wir als Referenzverstärker bezeichnen) mit dem PROFILER über den [DIRECT OUTPUT](#) und den [RETURN INPUT](#) auf der Rückseite verbunden werden. Beim PROFILER Stage verwenden Sie [SEND 1](#) und [RETURN 1](#). Der PROFILER schickt verschiedene Messtöne und Signale zum Referenzverstärker - diese Signale klingen nicht gerade musikalisch, sondern sind nach rein technischen Kriterien ausgesucht worden! An dieser Stelle ein kurzer Ausflug in die technischen Hintergründe: Die sich dynamisch verändernden Testsignale ermöglichen es dem PROFILER, das nichtlineare Verhalten einer Röhrenschialtung zu erleben und die Dimensionen der passiven Komponenten des Referenzverstärkers zu erfassen. Der PROFILER hört zu, wie der Referenzverstärker diese Klänge wiedergibt, und analysiert das Resultat. Diese Klangcharakteristik wird dann im virtuellen Signalfluss vom PROFILER nachgebildet. Sogar das charakteristische Klangbild der verwendeten Lautsprecher und des Mikrofons mit allen Frequenzverschiebungen und -auslöschungen wird erkannt und zu einem Bestandteil des Profils.

Machen Sie sich keine Sorgen, wenn das bereits zu kompliziert klingt. Sie müssen nur wissen, dass der PROFILER die scheinbar verrückten Messtöne benötigt, um herauszufinden, wie der Referenzverstärker seinen Klang dynamisch im Laufe der Zeit verändert. Dank dieser Information ist der PROFILER in der Lage, ein digitales Profil des Referenzverstärkers zu erstellen.

Sie können auch Profile digitaler Modeling Amps erstellen. Allerdings erreicht die Emulation eines solchen Modells nie die Qualität des Profils eines echten Röhrenverstärkers. Das PROFILING von Transistorverstärkern und Bassverstärkern ist ohne weiteres möglich.

## PROFILING mit eingebundenen Effekten

Viele Gitarristen erzeugen Ihren persönlichen Sound, indem Sie einen Röhrenverstärker mit diversen Verzerrern, Boostern und Equalizern kombinieren. Der PROFILER ist in der Lage ein Profil des Gesamtklangs einer solchen Kette von Geräten zu erstellen. Es gibt eine Ausnahme: Manche Verzerrer basieren auf einer speziellen Schaltung, die nicht absolut akkurat in einem Profil erfasst werden kann. Zu diesen Verzerrern gehört z.B. der Tube Screamer™. Wenn Sie mit dem resultierenden Profil unzufrieden sind, versuchen Sie einfach, das Profil ohne den Verzerrer in der Signalkette zu erstellen. Stattdessen können Sie ja einfach eines der vielen Verzerrer-Modelle im PROFILER aktivieren.

Andere Effekte sollten während des PROFILING™-Vorgangs ausgeschaltet werden, da sie das Ergebnis negativ beeinflussen. Hierzu gehören u. a. Kompressoren, Noise Gates und Time/Modulation/Reverb-Effekte wie Delay, Reverb, Chorus usw.

Ein Sound, der im Referenzverstärker sowohl mit Vorstufen- als auch Endstufenverzerrung arbeitet, kann ebenfalls problematisch sein. Wenn das resultierende Profil nicht überzeugend klingt, senken Sie bitte die Lautstärke der Endstufe ab. Dadurch wird der Gesamtklang etwas transparenter, ohne dass der Anteil der Verzerrung zu stark abnimmt. Das gleiche gilt für Modeling Amps, die eine separate Gain-Regelung für die Vor- und Endstufe bieten.

Der PROFILER erzeugt monofone Profile. Stereo-PROFILING wird zurzeit noch nicht unterstützt. Die allermeisten klassischen Gitarrenverstärker sind ohnehin monophon.

Da der PROFILER während des PROFILING™-Vorgangs ausschließlich seine eigenen Test-Töne zum Referenzverstärker schickt, hat der Klang der Gitarre keinerlei Einfluss auf das Ergebnis. Der PROFILER ist so konzipiert, dass er auf jede Gitarre exakt so reagiert, wie es der Referenzverstärker auch getan hätte.

## Abhören beim PROFILING

Das Ausgangssignal des Referenzverstärkers liegt an den PROFILER-Ausgängen an. Dadurch können Sie problemlos zwischen dem Signal des Referenzverstärkers und dem resultierenden Profil umschalten, entweder mittels der Soft-Taster über dem Display oder mittels der Fußtaster der PROFILER Remote. Um optimale Bedingungen für den Vergleich zu gewährleisten, empfehlen wir, den Referenzverstärker ausschließlich über den PROFILER abzuhören. Stellen Sie dazu die Gitarrenbox, die an den Referenzverstärker angeschlossen ist, am besten in einen anderen Raum (damit Sie diese Box nicht direkt hören können) und verwenden Sie zum Abhören ausschließlich jene Lautsprecher, über die der PROFILER wiedergegeben wird. Das beeinflusst das Ergebnis vom PROFILING in keiner Weise, macht aber den A/B-Vergleich zwischen dem Referenzverstärker und dem PROFILER viel einfacher.

Wenn Sie ein Profil einer software-basierten Verstärkersimulation („plug in“) erstellen wollen, aber keinen externen Mixer zum Abhören verwenden möchten, müssen Sie unbedingt darauf achten, keine Rückkopplungsschleife zu erzeugen. Ein einfacher Trick, um mögliche Rückkopplungsschleifen zu vermeiden, ist beim PROFILING den PROFILER über Kopfhörer abzuhören. Sie können natürlich auch in Ihrer Aufnahme-Software die entsprechenden Einstellungen vornehmen, um zu verhindern, dass das Ausgangssignal vom PROFILER wieder zurück in den PROFILER geleitet wird.

## Nebengeräusche vermeiden

Wenn Sie das Profil eines extremen High-Gain-Sounds erstellen wollen, wird der Referenzverstärker zwangsläufig ein gewisses Maß an Nebengeräuschen erzeugen. Diese sind normal und unvermeidbar. Sollten Sie aber Netzbrummen oder andere Artefakte hören, liegt das in den meisten Fällen an einer Brummschleife. Drücken Sie in einem solchen Fall den Ground Lift-Schalter auf der Rückseite vom PROFILER für die [MAIN OUTPUT](#) und den [RETURN INPUT](#). Der PROFILER Stage besitzt statt physischer Schalter Ground Lift-Optionen in der Output-Sektion. Sollte das Problem weiterhin bestehen, versuchen Sie andere Kombinationen von Ground Lift-Schaltern. Beachten Sie dabei aber, dass aus Sicherheitsgründen mindestens einer der Ground Lift-Schalter nicht aktiviert sein darf, damit sichergestellt ist, dass der PROFILER weiterhin geerdet ist.

- ✓ Denken Sie daran, dass Brummen und andere Nebengeräusche unerwünscht sind und das PROFILING-Ergebnis verfälschen können. In den meisten Fällen erzielt man die besten Resultate, wenn die Ground Lifts für alle Ausgänge bis auf den [DIRECT OUTPUT](#) bzw. den [SEND 1](#) aktiviert sind.

### Was darüber hinaus zu beachten ist

- ✓ Stellen Sie sicher, dass Sie das zuvor ausgewählte Referenz-Rig im PROFILER hören, wenn Sie beim A/B Vergleich auf „KEMPER Amp“ schalten bzw. dass der Referenzverstärker zu hören ist, wenn Sie auf „Reference Amp“ wechseln. Sollte das nicht der Fall sein, überprüfen Sie die Verkabelung zwischen dem Referenzverstärker und dem PROFILER.
- ✓ Die Wiedergabe von Profilen über den MONITOR OUTPUT in Verbindung mit einer Endstufe und einer normalen Gitarrenbox ist eines der Haupteinsatzgebiete des PROFILERS. Während einer Profiling-Session sollten Sie aber auf keinen Fall eine Gitarrenbox als Abhörlautsprecher verwenden, sondern stattdessen, wie in einem typischen Studio üblich, auf lineare Studio-Monitore oder eine PA zurückgreifen.
- ✓ Sollte der Referenzverstärker über einen eingebauten Hall verfügen, vergessen Sie nicht, diesen beim PROFILING abzuschalten.

## Verkabelung der Komponenten

### Verkabelung, um ein Verstärker-Profil zu erzeugen

Hier einige Beispiele, wie Sie den KEMPER PROFILER mit Ihrem Equipment für das PROFILING verbinden müssen:

- Verbinden Sie Ihre Gitarre mit der vorderen Input-Buchse am PROFILER.
- Verbinden Sie den [DIRECT OUTPUT](#) bzw. den [SEND 1](#) am PROFILER mit dem Gitarreneingang des Referenzverstärkers.
- Verbinden Sie das Mikrofon oder den Mikrofonvorverstärker mit dem [RETURN](#) vom PROFILER (verwenden Sie entweder XLR- oder Klinkeneingang je nachdem, ob Sie ein Mikrofon oder einen Mikrofonvorverstärker einsetzen). Beim PROFILER Stage verwenden Sie den symmetrischen TRS [RETURN 1](#).

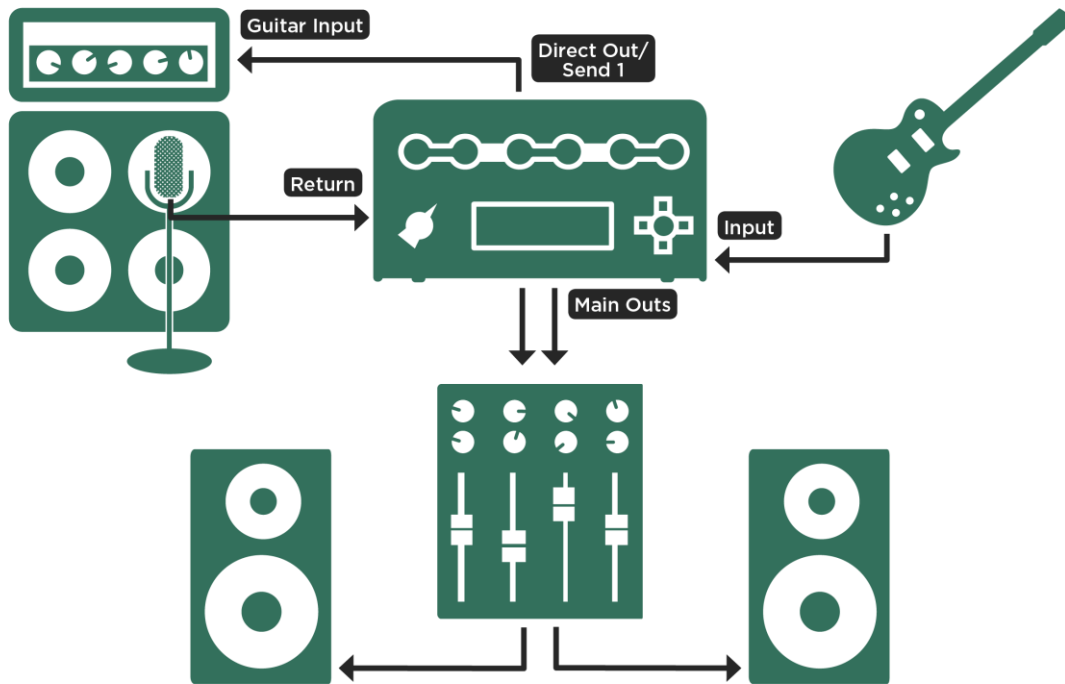

*Normale Verkabelung; beim PROFILER Stage benutzen Sie SEND 1 und RETURN 1*

Dieses Beispiel geht davon aus, dass Sie eine Gitarrenbox, die mit dem Referenzverstärker verbunden ist, mit einem Mikrofon abnehmen. Wenn Sie stattdessen einen Ausgang mit Lautsprechersimulation verwenden (entweder direkt vom Referenzverstärker oder über eine sogenannte Load-Box, wie die KEMPER DI-Box), können Sie den Line-Ausgang der Load-Box direkt mit dem [RETURN](#) bzw. [RETURN 1](#) am PROFILER verbinden.

Der Referenzverstärker, von dem das Profil erstellt werden soll, muss mit dem PROFILER so verkabelt werden, dass nur der PROFILER Signale sendet und empfängt. Dadurch wird der PROFILER zu einer Art Abhörzentrale.

Vermeiden Sie unbedingt andere zusätzliche Verbindungen, die nur für Verwirrung sorgen und das Endresultat negativ beeinflussen können. Wenn Sie z.B. mehr als ein Mikrofon verwenden wollen, um den Referenzverstärker

abzunehmen, sollten Sie die Signale dieser Mikrofone zuerst in einem Mischpult zusammenführen und über eine Subgruppe auf einen eigenen Ausgang leiten, der dann direkt mit dem RETURN INPUT am PROFILER verbunden wird. Sie können die Klangregelung und die Phasenschalter des Mischpults verwenden, um das Signal zu optimieren. Aber stellen Sie unbedingt sicher, dass dieses Signal nur zum PROFILER gelangt und nicht gleichzeitig zu den Hauptausgängen des Mischpults geführt wird.

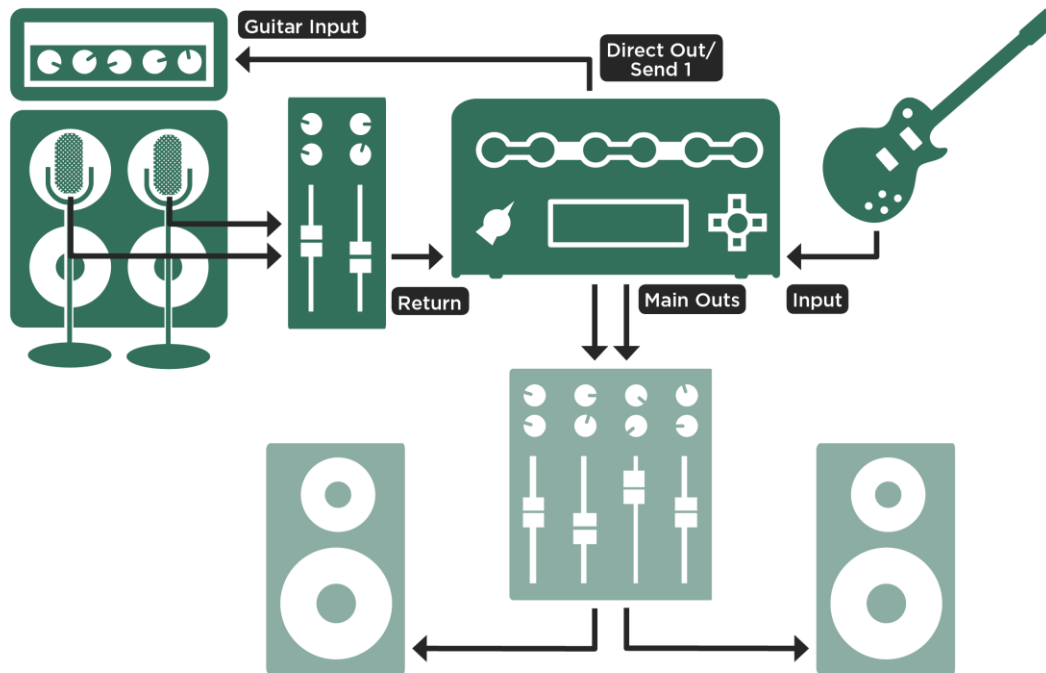

*Verkabelung bei Abnahme mit mehreren Mikrofonen; beim PROFILER Stage werden SEND 1 und RETURN 1 verwendet*

## Verkabelung, um zusätzlich einen Bodeneffekt einzubinden

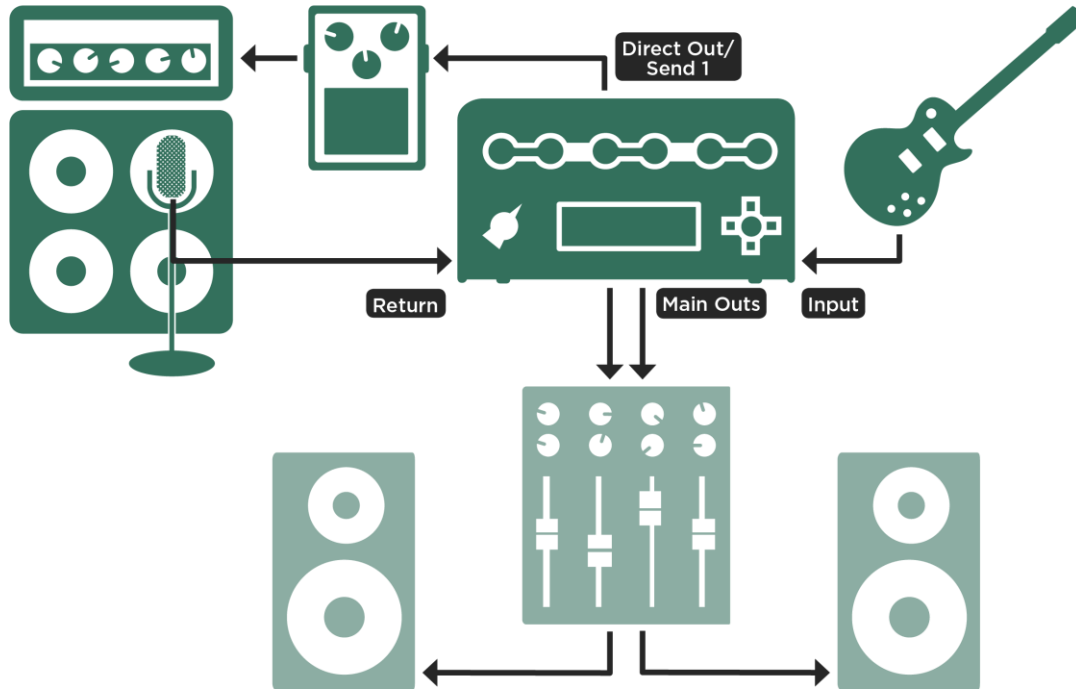

*Verkabelung bei einer Kombination aus Bodeneffekt und Verstärker; beim PROFILER Stage werden SEND 1 und RETURN 1 verwendet*

- Verbinden Sie Ihre Gitarre mit dem [INPUT](#) am PROFILER.
- Verbinden Sie den [DIRECT OUTPUT](#) bzw. [SEND 1](#) am PROFILER mit dem Eingang des Bodeneffektes.
- Verbinden Sie den Ausgang des Bodeneffektes mit dem Eingang des Referenzverstärkers.
- Verbinden Sie ein Mikrofon oder einen Mikrofonvorverstärker mit dem [RETURN](#) bzw. [RETURN 1](#) am PROFILER.

- ✓ Der PROFILER kann nur exakte Profile von Kombinationen aus Bodeneffekten, wie Overdrive, Boostern, Distortion, Equalizern und Filtern, Röhrenvorverstärkerpedalen usw. und dem Referenzverstärker erstellen. Der Versuch, Effekte wie Delay, Reverb oder Modulationseffekte einzubinden, wird keine brauchbaren Ergebnisse liefern.

### Verkabelung bei einer computerbasierten Verstärkersimulation

- Verbinden Sie Ihre Gitarre mit dem vorderen Input am PROFILER.
  - Verbinden Sie den [DIRECT OUTPUT](#) bzw. [SEND 1](#) vom PROFILER mit dem entsprechenden Eingang des Audio Interfaces des Computers.
  - Senden Sie das Signal der Simulations-Software zu einem bestimmten Ausgang des Audio Interfaces.
  - Verbinden Sie diesen Ausgang mit dem [RETURN](#) bzw. [RETURN 1](#) am PROFILER.
- ✓ Während Sie das Profil einer Verstärkersimulation erstellen, schalten Sie unbedingt das Noise Gate in der Verstärkersimulations-Software aus.

## Das PROFILING

Stellen Sie zunächst am Referenzverstärker den gewünschten Klang ein. Nun beginnt das eigentliche PROFILING. Wir sind davon überzeugt, dass Sie diesen einfach und intuitiv finden werden, sobald Sie diese Anleitung gelesen und ihn selber einmal ausprobiert haben.

Wählen Sie als erstes ein Referenz-Rig aus Ihrem Bestand im Browser-Modus und stellen Sie dann den [Wahlschalter](#) („Chicken Head“) auf den PROFILER Modus. Wählen Sie am besten ein Rig, dessen Sound dem Charakter des Referenzverstärkers ähnelt. Dadurch wird es einfacher, das bereits bestehende Rig mit dem Setup zu vergleichen, von dem Sie ein Profil erstellen wollen.

- ✓ Schalten Sie alle [Effekt-Loops](#) im angewählten Rig ab, um zu verhindern, dass der Referenzverstärker eine Komponente in der Effekt-Loop seines eigenen Profils ist. Effekt-Loops werden durch eine pinke LED und das Kürzel „Loop“ in der Signalkette signalisiert.

Die anderen Effekte im PROFILER können im Referenz-Rig beim PROFILING ohne Probleme verwendet werden. Alle aktiven Effekte sind auch dann zu hören, wenn Sie auf den Referenzverstärker umschalten. Sie können also Effekte im PROFILER so einstellen, dass diese zum Sound des Referenzverstärkers passen, bevor Sie das eigentlichen PROFILING starten. Nachdem das PROFILING beendet ist, werden alle Effekte des Referenz-Rigs auch in das Rig mit dem neu erstellten Profil übernommen.

- ✓ Wenn Sie lieber den puren Sound ohne Effekte hören möchten, so schalten Sie einfach alle Effekte ab, bevor Sie das PROFILING beginnen, oder wählen Sie von vornherein ein Referenz-Rig ohne Effekte.

Als nächsten drehen Sie den [Chicken-Head-Wahlschalter](#) in die Position PROFILER bzw. drücken beim PROFILER Stage gleichzeitig beide [Modus-Wahltaster](#). Nun öffnet sich der Profiling-Assistent.

Mit den entsprechenden Soft-Tastern bzw. Fußtastern der Remote können Sie zwischen dem Verstärker im PROFILER („KEMPER Amp“) und dem Referenzverstärker („Reference Amp“) umschalten.

## Pegel

Wählen Sie den Wert für „Return Level“ mittels Soft-Regler so, dass die Lautstärke des Referenzverstärkers ungefähr der des Referenz-Rigs im PROFILER entspricht. Sie können die Lautstärken einfach vergleichen, indem Sie zwischen dem Referenz-Rig und dem Referenzverstärker mit den Soft-Tastern „KEMPER Amp“ und „Reference Amp“ hin und her schalten. Wenn die OUTPUT-LED rot aufleuchtet, während Sie den Referenzverstärker spielen, ist der Pegel zu hoch. Audioklicks, die eventuell auftreten, während Sie den Wert für „Return Level“ verändern, sind normal; Sie hören die analoge RETURN INPUT-Stufe, die in der analogen Domäne umgeschaltet wird, um einen optimalen Rauschspannungsabstand zu erzielen. Diese Funktion erlaubt es Ihnen annähernd jeden Signalpegel zu verwenden, vom extrem leisen Mikrofon bis zum satten Studiosignal. Machen Sie sich nicht zu viele Gedanken über einen hundertprozentigen Pegelabgleich; beim PROFILING wird der Return Level ohnehin automatisch auf den Nominalpegel vom PROFILER angepasst.

Bitte denken Sie daran, im Mikrofonvorverstärker und dem Rest der Signalkette ein paar Dezibel Aussteuerungsreserve („Headroom“) zu lassen. Die PROFILING-Testsignale sind meist ein wenig lauter als normale Gitarrensiknale und können zu Verzerrungen in der Signalkette führen, falls nicht genügend Aussteuerungsreserve vorhanden ist. Achten Sie daher beim PROFILING auf den Eingangspegel, um sicherzustellen, dass keine unerwünschten Verzerrungen auftreten.

Drücken Sie nun den Soft-Taster „Next“.

Auf dieser Seite teilen Sie dem PROFILER mit, ob der Sound, von dem Sie ein Profil erstellen wollen, verzerrt („Distorted“) oder unverzerrt („Clean“) ist, indem Sie den entsprechenden Soft-Taster drücken. Sollte der Referenzverstärker einen unverzerrten Sound haben, so wählen Sie „Clean“. Dieser Schritt ist eigentlich nicht zwingend erforderlich, denn der PROFILER merkt beim PROFILING, ob ein Referenzverstärker unverzerrt ist oder nicht. Aber wenn Sie vor dem PROFILING „Clean“ wählen, verhindern Sie, dass unnötig laute Signale zum Referenzverstärker geschickt werden. Hintergrund: Ein unverzerrter Verstärker hat einen größeren Dynamikumfang als ein verzerrter Verstärker, da die Verzerrung den Klang komprimiert. Wenn Sie bei unverzerrten Sounds „Clean“ anwählen, schonen Sie somit Ihre Monitore und Ohren. Um das Profil eines verzerrten Sounds zu erstellen, wählen Sie „Distorted“. Sobald Sie „Start PROFILING“ gedrückt haben, sendet der PROFILER seine Testsignale (die verrückten Sounds, über die wir am Anfang des PROFILING Leitfadens gesprochen haben) zum Referenzverstärker.

Sobald Sie „Start PROFILING“ drücken, beginnt der PROFILER damit, die Testsignale zum Referenzverstärker zu schicken.

### Beurteilen des Profils

Nachdem die PROFILING-Testsignale beendet sind, öffnet sich die nächste Seite.

Hier können Sie A/B-Vergleiche zwischen dem Referenzverstärker und dem neuen Profil im “KEMPER Amp” durchführen. Sie können mit den [Soft-Tastern](#) hin und her schalten. Möglicherweise fällt Ihnen auf, dass der Referenzverstärker nicht stumm ist, während Sie das Profil abhören. Das ist beabsichtigt, denn die Geräusche des Referenzverstärkers sind in aller Regel neben dem Signal aus den Studio-Monitorlautsprechern zu hören. Das gilt meist selbst dann, wenn sich der Referenzverstärker im Nebenraum befindet. Dadurch mag Ihr Klangeindruck vom Sound aus den Studio-Monitorlautsprechern zwar beeinflusst werden, aber den A/B-Vergleich sollte das nicht beeinträchtigen. Würde Ihr Referenzverstärker indes immer stumm geschaltet werden, während Sie das Profil abhören, würde das den A/B Vergleich verfälschen.

Sobald Sie mit den Ergebnissen des A/B-Vergleichs zufrieden sind, möchten Sie vielleicht das reine Profil begutachten. In dieser Situation ist es sinnvoll, den Referenzverstärker stumm zu schalten. Drücken Sie einfach den [ON/OFF-Taster](#) oder den Rig Button 3 der PROFILER Remote, um den Referenzverstärker stumm zu schalten. Jede andere Aktion schaltet den Referenzverstärker wieder ein.

## Verfeinern des Profils (Refining)

Nachdem das PROFILING abgeschlossen wurde, ist das entstandene Profil schon sehr nah am Original. Jetzt haben Sie Gelegenheit den Sound zu verfeinern, indem Sie „Refine Profile“ drücken und für ca. zwanzig Sekunden auf Ihrer Gitarre spielen. Spielen Sie kein bedeutungsschwangeres Solo, sondern einfach verschiedene Akkorde mit viel Attitüde! Dadurch entstehen Intermodulationen in der Verzerrung, die der PROFILER für den Refining-Vorgang benötigt. Schlagen Sie die Saiten richtig hart an, um Transienten zu erzeugen, die der PROFILER analysieren kann. Drücken Sie anschließend den blinkenden Soft-Taster „Finish“, um den Vorgang zu beenden. Vergleichen Sie das Resultat mit dem Referenzverstärker und wiederholen Sie den Vorgang im Bedarfsfall.

Der Refining-Vorgang ist unabhängig von der verwendeten Gitarre. Es geht dabei ausschließlich um die Verzerrungscharakteristik, die Attack-Charakteristik und die dynamische Ansprache. Das resultierende Profil wird unabhängig von der verwendeten Gitarre oder des Tonabnehmers die gleiche Dynamik und Klangcharakteristik des Referenzverstärkers aufweisen.

Völlig unverzerrte Sounds haben keine Verzerrungscharakteristiken und brauchen deshalb auch nicht „refined“ zu werden. Wenn Sie ein Profil erstellen, das einen größeren Dynamikumfang und lautere Transienten als der Referenzverstärker aufweist, liegt das wahrscheinlich daran, dass der Ausgangssound nicht wirklich komplett unverzerrt war. Dadurch wird der Sound leicht komprimiert und verändert das Resultat vom PROFILING. Wiederholen Sie in diesem Fall einfach das PROFILING, ohne die Option „Clean“.

Endstufenröhren erzeugen eine andere Obertonstruktur als Vorstufenröhren. Sie verzerren mit einem härteren Sound, aufgrund des negativen Feedbacks im Endstufenschaltkreis, der die Röhrenverstärkung linearisiert. Dadurch wird die Verzerrungskurve „härter“. Sollten Sie bei einem A/B-Vergleich feststellen, dass der Referenzverstärker bei leichter Verzerrung mehr Verzerrungen im hochfrequenten Bereich erzeugt, stellen Sie den Parameter „Tube Shape“ ungefähr auf einen Wert von „9.0“, um das gleiche Verhalten im Profil zu erzeugen.

## Refining wiederholen

Sie können den Refining-Vorgang so lange wiederholen, bis Sie mit dem Ergebnis zufrieden sind. In aktuellen OS-Versionen ist es sogar nach dem Speichern eines neuen Profils noch möglich, erneut zu refinieren – solange Sie den PROFILER-Modus nicht verlassen. Auf diese Weise kann man mehrere Fassungen des neuen Profils erzeugen und hinterher vergleichen.

## Erzeugen eines KEMPER Liquid-Profiles von Grund auf

Es ist immer noch praktisch, mehrere klassische Profile Ihres Lieblingsröhrenverstärkers mit unterschiedlichen Sweet Spot-Einstellungen zu erstellen, aber das Erstellen eines neuen Liquid-Profiles ist am Ende die beste Vorgehensweise. Für die Erstellung eines Liquid-Profiles gibt es bestimmte Regeln und Empfehlungen.

Prüfen Sie zunächst an allen Drehreglern Ihres Referenz-Röhrenverstärkers, ob alle Knöpfe richtig auf dem Potentiometer positioniert sind, so dass sowohl der Minimal- als auch der Maximalwert der Skala exakt erreicht werden können. Wenn dies nicht der Fall ist, versuchen Sie, den Drehknopf abzumontieren und ihn richtig auf dem Potentiometer zu positionieren.

Bei Verstärkern, bei denen die Skala von 0 bis 10 reicht, liegt die mittlere Position genau bei 5. Bei Verstärkern, deren Skala von 1 bis 10 reicht (z.B. Fender®-Verstärker), liegt die mittlere Position genau zwischen 5 und 6!

Es gibt bei der Erzeugung eines Liquid-Profiles zwei mögliche Herangehensweisen. Zum einen können Sie einfach von Ihrer favorisierten Einstellung Ihres Röhrenverstärkers ausgehen. Die zweite Vorgehensweise berücksichtigt die technischen Eigenschaften analoger Potentiometer und führt unter Umständen zu einem genaueren Ergebnis. Lesen Sie dazu den Abschnitt „Über Potentiometer-Genauigkeit“ etwas weiter unten.

Setzen Sie jetzt die Potentiometer Ihres Referenzverstärkers auf Ihre Lieblingspositionen – falls noch nicht geschehen. Falls Sie ein exakteres Ergebnis anstreben, stellen Sie die Potentiometer entsprechend der Hinweise im Abschnitt „Über Potentiometer-Genauigkeit“ ein.

Stellen Sie im PROFILING-Dialog den Parameter „Gain Pot Reference“ auf genau den Wert ein, den Sie gerade für Ihren Referenzverstärker gewählt haben. Dies hilft dem Liquid-Profil, das Verstärkermodell korrekt zu kalibrieren.

- ✓ Wenn Sie „Gain Pot Reference“ auf einen echten Wert (anders als „Off“) setzen, wird Ihr Liquid-Profil als „authentisch“ markiert. Diese Aktion schützt auch diesen und andere Liquid-Profil-Parameter vor dem „Nachbrennen“, da Sie festlegen, dass alle Einstellungen wirklich die Einstellungen des Referenzverstärkers widerspiegeln, den sich vor sich haben.

Wählen Sie nun das entsprechende Amp Model aus. Wenn dieses Amp Model noch nicht verfügbar ist, können Sie das Liquid-Profil auch mit dem Amp Model „Kemper Generic“ aufnehmen oder ein ähnliches Amp Model wählen. KEMPER könnte zu einem späteren Zeitpunkt per Software-Update ein passendes Amp Model zur Verfügung stellen. Sie können dann Ihr Liquid-Profil vervollständigen, indem Sie dieses Amp Model auswählen und „brennen“.

Alle anderen Einstellungen, die Sie heute beim PROFILING vornehmen, werden zu diesem späteren Zeitpunkt berücksichtigt, so als ob das Amp Model heute schon verfügbar wäre. Lesen Sie dazu das Kapitel [Das Amp Model im Nachhinein zuweisen](#).

Stellen Sie den Parameter „EQ Position“ auf „Pre“, wenn Sie ein Profil eines Vintage-Röhrenverstärkers ohne Master Volume-Regler und nur mit Endstufenverzerrung erstellen wollen. In diesem Fall befindet sich der Tone Stack vor der Verzerrungsstufe. Für einen Verstärker modernerer Bauart mit einer verzerrenden Vorstufe und einem Mastervolumen stellen Sie „EQ Position“ auf „Post“, wenn die Vorstufenverzerrung überwiegt. Stellen Sie „Pre“ ein, falls die Verzerrung der Endstufe überwiegt.

Falls Sie im Begriff sind, ein Profil eines Vintage-Röhrenverstärkers ohne Master Volume und ausschließlich mit Endstufenverzerrung zu erzeugen, ist die Klangregelung fest vor der Zerrstufe angeordnet. Entsprechend steht der Parameter „EQ position“ bei diesen Amp-Modellen fest auf „Pre“. Demgegenüber sollte bei modernen Röhrenverstärkern, die ein verzerrende Vorstufe sowie Master Volume besitzen, der Parameter „EQ position“ auf „Post“ eingestellt werden, sofern die Vorstufenverzerrung dominiert. Stellen Sie diese hingegen auf „Pre“, falls die Endstufenverzerrung dominiert.

Auf der nächsten Seite des PROFILING-Dialogs können Sie die originalen Einstellungen der Klangregelung (Bass, Middle, Treble, Presence) des Referenzverstärkers im Liquid-Profil spiegeln, wie Sie es beim Gain mittels „Gain Pot Reference“ bereits getan haben. Auf diese Weise wird der EQ beim fertigen Liquid-Profil genauso klingen wie der Referenzverstärker mit denselben Einstellungen. Und das gilt auch für alle anderen Einstellungen, sofern sie Liquid-Profil und Referenzverstärker identisch justieren. Für maximale Genauigkeit folgen Sie bitte den Hinweisen im Abschnitt „Über Potentiometer-Genauigkeit“.

- ✓ Alle genannten Einstellungen werden automatisch in Ihr Profil „ingebrannt“ und können später jederzeit über die Schaltflächen „Restore“ wiederhergestellt werden. Nun können Sie mit dem PROFILING beginnen.

Nachdem Sie das PROFILING und die Verfeinerung und einen ersten A/B-Vergleich abgeschlossen haben, können Sie die Regler Ihres Referenzverstärkers und des PROFILERS synchron zu Ihren bevorzugten Sweet Spot-Einstellungen bewegen und die Sounds erneut vergleichen. Wechseln Sie auf die jeweilige AMP-Seite, um Zugriff auf die EQ-Regler zu erhalten. Es kann vorkommen, dass Sie die Regler des PROFILERS etwas anders einstellen müssen als die Ihres Referenzverstärkers. Dies geschieht nicht aufgrund von Ungenauigkeiten des Verstärkermodells, sondern durch die erwähnten Variationen der Widerstandsverläufe der analogen Potentiometer

der Referenzverstärker. Das ist gar kein Problem - Sie können immer noch alle möglichen Werte nach Gehör anpassen.

Es empfiehlt sich, für diesen A/B-Vergleich im Profiler-Modus zu bleiben und das Rig gar nicht erst zu speichern. Auf diese Weise stimmen der Pegel des Profils und der Ihres angeschlossenen Referenzverstärkers perfekt überein. Dies ist ein absolutes „Muss“ für einen gelungenen A/B-Vergleich.

Durch Drücken der entsprechenden „Restore“-Tasten können Sie jederzeit zu den „gebrannten“ Einstellungen zurückkehren.

Sie können das neue Profil mit Ihren zusätzlichen Einstellungen speichern. Die „gebrannten“ Original-Profil-Einstellungen können später jederzeit mit der Taste „Restore“ wieder aufgerufen werden.

- ✓ Wenn Sie ein authentisches Liquid-Profil von Grund auf erzeugen, wird der Verstärker-Parameter [Clean Compensation](#) automatisch auf einen niedrigeren Wert eingestellt, als es bei generischen Profilen üblich ist. Damit wird das authentische Verhalten von Liquid-Profilen unterstützt. Der Parameter [Clean Compensation](#) kann jederzeit nach Belieben nachjustiert werden.

*\*Alle Produkt- und Firmennamen sind Handelsmarken der jeweiligen Rechteinhaber. Diese Handelsmarken werden ausschließlich benutzt, um einen historischen Bezug herzustellen oder über Produkte zu informieren, deren Klang uns bei der Entwicklung vom PROFILER inspiriert hat.*

## Über Potentiometer-Genauigkeit

Wenn Sie bei der Erzeugung eines Liquid-Profils die größtmögliche Genauigkeit anstreben, dann empfehlen wir Ihnen Folgendes zu beachten. Die Regelwege analoger Potentiometer können erheblich variieren. Dasselbe trifft auf die Totpunkte in der Nähe der Minimum- und Maximum-Positionen zu. Zusätzlich können sich über die Jahrzehnte Produktionsmethoden oder Lieferanten für dieselbe Verstärker Baureihe eines Herstellers geändert haben, obwohl der grundsätzliche Potentiometer-Typ beibehalten wurde. Neben der ganz linken und ganz rechten Position ist die zuverlässigste Stellung aller analogen Potentiometer deren Mittelstellung. Daher empfehlen wir, die Klangregelung des Referenzverstärkers von den Lieblingseinstellungen exakt auf Mittelstellung zu ändern. Belassen Sie die Klangregler im PROFILING-Menü des PROFILERS beim Erzeugen eines Liquid-Profils ebenfalls auf Mitte.

Dieselben technischen Bedingungen treffen auch auf Gain-Potentiometer zu. Beim PROFILING sollte daher der Gain-Regler des Referenzverstärkers idealerweise auf Maximum stehen. Maximale Verzerrung garantiert, dass beim PROFILING-Vorgang die meisten Daten über den Referenzverstärker gesammelt werden können.

Falls so viel Verzerrung bzw. Lautstärke in Ihrer Umgebung nicht möglich sein sollte, stellen Sie auch Gain bitte auf Mitte.

Falls der Referenzverstärker in der Mittelstellung von Gain allerdings nicht ausreichend Verzerrung erzeugen sollte, stellen Sie ihn bitte auf eine geeignete Position in der oberen Hälfte seines Regelwegs.

Bei diesen technischen Einstellungen geht es nicht darum, einen angenehmen Sound zu erzeugen, sondern darum elektrisch stabile und nachvollziehbare Bedingungen für die Erzeugung eines Liquid-Profils herzustellen. Sobald das Liquid-Profil fertig ist, können Sie die Einstellungen am PROFILER nach Belieben ändern und erzielen dabei immer authentische Ergebnisse. Selbst wenn Sie cleanere Sound bevorzugen, sollten Sie beim Erzeugen eines Liquid-Profils auf Verzerrung setzen. Stellen Sie erst nach der Erzeugung Ihres neuen Profils ihren Liebingsound ein.

## Schritt für Schritt: Ein Liquid-Profil von Grund auf erstellen

- Verkabeln Sie Ihren Referenz-Röhrenverstärker für das PROFILING.
- Wählen Sie im Browse-Modus ein Rig, das Ihnen gefällt, als Referenz.
- Wechseln Sie in den Profiler-Modus.
- Stellen Sie den Return Level-Wert ungefähr auf das gewählte Rig ein, indem Sie „Kemper Amp“ und „Reference Amp“ vergleichen.
- Stellen Sie den Gain Ihres Referenzverstärkers für höchste Genauigkeit auf einen hohen Wert ein oder behalten Sie Ihre Lieblingseinstellung bei.
- Stellen Sie den Gain-Poti Ref. an Ihrem PROFILER auf den gleichen Wert.
- Stellen Sie EQ Position auf „Post“, wenn die Vorverstärkerverzerrung profiliert ist. Ansonsten auf „Pre“ stellen.
- Wählen Sie bei Amp Model das entsprechende Modell. Belassen Sie es bei „Kemper Generic“, wenn noch kein entsprechendes Modell verfügbar ist.
- Drücken Sie „Next“.
- Bringen Sie alle Klangregler des Referenz-Verstärkers für höchste Genauigkeit auf Mittelstellung oder belassen Sie sie auf Ihrer Lieblingsposition.
- Stellen Sie die Klangregelung im PROFILING-Menü auf die exakt selben Werte ein.
- Entscheiden Sie sich für „No Cabinet“, wenn ein DI-Profil ohne Gehäuse erfasst wird.
- Starten Sie das PROFILING.
- Führen Sie einen A/B-Vergleich durch.
- Verfeinern Sie das Profil nach Bedarf.
- Wählen Sie Ihren Sweet Spot an Ihrem Referenzverstärker.
- Wählen Sie die gleiche Sweet Spot-Einstellung an Ihrem PROFILER und nehmen Sie die Feinabstimmung nach Gehör vor, indem Sie einen A/B-Vergleich durchführen.
- Speichern Sie das neue Rig.

## Das Amp Model im Nachhinein zuweisen

Es ist möglich, das Amp Model in einem Liquid-Profil anzupassen oder zu ändern, lange nachdem es erzeugt und gespeichert wurde. Drücken Sie „Restore Amp Model“, um Gain Pot Reference und Amp Model auf die Werte zurückzusetzen, die der Erzeuger des Profils ursprünglich gewählt hatte. Falls „Gain Pot Reference“ auf „Off“ springt, handelt es sich nicht um ein Liquid-Profil - in diesem Fall gehen Sie bitte nach der Beschreibung im Abschnitt [Nachträgliche Veredelung zu einem Liquid-Profil](#) vor. Ansonsten liegt ein authentisches Liquid-Profil vor und alle Einstellungen - außer Amp-Model - sind vor dem „Brennen“ geschützt. Wählen Sie nun das passende Amp Model und halten Sie anschließend die Taste „Burn“ für ein paar Sekunden. Sobald Sie das erledigt haben, können Sie das Rig speichern.

## Nachträgliche Veredelung zu einem Liquid-Profil

Sie können für jedes Profil ein beliebiges Verstärkermodell und zusätzliche Einstellungen wählen und das Rig als solches speichern. Vielleicht gibt es Profile, die Sie in der Vergangenheit aufgenommen haben, bei denen Sie sich noch an die ursprünglichen Einstellungen Ihres Referenz-Röhrenverstärkers erinnern und diese in Liquid-Profile umwandeln möchten, ohne sie erneut erzeugen zu müssen. Es wäre vorteilhaft, diese Einstellungen durch „Brennen“ zu verewigen, so dass sie jederzeit wiederhergestellt werden können, als ob diese Einstellungen während des PROFILING vorgenommen worden wären.

Geben Sie die Verstärkereinstellungen des Profils ein und drücken Sie alle drei Restore-Tasten jeweils einmal, um den Zustand wiederherzustellen, in dem sich das Profil zum Zeitpunkt seiner Erzeugung befand. „Restore Gain“ setzt den Gain auf seinen ursprünglichen Wert. Mit „Restore Amp Model“ wird das Amp Model vermutlich auf „Kemper Generic“ gesetzt. „Restore EQ“ setzt die EQ-Einstellungen auf Mittelstellung, sofern noch keine anderen Werte mit „Burn“ in das Profil gebrannt worden sind.

Wählen Sie nun das entsprechende Amp Model für dieses Profil.

Wenn die ursprüngliche Gain-Einstellung bekannt ist, setzen Sie „Gain Pot Ref“ am PROFILER auf dieselbe Position.

Falls die ursprüngliche Gain-Einstellung nicht bekannt ist, belassen Sie die Einstellung „Gain Pot Ref“ auf „Off“.

Wenn Sie die Original-EQ-Einstellungen mitbrennen wollen, stellen Sie Bass, Middle, Treble, Presence und EQ auf die entsprechenden Werte. Lassen Sie sich nicht davon irritieren, dass der EQ den Klang für diesen Moment verändert. Nach dem Brennen wird der Originalklang automatisch wiederhergestellt (das ist der Trick).

Halten Sie nun „Burn“ für einige Sekunden gedrückt. Dann speichern Sie das Rig.

### Das fertige Profil

Nach dem erfolgreichen PROFILING kann das neue Profil in Form eines neuen Rigs im PROFILER gespeichert werden. Wir empfehlen Ihnen das Rig abzuspeichern, bevor Sie die Parameter verstellen, um den Originalklang festzuhalten. Sobald Sie den Store-Taster betätigen, werden Sie durch drei Seiten mit Bezeichnungen geführt: Rig Tags, Amplifier Tags und Cabinet Tags. Je aussagekräftiger die Informationen sind, die Sie auf diesen Seiten eingeben, umso leichter wird es Ihnen später fallen, verschiedene Profile zu unterscheiden.

Herzlichen Glückwunsch! Sie haben soeben einen neuen Amp und ein neues Cabinet zum Bestand in Ihrem PROFILER hinzugefügt. Sie können jetzt beide Komponenten mit anderen Amps bzw. Cabinets im PROFILER kombinieren, um neue hybride Stacks zu erzeugen.

Sie werden feststellen, dass der GAIN-Regler automatisch auf den Wert gestellt wurde, der den Grad der Verzerrung des Referenzverstärkers widerspiegelt. Die Lautstärke des Rigs entspricht dem der anderen Rigs, damit es für Sie einfacher ist, verschiedene Rigs miteinander zu vergleichen. Der tatsächliche Dynamikumfang vom PROFILER ist höchstwahrscheinlich größer als der des Referenzverstärkers. Das bedeutet, dass Sie das Profil von „vollkommen unverzerrt“ bis „extrem verzerrt“ spielen können, selbst wenn das beim Referenzverstärker selber nicht möglich war.

Wenn der Referenzverstärker unverzerrt war, steht der GAIN-Regler auf seinem Minimalwert jedoch mit dem vollen Pegel des Originalsounds. Sie können natürlich ohne weiteres den GAIN-Regler so einstellen, dass der Klang verzerrt wird! Der Parameter „Definition“-im Amplifier steht in der mittleren Position und kann jederzeit verändert werden.

Bei Crunch- oder High-Gain-Sounds steht der Wert für „Definition“ automatisch auf einem Wert, der das virtuelle Alter des Referenzverstärkers repräsentiert. Mit diesem Wert können Sie bestimmen, ob ein Profil modern oder vintage klingt.

Wenn Sie ein neues Profil erstellen, steht der Wert für „Power Sagging“ auf null. Eine Erhöhung dieses Wertes vergrößert den Dynamikumfang des Profils. Das ist besonders nützlich, wenn der Referenzverstärker einen verzerrten Sound mit begrenzter Dynamik hat.

✓ Tipp: Wenn Sie „Power Sagging“ auf die Position „zwei Uhr“ stellen (Wert 7.0), und den Wert für „Definition“ ein wenig erhöhen, wird der Klang des Profils eines guten Referenzverstärkers noch besser und dynamischer als das Original!

Die Klangeinstellung des Equalizers im Referenzverstärker wird zu einem festen Bestandteil des Profils, ohne dass die Stellungen der Klangregler im PROFILER dupliziert werden. Wir gehen davon aus, dass Sie exakt den gewünschten Sound am Referenzverstärker eingestellt hatten. Die Stellungen der Equalizer-Regler im PROFILER sind neutral und Sie können den Klang anschließend damit noch weiterbearbeiten.

Um ein weiteres Profil zu erstellen, drücken Sie „Create New Profile“. Das war gar nicht so schwer, oder?

## Profil eines Verstärkers ohne Gitarrenbox („Direct Amp-Profil“)

Bisher haben wir gemeinsame Profile von Gitarrenverstärkern und Gitarrenboxen erzeugt. Das Ergebnis ist ein sogenanntes „Studio-Profil“. Es ist auch möglich in einem Profil ausschließlich den Sound des Gitarrenverstärkers einschließlich seiner Endstufe abzubilden. Ein solches Profil bezeichnen wir als „[Direct Amp-Profil](#)“. Wenn ein Direct Amp Profil später entweder durch die im PROFILER PowerHead™ bzw. PROFILER PowerRack™ eingebaute Class-D-Endstufe oder eine externe Transistor-Endstufe in eine Gitarrenbox gespielt wird, bildet es Klang und Spielgefühl des Originalverstärkers absolut naturgetreu ab.

In einem weiteren Schritt ist es möglich das Cabinet-Modul aus einem Studio-Profil mit einem Direct Amp-Profil zu verschmelzen, wobei ein sogenanntes „Merged-Profil“ entsteht. Ebenso können sogenannte [Lautsprecherimpulsantworten](#), die mittels unserer [KEMPER Rig Manager™](#) Software in Cabinet-Profile umgewandelt wurden, mit einem Direct Amp-Profil zu einem Merged-Profil verschmolzen werden. Wie jedes Studio-Profil erlaubt auch ein Merged-Profil gleichzeitig das Signal einer kompletten Amp- plus Cabinet-Simulation ans Mischpult zu schicken, während man zum eigenen Abhören nur die Amp-Simulation in eine physische Gitarrenbox spielt. Während jedoch bei einem Studio-Profil das Signal zur Ansteuerung der Gitarrenbox näherungsweise bestimmt wird („CabDriver“), kommt bei einem Merged-Profil zu diesem Zweck tatsächlich das Direct Amp-Profil zum Einsatz, was den höchstmöglichen Grad an Authentizität darstellt.

Während man [Direct Preamp-Profile](#) erstellt, indem man das Signal einfach vom Line-Pegel-Ausgang eines Bass-Verstärkers oder dem Send-Output eines Gitarrenvorverstärkers abgreift, ist das Erfassen des Signals hinter der Gitarrenendstufe etwas komplizierter, denn es erfordert den Sound am Lautsprecher-Ausgang abzugreifen, wo hohe Ströme und Leistungen anliegen. Dazu wird eine spezielle DI-Box wie z. B. die KEMPER DI-Box eingesetzt, die das Lautsprechersignal einerseits elektrisch an den XLR-Eingang des RETURN INPUT am PROFILER anpasst und gleichzeitig an die Gitarrenbox weiterleitet.

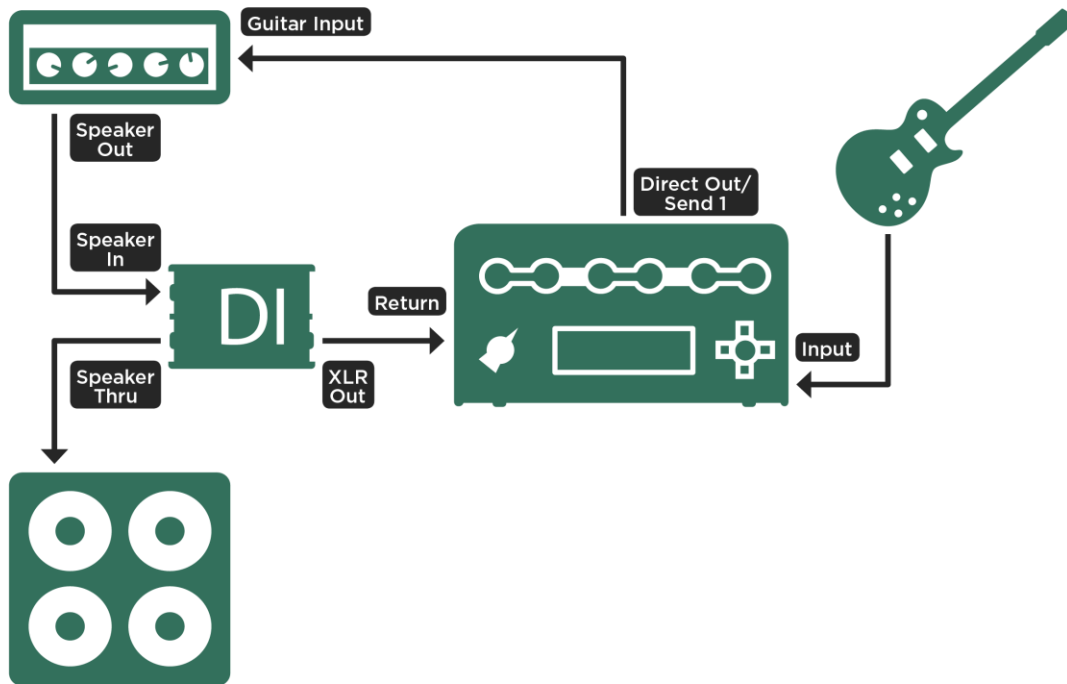

*Verkabelung einer DI-Box; beim PROFILER Stage verwenden Sie SEND 1 und RETURN 1*

◆ Warum wird eine Gitarrenbox benötigt, um ein Profil ohne Gitarrenbox zu erzeugen?

Es ist richtig, dass der Klang der Gitarrenbox selbst im Direct Amp-Profil nicht enthalten ist, aber das Impedanzverhalten der Lautsprecher wird benötigt, weil die Röhrenendstufe mit den angeschlossenen Lautsprechern interagiert. Die DI-Box gewährleistet, dass diese Interaktion stattfinden kann und somit reale Bedingungen beim Erzeugen eines Profils des Gitarrenverstärkers bestehen. Später, wenn das Direct Amp-Profil durch unsere eingebaute Class-D- oder eine vergleichbare externe Endstufe in eine Gitarrenbox gespielt wird, wird das Impedanzverhalten der Röhrenendstufe exakt reproduziert. Aus diesem Grund raten wir davon ab, irgendeine

Art von „Power Soak“ oder „Power Attenuator“ zu verwenden, denn deren einfacher technischer Aufbau kann das gewünschte Impedanzverhalten nicht erzeugen. Eine DI-Box mit angeschlossener Gitarrenbox gewährleistet hingegen authentische Ergebnisse.

Neben der DI-Box selbst benötigen Sie natürlich einen PROFILER mit eingebauter Class-D-Endstufe oder eine vergleichbare externe Endstufe, denn sonst können Sie Ihre [Direct Amp Profile](#) nicht ausprobieren.

### ◆ Aufbau, um ein Direct Amp-Profil zu erzeugen

- Verbinden Sie Ihre Gitarre mit dem vorderen Input am PROFILER und den [DIRECT OUTPUT](#) bzw. den [SEND 1](#) mit dem Eingang des Referenzverstärkers. Dieser Schritt entspricht dem Vorgehen beim Erstellen eines Studio-Profils.
- Benutzen Sie ein Lautsprecherkabel, um den Lautsprecherausgang des Referenzverstärkers mit dem Eingang der DI-Box zu verbinden.
- Verbinden Sie ein zweites Lautsprecherkabel mit dem Lautsprecher-Ausgang der DI Box und Ihrer Gitarrenbox.
- Zuletzt verbinden Sie den Line-Pegel-Ausgang der DI-Box mit dem [RETURN](#) bzw. dem [RETURN 1](#) am PROFILER.
- Schalten Sie – falls vorhanden – die Lautsprechersimulation in der DI-Box ab.

In dieser Situation ist es nicht sinnvoll, den Klang über Monitore oder Kopfhörer abzuhören, denn Sie würden das Direct Amp-Profil ohne Lautsprechersimulation hören. Dessen Klang ist sehr harsch und unnatürlich. Ein echter A/B-Vergleich ist nur möglich, indem man das resultierende Direct Amp-Profil über einen Gitarrenlautsprecher abspielt.

- Schalten Sie in den PROFILER-Modus.
- Spielen Sie Gitarre und überprüfen Sie, dass die OUTPUT-LED ein Signal anzeigt.
- Justieren Sie den Parameter „Return Level“ so, dass die OUTPUT-LED grün leuchtet. Eine exakte Einstellung ist nicht erforderlich, denn während des PROFILING wird der optimale Level, wie bereits erwähnt, automatisch eingestellt.
- Jetzt können Sie das PROFILING wie vorher beschrieben durchführen. Normalerweise erkennt der PROFILER automatisch, dass es sich um ein Direct Amp-Profil handelt, schaltet das Cabinet-Modul aus und legt das Profil vollständig im Amplifier-Modul ab. Falls das nicht automatisch gelingen sollte, so wählen Sie einfach manuell die Option „No Cabinet“ aus und wiederholen das PROFILING.

Das anschließende Refining ist ein bisschen wie Stochern im Nebel, denn Sie können ja weiterhin ausschließlich den Referenzverstärker über die Gitarrenbox hören. Trotzdem ist es sinnvoll, diesen Schritt nicht zu überspringen, sondern das Refining wie beschrieben durchzuführen.

Sobald das PROFILING beendet ist, ist es Zeit, das Resultat zu begutachten!

- Regeln Sie das „Monitor (Output) Volume“ (und damit ggf. [die eingebaute Endstufe](#)) herunter.
- Schalten Sie den Referenzverstärker auf Standby, damit er nicht ohne Last betrieben wird.
- Ziehen Sie nun das Lautsprecherkabel aus dem Referenzverstärker und schließen es stattdessen am [SPEAKER OUTPUT](#) des PowerHead bzw. PowerRack an.
- Spielen Sie Gitarre und drehen Sie „Monitor Volume“ vorsichtig auf.
- Erledigt! Der PROFILER wird nun in Verbindung mit der Gitarrenbox denselben Sound produzieren wie der Referenzverstärker zuvor.
- Speichern Sie Ihr neues Direct Amp-Profil.

## Erzeugen eines Merged-Profiles

Wie bereits geschildert kann man [Direct Amp-Profil](#) und Studio-Profil desselben Referenz-Amps zu einem Merged-Profil verschmelzen, sodass später gleichzeitig der Sound des Studio-Profiles an den FOH-Mixer geschickt und auf der Bühne das Direct Amp-Profil in eine Gitarrenbox gespielt werden kann. Dazu gehen Sie bitte folgendermaßen vor:

- ✓ Wenn Sie vorher bereits die Verkabelung zur Erstellung beider Profile vorbereiten möchten, so können Sie das Mikrofon schon einmal vor dem Lautsprecher in Position bringen. Allerdings können Mikrofon und DI-Box nicht gleichzeitig am RETURN INPUT angeschlossen werden, denn der PROFILER unterstützt beim PROFILING immer nur ein Signal.

Die Einstellungen am Referenzverstärker nehmen Sie am besten vor, während Sie mittig vor der Gitarrenbox stehen oder sitzen. Machen Sie sich noch keine Gedanken darüber, wie der mikrofonierte Sound klingen wird, sondern stellen Sie sich zunächst einmal den direkten Sound aus der Gitarrenbox optimal ein.

- Erstellen Sie ein Direct Amp-Profil, wie bereits beschrieben.
- ✓ Jetzt auf keinen Fall die Einstellungen des Referenzverstärkers verändern, denn Direct Amp-Profil und Studio-Profil sollten mit exakt denselben Einstellungen erzeugt werden, damit das anschließende Verschmelzen zu einem Merged-Profil auf zwei absolut identischen Amp-Sounds beruht.
- Schließen Sie nun das Mikrofon (statt der DI-Box) an den RETURN INPUT vom PROFILER an. Wenn Sie die DI-Box komplett aus dem Signalweg entfernen möchten, denken Sie daran, vorher den Referenzverstärker auf Standby zu schalten.
- Bereiten Sie nun das Studio-Profil vor, indem Sie die Position des Mikrofons vor der Gitarrenbox kontrollieren.
- Erzeugen Sie ein Studio-Profil.
- Jetzt müssen nur noch Direct Amp-Profil und Studio-Profil verschmolzen werden. Bei allen PROFILER-Varianten außer PROFILER Stage funktioniert das so:
- Selektieren Sie das Studioprofil im Browser-Modus.
- Drücken Sie den CABINET-Taster für mindestens eine Sekunde bis das Cabinet-Menü im Fokus ist.

- Drücken Sie den [COPY-Taster](#).
- Drücken Sie den [EXIT-Taster](#) und wählen Sie das gewünschte Direct Amp-Profil.
- Halten Sie den CABINET-Taster erneut bis das Cabinet Menü im Fokus ist.
- Drücken Sie den [PASTE-Taster](#).
- „Merge Cabinet“ erscheint unterhalb eines Soft-Tasters. Drücken Sie diesen Soft-Taster!
- Sie können den Vorgang mit „Merge Cabinet“ mehrfach mittels des Soft-Tasters rückgängig machen bzw. wiederholen, um die Ergebnisse zu vergleichen.
- Drücken Sie den EXIT-Taster und speichern Sie das neue Profil.
- Nach dem Speichern kann der Merge-Vorgang nicht mehr rückgängig gemacht werden.
- Und hier der leicht abgewandelte Ablauf beim PROFILER Stage:
- Selektieren Sie das Studioprofil im Browser-Modus und öffnen Sie das Cabinet-Modul mit dem CABINET-Taster.
- Halten Sie den CABINET-Taster für mindestens zwei Sekunden bis die Copy/Paste-Maske erscheint.
- Drücken Sie den [Soft-Taster](#) „Copy“ in dieser Maske.
- Drücken Sie den [↩-Taster](#) und wählen Sie das gewünschte Direct Amp-Profil.
- Drücken Sie den CABINET-Taster erneut bis das Cabinet Menü im Fokus ist.
- Halten Sie den CABINET-Taster für mindestens zwei Sekunden bis die Copy/Paste-Maske erscheint.
- Drücken Sie den Soft-Taster „Paste“.
- „Merge Cabinet“ erscheint unterhalb eines Soft-Tasters. Drücken Sie diesen Soft-Taster!
- Sie können den Vorgang mit „Merge Cabinet“ mehrfach mittels des Soft-Tasters rückgängig machen bzw. wiederholen, um die Ergebnisse zu vergleichen.
- Drücken Sie den [↩-Taster](#) und speichern Sie das neue Profil.
- Nach dem Speichern kann der Merge-Vorgang nicht mehr rückgängig gemacht werden.

## PROFILING eines Rotary Speakers

Der PROFILER enthält einige Rotary Speaker-Profile und Rigs, aber Sie können natürlich auch weitere eigene Profile erstellen.

Bauen Sie dazu das Rotary Speaker Cabinet wie für eine typische Aufnahme auf, und verbinden Sie es mit dem PROFILER genauso wie einen Referenzverstärker. Sie sollten aber unbedingt zwei Mikrofone verwenden: Eines für den Bass Rotor und eines für die Hochtöner.

Verbinden Sie beide Mikrofone mit einem Mischpult, erzeugen Sie einen Mono-Mix aus diesen Signalen, und schicken Sie diesen zum [RETURN](#) bzw. [RETURN 1](#) vom PROFILER. So werden die Signale beider Mikrofone gleichzeitig in einem Profil erfasst. Stellen Sie jetzt den Rotary Speaker auf die höchste Geschwindigkeit und starten Sie das PROFILING. Die Rotation der Lautsprecher wird beim PROFILING ignoriert. Lediglich der grundsätzliche Klangcharakter wird berücksichtigt. Das resultierende Profil wird im ersten Augenblick wahrscheinlich eher eigenartig und wenig inspirierend klingen, aber sobald Sie den Effekt „[Rotary Speaker](#)“ z. B. im Mod-Modul aktivieren, hören Sie den typischen Dopplereffekt des originalen Rotary Speakers.

- ✓ Tipp: Obwohl das Profil in Mono erstellt wurde, kann die typische Stereomodulation des Signals mit dem Effekt „Rotary Speaker“-im Modul X, Mod oder DLY erzeugt werden. Der Rotary Speaker-Effekt trennt automatisch den Klang des Bass-Rotors von dem des Hochtöners.

## Unter der Haube

Für den Fall, dass Sie sich für die technischen Details vom PROFILING interessieren:

In der ersten Phase hören Sie ein ansteigendes Rauschen. Damit misst der PROFILER den Frequenzgang des Verstärkers und des Signalwegs. Dieser Frequenzgang ändert sich mit zunehmender Lautstärke und Verzerrung massiv. Über diesen Verlauf „liest“ der PROFILER die elektrische Schaltung des Gitarrenverstärkers, sowie den Frequenzgang der Gitarrenbox. Auch der charakteristische Impedanzverlauf der Lautsprecher und Ihre Rückwirkung auf die Endstufe wird hier vollständig erfasst. In der nächsten Phase wird ein konstantes Rauschen erzeugt, welches auf die Verzerrungsgrenze des Verstärkers eingepegelt ist. Damit erkennt der PROFILER den dynamischen

Verzerrungsverlauf der Röhrenstufen. Der PROFILER arbeitet mit dem perfekten Code für die Elektronenröhre. Aber auch andere Verzerrungsarten wie Solid State (Transistor) oder digitale Verzerrung werden eins zu eins abgebildet. Die dritte Phase ist ein komplexes Tongemisch, welches bestimmten mathematischen Gesetzen folgt. Das Tongemisch erzeugt in der Verzerrung des Verstärkers ein definiertes Interferenzmuster, welches quasi als „DNA“ des Verstärkersounds angesehen werden kann. Die Verzerrungen des Lautsprechers und die sich bildenden Partialschwingungen auf seiner Membran - das sogenannte „Cone Breakup“ - werden durch das Tongemisch ebenfalls angeregt. Sie vervollständigen das charakteristische Interferenzmuster, welches der PROFILER nach Abschluss der Messung perfekt reproduziert.

# MIDI

Der PROFILER lässt sich an einem universellen MIDI-Controller anschließen. Verbinden Sie ganz einfach die MIDI Out-Buchse des MIDI-Controllers mit der MIDI In-Buchse am PROFILER. Einige MIDI-Fußcontroller unterstützen das bidirektionale MIDI-Protokoll von KEMPER. In dem Fall wird ein zweites MIDI-Kabel benötigt, welches den [MIDI OUT](#) am PROFILER mit dem MIDI IN am Fußcontroller verbindet.

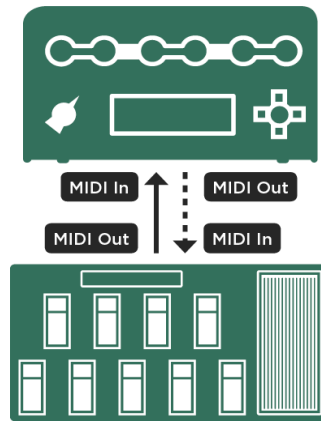

## *MIDI-Verbindung bei mono- oder bidirektionalem Protokoll*

Es gibt eine ganze Reihe von MIDI-Befehlen, die der PROFILER verarbeiten kann. Diese werden auf den folgenden Seiten eingehend erklärt. Sobald der PROFILER MIDI Program Changes empfängt, wird dies durch ein kleines „#“-Zeichen auf den Hauptseiten im Browser- und Performance Modus angezeigt. Bei MIDI Control Changes erscheint ein kleiner stilisierter Kontrollknopf. Wenn ein Gerät eine bi-direktionale MIDI-Kommunikation mit dem PROFILER eröffnet hat, so wird das durch zwei Pfeile angezeigt.

- ✓ Alle MIDI-Befehle, die in diesem Kapitel erklärt werden, funktionieren bei allen PROFILER-Modellen einschließlich Stage gleich.

## Kontinuierliche Controller

Die folgenden MIDI Control Change-Befehle können mittels eines MIDI-Pedals oder Sequenzers kontinuierlich gesteuert werden. Dazu gehören die vier Pedal-Knotenpunkte [Morph-Pedal](#), [Wah-Pedal](#), [Volumenpedal](#) und [Pitch-Pedal](#). Der Wertebereich ist immer 0-127. Einige Fußcontroller erlauben eine Einschränkung des Wertebereichs, indem Sie dort Minimal- und Maximalwerte konfigurieren können. Aber dies ist bei Wah, Pitch und Volumen unnötig, denn Sie können diese Werte viel flexibler am PROFILER in den entsprechenden Effekten bzw. in den Einstellungen des Volumenpedals setzen.

#1	<a href="#">Wah-Pedal</a>
#4	<a href="#">Pitch-Pedal</a>
#7	<a href="#">Volumenpedal</a>
#10	<a href="#">Panorama</a>
#11	<a href="#">Morph-Pedal</a>
#68	<a href="#">Delay Mix</a> (Modul DLY)
#69	<a href="#">Delay Feedback</a> (Modul DLY)
#70	<a href="#">Reverb Mix</a> (Modul REV)
#71	<a href="#">Reverb Time</a> (Modul REV)
#72	<a href="#">Gain</a>
#73	<a href="#">Monitor (Output) Volume</a>

## Effekttaster

MIDI Control Change-Nummern können auch genutzt werden, um Effekte ein- und auszuschalten. Der Taster für den [Tuner-Modus](#) funktioniert ganz ähnlich. Alle Werte größer als Null (1-127) schalten ein, während der Wert Null ausschaltet. Einige Taster bieten besondere Haltefunktionen, wenn Sie diese länger gedrückt halten:

- Der [Tap-Taster](#) aktiviert den [Beat Scanner](#), sobald er gehalten wird.
- Die Taster für Performance hoch/runter ([weiter unten beschrieben](#)) lösen ein Scrollen aus, wenn Sie gehalten werden.

Damit diese Haltefunktionen richtig funktionieren, muss Ihr Taster MIDI-Befehle sowohl beim Drücken als auch beim Loslassen schicken. Programmieren Sie also den MIDI-Taster möglichst so, dass er beim Drücken einen Wert größer Null (1-127) schickt und beim Loslassen Wert Null. Einige MIDI-Taster sehen nicht vor, dass beim Loslassen irgendein Wert geschickt wird und können daher diese Haltefunktionen leider nicht umsetzen. Wenn das bei Ihnen der Fall sein sollte, schicken Sie einfach schon gleich beim Drücken des Tasters den Wert Null, sodass die Haltefunktion gar nicht erst unabsichtlich ausgelöst wird.

#16	alle Effektmodule von A bis REV invertieren ihren Zustand
#17	A-Modul an/aus
#18	B-Modul an/aus
#19	C-Modul an/aus
#20	D-Modul an/aus
#22	X-Modul an/aus
#24	MOD-Modul an/aus

#26	DLY-Modul an/aus ohne Spillover (Delay wird abgeschnitten)
#27	DLY-Modul an/aus mit Spillover (Delay klingt aus)
#28	REV-Modul an/aus ohne Spillover (Reverb wird abgeschnitten)
#29	REV-Modul an/aus mit Spillover (Reverb klingt aus)
#30	<p>Tap (die Werte 1-127 aktivieren den <a href="#">Beat Scanner</a>, der Wert Null deaktiviert den Beat Scanner, alle Werte steuern das Tempo)</p> <p>Falls Sie das <a href="#">Tap-Tempo</a> eingeben wollen, ohne den <a href="#">Beat Scanner</a> zu aktivieren, so senden Sie MIDI Control Change #30 stets mit dem Wert Null.</p>
#31	<a href="#">Tuner-Aktivierung</a> (das Signal wird stumm geschaltet, sofern „Mute Signal“ im Tuner-Modus gesetzt ist)
#33	<a href="#">Geschwindigkeit des Rotary Speaker</a> (alle Werte schalten abwechselnd langsam und schnell)
#34	<a href="#">Delay Infinity</a> (alle Werte schalten bei allen Delay-Effekten eines Rigs abwechselnd an und aus)
#35	<a href="#">Freeze</a> in allen Delay- und Reverb-Effekten (alle Werte schalten abwechselnd an und aus)
#75-78	Betätigung <a href="#">Effekttaster I - IIII</a>
#80	Morph Button (ein Wert zwischen 1 und 127 triggert die Rampe vom Base Sound zum Morph Sound gemäß eingestellter Rise Time; der Wert 0 schließt die Aktion ab; der nächste Wert zwischen 1 und 127 triggert die Rampe vom Morph Sound zum Base Sound gemäß eingestellter Fall Time; wenn die Option „Momentary“ ausgewählt ist, wird beim Wert 0 sofort die Rampe zurück zum Base Sound ausgelöst)
#81/82	<a href="#">Looper Start und Looper Stop</a> (beim Drücken des Tasters Wert 1-127 und beim Loslassen Wert 0 schicken)

## Rig-Wechsel im Performance-Modus

Der [Performance-Modus](#) bietet 125 Performances, jede mit fünf Slots, und bietet damit unabhängig vom Browse Pool Platz für weitere 625 Rigs. Man kann eine Performance zum Beispiel dazu nutzen, sich die verschiedenen Sounds, die man beim Spielen eines Songs benötigt, an einer Stelle zu organisieren.

Alle Slots im Performance-Modus haben feste MIDI-Zuweisungen. Um den Fähigkeiten unterschiedlicher Fuss-Controller Rechnung zu tragen, bietet der PROFILER zwei alternative Methoden, um die Rigs in den Slots zu laden.

Mit der sogenannten relativen Methode und MIDI Control Change #48/#49, können Sie durch die Liste der Performances aufwärts und abwärts blättern bzw. rollen. Wenn möglich sollten diese beiden Controller den „Bank up/down“-Tasten Ihres MIDI-Controllers zugewiesen werden. MIDI Control Change #50-#54 laden dann eines der Rigs, die in den fünf Slots der Performance abgelegt sind. Der globale Parameter „[Performance Load](#)“ bestimmt, was passiert, sobald Control Change #48/49 gesendet wurde, um eine Performance auszuwählen. Standardmäßig ist „Performance Load“ auf „Pending“ gesetzt und der PROFILER wartet, bis eine der Control Changes #50-#54 geschickt wird; damit wird dann einer der fünf Slot der Performance geladen. Falls „Performance Load“ auf „Slot 1“ oder „Keep Slot“ eingestellt ist, lädt der PROFILER immer sofort den entsprechenden Slot, sobald irgendeine Performance anvisiert wurde.

#47	Mit den Werten 0-124 wird eine der Performances 1-125 vorgeladen. Anschließend kann man mit den Control Changes #50-54 Slots dieser vorgeladenen Performance aktivieren, sofern diese Slots aktiviert („enabled“) sind.
#48	<p>Im Performance-Modus: Wert 1 blättert eine Performance aufwärts und beginnt nach einem kurzen Augenblick zu Rollen. Wert 0 stoppt das Rollen oder blättert nur eine Performance aufwärts (ohne anschließendes Rollen).</p> <p>Im Browser-Modus: Wert 0 blättert ein Rig aufwärts, Wert 1 blättert fünf Rigs aufwärts und Wert 2 blättert zum ersten Rig der nächsthöheren Bank. Das passiert unter Berücksichtigung von View und Sorting.</p>
#49	<p>Im Performance-Modus: Wert 1 blättert eine Performance abwärts und beginnt nach einem kurzen Augenblick zu Rollen. Wert 0 stoppt das Rollen oder blättert nur eine Performance abwärts (ohne anschließendes Rollen).</p> <p>Im Browser-Modus: Wert 0 blättert ein Rig abwärts. Wert 1 blättert fünf Rigs abwärts und Wert 2 blättert zum letzten Rig der nächstniedrigeren Bank. Das passiert unter Berücksichtigung von View und Sorting.</p>
#50	Lädt Slot 1 der aktuellen Performance. Im Browser-Modus wird Rig 1 der Bank geladen.
#51	Lädt Slot 2 der aktuellen Performance. Im Browser-Modus wird Rig 2 der Bank geladen.
#52	Lädt Slot 3 der aktuellen Performance. Im Browser-Modus wird Rig 3 der Bank geladen.
#53	Lädt Slot 4 der aktuellen Performance. Im Browser-Modus wird Rig 4 der Bank geladen.
#54	Lädt Slot 5 der aktuellen Performance. Im Browser Modus wird Rig 5 der Bank geladen.

Sobald die Option „Rig Button Morph“ im System-Menü aktiviert ist und der PROFILER nach dem Laden des Slots weitere MIDI Control Changes #50-#54 empfängt, wird Morphing ausgelöst. Auf diese Weise kann man denselben Taster benutzen, um zunächst ein Rig zu laden und anschließend mit derselben Control Change wie mit einem Morph Button zwischen Base Sound und Morph Sound dieses Rigs hin- und her zu schalten. Um alle möglichen Funktionen optimal auszunutzen, sollte beim Druck auf den Taster ein Wert zwischen 1 und 127 geschickt werden

und beim Loslassen des Tasters der Wert 0. Die Option „Momentary“ im Rig-Menü legt dann fest, ob beim Loslassen des Tasters der Morph Sound verriegelt ist oder sofort wieder auf den Base Sound zurückgewechselt wird.

Eine zweite Methode erlaubt das direkte Adressieren von Slots mittels Senden von MIDI Program Changes von Ihrem MIDI-Controller aus. Im MIDI-Standard sind 128 Program Change-Werte verfügbar, und diese sind den Slots und Performances der Reihe nach zugewiesen:

Rig in Performance 1, Slot 1	wird geladen mit	Program Change	1
Rig in Performance 1, Slot 2	wird geladen mit	Program Change	2
...			
Rig in Performance 2, Slot 5	wird geladen mit	Program Change	10
...			
Rig in Performance 26, Slot 3	wird geladen mit	Program Change	128

Sie können das auch mit dieser Formel berechnen:  $(\#Performance * 5) - 5 + \#Slot$

Angesichts der Limitation auf nur 128 verschiedene Program Change-Werte können so nur ca. 25 Performances adressiert werden. Falls das nicht ausreicht, kann der Adressbereich durch MIDI Bank Select Controller erweitert werden, wodurch mehrere Bänke mit jeweils bis zu 128 Program Change-Werten genutzt werden.

Hier einige Beispiele zur Verwendung von MIDI Bank Select:

Rig in Performance 1, Slot 1	wird geladen mit	Bank Select	LSB #32: 1	Program Change	1
Rig in Performance 1, Slot 2	wird geladen mit	Bank Select	LSB #32: 1	Program Change	2
...					
Rig in Performance 2, Slot 5	wird geladen mit	Bank Select	LSB #32: 1	Program Change	10
...					
Rig in Performance 26, Slot 3	wird geladen mit	Bank Select	LSB #32: 1	Program Change	128
Rig in Performance 26, Slot 4	wird geladen mit	Bank Select	LSB #32: 2	Program Change	1
...					
Rig in Performance 52, Slot 1	wird geladen mit	Bank Select	LSB #32: 2	Program Change	128
Rig in Performance 52, Slot 2	wird geladen mit	Bank Select	LSB #32: 3	Program Change	1

...

Rig in Performance 125, Slot 5 wird geladen mit Bank Select LSB #32: 5 Program Change 113

Hier nun die Formeln, um die MIDI Program Changes innerhalb der fünf MIDI Bänke zu berechnen:

Bank	Bereich	Bank Select LSB #32 Wert #	Formel zur Berechnung der MIDI Program Change #
1	Performance 1 Slot 1 - Performance 26 Slot 3	1	$(\#Performance - 1) * 5 + \#Slot$
2	Performance 26 Slot 4 - Performance 52 Slot 1	2	$(\#Performance - 26) * 5 + (\#Slot - 3)$
3	Performance 52 Slot 2 - Performance 77 Slot 4	3	$(\#Performance - 52) * 5 + (\#Slot - 1)$
4	Performance 77 Slot 5 - Performance 103 Slot 2	4	$(\#Performance - 77) * 5 + (\#Slot - 4)$
5	Performance 103 Slot 3 - Performance 125 Slot 5	5	$(\#Performance - 103) * 5 + (\#Slot - 2)$

Statt die benötigten MIDI Bank Select und LSB-Werte auszurechnen, können Sie diese auch einfach vom Bildschirm ablesen. Solange keine PROFILER Remote angeschlossen ist, werden beide Werte im dunklen Kästchen linker Hand auf der Hauptseite im Performance Mode angezeigt.

Während Program Changes unbedingt erforderlich sind, um einen Slot direkt zu adressieren, sind Bank Select MSB und LSB redundant. Sie müssen nie einen Bank Select MSB schicken, weil sich der gesamte Adressraum des Performance Mode in Bank MSB 1 befindet. Bank Select LSB ist nicht erforderlich solange Sie dieselbe MIDI Bank LSB nicht verlassen möchten.

Gemäß MIDI-Konvention gelten die folgenden beiden MIDI Control Change-Nummern für MIDI Bank Select:

#0	Bank Select MSB (stets Wert 1)
#32	Bank Select LSB (gültige Werte 1-5)

## Rig-Wechsel im Browser-Modus

Sie können beliebigen Rigs im Browse-Pool bis zu 128 MIDI Program Change-Nummern zuweisen. Diese Zuweisungen passieren auf der Seite „Browse Mode PrgChg“ im System-Menü.

Um einem Rig eine solche Program Change-Nummer zuzuweisen, laden Sie das Rig zunächst im Browser-Modus. Drücken Sie anschließend den [SYSTEM-Taster](#). Blättern Sie mit den <PAGE>-Tastern zur Seite „Browse Mode PrgChg“. Suchen Sie mit dem Soft-Regler „MIDI PrgChg#“ die gewünschte Program Change-Nummer und drücken Sie dann den Soft-Taster „Assign“. Mit dem Soft-Taster „Unassign“ können Sie bestehende Zuweisungen aufheben.

Ohne die Seite zu verlassen, können Sie nun mit den [Rig-Navigations-Tastern](#) andere Rigs aus Ihrem Browse-Pool laden und weitere Zuweisungen vornehmen.

- ✓ Wenn der PROFILER MIDI Program Changes empfängt, wird dies durch ein kleines „#“-Zeichen auf den Hauptseiten des Browser- und Performance Modus angezeigt. Bei MIDI Control Changes erscheint ein kleiner stilisierter Kontrollknopf. Wenn ein Gerät eine bi-direktionale MIDI-Kommunikation mit dem PROFILER aufgebaut hat, wird das durch zwei Pfeile angezeigt.

Statt mit MIDI Program Changes zu arbeiten, kann man auch Control Changes (#48-54) nutzen, um sowohl im Performance-Modus wie auch im Browser-Modus Rigs zu laden. Details dazu entnehmen Sie bitte den Tabellen im vorigen Abschnitt.

## Globaler MIDI-Kanal

Standardmäßig empfängt der PROFILER MIDI-Kommandos auf allen sechzehn MIDI-Kanälen („Omni“). Falls Sie jedoch mehrere Geräte unabhängig voneinander steuern möchten, können Sie auf der Seite „MIDI Settings“ im [System-Menü](#) dem PROFILER nur einen bestimmten MIDI-Kanal zuweisen. Danach reagiert der PROFILER nur noch auf Kommandos, die auf diesem bestimmten Kanal geschickt werden.

## MIDI Clock

Der PROFILER kann MIDI Clock sowohl empfangen als auch senden. Details dazu finden Sie im Abschnitt [Tempo](#).

Ausnahme: MIDI Clock wird nicht gesendet, falls der PROFILER USB-MIDI-Client ist.

## Senden von MIDI-Kommandos an zwei externe Geräte im Performance-Modus

Beim Laden von Slots im Performance-Modus können MIDI-Befehle an bis zu zwei externe Geräte gesendet werden. So können Sie zum Beispiel bei Geräten anderer Hersteller, die an einer Effekt-Loop angeschlossen sind, Presets aufrufen.

### Globale Einstellungen:

- Im [System-Menü](#) navigieren Sie zunächst zur Seite „Performance Mode: MIDI“ und stellen mit den Soft-Reglern die jeweiligen MIDI-Kanäle ein, auf denen die beiden externen Geräte empfangen. Diese Seite ist nur im Performance Mode sichtbar!
- Nutzen Sie die Soft-Taster, um den externen Geräten jeweils einen MIDI-Kanal zuzuweisen.
- Außerdem können Sie mit den entsprechenden Soft-Tastern auch noch wählen, welches Gerät am [MIDI OUTPUT](#) und welches am [MIDI THRU](#) angeschlossen ist. Der MIDI THRU fungiert dann praktisch wie ein zweiter, unabhängiger MIDI Output. Der PROFILER Stage verfügt über keinen MIDI THRU.
- Es kann die Einstellungen erleichtern, wenn Sie den beiden Geräten A und B eigene aussagekräftige Bezeichnungen zuweisen. Das funktioniert über die entsprechenden Soft-Taster.

### Einstellungen in der Performance:

- Drücken Sie „Edit“, „Slot Settings“ und „MIDI Settings“.
  - Wählen Sie „PrgChg“ und die Nummer für jedes der beiden externen Geräte.
  - Wiederholen Sie diese Schritte für alle Slots in allen Performances, die MIDI-Kommandos senden sollen.
- ✓ Sobald Sie auf diese Art den MIDI THRU als zweiten MIDI Output konfigurieren, werden natürlich nicht mehr die auf dem MIDI Input empfangenen MIDI-Daten zu ihm durchgeschleift.

## Senden der Pedal-Controller an zwei externe Geräte

Die vier Pedal-Controller für [Morphing](#) (Control Change Nr. 11), [Wah](#) (Control Change Nr. 1), [Lautstärke](#) (Control Change Nr. 7) und [Pitch](#) (Control Change Nr. 4) können ebenfalls per MIDI an jene zwei externen Geräte gesendet werden, die auf der Seite „Perform Mode: MIDI“ im [System-Menü](#) konfiguriert wurden. Dies funktioniert auch, wenn die Expression-Pedale direkt am PROFILER oder der PROFILER Remote angeschlossen sind. Um dieses Feature einzuschalten, aktivieren Sie bitte die Option „Pedal to MIDI“ im [System-Menü](#).

## Senden aller Parameter der Benutzeroberfläche über den globalen MIDI-Kanal

Sobald „UI to MIDI“ im [System-Menü](#) eingeschaltet ist, werden annähernd alle Veränderungen von Einstellungen der PROFILER-Benutzeroberfläche sowie einer angeschlossenen PROFILER Remote am MIDI-Ausgang ausgegeben. Auf diese Weise kann man z. B. mehrere PROFILER per MIDI verketteten und den Eingaben folgen lassen, die an der Gerätefront vom führenden PROFILER bzw. einer Remote, die am führenden PROFILER angeschlossen ist, getätigt werden. Auch Rig- bzw. Slot-Wechsel werden von allen PROFILER-Geräten in der Kette synchron ausgeführt.

- ✓ Beim empfangenden PROFILER muss „MIDI Global Channel“ ([„Globaler MIDI-Kanal“](#)) auf „Omni“ eingestellt sein, damit dieser alle Kommandos verarbeitet.
- ✓ Falls Sie gleichzeitig MIDI-Kommandos aus dem Performance Modus oder Pedal-Controller sowie „UI to MIDI“ nutzen möchten, so sollten Sie entweder unterschiedliche MIDI-Ausgänge oder unterschiedliche MIDI-Kanäle verwenden, damit sich diese Funktionen nicht gegenseitig behindern. Sie könnten z. B. „UI to MIDI“ auf MIDI-Kanal 1 senden und für den beiden externen Geräten die MIDI-Kanäle 2 und 3 zuordnen.

## USB-MIDI

Alle PROFILER-Modelle unterstützen USB-MIDI-Client-Funktionalität an der USB B-Buchse und USB-MIDI-Host an der USB A-Buchse. Die USB-Verbindung, die für Rig Manager und USB-Audio genutzt wird, steht auch für USB-MIDI-Client zur Verfügung. Dabei wird die Funktionalität der Buchsen MIDI IN und MIDI OUT gespiegelt.

Ausnahme: Send MIDI Clock steht nicht zur Verfügung, wenn der PROFILER USB-MIDI-Client ist.

## NRPN

Der PROFILER besitzt mehr als 400 Parameter. Diese können demnach mit den normalen 128 MIDI Control Changes gar nicht alle angesprochen werden. Aber der PROFILER unterstützt das NRPN-Protokoll („Non Registered Parameter Numbers“), mit dem bis zu 16384 Parameter mit einer Auflösung von ebenso 16384 Werten (14 bit) gesteuert werden können. Mehr über NRPN erfahren Sie dem separaten Handbuch MIDI Parameter Documentation, welches Sie hier herunterladen können:

[www.kemper-amps.com/downloads](http://www.kemper-amps.com/downloads)

# Fehlerbehandlung

Dieses Kapitel soll helfen, bestimmte Fehlerzustände zu erkennen und zu korrigieren. Alle Situationen, die hier nicht behandelt werden, sollten an den KEMPER Support gemeldet werden. Als Faustregel sollten Sie immer darauf achten, dass das aktuelle Betriebssystem auf dem PROFILER installiert ist und dass Sie eine aktuelle Datensicherung besitzen. Das neuste Betriebssystem können Sie hier herunterladen:

[www.kemper-amps.com/downloads](http://www.kemper-amps.com/downloads)

## ◆ PROFILER lässt sich nicht einschalten

Falls sich der PROFILER nicht einschalten lässt und alle LEDs und das Display komplett inaktiv bleiben, überprüfen Sie bitte Ihren Stromanschluss und das Stromkabel. Falls diese in Ordnung sind, könnte es sein, dass ein interner Sicherheitsschalter ausgelöst hat, der den PROFILER gegen Überspannungen schützt. In diesem Fall trennen Sie bitte das Netzkabel für ungefähr zwei Minuten vom Strom. Stecken Sie dann das Kabel wieder ein und schalten Sie den PROFILER mit seinem Hauptschalter ein.

## ◆ PROFILER startet nicht komplett

Falls der PROFILER nicht vorschriftsmäßig am Hauptschalter ausgeschaltet wird, kann dies u. U. dazu führen, dass der PROFILER anschließend nicht mehr komplett hochfahren kann. Um die interne Datenbank neu aufzubauen, starten Sie den PROFILER bitte auf folgende Weise: Drücken und halten Sie den [RIG-Taster](#), während Sie das Gerät einschalten. Halten Sie weiterhin den RIG-Taster bis die Meldung erscheint „Initializing current Rig“. Bei diesem Neuaufbau der internen Datenbank gehen keinerlei Daten und Einstellungen verloren.

## ◆ Störgeräusche

Falls Sie Störgeräusche auf einem oder mehreren der Ausgänge wahrnehmen, überprüfen Sie bitte zuallererst die Ground Lift-Schalter auf der Rückseite bzw. beim PROFILER Stage die Ground Lift-Optionen in der Output-Sektion. Diese sollten nur gezielt eingesetzt werden. Auf gar keinen Fall dürfen alle gleichzeitig gedrückt sein. Dieser Hinweis

ist sehr wichtig, denn andernfalls fehlt dem Gerät nicht nur die Abschirmung, sondern Sie könnten sich sogar verletzen!

Falls die Nebengeräusche ausschließlich den [S/PDIF OUTPUT](#) betreffen sollten, so prüfen Sie bitte, ob das Gehäuse des Cinch-Steckers mit dem Gehäuse vom PROFILER Kontakt hat. Beide Gehäuse dürfen sich nicht berühren.

### ◆ Eingebaute Endstufe hat abgeschaltet

Falls [die eingebaute Endstufe](#) (PowerHead oder PowerRack) während des Betriebs plötzlich abschaltet, kann das auf Überhitzung hinweisen. Bitte stellen Sie sicher, dass genügend Luftzirkulation gegeben ist und sich der PROFILER nicht oberhalb von anderen Geräten befindet, wie erheblich Wärme abstrahlen. Die Endstufe wird sich übrigens unaufgefordert zur Arbeit zurückmelden, sobald Sie auf Normaltemperatur abgekühlt ist.

### ◆ Fehlfunktionen

Falls irgendwelche Ein- oder Ausgänge nicht so arbeiten, wie Sie es erwarten, oder falls Sie irgendein anderes unerklärliches Verhalten beobachten, so können Sie mit dem [Soft-Taster](#) „Init Globals“ im [System-Menü](#) die meisten globalen Einstellungen im System-Menü, der [Output-Sektion](#) sowie alle [Locks](#) zurücksetzen. Auf diese Weise können Sie also jederzeit wieder in einen definierten Zustand zurückkehren. Ihre gespeicherten Rigs, Presets, Performances und Slots werden von diesem Reset nicht berührt. Stattdessen können Sie natürlich auch Ihre jüngste Datensicherung einspielen, welche nicht nur Ihre Daten, sondern auch alle globalen Einstellungen überschreibt. Wir empfehlen daher unbedingt regelmäßig und insbesondere nach größeren Änderungen oder nachdem Sie neue Profile oder Performances erstellt haben, immer eine [Datensicherung](#) durchzuführen und diese dann auf einem USB-Stick mitzuführen. Angesichts der Speichergröße handelsüblicher USB-Sticks passen darauf hunderte von Datensicherungen. Es gibt also keinen Grund knausrig zu sein. Eine andere gute Gewohnheit ist, die Datei des aktuellen Betriebssystems „kaos.bin“ im Schlüsselverzeichnis seines USB-Sticks aufzubewahren. Auf diese Weise kann man nicht nur Aktualisierungen durchführen, sondern hat auch noch andere Möglichkeiten zur Wiederherstellung eines defekten Systems.

## Kunden-Support

Alle Fehlermeldungen sollten beim Kunde-Support gemeldet werden. Sie können uns anrufen oder ein E-Mail schicken. Mehr Informationen über unsere KEMPER Hotline sowie ein Formular für schriftliche Anfragen finden Sie auf unserer Web-Seite

[www.kemper-amps.com/contact](http://www.kemper-amps.com/contact).

Bitte notieren Sie alle relevanten Informationen, wie z. B. die Version des Betriebssystems und möglichst genau, wie die Situation reproduziert werden kann.

# Technische Daten

# Technische Daten

## ◆ Abmessungen

PROFILER Head und PROFILER PowerHead

Höhe: 21,7 cm

Breite: 37,8 cm

Tiefe: 17,3 cm

PROFILER Stage

Höhe: 8,5 cm

Breite: 47 cm

Tiefe: 26 cm

PROFILER Remote

Höhe: 7,5 cm

Breite: 42 cm

Tiefe: 18 cm

PROFILER Rack und PROFILER PowerRack

Höhe: 13,9 cm, 3 HE

Breite: 48,3 cm

Tiefe: 22 cm

## ◆ Gewicht

PROFILER Head: 5,32 kg

PROFILER PowerHead: 6,5 kg

PROFILER Stage: 4,6/4,1\* kg

PROFILER Remote: 2,9 kg

*\*PROFILER Stage MK 2*

PROFILER Rack: 5,00 kg

PROFILER PowerRack: 6,18 kg

◆ Analoge Eingänge PROFILER Head, PowerHead, Rack und PowerRack

Front INPUT: 1/4 Inch-Klinke (TS) unsymmetrisch, Dynamikumfang 127 dB, Impedanz 1 Megaohm

ALTERNATIVE INPUT: 1/4 Inch-Klinke (TRS) symmetrisch mit Ground Lift, Dynamikumfang 111 dB, Impedanz 825 kOhm

RETURN INPUT: XLR und 1/4 Inch-Klinke (TRS) symmetrisch mit Ground Lift, Dynamikumfang 105 dB, Impedanz 825 kOhm

◆ Analoge Eingänge PROFILER Stage

INPUT: 1/4 Inch-Klinke (TS) unsymmetrisch, Dynamikumfang 127 dB, Impedanz 1 Megaohm

RETURN 1-4: 1/4 Inch-Klinke (TRS) symmetrisch mit Ground Lift, Dynamikumfang 105 dB, Impedanz 100 kOhm

◆ Analoge Ausgänge PROFILER Head, PowerHead, Rack und Power Rack

MAIN OUTPUT L und R: XLR symmetrisch

1/4 Inch-Klinke (TS) unsymmetrisch mit Ground Lift, Ausgangspegel: XLR +4 dBu, TS +4 dBu

MONITOR OUTPUT: 1/4 Inch-Klinke (TS) unsymmetrisch mit Ground Lift, Ausgangspegel: +4 dBu

DIRECT OUTPUT/SEND: 1/4 Inch-Klinke (TS) unsymmetrisch mit Ground Lift, Ausgangspegel: +4 dBu, Dynamikumfang: >108 dB

HEADPHONE OUTPUT: 1/4 Inch-Klinke (TRS) stereo, 32-600 Ohm, 330 mW bei 32 Ohm, 220 mW bei 600 Ohm

◆ Analoge Ausgänge PROFILER Stage

MAIN OUTPUT L und R: XLR symmetrisch

1/4 Inch-Klinke (TS) unsymmetrisch mit Ground Lift, Ausgangspegel: XLR +4 dBu, TS +4 dBu

MONITOR OUTPUT L und R: 1/4 Inch-Klinke (TS) unsymmetrisch mit Ground Lift, Ausgangspegel: +4 dBu

SEND 1+2: 1/4 Inch-Klinke (TS) unsymmetrisch, Ausgangspegel: +4 dBu, Dynamikumfang: >108 dB

HEADPHONE OUTPUT: 3,5 mm Klinke TRS stereo, 32-600 Ohm, 330 mW bei 32 Ohm, 220 mW bei 600 Ohm

◆ Endstufe PROFILER PowerHead und PROFILER PowerRack

SPEAKER OUTPUT: 600 Watt bei 8 Ohm, 300 Watt bei 16 Ohm

◆ Datenanschlüsse

MIDI IN/OUT/THRU: 5-Pin DIN

SWITCH/PEDAL: 1/4 Inch-Klinke (TRS), jeweils für Mono-, Doppel-Taster oder Expression-Pedal  
(10 kOhm min., 100 kOhm max. Impedanz)

Network: RJ45 Anschluss (nicht verfügbar beim PROFILER Stage)

USB: USB 2.0 (FS) kompatibel, USB-Typ-A- und USB-Typ-B-Anschlüsse

USB MIDI-Client und -Host

◆ Digitale Ein- und Ausgänge bei PROFILER Head, PowerHead, Rack und PowerRack

S/PDIF INPUT und OUTPUT: 44,1/48/88,2/96 kHz (24 bit) mit Cinch-Anschlüssen für Koaxialkabel  
(vor 2018 gebaute Geräte unterstützen nur den Betrieb als Master; jüngere Geräte können wahlweise als Master oder Slave betrieben werden)

vier USB-Audio-Kanäle mit Windows® und macOS® bei 44,1 kHz

MK 2-Modelle: acht USB-Audio-Kanäle mit Windows® und macOS® bei 44,1 kHz  
(Mindestanforderung: Windows® 10 Version 1703)

◆ Digitale Ein- und Ausgänge bei PROFILER Stage

S/PDIF INPUT und OUTPUT: 44,1/48/88,2/96 kHz (24 bit) mit Cinch-Anschlüssen für Koaxialkabel  
(Betrieb als Master oder Slave)

acht USB-Audio-Kanäle mit Windows® und macOS® bei 44,1 kHz  
(Mindestanforderung: Windows® 10 Version 1703)

◆ PROFILER Stage Wi-Fi

2,4 GHz und WPA2 PSK

◆ Elektrische Anforderungen

Netzspannung:

Head und Rack: 90-275 V AC max. 0.5 A

Stage 100-230 V AC max. 0.5 A

PowerHead und PowerRack: 100-125 V sowie 190-245 V AC max. 10 A

Power Kabinet: 100-240 V AC max. 375 W

Netzfrequenz: 50 Hz bis 60 Hz

◆ Umgebungsbedingungen

Betriebstemperatur: 5° bis 45° C

Temperatur im abgeschalteten Zustand: -20° bis 47° C

Relative Luftfeuchte: 5% bis 95% nicht kondensierend

Maximale Höhe: 2000 m

◆ Elektrische Zertifizierungen

FCC Verifizierungsprozess – 47CFR §15.101

Other class B digital devices and peripherals

PROFILER Head/Rack/PowerHead/PowerRack:

EN 55022 class B: 2006+A1:2007

EN 61000-3-2: 2006 + A1:2009 + A2:2009

EN 61000-3-3: 2008

EN 55024: 1998 + A1:2001 + A2:2003, 2010

PROFILER Stage:

EN 55032:2015

EN 61000-3-2: 2014

EN 61000-3-3: 2013

EN 55035: 2017

## KEMPER (Power) Kabinet and KEMPER Kone

### ◆ Abmessungen

KEMPER (Power) Kabinet

Höhe: 43 cm

Breite: 51,6 cm

Tiefe: 23,5 cm

KEMPER Kone

Durchmesser: 30,5 cm

Ausschnitt: 28,3 cm

Tief: 13,5 cm\*

*\*KEMPER Kone mit Neodym-Manet*

### ◆ Gewicht

KEMPER Power Kabinet

11,3\* kg

KEMPER Power Kabinet

11,3/10,5\* kg

KEMPER Kone

3,9/2,4\* kg

*\*KEMPER Kone mit Neodym-Manet*

### ◆ KEMPER Power Kabinet

Leistung: 200 Watt

### ◆ KEMPER Kabinet / KEMPER Kone

Belastbarkeit: 200 Watt RMS

Impedanz: 4 Ohm