

ELAC

DEBUT 3.0 SERIES

MODELS : DB53,DB63,DF53,DF63,DC53,DC63,DA43



OWNER'S MANUAL



Thank you, and Congratulations on bringing home an ELAC Debut speaker.

LEGENDARY SOUND **Begins With Passion and Innovation**

Designing the new ELAC Debut 3.0 series wasn't merely about delivering exceptional sound; it was a testament to the art of merging legendary acoustics with elevated style at accessible prices. Achieving this feat demanded a blend of creativity, vigor, and a relentless pursuit of excellence. By seamlessly marrying superior audio performance with captivating aesthetics, the ELAC Debut 3.0 series redefines what's possible in the realm of affordable audio, proving that exceptional style and legendary sound are within reach for all enthusiasts.

Enjoy!

JOURNEY TOGETHER THROUGH - THE LIFE OF SOUND

DEBUT SERIES

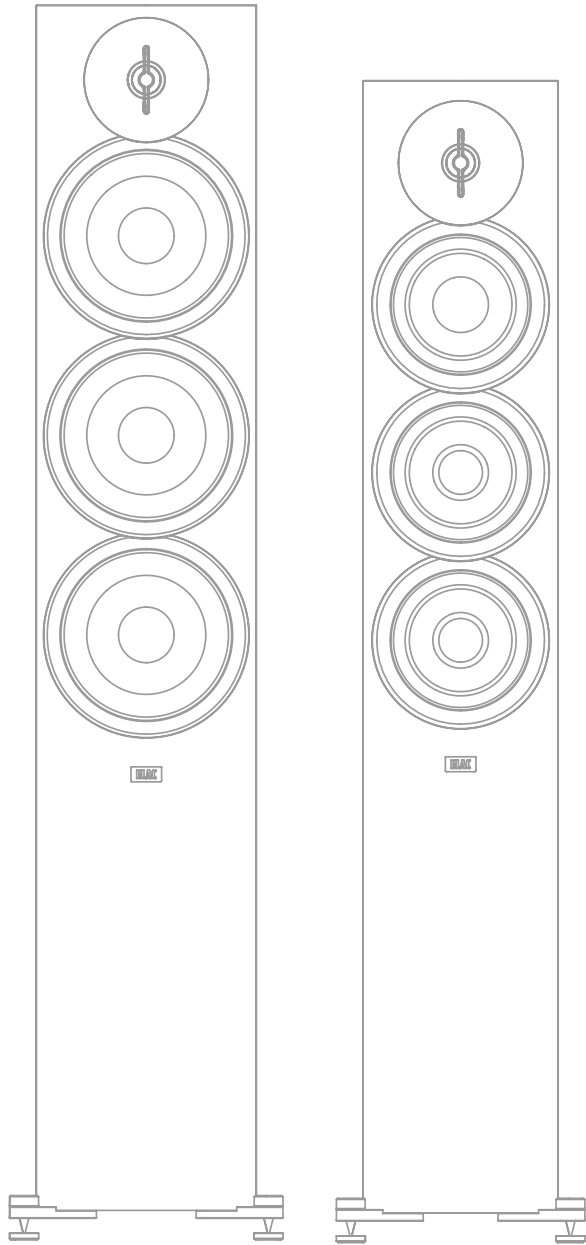

DF63

DF53

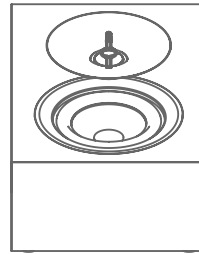

DA43

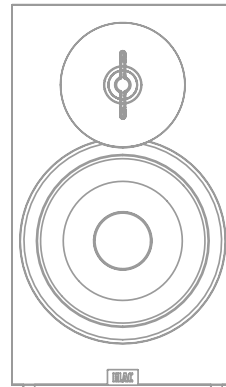

DB63

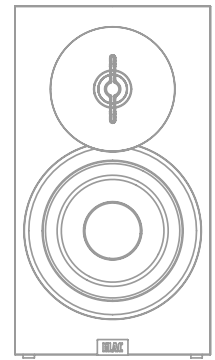

DB53

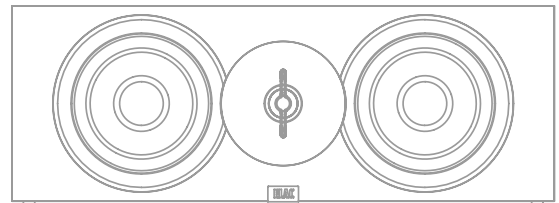

DC53

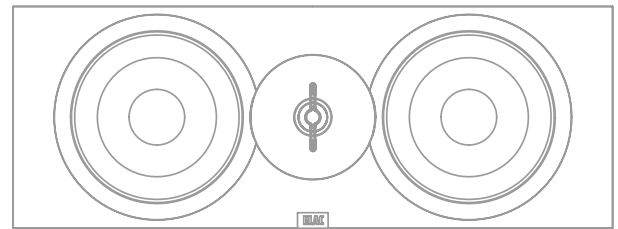

DC63

Before Use

Avoid damage to the speakers and other components:

- Unbox the speakers carefully to avoid physically damaging your speakers.
- Use appropriate gauge wires (minimum of 16 gauge wire for runs up to 25 feet).
- Make sure wire polarity is connected correctly. Most speaker cables are coded for ease of use. Make sure positive (red) connection on the amplifier terminal is connected to the positive (red) on your speakers.

Follow the same instructions for the negative side.

Strip off approximately 1/2" of the insulation from the ends of the speaker cable, twist the bare strands and insert into the binding post.

- Ensure your equipment is turned off before connecting speakers.
- Check to ensure positive and negative wires are not touching each other once they're connected to the speaker terminals.

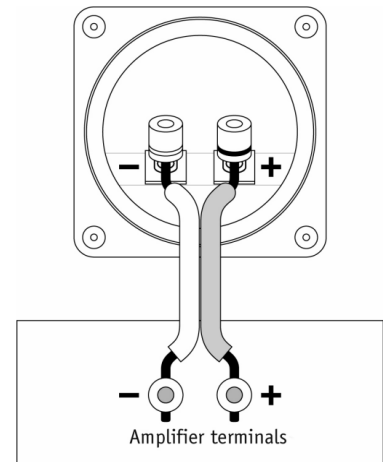

DEBUT speakers have feet and other accessories that may need to be installed prior to use. Please refer to Figure 1, 2 and 3 for installation.

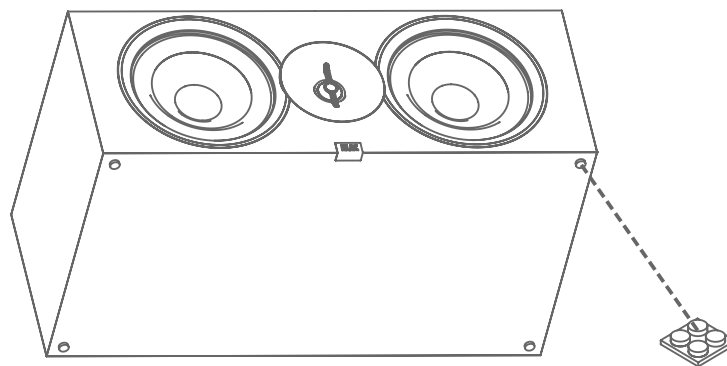

Figure 1

Before Use

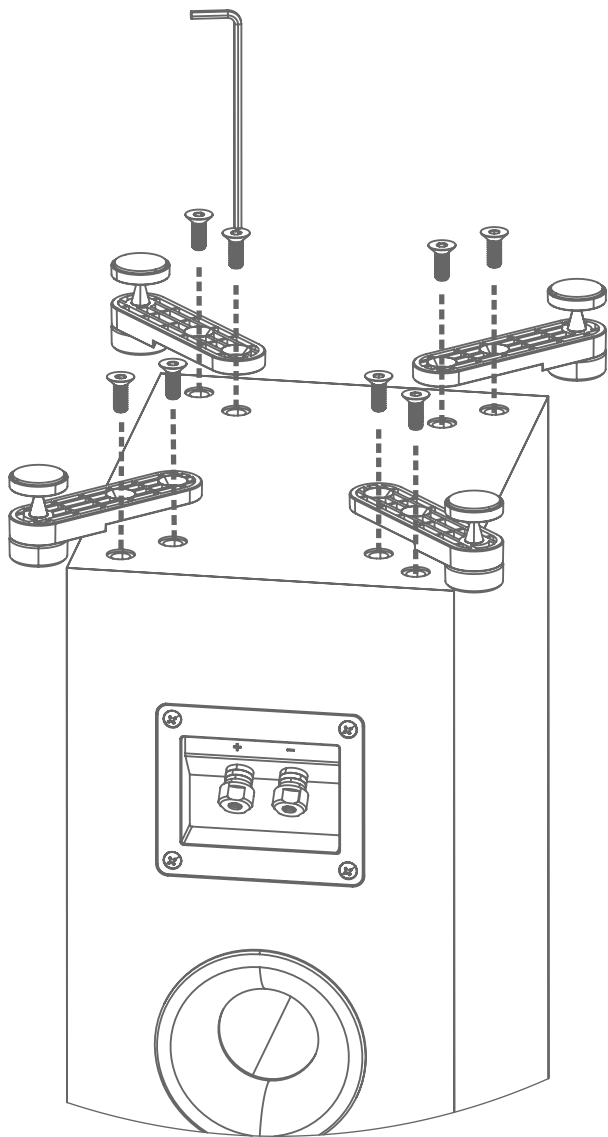

Figure 2

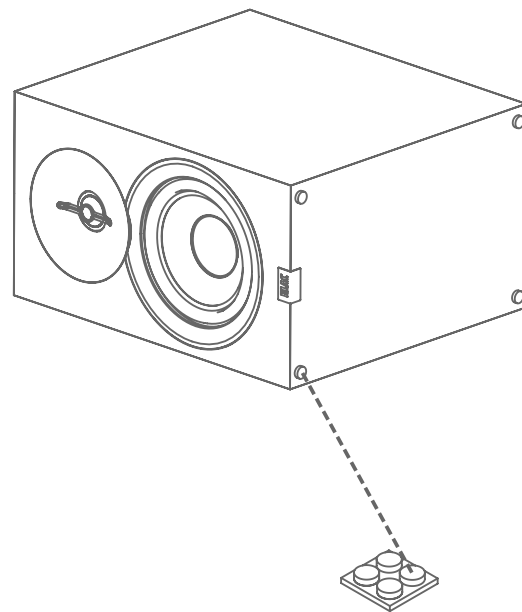
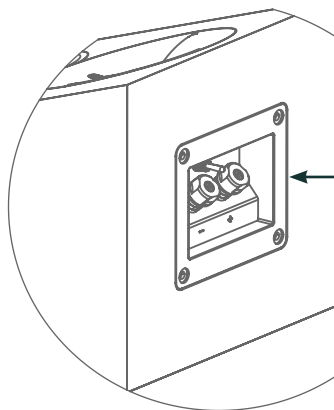
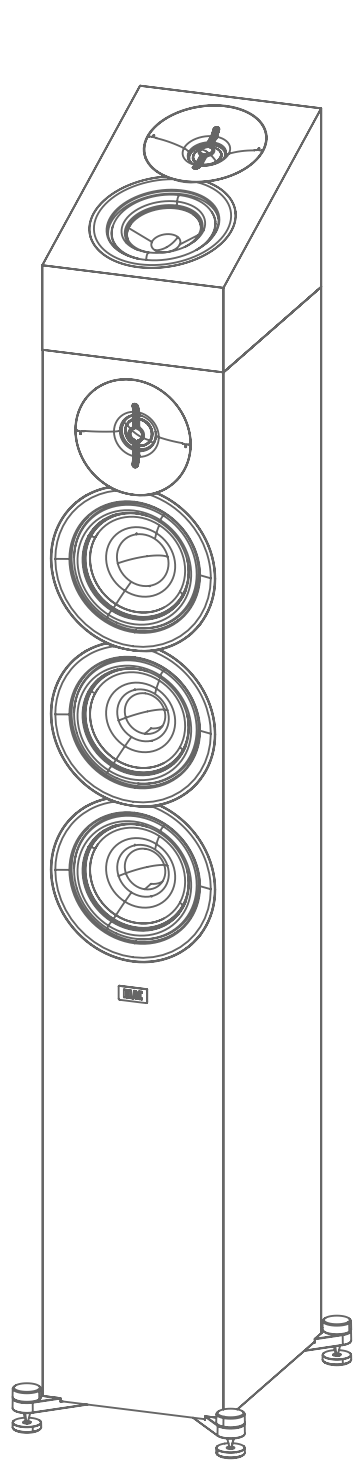

Figure 3

Atmos (DA43) Placement

Top of speaker mounting.



Set switch to Atmos for Dolby Enabled applications or Wall for Wall Mounting applications.

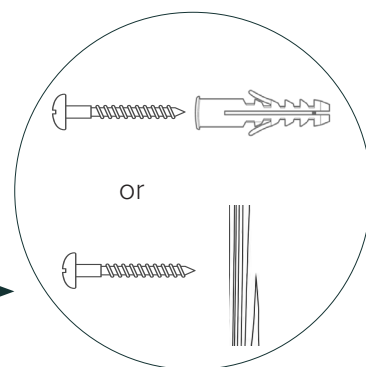
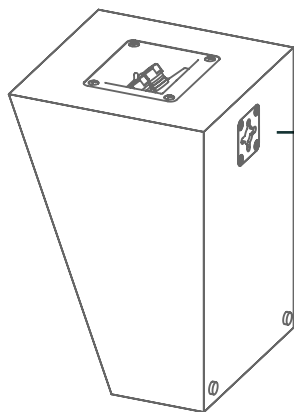

Mount in wall stud or use anchors - leave 1/4" exposed for the keyhole.



Do Not use keyhole for ceiling mounting.

Register your product

Register your product online at www.elac.com/register

- Keep up-to-date on new products and promotions.
- Your personal information will never be resold.
- This registration information is not used for warranty purposes.

Please retain your receipt for warranty claims.

Care and Cleaning

The only thing you should ever need to do to your speakers is dust them occasionally. Never apply any abrasive or solvent-based cleaner or any harsh detergent.

You can clean the grilles with the brush attachment of a vacuum cleaner.

SPEAKER PLACEMENT

Achieve maximum performance and optimal sound quality from your ELAC Debut 3.0 speakers with proper speaker placement and set-up.

While not all rooms are the same, use the following guidelines to configure the speakers for your particular room. There are no “exact” rules or boundaries in setting up your speakers but the following suggestions will help optimize your desired results. Remember the best sound set-up is what sounds best for you so don’t be afraid to experiment and make adjustments to the placement and directivity of the speakers.

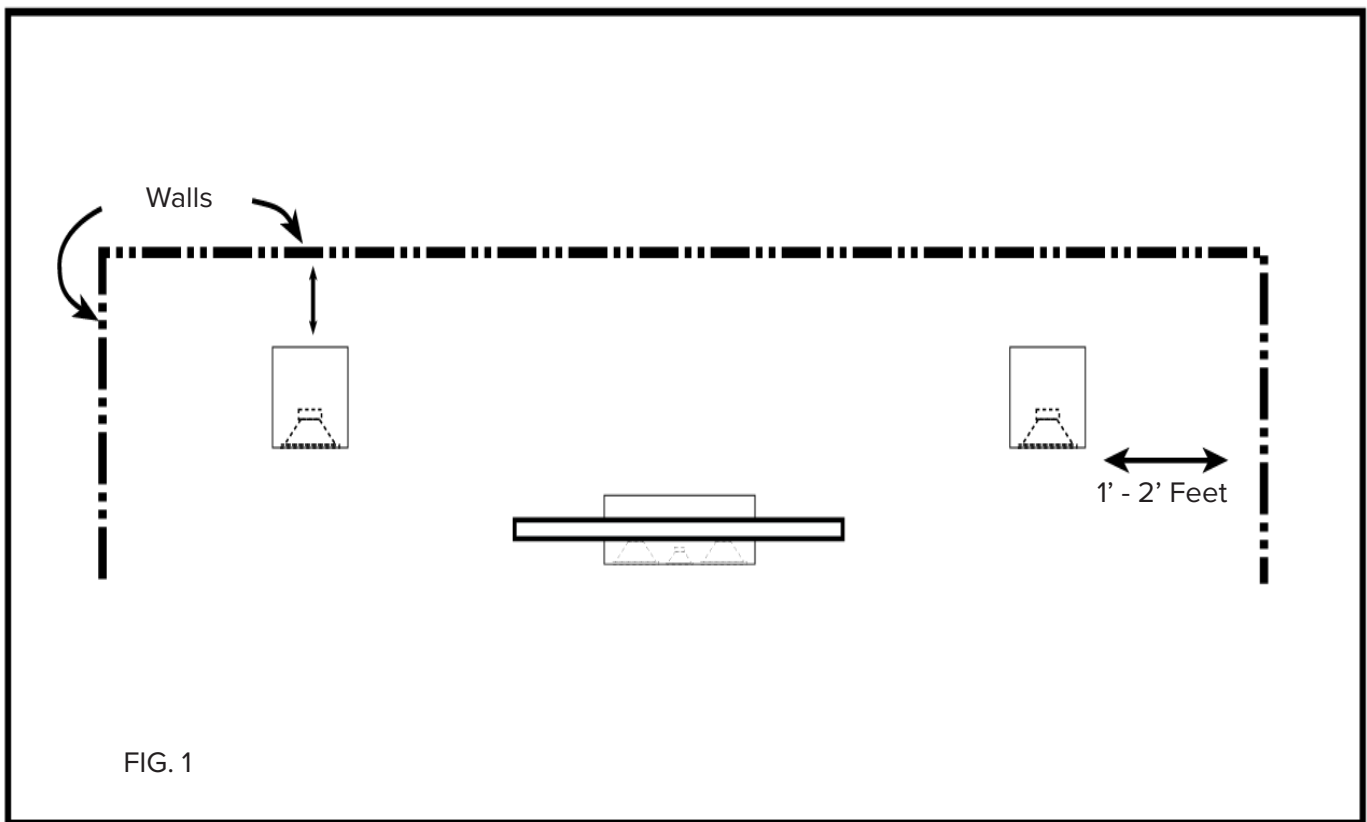

Place the speakers approximately one to two feet away (FIG. 1) from boundaries such as walls and especially corners. Close proximity to a side or rear wall will enhance bass performance (output), but being too close (particularly to a corner) may result in bass that is unnatural. If a corner location is unavoidable, try to position the loudspeaker so that the distance to the rear wall is not equal to the distance to the side wall.

STEREO SETUP

- For the best results and the most realistic stereo image and lifelike sound, place the speakers so that an equilateral triangle (fig. 2) is created between the speakers and your favorite listening position. This set up creates the optimum imaging performance.
- If you find that your B5.3/B6.3 or F5.3/F6.3 left and right speakers are too far apart, angle (toe in) them towards the listening position to gain a more focused central image.

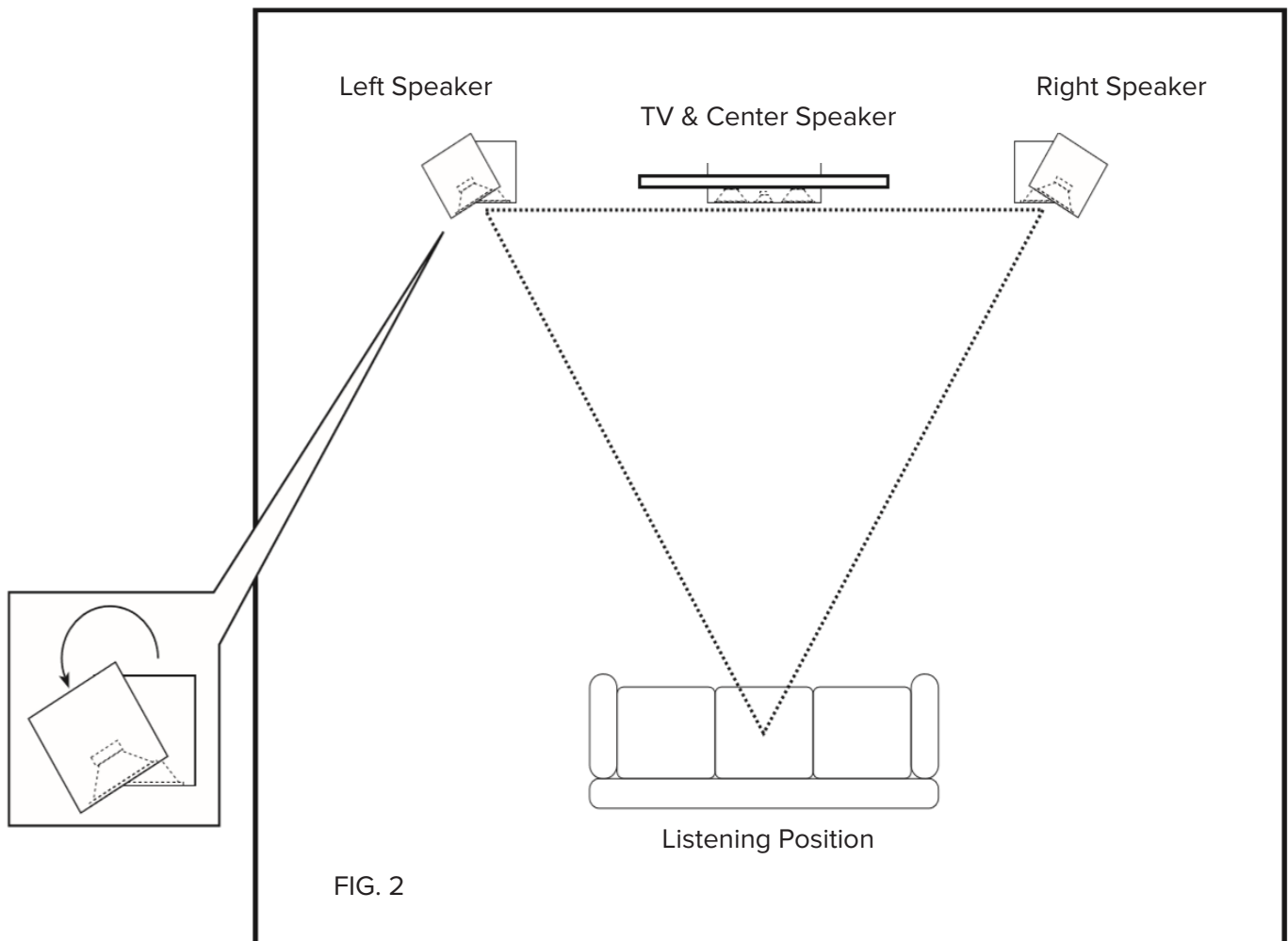

SURROUND SOUND SETUP

Whether you use the B5.3/B6.3 bookshelf or the F5.3/F6.3 floorstanding speakers for a 5.1-channel surround set-up, avoid placing the surround speakers forward of your listening position. The surround speakers should be spread apart wider than the front speakers. In addition, elevate the speakers to the same height or slightly higher as the front speakers for the most enveloping sound field. Like the front speakers, you may need to experiment with the positioning by pointing the rear surround speakers towards the listening area.

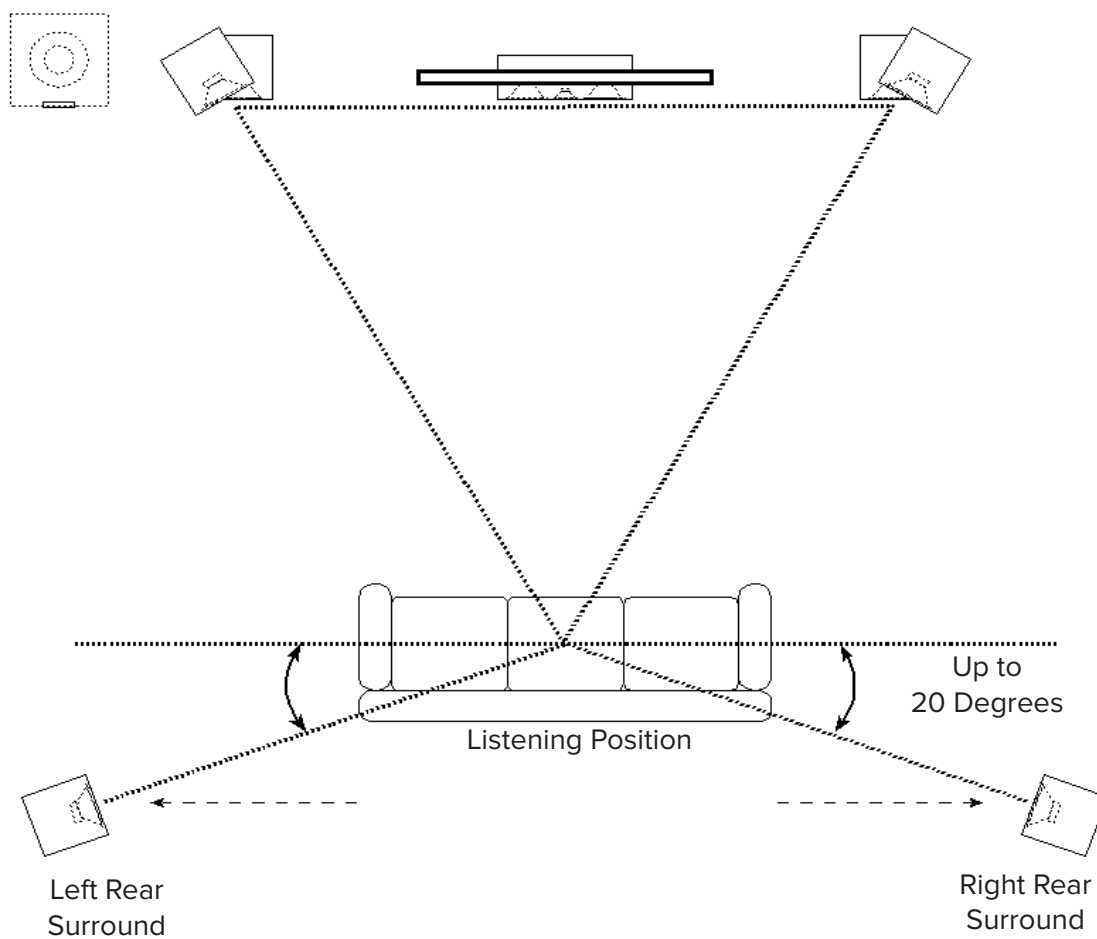

5.1-Channel Surround Set-Up

CENTER SPEAKER SETUP

The ELAC C5.3/C6.3 center channel is designed to produce dialog sounds and should be positioned above or below (fig. 3) your television. Align it with the center of the television. As much as possible, try to keep the C5.3/C6.3 close to the same level (height) as your front speakers for a more even sound stage. Keeping the same height for the center channel can be very challenging so it might be necessary to tilt the center speaker up (if too low) or down (if too high), to aim it towards the listening area.

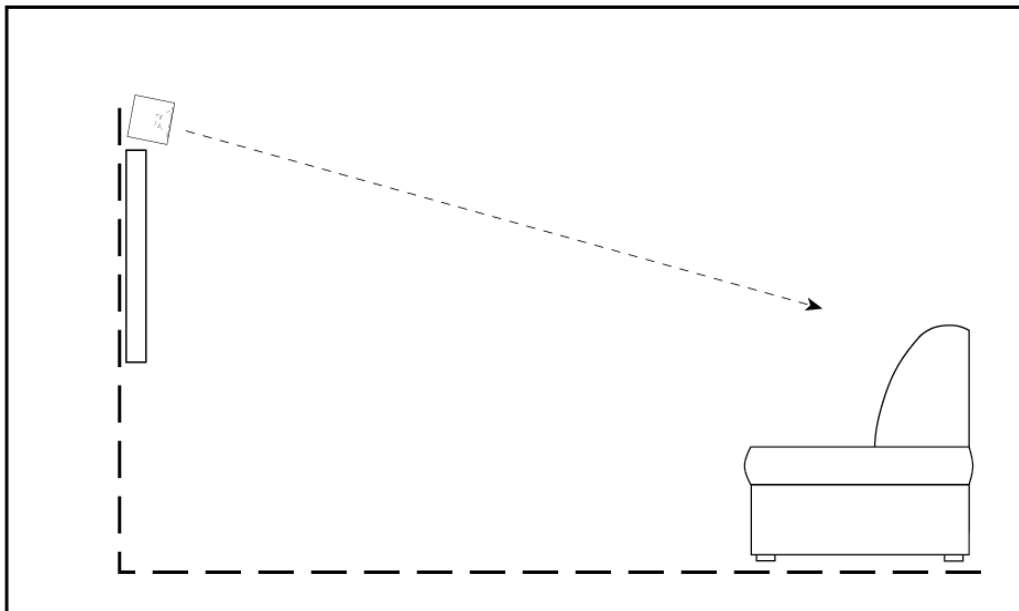
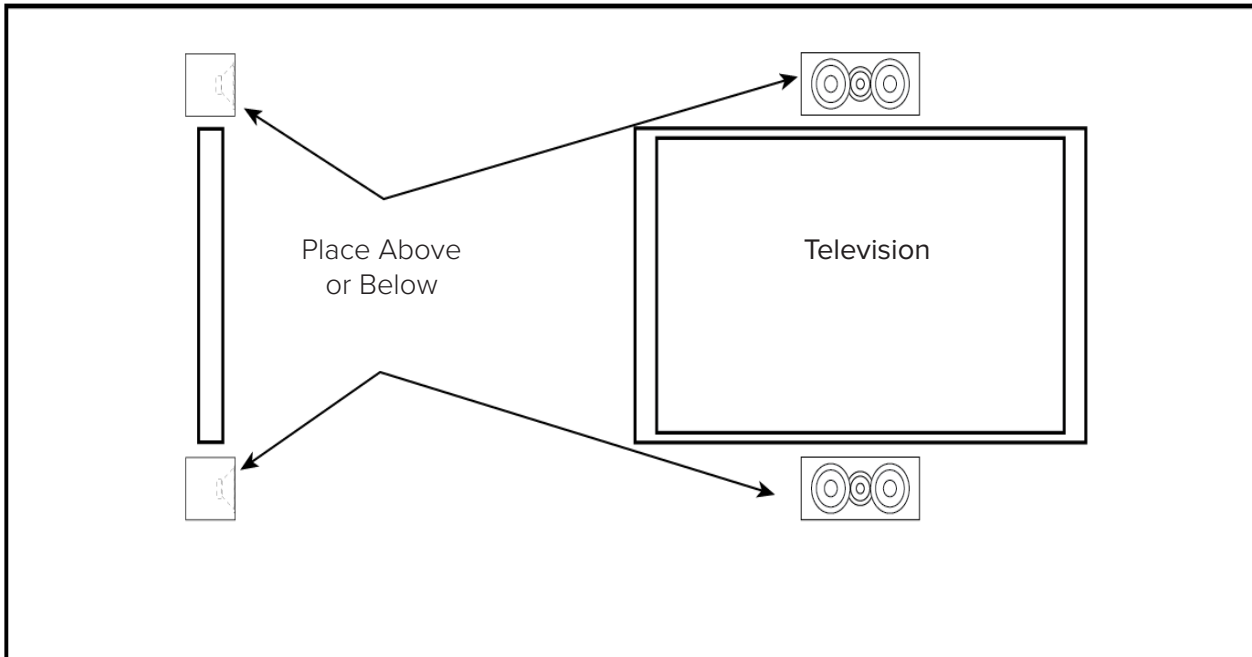

Optimal results for the center are obtained by setting the receiver/processor center channel size to small. If you have a choice, set the crossover frequency to 80Hz.

5.1.4 OVERHEAD SPEAKERS

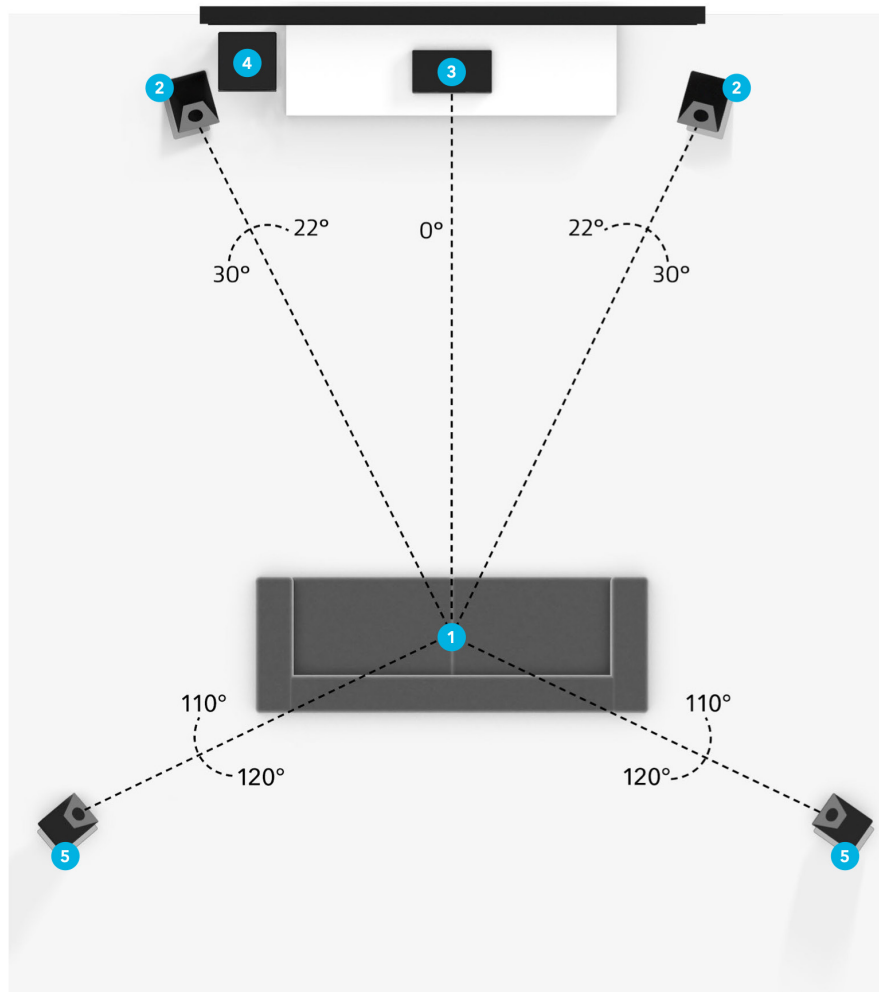

1. Seating position
2. Left & right front Dolby Atmos enabled speakers
3. Center speaker
4. Subwoofer
5. Left & right rear Dolby Atmos enabled surround speakers

5.1.4

This refers to the number of traditional surround speakers (front, center, surround, etc.)

This number refers to how many powered subwoofers you can connect to your receiver.

This refers to how many overhead or Dolby Atmos enabled speakers you can use in your Dolby Atmos capable setup.

SPECIFICATIONS

| | DB53 | DB63 | DF53 | DF63 | DC53 | DC63 | DA43 |
|-----------------------------|--|-------------|--------------------|--------------------|--------------------|-------------|-------------|
| SPEAKER TYPE | 2-WAY, BASS REFLEX | | 3-WAY, BASS REFLEX | | 2-WAY, BASS REFLEX | | SEALED |
| FREQUENCY RESPONSE -3 dB: | 70 TO 34KHZ | 50 TO 34KHZ | 58 TO 34KHZ | 46 TO 34KHZ | 73 TO 34KHZ | 50 TO 34KHZ | 60 TO 34KHZ |
| FREQUENCY RESPONSE -6 dB: | 42 TO 38KHZ | 42 TO 38KHZ | 38 TO 38KHZ | 31 TO 38KHZ | 57 TO 38KHZ | 50 TO 38KHZ | 48 TO 38KHZ |
| NOMINAL IMPEDANCE | 6 Ω | 6 Ω | 4 Ω | 4 Ω | 6 Ω | 6 Ω | 6 Ω |
| SENSITIVITY @2.83 V/1M | 86.5 dB | 87 dB | 87.5 dB | 87.5 dB | 87.5 dB | 87.5 dB | 88 dB |
| CROSSOVER FREQUENCY | 1900 Hz | 2000 Hz | 500 Hz, 2100 Hz | 550 Hz, 2000 Hz | 1900 Hz | 2000 Hz | 2200 Hz |
| RECOMMENDED AMPLIFIER POWER | 20 - 120 W | 20 - 140 W | 30 - 150 W | 30 - 180 W | 30 - 120 W | 30 - 140 W | 20 - 120 W |
| NOMINAL/PEAK POWER HANDLING | 50/70 W | 60/80 W | 80/130 W | 100/150 W | 60/100 W | 70/120 W | 60/80 W |
| TWEETER | 1 - INCH ALUMINUM DOME | | | | | | |
| MIDRANGE (ARAMID-FIBER) | - | - | 2 x 5 ¼ " | 2 x 6 ½ " | - | - | - |
| WOOFER (ARAMID-FIBER) | 5 ¼ " | 6 ½ " | 5 ¼ " | 6 ½ " | 2 x 5 ¼ " | 2 x 6 ½ " | 4.0 " |
| CABINET | CARB2 RATED 16MM MDF | | | | | | |
| CABINET FINISH | BLACK ASH VINYL, SATIN BLACK VINYL FRONT | | | | | | |
| PORT | DUAL FLARED | | | | | | |
| BINDING POST | 5-WAY METAL | | | | | | |
| WIDTH (IN / MM) | 6.8/172 | 7.7/195 | 6.8/172 | 7.7/195 | 19.0/482 | 21.0/533 | 6.8/172 |
| HEIGHT (IN / MM) | 12.2/311 | 13.3/339 | 40.6/1030 | 43.1/1094 | 6.8/172 | 7.7/195 | 6.7/170 |
| DEPTH (IN / MM) | 10.5/267 | 11.7/298 | 9.7/246 | 10.6/268 | 9.2/234 | 11.7/298 | 9.7/246 |
| Net Weight (lbs / KG) | 13.34/6.05 | 17.3/7.85 | 34.6/15.7 | 38.8/17.6 | 19.2/8.7 | 23.6/10.7 | 7.3/3.3 |

SAFETY INSTRUCTIONS

1. General information

- Please read and follow these safety instructions.
- Keep them safe for future reference.
- Observe all warnings on the speaker and in the manual. Please check the speaker for damage before use. The speaker must be in perfect working condition. Damaged parts may lead to personal injury.

2. Use only as directed

- Connect the speaker(s) according to the instructions in the manual.
- Many ELAC speakers are equipped with spikes and/or anti-slip feet. They are explicitly provided for leveling the speaker. For leveling on an uneven floor, unscrew the spikes or anti-slip feet by 2-3 turns of thread. The speaker should always be in perfect vertical alignment: the stability of the speaker must not be compromised by using spikes or anti-slip feet as the speaker may tip-over.

3. Location

- Install the speakers on a level surface only.
- When choosing the location of these speakers do not place them in locations that are:
 - In direct sunlight
 - Very humid
 - Prone to vibrations
 - Exceptionally hot or cold
 - Near CRT Televisions (the speakers are not magnetically shielded and may cause color issues with a CRT based TV).sa
 - Close to magnetic cards (Since the speakers are not magnetically shielded placing magnetic cards such as credit cards or commuter cards may cause them to fail).

4. Overload

Please ensure the product is perfectly stable to avoid injury from tip-over. Please note, that stability can be increased by using spikes on carpeted surfaces. However, the mounting of spikes must be carried out carefully due to their very sharp ends which may cause injuries. The stability on slippery floors can be increased by using Velcro fastening tape or double-sided adhesive tape. Do not install the speaker near any heat sources such as radiators, heating valves, stoves, or other apparatus (including amplifiers) that produce heat, or in areas where there is a risk of explosion.

- Do not block any ventilation openings. Install in accordance with the manufacturer's instructions.
- Do not install the speaker in a closed rack or in a closed cupboard.
- Do not put burning candles on or near the speaker.
- Do not install the speaker near transformers because electromagnetic stray fields can cause hum noise on woofers.
- In combination with certain materials / lacquers / material surfaces, anti-slip feet or spike washers may cause colored imprints on the surfaces.

5. Overload

Extreme overload of the device due to very high volume may cause individual components to blow. Because of the possible danger, you should never leave loudspeakers under extreme overload conditions unattended.

6. Service

DANGER! Do not open the cabinet because the components and conductors may carry dangerous levels of electricity! Servicing to be carried out by qualified service personnel only.

Servicing is required when the loudspeaker has been damaged in any way, such as damage to the power supply cord or the plug, or when liquid has been spilled or objects have fallen into the loudspeaker, the speaker has been exposed to rain or moisture, does not operate normally, or has been dropped. To reduce the risk of electric shock, do not open the loudspeaker. Servicing to be carried out by qualified service personnel only .

7. Fuse links

Various faults in subwoofers or active speakers may cause the fuse to blow. If the fuse blows, only replace it with the correct fuse type and rating as shown on the rear of the loudspeaker on the fuse holder. A second fuse is included with the device (in the fuse holder beneath the mains socket).

8. Cleaning

NOTE: Clean only with soft, smooth cloth or with dust brush. Do not use scouring agents, alcohol, benzene, furniture polish or other agents for cleaning! Modern furniture is often coated with multiple varnishes and plastics which can be treated with chemical agents. Some of these agents contain substances which degrade or soften the rubber feet. Therefore, we advise you to place an anti-slip mat underneath the loudspeaker.

9. Volume

CAUTION! Continuous high volume may cause severe damage to your hearing. Please listen responsibly.

10. Disposal

The packaging is made from recyclable materials. Dispose of this in an environmentally friendly manner. At end of product life do not dispose of the speaker(s) with standard household waste. The speaker must be recycled in accordance with local legislation. Ask your local government for further information on recycling as the device contains valuable raw materials. Disable the speaker before disposal.

11. Power

This subwoofer is only intended to be connected to voltages that are listed on the rear panel of the cabinet. Connection to any other voltage may cause irreversible damage to the subwoofer and will void the warranty. Use of plug adapters is not recommended because they may allow connection to voltages other than those printed on the back of this subwoofer.

WARRANTY

ELAC Americas Inc.

North America Limited Liability Warranty

ELAC Americas Inc. warrants to the original purchaser that this product be free from defects and or workmanship for a period of 3 (Three) years from the original date of purchase. During this time period, repair or replacement of parts will be free of charge to the original owner (See below limitations). Shipping to and return from the repair center will be the responsibility of the original purchaser.

Limitations

- Warranty begins on the date of original purchase from an authorized ELAC Americas Inc. dealer.
- Product is warranted only if used in home applications within the max power rating specified in this manual. Commercial use of this product is not warranted.
- Product that has been modified or altered in anyway will not be warranted.
- Product that has been abused or subjected to faulty equipment will not be warranted.
- Products with defaced or removed serial numbers will not be warranted.

If service is required

In the event that service is required, please contact ELAC America at 888-541-0996 or at customerservice@elac.us to arrange for service or replacement. You will be responsible to provide proof of purchase (Copy or original sales receipt). Shipping to and from our repair center will be the responsibility of the original purchaser.

Warranty Outside of North America

This warranty applies to products purchased in the United States and Canada. For warranty claims outside of North America please contact the local dealer/distributor in the country of purchase.

DEBUT
3.0

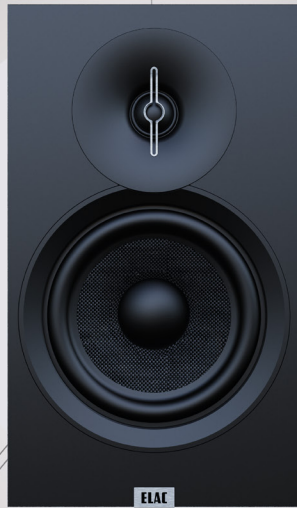

LEGENDARY SOUND
ELEVATED STYLE
WHERE VISION MEETS VOICE

ELAC.COM

ELAC The life of sound.

ELAC AMERICAS INC.
1938 N. BATAVIA St. SUITE K
ORANGE, CA 92865

ELAC ELECTROACUSTIC GMBH
FRAUNHOFERSTRASSE 16
D-24118 KIEL, GERMANY



EX214

Stereo Vollverstärker

Bedienungsanleitung

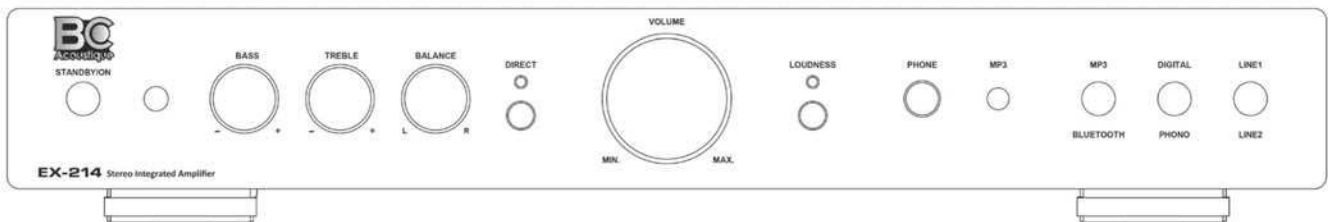

Einleitung

Lieber Kunde,

Danke für den Kauf eines Produkts von BC Acoustique. Seine Entwicklung ist ein Ergebnis unseres Fachwissens sowohl in Bezug auf Konstruktion als auch auf die Fertigung. Elektronische Komponenten und mechanische Teile sind nach sehr strengen Qualitätskriterien ausgewählt. Der Betrieb und die Ausführung jedes Produkts werden vor der Auslieferung überprüft. Um bestmögliche Ergebnisse zu erzielen, lesen und beachten Sie bitte vor der Inbetriebnahme die in dieser Bedienungsanleitung enthaltenen Empfehlungen.

Zusammenfassung

| | |
|--|----|
| Sicherheitshinweise | 02 |
| Begriffserklärungen | 03 |
| Empfehlungen | 03 |
| Produktrecycling | 04 |
| Aufstellung und Vorsichtsmaßnahmen | 04 |
| Garantie | 04 |
| Grundlegende Anweisungen: Schnellstart | 05 |
| Rückseite: Anschluss des Verstärkers | 06 |
| Vorderseite: Anschlüsse und Verwendung des Verstärkers | 07 |
| Technische Daten | 10 |
| Fernbedienung | 11 |
| Fehlersuche | 12 |

Sicherheitshinweise

Wir laden Sie ein, die Anleitungen zur richtigen Verwendung Ihres Verstärkers sorgfältig durchzulesen. Sie werden eine ordnungsgemäße und sichere Funktion des Geräts sicherstellen.

- Verwenden Sie dieses Gerät nicht in einem feuchten Gebiet oder in der Nähe von Wasser.
- Reinigen Sie das Gerät nur mit einem trockenen Tuch. Als Vorsichtsmaßnahme wird das Gerät am besten vor der Reinigung ausgesteckt.
- Verdecken Sie niemals die Belüftungsöffnungen des Geräts. Vergewissern Sie sich, dass das Gerät in einer gut belüfteten Position installiert wird.
- Installieren Sie das Gerät nicht in der Nähe von Wärmequellen.
- Verwenden Sie große Sorgfalt auf das Netzkabel und die Netzstecker. Vermeiden Sie vor allem, dass das Netzkabel gepresst wird, besonders an den Steckern, am Netzteil und am Austritt aus der Netzsteckdose.



- Verwenden Sie nur von BC Acoustique empfohlene Zubehörteile.
- Überzeugen Sie sich, dass Sie die für das Gerät vorgegebenen Stromnetzdaten mit dem Stromanschluss in Ihrem Haus übereinstimmen. Falls das Gerät mit einer Netzerdung ausgestattet ist, muss diese auch verwendet werden.
- Trennen Sie das Gerät während eines Gewitters oder wenn es über eine längere Zeit nicht verwendet werden soll, vom Stromnetz.

Begriffserklärungen



Das CE Zeichen bedeutet, dass dieses Produkt den Europäischen Richtlinien mit den Bezeichnungen „Niederspannung“ (2006/95/EC), Elektromagnetische Kompatibilität (2004/108/EC) entspricht und ECO-Design Anforderungen für Energieprodukte (2009/125/EC) erfüllt werden, wenn das Gerät installiert ist und es in Übereinstimmung mit der Bedienungsanleitung verwendet wird.

Für eine fortdauernde Einhaltung dieser Richtlinien dürfen nur Zubehörteile von BC Acoustique mit diesem Produkt verwendet werden, und Service muss von spezialisiertem und ausgebildetem Personal durchgeführt werden.



Das WEEE Symbol ist jenes Symbol der Europäischen Union, welches sich auf die Wiederverwertung von elektrischen und elektronischen Geräten bezieht. Es bedeutet, dass dieses Produkt elektrische und elektronische Bauteile enthält, welche wieder verwendet, aufbereitet und wieder zurück gewonnen werden können. Aus diesem Grund sollte dieses Produkt nicht mit dem gewöhnlichen Hausmüll entsorgt werden.

Wir bedanken uns dafür, dass Sie das Gerät retournieren oder Ihren autorisierten Händler bezüglich weiterer Informationen kontaktieren.



Dieses Symbol warnt den Benutzer vor dem Vorhandensein einer nicht isolierten „gefährlichen Spannung“, welche eine ernstliche Gefahr eines Stromschlags für den Benutzer darstellt.



Dieses Symbol warnt den Benutzer davor, dass die mit dem Gerät ausgelieferte Dokumentation wichtige Anleitungen für die Wartung und die ordnungsgemäße Verwendung des Produkts enthält.

Empfehlungen

Verwenden Sie Kopfhörer nicht bei exzessiver Lautstärke. Andernfalls kann lange andauerndes Hören bei hohen Lautstärkepegeln zu einer bleibenden Schädigung Ihres Hörvermögens führen.

Beachten Sie bei der Entsorgung von gebrauchten Batterien bitte die in Ihrer Region gültigen behördlichen Vorschriften, welche durch öffentliche Erklärungen der zuständigen Regierungsstellen definiert werden.

Setzen Sie Batterien (auch Akkus oder installierte Batterien oder Akkus) keiner übertriebenen Wärme wie direkter Sonneneinstrahlung, Feuer usw. aus.

Produktrecycling

Am Ende seiner Lebensdauer sollte dieses Produkt nicht mit dem gewöhnlichen Hausmüll entsorgt werden sondern an einem Sammelpunkt für das Recycling von elektrischen und elektronischen Bauteilen abgegeben werden. Auf diesen Punkt wird durch das Symbol auf dem Produkt, in der Bedienungsanleitung und auf der Verpackung hingewiesen.

Die Materialien können entsprechen ihrer Markierungen wiederverwendet werden, Durch die Wiederverwendung und das Recycling von Rohstoffen oder jede andere Form von Recycling leisten Sie einen wichtigen Beitrag zum Umweltschutz. Den nächstliegenden Sammelpunkt können sie auf Ihrem Gemeindeamt erfragen.

Aufstellung und Vorsichtsmaßnahmen

Vermeiden Sie die Aufstellung in direkter Sonneneinstrahlung oder in der Nähe einer Wärmequelle. Es sollte auch keine Lichtquelle auf das Gerät gestellt werden. Vermeiden Sie zudem alle Quellen, welche möglicherweise Erschütterungen, Staub, Kälte oder Feuchtigkeit verursachen könnten. Die empfohlene Umgebungstemperatur bewegt sich in einem Bereich von 5°C bis 35°C.

Das Gerät muss auf einer stabilen und ebenen Oberfläche aufgestellt werden. Platzieren Sie das Gerät nicht auf einer unstablen Oberfläche oder in einem Regal. Es könnte herunterfallen und schwere Verletzungen bei einem Kind oder Erwachsenen verursachen und ebenso zu einer ernsthaften Beschädigung des Geräts führen. Stellen Sie auch keine anderen Geräte auf das Gerät.

Aufgrund der Strahlung sollten Plattenspieler oder die Magnetfelder von Röhrenfernsehgeräten nicht in der Nähe des Geräts aufgestellt werden, um mögliche Störungen zu vermeiden.

Stromquelle

Das Gerät sollte nur an einer Stromquelle wie am Typenschild angegeben betrieben werden. Falls Sie sich nicht sicher sind, welche Stromquelle Ihnen zur Verfügung steht, kontaktieren Sie bitte Ihren Händler oder das für die Stromversorgung in Ihrem Gebiet zuständige Unternehmen.

Schalten Sie das Gerät aus, wenn Sie es über längere Zeit nicht verwenden wollen.

Falls Sie längere Zeit nicht zu Hause sind, dann wird empfohlen, das Gerät vom Stromnetz zu trennen.

Vergewissern Sie sich, dass jedes Kabel korrekt angeschlossen ist. Um Brummen oder Hintergrundrauschen zu vermeiden, sollten verschiedene Antennenkabel nicht mit Netzkabeln oder Lautsprecherkabeln eng aneinander liegend verlegt werden.

Garantie

BC Acoustique gewährt für dieses Produkt unter den nachfolgend angeführten Bedingungen eine Garantie auf Teile und Arbeitszeit.



BC Acoustique repariert oder ersetzt (in eigener Entscheidung) dieses Produkt oder defekte Teile desselben. Die Garantiezeit kann von Land zu Land variieren. Falls Sie nicht sicher sind, kontaktieren Sie bitte Ihren Händler. Bewahren Sie stets den Kaufbeleg für dieses Produkt auf.

Im Falle der Beanspruchung einer Garantieleistung kontaktieren Sie bitte den von BC Acoustique autorisierten Händler, bei welchem Sie das Gerät gekauft haben. Falls Ihr Händler die Reparatur nicht selbst vornehmen kann, dann kann es an einen von BC Acoustique autorisierten Kundendienst geschickt werden. Falls dies notwendig ist, dann müssen Sie dieses Produkt in seiner Originalverpackung oder in einer Verpackung, welche dem Produkt einen gleichen Schutz bietet, versenden.

Eine Kaufsbestätigung wie eine Rechnung, welche bestätigt, dass das Produkt noch unter Garantieschutz steht, muss bei allen Garantieansprüchen vorgewiesen werden.

Diese Garantie ist ungültig, wenn:

- Die Seriennummer verändert oder entfernt wurde.
- Dieses Produkt nicht bei einem von BC Acoustique autorisierten Händler gekauft wurde. Um zu überprüfen, ob die Seriennummer verändert wurde oder dass das Produkt bei einem von BC Acoustique autorisierten Händler gekauft wurde, können Sie bei BC Acoustique oder dem für Ihr Land zuständigen Vertrieb nachfragen.
- Wenn das Netzkabel oder der Stecker beschädigt sind.
- Wenn eine Flüssigkeit oder Gegenstände in das Gerät gelangt sind.
- Wenn das Gerät Regen oder Wasser ausgesetzt wurde.
- Wenn das Gerät heruntergefallen oder auf irgendeine Weise beschädigt ist.
- Diese Garantie umfasst keine kosmetischen Schäden oder Schäden, welche durch oder infolge höherer Gewalt, einen Unfall, Missbrauch oder falsche Verwendung, Fahrlässigkeit, kommerzielle Nutzung oder die Veränderung eines Teiles des Produkts entstanden sind.
- Diese Garantie umfasst keine Schäden, welche durch oder als Folge von falscher Verwendung, einer Wartung oder fehlerhafter Installation, einer Reparatur oder eines Reparaturversuchs durch jemand anderen als von BC Acoustique oder einen BC Acoustique Händler oder einen Techniker, welcher für die Ausführung von Garantiereparaturen von BC Acoustique autorisiert wurde, auftreten. Jedwede nicht autorisierte Reparaturen führen zu einem Verfall der Garantieansprüche. Diese Garantie gilt nicht für Geräte, welche im Zustand „As Is = wie es ist“ verkauft wurden.
- Die Ansprüche des Konsumenten sind ausschließlich auf Reparatur oder Ersatz, wie sie unter dieser Garantie gewährt werden, beschränkt.
- BC Acoustique haftet nicht für Neben- oder Folgeschäden.
- Einige Länder erlauben den Ausschluss oder die Einschränkung der Haftung für Neben- oder Folgeschäden oder den Ausschluss von impliziten Garantien nicht. Aus diesem Grund dürfen dann diese Einschränkungen und Ausschlüsse nicht zur Anwendung kommen. Diese Garantie gewährt bestimmte gesetzliche Ansprüche, welche zusätzlich zu anderen Rechten, welche von Staat zu Staat und von Land zu Land unterschiedlich sein können, bestehen.

Grundlegende Anleitungen - Schnellstart

Überzeugen Sie sich, dass das Gerät nicht an das Stromnetz angeschlossen ist, bevor Sie irgendwelche Verbindungen herstellen. Es wird auch empfohlen, alle anderen Geräte, welche mit diesem Gerät verbunden sind, auszuschalten, während Verbindungen zu dem Produkt hergestellt werden.

Verbinden Sie die Lautsprecher mit den Lautsprecherterminals an der Rückseite des Verstärkers und die Quellen mit den entsprechenden Eingangsbuchsen an der Rückseite. Verbinden Sie das Netzkabel auf

der einen Seite mit der Wechselstrom-Eingangsbuchse am Produkt und auf der anderen Seite mit der Wandsteckdose.

Wichtig: Überzeugen Sie sich, dass Sie den Spannungswähler (③ auf Seite 6) so eingestellt haben, dass er zum Stromnetz Ihres Landes passt:

Eingangsspannung: AC115V (USA) und AC230V (Europa).

Schalten Sie den POWER Schalter (Netzschalter) EIN (② auf der Rückseite).

Drücken Sie dann die STANDBY Taste (①), um das Gerät einzuschalten.

Drücken Sie nun die Eingangstaste für die Quelle, welche Sie hören möchten (⑩).

Rückseite – Anschlüsse an den Verstärker

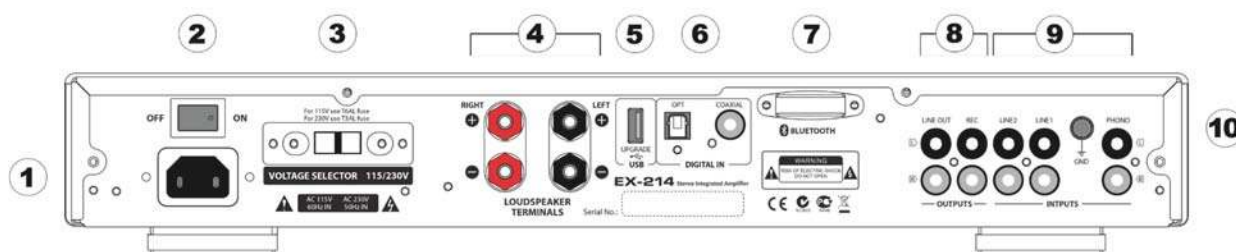

Warnung: Überzeugen Sie sich davon, dass der Verstärker ausgeschaltet ist, bevor Sie irgendwelche Verbindungen herstellen. Es wird auch empfohlen, alle anderen Geräte, welche mit diesem Gerät verbunden werden sollen, auszuschalten.

① Wechselstromeingang

Sobald alle Verbindungen mit dem Verstärker hergestellt sind, stecken Sie das Netzkabel in die Wandsteckdose. Ihr Verstärker ist nun einsatzbereit.

② Netzschalter: Ein / Aus Schalter

Dieser Schalter erlaubt das Ausschalten oder Einschalten des Verstärkers

③ Spannungswähler

Wichtig: Bevor Sie Ihren Verstärker einschalten, überprüfen Sie, dass Sie den Spannungswähler entsprechend Ihrer geografischen Lage eingestellt haben: AC115V (USA, usw.) und AC230V (EU, usw.). Vergewissern Sie sich auch, dass eine dem eingestellten Spannungsbereich entsprechende Sicherung eingesetzt ist.

Beispiele für die Positionen des Spannungswählers:

230 V für Europa
Sicherung T3AL



Spannungseinstellung 230 V

115 V für USA
Sicherung T6AL



Spannungseinstellung 115 V



④ Lautsprecherterminals

Verbinden Sie den Lautsprecher mit den mit „R+“ und „R-“ markierten Rechten Terminals und überzeugen Sie sich, dass „R+“ mit dem „R+“ Terminal des Gehäuses verbunden ist und „R-“ mit dem „R-“ Terminal des Gehäuses. Schließen Sie den Linken Lautsprecher bei gleicher Vorgangsweise an die mit „L+“ und „L-“ bezeichneten Terminals an.

Vergewissern Sie sich, dass keine nicht isolierten Drähte die Lautsprecherausgänge überbrücken und kurzschließen können. Überzeugen Sie sich, dass die Lautsprecherterminals fest genug verschraubt sind, um eine gute elektrische Verbindung sicherzustellen. Falls die Terminalschrauben nicht fest genug angezogen sind, kann die Tonqualität leiden.

Verwenden Sie ausschließlich dafür vorgesehene Kabel für den Anschluss der Lautsprecher (ein Querschnitt von 1,5 mm² oder mehr wird empfohlen, besonders, wenn die Kabellänge mehr als 3 m beträgt).

Wichtiger Hinweis: Überprüfen Sie die Impedanz Ihrer Lautsprecher. Wenn Sie ein Paar Lautsprecher verwenden, dann können Sie Lautsprecher mit einer Impedanz zwischen 4 Ohm und 8 Ohm verwenden.

⑤ USB – Upgrade

Dieser USB Eingang wird nur für die Aktualisierung der Verstärkerfirmware verwendet.

⑥ Digital

Ihr Verstärker verfügt über einen eingebauten Digital-zu-Analog Wandler. Aus diesem Grund ist es möglich, eine digitale Quelle anzuschließen (wie zum Beispiel die meisten neuen Fernsehbildschirme).

Um die Kompatibilität mit allen vorhandenen Typen von Digitalanschlüssen zu gewährleisten, verfügt der Verstärker über einen „optischen“ und einen „koaxialen“ Anschluss. Es handelt sich dabei jedoch um einen einzigen Eingang, und es ist nur möglich, gleichzeitig ein Gerät zu hören, auch wenn beide Anschlüsse belegt sind.

⑦ Integrierte Bluetooth-Antenne

Die integrierte Bluetooth Antenne erlaubt den Empfang von Musik von einem externen Gerät, welches ein Bluetooth Signal senden kann, wie zum Beispiel ein Smartphone oder ein Tablet.

Der Empfangsbereich ist auf einige wenige Meter beschränkt, abhängig von den Hindernissen zwischen dem Verstärker und Ihrer Bluetooth Quelle.

⑧ Ausgänge (Cinch)

REC – Erlaubt die Weiterleitung des am Verstärker gewählten Quellensignals unabhängig von der Lautstärkeeinstellung. Dieses Ausgangssignal wird hauptsächlich für den Anschluss eines Aufnahmegeräts an den Verstärker verwendet.

LINE – Erlaubt die Weiterleitung des gewählten Audiosignals im Line Pegel unter Berücksichtigung der Lautstärkeeinstellung an einen zusätzlichen Endverstärker, um eine „Bi-Amplification“ zu erhalten.

⑨ Eingänge (Cinch)

Die LINE 1 und LINE 2 Eingänge dienen dem Anschluss von „Line Pegel“ Quellen an Ihren Verstärker.

Der PHONO Stereo-Eingang erlaubt Ihnen den Anschluss eines Plattenspielers. Der EX-214 verfügt über einen eingebauten Phono MM Vorverstärker.

Diese Eingänge wurden für sogenannte „analoge“ Signale konstruiert (im Gegensatz zu „digitalen“ Signalen). Kompatible Kabel werden mit diesen „Cinch“ Anschlüssen angeboten werden, und sie sind üblicherweise durch die Farbkennung „Rot“ für den Rechten Kanal und „Weiß“ für den Linken Kanal gekennzeichnet.

⑩ GND – Erdung Ein / Aus



Ihr Verstärker verfügt über eine Netzbuchse mit einer Erdungsverbindung. Die Verwendung dieser Verbindung wurde aus Gründen der elektrischen Sicherheit empfohlen (einschließlich bei der Verwendung in Feuchtgebieten). Manchmal ist jedoch diese „Masse“-

Verbindung die Ursache von an den Lautsprechern einer HiFi Anlage hörbaren „Brummgeräuschen“. Um dieses Problem zu lösen, hilft manchmal die Ausschaltung dieser Erdungsverbindung. Um dies durchzuführen, können Sie an der Rückseite des Geräts die Masse der Geräts wahlweise verbinden oder nicht.

Vorderseite – Anschlüsse und Bedienungselemente

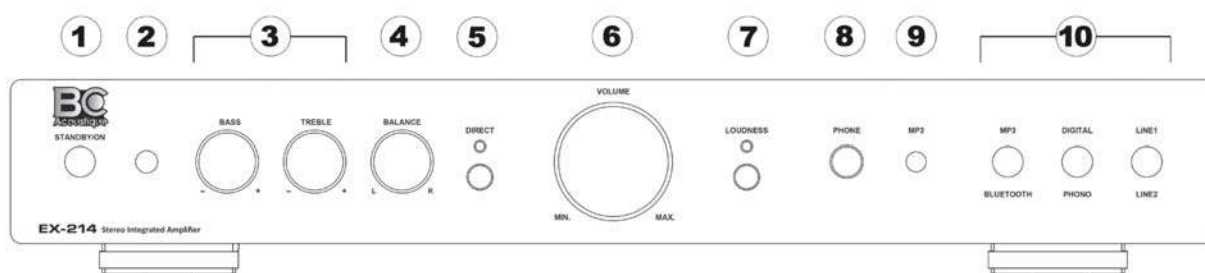

① Standby On (Schlafmodus)

Diese Taste erlaubt es Ihnen, das Gerät in den Schlafmodus zu versetzen, um Energie zu sparen, während Sie seine primäre Funktion nicht verwenden, oder um das Gerät in den aktiven Zustand zurückzuführen.

Das Gerät startet auf der zuletzt gewählten Quelle. Falls das Gerät über einen längeren Zeitraum vom Strom getrennt ist, ist die Einschaltquelle Line 1.

② IR Sensor

Dieses Fenster empfängt IR-Befehle (Infrarot) von der Fernbedienung. Es ist wichtig, dass sich zwischen der Fernbedienung und dem Infrarotsensor des Verstärkers keine Hindernisse befinden.

③ Bass und Höhen

Mit dem „Bass“ Knopf kann der relative Pegel der niedrigen Frequenzen verstellt werden, um die tonale Balance des Klangs zu verändern und der Raumakustik oder Ihrem persönlichen Geschmack anzupassen. Der „Treble“ Knopf erfüllt die gleiche Funktion für die hohen Frequenzen.

Befinden sich diese Drehknöpfe in ihrer mittleren Position, dann bedeutet das, dass die tonale Balance nicht verändert wird. Der Einstellbereich reicht von + 10 Dezibel (wenn der Drehknopf ganz im Uhrzeigersinn verstellt ist) bis – 10 Dezibel (wenn der Drehknopf ganz gegen den Uhrzeigersinn verstellt ist).

④ Balance

Dieser Drehknopf erlaubt Ihnen die Verstellung der relativen Ausgangspegel des linken und rechten Kanals. In der Mittenposition sind die Ausgangspegel beider Kanäle gleich hoch eingestellt.

⑤ Direct

Ist diese Funktion aktiviert (die Anzeigelampe ist aktiv), dann sind die Bass- und die Höhen-Funktion ausgeschaltet. Der Zweck dieser Funktion besteht darin, die elektronischen Schaltungen der Klangregler zu umgehen und so die bestmögliche Reinheit des Musiksignals zu bewahren.

⑥ Lautstärke

Dieser Drehknopf verstellt die Lautstärke des Ausgangssignals des Verstärkers an den Lautsprechern.



⑦ Loudness

Musikaufnahmen werden mit Geräten hergestellt, welche dazu entwickelt wurden, die musikalische Balance wie in einem Konzert zu bewahren. Bei der Wiedergabe wünscht sich der Hörer die gleiche Qualität. Deshalb muss die gesamte Wiedergabekette, vom Mikrofon bis zu den Ohren des Hörers wahrhaft sein.

Die Loudness Funktion dient dem Zweck, die Eigenart des menschlichen Ohrs zu „kompensieren“. Aus diesem Grund laden wir Sie ein, diese Taste zu aktivieren (die Anzeigelampe leuchtet dann), wenn Sie bei geringer Lautstärke Musik hören.

⑧ Phone / Kopfhörer

Vergewissern Sie sich, dass die Lautstärke niedrig eingestellt ist, bevor Sie einen Kopfhörer an- oder abschließen. Hören bei hohen Lautstärkepegeln kann eine bleibende Schädigung des Gehörs verursachen.

Die verwendete Steckergröße von 6,35 mm erlaubt den Anschluss eines Stereo-Kopfhörers. Es wird empfohlen, einen Kopfhörer mit einer Impedanz zwischen 32 und 600 Ohm zu verwenden.

Wird Kopfhörer angeschlossen, dann wird der Ausgang zu den Lautsprechern abgeschaltet.

⑨ MP3 Eingang / 3,5 mm Buchse

Diese Buchse dient dem Anschluss eines analogen Ausgangs (typischerweise ein Kopfhörerausgang) eines mobilen Audiospielers an den Verstärker.

⑩ Quellenwähler

Diese Tasten wählen den aktiven Eingang des Verstärkers und das Signal, welches zu den Lautsprechern, zum Kopfhörer, zum Vorverstärkerausgang und zum REC Line Ausgang gesendet wird. Die Tasten an der Fernbedienung sind mit diesen Tasten identisch. Drücken Sie an der Vorderseite des EX-214 einmal die entsprechende Taste der Quelle, welche Sie zu hören wünschen, sodass die LED an der Taste für die Eingänge MP3 / DIGITAL / LINE 1 weiß leuchtet. Durch abermaliges Drücken der gleichen Taste ändert sich die Farbe der LED auf Rot, und Sie können nun BLUETOOTH / PHONO / LINE 2 Quellen hören.

MP3 - Diese Taste aktiviert den „MP3“ Eingang, welcher sich an der Vorderseite Ihres Verstärkers befindet.

Bluetooth - Diese Taste aktiviert die Bluetooth Verbindung, um Musik von Ihrem Smartphone oder von anderen Bluetooth Quellen zu hören.

Die Herstellung der Verbindung zwischen dem EX-214 und Ihrem Smartphone: Schalten sie den EX-214 ein und drücken Sie dann die Bluetooth Funktionstaste an der Fernbedienung oder die Taste ⑩ an der Vorderseite des Verstärkers. Warten Sie dann einige Minuten (zwei oder drei Minuten) und laden Sie Ihr Smartphone neu (refresh), um das Bluetooth Netzwerk mit der Bezeichnung „BC-EX-214“ zu finden. Dann ist Ihr Smartphone als Multimediaspieler verbunden.

Digital - Diese Taste aktiviert den digitalen Eingang an der Rückseite des Verstärkers. Er erlaubt das Hören der an den Verstärker mit eingebautem Digital-zu-Analog Wandler angeschlossenen Digitalquelle.

Phono - Der Phono Eingang dient dem Anschluss eines Plattenspielers. Die meisten Plattenspieler verfügen über Ausgänge im „Cinch“ Format, doch ist deren Signal nicht mit den „Line“ Eingängen der Verstärker kompatibel. Um einen Plattenspieler verwenden zu können, ist es notwendig, einen mit dem verwendeten Tonabnehmer kompatiblen „Phono Vorverstärker“ zu verwenden. Der im EX-214 eingebaute Phono Vorverstärker ist mit MM (Moving Magnet) Tonabnehmern kompatibel.

Line 1 und Line 2 – Diese Tasten werden dazu verwendet, die an die an der Rückseite befindlichen Cinch Eingänge (Line Pegel) mit der gleichen Bezeichnung angeschlossenen Quellen zu wählen.

Technische Daten

| | | |
|-----------------------------------|---|--|
| Vorverstärkerbereich | Line Pegel Eingänge: Empfindlichkeit: Impedanz: Maximaler Eingangspegel: | Line 1 und Line 2 200 mV 50 pF / 100 kOhm 3,5 V |
| Klangregler | Bass: Höhen: | ± 10 dB bei 100 Hz. ± 10 dB bei 10 kHz. |
| Verstärkerbereich | Dauerleistung an 8 Ohm: Dauerleistung an 4 Ohm: Verzerrungen: Signal / Rauschabstand: | 2 x 45 W 2 x 70 W < 0,01 % bei 20 Hz. bis 20 kHz. 100 dBA |
| Digital/Analog Wandler | Die Schnittstelle ist mit einem AK4112 Chip verbunden und die Digital/Analog Wandlung wird von einem PCM1606 Konverterchip von Texas Instrument ausgeführt. Der D/A Wandler ist mit Digitalsignalen bis zu 24 Bit / 96 kHz. vom koaxialen und optischen Eingang kompatibel. | |
| Phono Eingang | Eingangsimpedanz: Verstärkungsfaktor: Frequenzgang (± 0,2 dB gem. RIAA): Verzerrungen⊕1 kHz, 1 W, 8 Ohm): | 47 kOhm 45 dB 10 Hz. bis 60 kHz. < 0,003 % |
| Anschlüsse der Vorderseite | 1 x Kopfhörerausgang (Klinkenbuchse 6,35 mm) 1 x MP3 Eingang (Klinkenbuchse 3,5 mm) für mobile Audiospieler | |
| Anschlüsse der Rückseite | 2 x Line Eingänge (Line 1 und Line 2) 1 x Optischer Eingang 1 x Koaxialer Eingang 1 x Phono Eingang 1 x Integrierte Bluetooth Antenne 1 x USB Eingang (nur zum Einspielen aktualisierter Firmware) 1 x Line Ausgang 1 x Rec Ausgang 4 x Lautsprecherterminals für schraubkompatible Bananenstecker 1 x Wechselstromeingang | |
| Allgemeine Daten Gerät | Abmessungen (Breite x Höhe x Tiefe): Gewicht: | 430 mm x 60 mm x 245 mm 5,72 kg |
| Verpackung: | Abmessungen (Breite x Höhe x Tiefe): Gewicht: | 520 mm x 160 mm x 346 mm 6,40 kg |
| EX-214 EAN Code: | 0634654606228 | |

Diese Daten und die Ausführung können ohne Ankündigung geändert werden. Bei den Angaben zu Gewicht und Abmessungen handelt es sich um ungefähre Werte. Die Darstellungen in dieser Bedienungsanleitung können geringfügig von den produzierten Modellen abweichen.

Fernbedienung

Der Verstärker EX-214 wird mit einer Fernbedienung ausgeliefert.

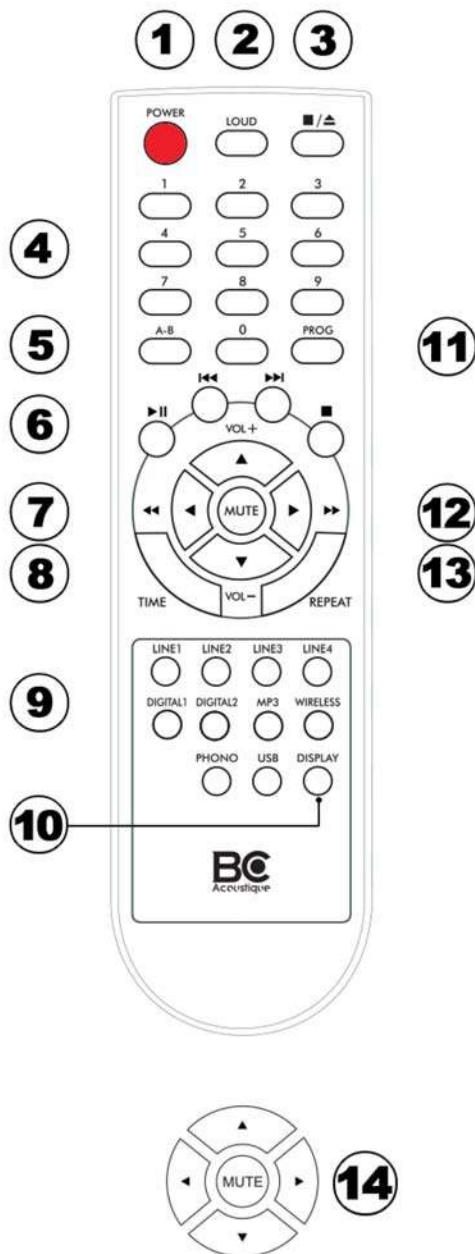

- ① **POWER:** Diese Taste erlaubt die Unterbrechung oder die Aktivierung aus dem Standby Betrieb für verschiedene elektronische Geräte von BC Acoustique mit dieser Funktion.
- ② **LOUD:** Aktiviert die LOUDNESS Funktion
- ③ **STOP/EJECT**
- ④ **1 ... 9.0:** Tastenblock zur Titelauswahl
- ⑤ **A-B:** Eingang (A) an Ausgang (B) Wähler, um diese Auswahl eines Titels wiederholt abzuspielen.
- ⑥ **PAUSE/PLAY PREV NEXT STOP**
- ⑦ **MUTE:** Verwenden Sie diese Taste, um den Ton stumm zu schalten. Um diese Funktion zu deaktivieren, drücken Sie die Taste nochmals oder ändern Sie die Lautstärkeinstellung.
- ⑧ **TIME:** Zeigt die verbleibende Zeit des aktuellen Titels an.
- ⑨ Quellenwahltasten:
DIGITAL 1 und DIGITAL 2 – LINE 1 bis 3 – MP3 – USB – WIRELESS (Bluetooth) und PHONO.
- ⑩ **Anzeige:** Anzeigeinformationen zu allen Betriebsarten, Einstellungen und Anzeigen des CD-Spielers.
- ⑪ **PROG:** Im CD- oder USB Modus verwenden Sie diese Taste, um in den Modus der Programmwiedergabe eines Geräts zu gelangen. Um die Reihenfolge der zu hörenden Titel zu speichern, drücken Sie „PROG“ und dann die Nummer des gewünschten Titels. Wiederholen Sie diesen Vorgang bis zum Ende Ihrer Programmierung und drücken Sie dann die PLAY/PAUSE Taste, um die gespeicherte Reihenfolge zu abzuheören.
- ⑫ **I◀◀:** Springen zum vorigen Titel/Verzeichnis
▶▶I: Springen zum nächsten Titel/Verzeichnis
- ⑬ **REPEAT:** Wiederholung des aktuellen oder aller Titel.
- ⑭ **▲:** VOL +
▼: VOL -
◀: 9 Sekunden Rückwärtssprung (CD/USB)
▶: 9 Sekunden Vorwärtssprung im Titel (CD/USB)

Fehlersuche

Hier finden Sie eine Reihe von Fehlerbeschreibungen und möglichen Lösungen, und wir laden Sie dazu ein, dieses Kapitel zu lesen, um sicherzustellen, dass Sie sich im Fall eines kurzfristigen Ausfalls ihres Geräts helfen können.

Das Gerät schaltet sich nicht ein

- Vergewissern Sie sich, dass das Netzkabel korrekt angeschlossen ist.
- Vergewissern Sie sich, dass der Netzstecker korrekt an die Wandsteckdose angeschlossen ist und diese über Spannung verfügt.
- Vergewissern Sie sich, dass der Verstärker eingeschaltet ist.
- Überprüfen Sie die Sicherung am Wechselstromeingang oder im Adapter in Ordnung ist.

Es ist kein Ton hörbar

- Vergewissern Sie sich, dass sich das Gerät nicht im Standby Zustand befindet.
- Überprüfen Sie, ob die Quellenkomponente korrekt angeschlossen ist.
- Überzeugen Sie sich, dass Ihre Lautsprecher korrekt angeschlossen sind.

Auf einem Kanal ist kein Ton hörbar

- Vergewissern Sie sich, dass sich der Balanceregler in der korrekten Position befindet.
- Überprüfen Sie die Lautsprecherverbindungen.
- Überprüfen Sie die Signalkabel.

Es ist ein lautes Brummen oder Rauschen hörbar

- Überprüfen Sie, ob kein Verbindungskabel lose oder defekt ist.
- Überzeugen Sie sich, dass Ihr Tonbandgerät oder Plattenspieler nicht zu nahe am Verstärker stehen.

Der Bass ist schwach oder die Stereodarstellung ungenau

- Überzeugen Sie sich, dass die Lautsprecher phasenrichtig angeschlossen sind.

Der Ton ist verzerrt

- Versichern Sie sich, dass die Regler für Lautstärke und Klang nicht zu hoch eingestellt sind.

Die Fernbedienung funktioniert nicht

- Überprüfen Sie, ob die Batterien nicht leer sind.
- Kontrollieren Sie, ob nichts den Fernbedienungssensor verdeckt.

Bluetooth – Der Klang ist unterbrochen oder verrauscht

- Falls ein Gerät wie etwa ein Mikrowellenherd oder ein Wi-Fi Sender elektromagnetische Wellen nahe dem 2,4 GHz. Band erzeugt, dann kann das die Verbindung und die Übertragungsqualität beeinträchtigen. In diesem Fall installieren Sie den EX-214 in einem größeren Abstand zu diesem Gerät.

Bluetooth – Die Übertragung wird unterbrochen

- Das mit dem EX-214 verbundene Gerät befindet sich vielleicht in zu großem Abstand. Die ungefähre Übertragungreichweite von Bluetooth beträgt ohne Hindernisse etwa 10 m.
- Überzeugen Sie sich, dass keine Hindernisse zwischen dem EX-214 und Ihrem Bluetooth Gerät vorhanden sind.

Falls die oben angeführten Maßnahmen zu keiner Lösung Ihres Problems führen, überprüfen sie den FAQ Bereich (Häufig gestellte Fragen) auf unserer Internetseite: www.bc-acoustique.com

Für Reparaturen während oder nach der Garantiezeit kontaktieren Sie bitte Ihren Händler.

Um in den Genuss des Garantieleistungen und der Technischen Unterstützung zu kommen, registrieren Sie bitte Ihr Produkt online auf der Internetseite www.bc-acoustique.com im Bereich der Produktregistrierung.



IAD GmbH.

International Audio Distribution
Johann- Georg- Halske- Str. 11
41 352 Korschenbroich
Deutschland
Tel.: 0049-2161-61783-0
Fax: 0049-2161-61783-50
E-Mail: info@iad-gmbh.de

Satz- und Druckfehler vorbehalten.

Übersetzung: H. Hirner, A – 3500 Krems, 210218



BC ACOUSTIQUE
BP 306
94709 Maisons-Alfort Cedex France
www.bc-acoustique.com