



Classic Cantabile AP-30 Aktiv-Monitor

ArtNr.: 00011178



Bedienungsanleitung

Version: 02.2021

© 2021

Diese Bedienungsanleitung ist urheberrechtlich geschützt. Die Vervielfältigung dieser Bedienungsanleitung, auch auszugsweise, ist nur mit Genehmigung der Musikhaus Kirstein GmbH gestattet. Gleiches gilt für die Vervielfältigung oder das Kopieren von Bildern, auch in geänderter Form.

Content

| | |
|--|----------|
| Detaillierte Sicherheitshinweise: | 2 |
| Nutzung des Aktiv-Monitor | 3 |
| Bedienelemente: | 4 |
| Anschlüsse: | 5 |
| WEEE-Erklärung (Waste of Electrical and Electronic Equipment) | 6 |

Vielen Dank, dass Sie sich für diesen Classic Cantabile Aktiv-Monitor entschieden haben.

Um sicherzustellen, dass Sie mit dem Artikel vollkommen zufrieden sind, lesen Sie sorgfältig und verstehen Sie diese Bedienungsanleitung, bevor Sie unser Produkt verwenden. Bewahren Sie diese Bedienungsanleitung an einem sicheren Ort auf. Die Bedienungsanleitung muss an alle nachfolgenden Anwender weitergegeben werden.



Bedienungsanleitung beachten!



Mit dem Signalwort **WARNUNG** sind die Gefahren gekennzeichnet, die ohne Vorsichtsmaßnahmen zu schweren Verletzungen führen können.



Mit dem Signalwort **HINWEIS** sind allgemeine Vorsichtsmaßnahmen gekennzeichnet, die im Umgang mit dem Produkt beachtet werden sollen.



Bilder und Bildschirmdarstellungen in dieser Bedienungsanleitung können vom Erscheinungsbild des tatsächlichen Produkts geringfügig abweichen, solange dies keine negativen Auswirkungen auf die technischen Eigenschaften und Sicherheit des Produkts hat.



Alle personenbezogenen Formulierungen in dieser Bedienungsanleitung sind geschlechtsneutral zu betrachten.

Diese Bedienungsanleitung gilt für Personen, die von einer für ihre Sicherheit verantwortlichen Person beaufsichtigt oder in die Bedienung des Gerätes eingewiesen wurden und nachgewiesen haben mit dem Gerät umgehen zu können.



**Kinder sollten beaufsichtigt werden, um sicherzustellen, dass sie nicht mit dem Gerät spielen.
Lassen Sie Kinder nicht unbeaufsichtigt.**

Alle Informationen in dieser Bedienungsanleitung wurden nach bestem Wissen und Gewissen kontrolliert. Weder Autor noch Herausgeber können jedoch für Schäden haftbar gemacht werden, die in Zusammenhang mit der Verwendung dieser Bedienungsanleitung stehen.

Sonstige, in diesem Dokument aufgeführte Produkt-, Marken- und Unternehmensbezeichnungen können die Warenzeichen ihrer jeweiligen Eigentümer sein. Die Einhaltung sämtlicher anwendbarer Urheberrechtsgesetze liegt in der Verantwortung des Anwenders dieses Dokuments.

Detallierte Sicherheitshinweise:

- Lesen Sie diese Anweisungen.
- Bewahren Sie diese Anleitung auf.
- Beachten Sie alle Warnungen. Befolgen Sie alle Anweisungen.
- Verwenden Sie dieses Gerät nicht in der Nähe von Wasser.
- Reinigen Sie das Gerät nur mit einem trockenen Tuch.
- Blockieren Sie keine Belüftungsöffnungen.
- Stellen Sie das Gerät nicht in der Nähe von Wärmequellen wie Heizkörpern, Öfen oder anderen Geräten auf, die Wärme erzeugen.
- Treten Sie nicht auf das Kabel und vermeiden Sie es einzuklemmen, besonders am Kabelstecker, der Steckdose und dem Kabelausgang aus dem Gerät.
- Verwenden Sie nur Ständer, Stative, Halterungen oder Tische, die vom Hersteller angegeben oder mit dem Gerät verkauft wurden. Gehen Sie damit vorsichtig vor, um Verletzungen zu vermeiden.
- Achten Sie auf die Lautstärke! Hören mit zu hohem Lautstärkepegel kann Ihr Gehör dauerhaft schädigen.
- Trennen Sie dieses Gerät bei Gewittern oder wenn Sie es längere Zeit nicht benutzen vom Strom.
- Wenden Sie sich bezüglich aller Reparatur- /Wartungsarbeiten an qualifiziertes Servicepersonal. Öffnen Sie das Gerät bzw. das Gehäuse nicht eigenmächtig. Eine Wartung ist erforderlich, wenn das Gerät auf irgendeine Weise beschädigt wurde, z. B. wenn das Netzkabel oder der Netzstecker beschädigt ist, Flüssigkeit verschüttet wurde oder Gegenstände in das Gerät gefallen sind, das Gerät Regen oder Feuchtigkeit ausgesetzt war, nicht ordnungsgemäß funktioniert oder fallen gelassen wurde.

Spezifikationen:

Stromversorgung: AC 120V~, 60 Hz

Leistung: 40W

Gewicht: 15kg

Maße: 351x345x367mm

Nutzung des Aktiv-Monitor

Aufstellungsort

Setzen Sie Ihr Gerät nicht den folgenden Bedingungen aus um Verformungen, Verfärbungen oder schwerwiegendere Schäden zu vermeiden:

- Direktes Sonnenlicht
- Zu hohe Temperaturen (nahe einer Wärmequelle oder in einem Auto, das der direkten Sonneneinstrahlung ausgesetzt ist)
- Feuchtigkeit

Bedienung und Transport

Wenden Sie an den Drehrägeln, den Verbindungen oder den anderen Teilen der Box keine exzessive Kraft zur Nutzung an.

Ziehen Sie die Kabel immer am Stecker aus der Steckdose und nicht durch Ziehen am Kabel.

Trennen Sie die Kabel von sämtlichen Steckdosen bevor Sie das Produkt bewegen. Wenn Sie das Gerät fallenlassen, dagegen stoßen oder schwere Gegenstände darauf platzieren kann dies zu einem Geräteschaden führen. In diesem Fall können ebenfalls Kratzer oder andere schwerwiegendere Schäden entstehen.

Elektronische Störgeräusche

Der Artikel enthält digitale Schaltungen und daher kann es vereinzelt bei Radio oder Fernsehgeräten zu Störungen führen wenn es zu nahe an ihnen aufgestellt wird.

Sollten derlei Störgeräusche auftreten, stellen Sie die Box weiter von den betroffenen Geräten weg.

Reinigung

Reinigen Sie das Gerät mit einem trockenen, fusselreien Tuch. Ein leicht angefeuchtetes Tuch kann hartnäckige Verschmutzungen vom Instrument entfernen.

Benutzen Sie keine chemischen Reinigungsmittel die Alkohol oder Verdüner enthalten.

Stellen Sie keine Gegenstände aus Vinyl auf dem Gerät ab.

Schalten Sie das Gerät aus bevor Sie es mit dem Strom verbinden

Um Schäden an Ihrem Gerät und verbundenen Instrumenten zu vermeiden, schalten Sie sämtliche verbundenen Geräte aus bevor Sie eine Stromzufuhr herstellen oder unterbrechen.

Energieversorgung

Schalten Sie den "Power"-Knopf auf "OFF" wenn Sie das Gerät nicht benutzen.

Bedienelemente:

Vorderseite

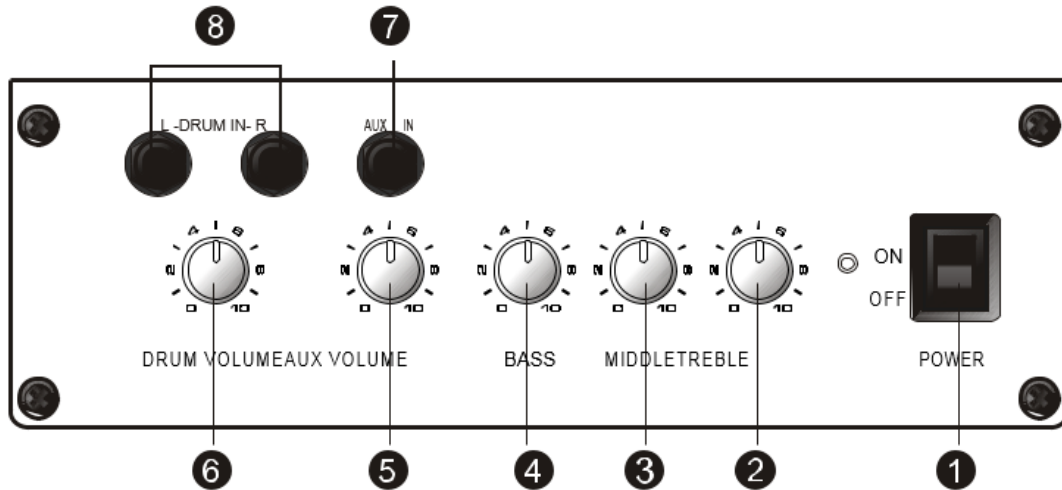

1. "Power" Knopf - Schalten Sie das Gerät an oder aus
2. „Treble“ Drehregler - Hiermit können Sie die Höhen im Mix anpassen
3. „Middle“ Drehregler - Regulieren Sie die Mitten im Mix
4. "Bass" Drehregler - Hiermit können die Bässe im Mix angehoben oder abgesenkt werden
5. AUX Lautstärke Drehregler - Regulieren Sie mit diesem Regler die Ausgangslautstärke des externen Audiosignals
6. „Drum Volume“ Drehregler - Regulieren Sie mit diesem Regler die Ausgangslautstärke des angeschlossenen Instruments
7. AUX IN Buchse - Eingangsbuchse um externes Audioequipment zu verbinden
8. Drum IN Buchse (links und rechts) - Eingangsbuchse für digitale Instrumente wie z.B. E-Drums

Rückseite

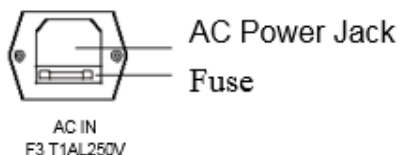

Wenn die Stromversorgung nicht mit den Anforderungen des Verstärkers übereinstimmt kann die elektrische Sicherung Schaden nehmen. Falls der Verstärker nicht normal funktioniert, lassen Sie diese Sicherung überprüfen.

Anschlüsse:

Anschließen des Stromkabels

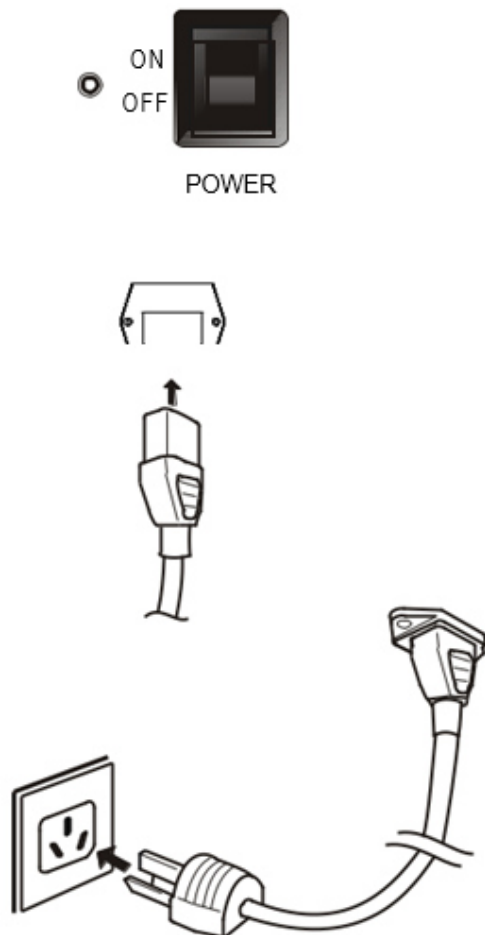

1. Stellen Sie sicher, dass der Verstärker ausgeschaltet ist, während Sie das Gerät an den Strom anschließen oder von der Stromquelle entfernen.

2. Verbinden Sie das Stromkabel mit der Stromeingangsbuchse auf der Rückseite der Box.

3. Stecken Sie das Stromkabel in die Steckdose.

Anschließen der Drum IN Buchse

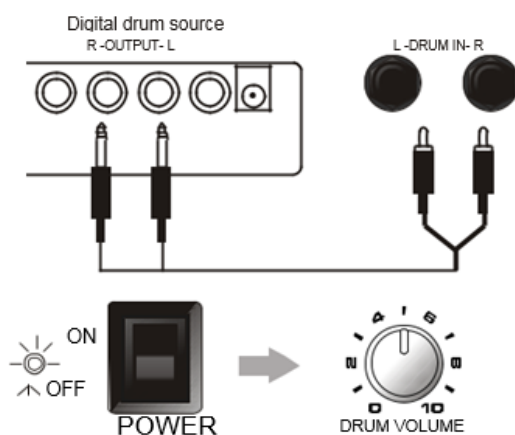

1. Verbinden Sie Ihr digitales Drumset per Audiokabel mit der Drum IN Buchse des Verstärkers während dieser ausgeschaltet ist.

2. Die Lautstärke des digitalen Drumsets kann durch den „Drum Volume“-Regler verändert werden.

AUX IN Buchse

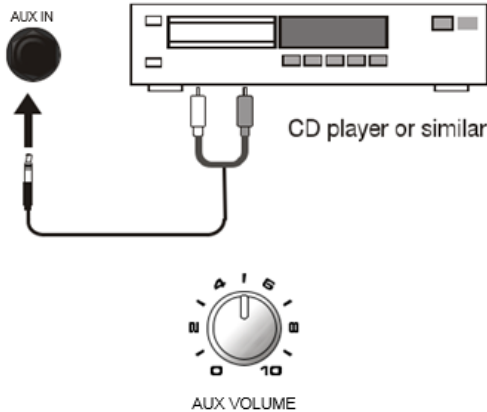

Verbinden Sie Ihr externes Audiogerät (beispielsweise MP3-player, Handy, usw.) mit der AUX IN Buchse um parallel zum Schlagzeug Sound zu ihren Lieblingssongs zu spielen.

Die Lautstärke des externen Audiogeräts kann durch den AUX Lautstärkeregler verändert werden.

WEEE-Erklärung (Waste of Electrical and Electronic Equipment)

Ihr Produkt wurde unter Verwendung hochwertiger Materialien und Komponenten entwickelt und hergestellt, die recycelbar und wiederverwendbar sind. Das Symbol bedeutet, dass Ihr Produkt am Ende seiner Lebensdauer vom Hausmüll getrennt entsorgt werden muss.

Entsorgen Sie dieses Gerät bei Ihrer örtlichen Sammelstelle oder Recyclingstelle. Bitte helfen Sie mit, die Umwelt zu schützen, in der wir alle leben.

Alle technischen Daten und Erscheinungsbilder können ohne vorherige Ankündigung geändert werden. Alle Angaben waren zum Zeitpunkt der Drucklegung korrekt. Die Musikhaus Kirstein GmbH übernimmt keine Gewähr für die Richtigkeit oder Vollständigkeit der in diesem Handbuch enthaltenen Beschreibungen, Fotos oder Aussagen. Gedruckte Farben und Spezifikationen können geringfügig vom Produkt abweichen. Produkte der Musikhaus Kirstein GmbH werden nur über autorisierte Händler vertrieben. Distributoren und Händler sind keine Vertreter der Musikhaus Kirstein GmbH und nicht befugt, die Musikhaus Kirstein GmbH in irgendeiner Weise rechtlich zu binden.



Musikhaus Kirstein GmbH
Bernbeurener Str. 11
86956 Schongau - Germany
Phone: 0049-8861-909494-0
Fax / Fax: 0049-8861-909494-19



XDrum Schlagzeug Hocker

Aufbauanleitung

Sie finden die Aufbauanleitung zu Ihrem Drum Hocker online unter folgendem Link:

XDrum Semi

https://www.kirstein.de/docs/manuals/XDrum-Schlagzeughocker%20Semi-Aufbauanleitung_DE.pdf



XDrum DHS-1

https://www.kirstein.de/docs/manuals/XDrum-Schlagzeughocker%20DHS-1-Aufbauanleitung_DE.pdf



Um die Umwelt zu schützen, versenden wir diese Handbücher nicht in gedruckter Form. Sollten Sie dies dennoch wünschen, können Sie sich die Anleitungen ganz einfach unter den angegebenen Links bzw. durch Scannen des QR Codes ausdrucken oder Sie kontaktieren uns direkt und wir schicken Ihnen diese in gedruckter Form per Post zu.

XDrum Drum Stool

Assembly instruction

You can find the Assembly instruction for your drum throne online under the following link:

XDrum Semi

https://www.kirstein.de/docs/manuals/XDrum-Drum%20Stool%20Semi-Assembly%20Instruction_EN.pdf



XDrum DHS-1

https://www.kirstein.de/docs/manuals/XDrum-Schlagzeughocker%20DHS-1-Assembly%20Instruction_EN.pdf



In order to protect the environment, we do not send these manuals in printed form. Should you nevertheless wish to do so, you can easily print out the instructions using the links or QR code provided or contact us directly and we will send them to you in printed form by post.



XDrum DD-250P Mesh E-Drum Kit

Art.Nr.: 00100192



Bedienungsanleitung

Revision: 07/2024

Diese Bedienungsanleitung ist urheberrechtlich geschützt. Die Vervielfältigung dieser Bedienungsanleitung, auch auszugsweise, ist nur mit Genehmigung der Musikhaus Kirstein GmbH gestattet. Gleiches gilt für die Vervielfältigung oder das Kopieren von Bildern, auch in geänderter Form.

Inhalt

| | |
|---|-----------|
| Bestimmungsgemäße Verwendung | 1 |
| Enthaltene Komponenten | 3 |
| Aufbau..... | 4 |
| Spezifikationen..... | 7 |
| Modul Bedienelemente | 8 |
| Modul Anschlüsse..... | 9 |
| Get ready to play - die wichtigsten Funktionen..... | 9 |
| Drum Kit Einstellungen..... | 10 |
| Metronom Einstellungen..... | 11 |
| Zu einem Song spielen | 12 |
| Bluetooth Funktion | 12 |
| Stromspar-Modus..... | 13 |
| Midi Funktion..... | 13 |
| Zurücksetzen auf Werkseinstellungen - Factory Reset | 13 |
| Index - Liste der Drum Kits und Songs..... | 14 |
| Index - Liste der Sounds..... | 14 |
| Midi Noten der Pads..... | 15 |
| Vereinfachte EU-Konformitätserklärung..... | 15 |
| WEEE-Erklärung (Waste of Electrical and Electronic Equipment)..... | 15 |

Vielen Dank, dass Sie sich für dieses Produkt entschieden haben. Um sicherzustellen, dass Sie mit diesem Produkt vollkommen zufrieden sind, lesen Sie sorgfältig und verstehen Sie diese Bedienungsanleitung, bevor Sie unser Produkt verwenden. Bewahren Sie diese Bedienungsanleitung an einem sicheren Ort auf. Die Bedienungsanleitung muss an alle nachfolgenden Anwender weitergegeben werden.



Bedienungsanleitung beachten!



Mit dem Signalwort **WARNUNG** sind die Gefahren gekennzeichnet, die ohne Vorsichtsmaßnahmen zu schweren Verletzungen führen können.



Mit dem Signalwort **HINWEIS** sind allgemeine Vorsichtsmaßnahmen gekennzeichnet, die im Umgang mit dem Produkt beachtet werden sollen.



Bilder und Bildschirmdarstellungen in dieser Bedienungsanleitung können vom Erscheinungsbild des tatsächlichen Produkts geringfügig abweichen, solange dies keine negativen Auswirkungen auf die technischen Eigenschaften und Sicherheit des Produkts hat.



Alle personenbezogenen Formulierungen in dieser Bedienungsanleitung sind geschlechtsneutral zu betrachten.

Diese Bedienungsanleitung gilt für Personen, die von einer für ihre Sicherheit verantwortlichen Person beaufsichtigt oder in die Bedienung des Gerätes eingewiesen wurden und nachgewiesen haben mit dem Gerät umgehen zu können.

Alle Informationen in dieser Bedienungsanleitung wurden nach bestem Wissen und Gewissen kontrolliert. Weder Autor noch Herausgeber können jedoch für Schäden haftbar gemacht werden, die in Zusammenhang mit der Verwendung dieser Bedienungsanleitung stehen.

Sonstige, in diesem Dokument aufgeführte Produkt-, Marken- und Unternehmensbezeichnungen können die Warenzeichen ihrer jeweiligen Eigentümer sein. Die Einhaltung sämtlicher anwendbarer Urheberrechtsgesetze liegt in der Verantwortung des Anwenders dieses Dokuments.

Bestimmungsgemäße Verwendung



- Verwenden Sie das Produkt nur gemäß den hier gegebenen Anweisungen. Bei Schäden, die durch Nichtbeachtung dieser Gebrauchsanweisung entstehen, erlischt der Garantieanspruch! Für daraus resultierende Schäden übernimmt die Musikhaus Kirstein GmbH keine Haftung.
- Eigenmächtige Umbauten oder Modifikationen am Produkt sind aus Sicherheitsgründen nicht gestattet und führen ebenfalls zum Erlöschen der Garantie.
- Öffnen oder modifizieren Sie das Gerät oder das Netzteil nicht.
- Vergewissern Sie sich, dass die Installation mit den in Ihrem Land geltenden Normen und Vorschriften übereinstimmt.
- Dieses Produkt ist nur für die Verwendung in Innenräumen vorgesehen.
- Verwenden oder lagern Sie das Gerät niemals an Orten, die extremen oder feuchten Temperaturen oder Regen ausgesetzt sind.
- Prüfen Sie den Artikel vor der Inbetriebnahme auf mögliche Schäden.

- Das Aufstellen ist nur auf einem stabilen und festen Untergrund gestattet. Eventuell ist eine entsprechende Unterkonstruktion vorzusehen.
- Stellen Sie keine offenen Lichtquellen (Kerzen usw.) auf oder neben das Produkt.
- Betreiben Sie den Artikel nur an eine geerdete Netzsteckdose.
- Lassen Sie keine Flüssigkeiten oder Feuchtigkeit in das Gehäuse eindringen.
- Trennen Sie das Gerät bei Nichtgebrauch vom Stromnetz.
- Trennen Sie das Gerät während eines Gewitters vom Stromnetz.
- Das Gerät enthält keine vom Benutzer wartbaren Teile. Ziehen Sie hierfür immer entsprechend geschultes Fachpersonal zu Rate.
- Verlegen Sie das Netzkabel so, dass Personen nicht darüber fallen können.
- Drehen Sie den Lautstärke Regler vor dem Einschalten auf die niedrigste Stufe.
- Verwenden Sie nur das mit dem Gerät gelieferte Netzteil. Stellen Sie außerdem sicher, dass die Netzspannung mit der Eingangsspannung übereinstimmt, die auf dem Gehäuse des Wechselstromadapters angegeben ist. Andere Adapter verwenden möglicherweise eine andere Polarität oder sind für eine andere Spannung ausgelegt, sodass ihre Verwendung zu Schäden, Fehlfunktionen oder Stromschlägen führen kann.
- Verwenden Sie nur das mitgelieferte Netzkabel. Das mitgelieferte Netzkabel darf nicht mit anderen Geräten verwendet werden. Verdrehen Sie das Netzkabel nicht übermäßig und stellen Sie keine schweren Gegenstände darauf. Es kann das Kabel beschädigen und zu Kurzschlüssen führen. Beschädigte Kabel haben eine erhöhte Brand- und Stromschlaggefahr.
- Dieses Gerät kann in Kombination mit einem Verstärker oder Kopfhörern verwendet werden, die zu dauerhaftem Hörverlust führen können. Betreiben Sie das Gerät nicht über längere Zeit auf einem unangenehmen Niveau. Wenn Sie einen Hörverlust oder ein Klingeln in den Ohren bemerken, sollten Sie die Verwendung des Geräts sofort einstellen und einen Arzt konsultieren.
- Schützen Sie das Gerät vor starken Stößen. Lassen Sie es nicht fallen.
- Stecken Sie das Netzteil in regelmäßigen Abständen aus und reinigen Sie es mit einem trockenen Tuch, indem Sie alle Staub- und Schmutzansammlungen von den Stiften entfernen. Jede Ansammlung von Staub zwischen dem Netzstecker und der Steckdose kann zu einer schlechten Isolierung und zu einem Brand führen.
- Klettern Sie niemals auf das Gerät und stellen Sie keine schweren Gegenstände darauf.
- Fassen Sie das Netzteil niemals mit nassen Händen an, wenn Sie es Ein- oder Ausstecken. Trennen Sie das Netzteil und alle Kabel von externen Geräten, bevor Sie das Gerät bewegen.
- Bevor Sie das Gerät reinigen, schalten Sie es aus und ziehen Sie das Netzteil aus der Steckdose.
- Schließen Sie dieses Gerät nicht an die gleiche Steckdose an, die von einem elektrischen Gerät verwendet wird, das von einem Wechselrichter gesteuert wird (z. B. Kühlschrank, Waschmaschine, Mikrowelle) oder das einen Motor enthält. Abhängig von der Art und Weise, wie das Elektrogerät verwendet wird, kann das Rauschen der Stromversorgung zu einer Fehlfunktion dieses Geräts führen oder hörbare Geräusche erzeugen.
- Die Verwendung des Geräts in der Nähe von Leistungsverstärkern oder anderen Geräten mit großen Leistungstransformatoren kann Brummen hervorrufen.
- Um das Problem zu beheben, ändern Sie die Ausrichtung dieses Geräts oder stellen Sie es weiter von der Störquelle entfernt auf. Dieses Gerät kann den Radio- und Fernsehempfang stören.
- Störgeräusche können erzeugt werden, wenn drahtlose Kommunikationsgeräte wie Mobiltelefone in der Nähe dieses Geräts betrieben werden. Solche Geräusche können beim Empfangen oder Einleiten eines Anrufs oder während eines Gesprächs auftreten. Sollten solche Probleme auftreten, sollten Sie solche drahtlosen Geräte in größerer Entfernung von diesem Gerät aufstellen oder ausschalten.
- Setzen Sie das Gerät nicht direktem Sonnenlicht aus, platzieren Sie es nicht in der Nähe von Geräten, die Wärme abstrahlen, lassen Sie es nicht in einem geschlossenen Fahrzeug oder setzen Sie es anderweitig extremen Temperaturen aus. Übermäßige Hitze kann das Gerät verformen oder verfärben.

- Wenn das Gerät von einem Ort zu einem anderen gebracht wird, an dem die Temperatur und/oder Luftfeuchtigkeit sehr unterschiedlich ist, können sich Wasser Tröpfchen (Kondensation) im Inneren des Geräts bilden. Schäden oder Fehlfunktionen können die Folge sein, wenn Sie versuchen, das Gerät in diesem Zustand zu verwenden. Lassen Sie das Gerät daher vor Gebrauch einige Stunden stehen, bis das Kondenswasser vollständig verdunstet ist.
- Wischen Sie das Gerät zur täglichen Reinigung mit einem weichen, trockenen oder leicht mit Wasser angefeuchteten Tuch ab. Um hartnäckigen Schmutz zu entfernen, verwenden Sie ein mit einem milden, nicht scheuernden Reinigungsmittel imprägniertes Tuch. Wischen Sie das Gerät anschließend gründlich mit einem weichen, trockenen Tuch ab. Verwenden Sie niemals Benzol, Verdünner, Alkohol oder Lösungsmittel jeglicher Art.

Enthaltene Komponenten

Bitte überprüfen Sie vor dem ersten Zusammenbau des E-Drums, ob Sie alle benötigten Komponenten erhalten haben.

Eine Liste der beinhalteten Komponenten finden Sie hier:

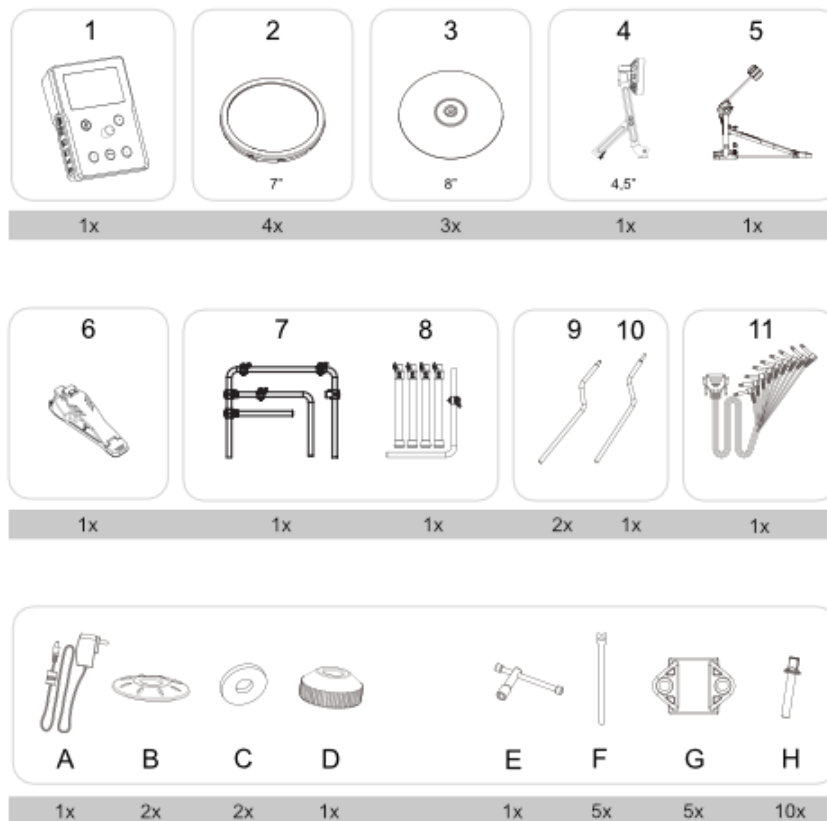

- | | |
|---------------------------------|-----------------------------------|
| 1. Drum Modul | A. Netzteil |
| 2. 7" Drumpad | B. Gummi für Becken |
| 3. 8" Beckenpad | C. Unterlegscheibe für HiHat |
| 4. 4,5" Bassdrum Pad | D. Schraube für HiHat |
| 5. Fußmaschine für Bassdrum Pad | E. Stimmschlüssel |
| 6. HiHat Controller | F. Kabel Klett |
| 7. Rack | G. Drumpad- & Modul Halterung |
| 8. Rack Fuß | H. Schrauben für Drumpads & Modul |
| 9. Beckenarm | |
| 10. HiHat Arm | |
| 11. Multicore Kabel | |

Aufbau

1. Aufbau des Rack Systems

Stecken Sie das Rack (7) in die Rack Füße (8) und befestigen Sie es, indem Sie die Flügelschrauben an den Rack Füßen (8) festziehen. So können Sie ebenfalls die gewünschte Höhe des E-Drums einstellen. Nun können Sie die Flügelschrauben der einzelnen Rack Stangen lösen, um die Rack Stangen in die gewünschte Position zu drehen.

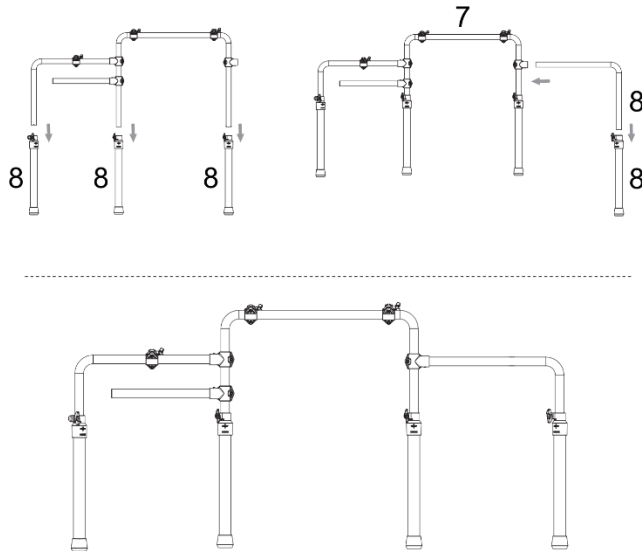

2. Anbringen der Drumpads

Setzen Sie die beiden 7" Drumpads (2) auf die oberste horizontale Rack Stange und befestigen Sie diese mit den Drumpad Halterungen (G) und den Schrauben für Drumpads (H). Die Schrauben können mit dem Stimmschlüssel (E) festgezogen werden.

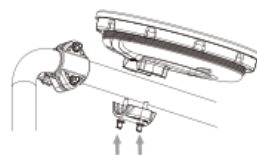
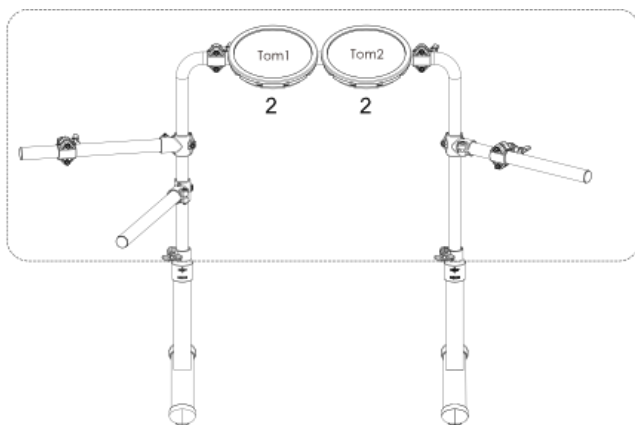

Setzen Sie nun die beiden restlichen 7" Drumpad (2) auf die untere linke Rack Stange und auf die rechte Rack Stange und befestigen Sie diese ebenfalls mit den Drumpad Halterungen (G) und den Schrauben für Drumpads (H). Die Schrauben können mit dem Stimmschlüssel (E) festgezogen werden.

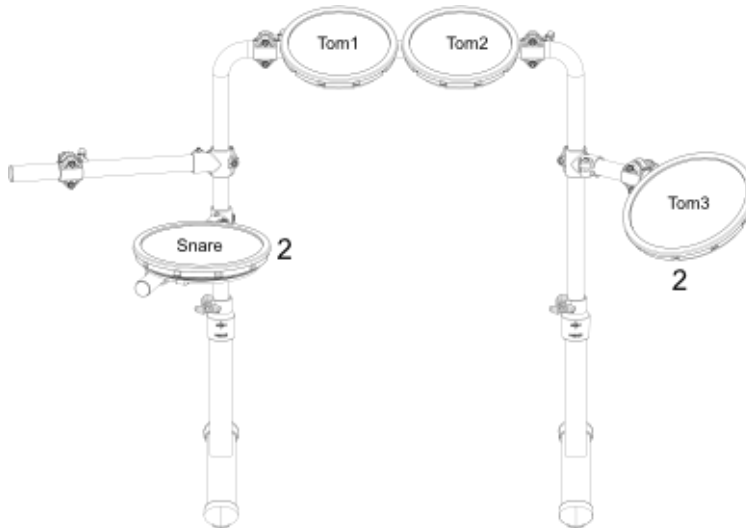

3. Anbringen des Moduls

Setzen Sie das Drum Modul (1) auf die obere linke Rack Stange und befestigen Sie das Drum Modul mit der Modul Halterung (G) und den Schrauben für Modul (H). Die Schrauben können mit dem Stimmschlüssel (E) festgezogen werden.

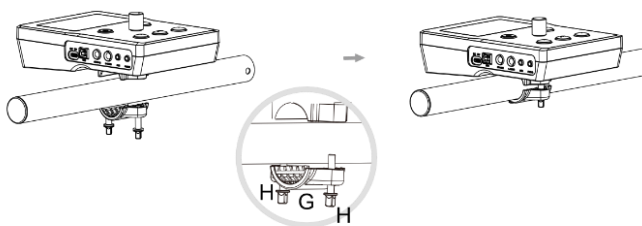
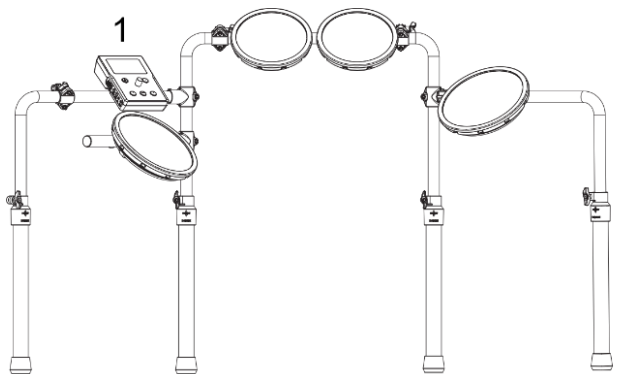

4. Montage der HiHat- und Becken Arme

Setzen Sie die beiden Beckenarme (9) in die Rack Klammern auf der obersten horizontalen Rack Stange und fixieren Sie die Beckenarme mit den Flügelschrauben in den Rack Klammern.

Der HiHat Arm (10) sollte auf der oberen linken Rack Stange befestigt werden. Hierzu muss dieser Arm ebenfalls in die Rack Klammern gesteckt werden und kann mit den Flügelschrauben an den Rack Klammern fixiert werden.

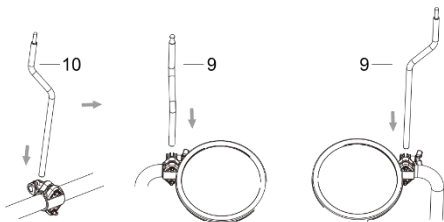
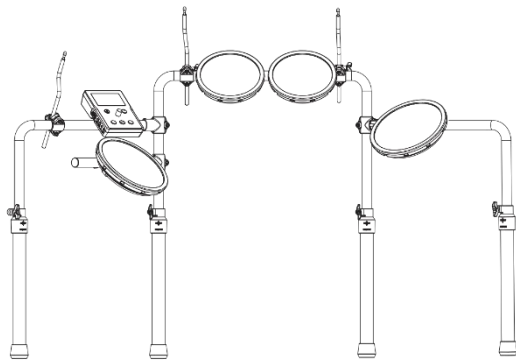

5. Anbringen der HiHat- und Beckenpads

Statten Sie den HiHat Arm (10) mit einer Unterlegscheibe (C) aus. Setzen Sie nun ein 8" Beckenpad (3) auf diesen Arm und statten Sie das Becken anschließend von oben wieder mit einer Unterlegscheibe (C) aus. Abschließend können Sie auf die Unterlegscheibe die Schraube für HiHat (D) aufdrehen, um das Becken entsprechend zu fixieren. Die Montage des Crash- und Ridebeckens erfolgt in dem Sie die beiden restlichen 8" Beckenpads (3) auf die Beckenarme (9) stecken und die Becken von oben mit dem Gummi für Becken (B) sichern.

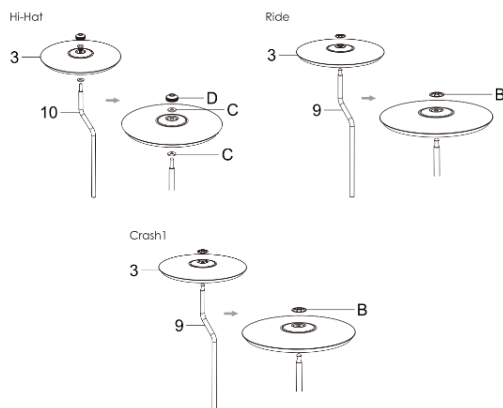
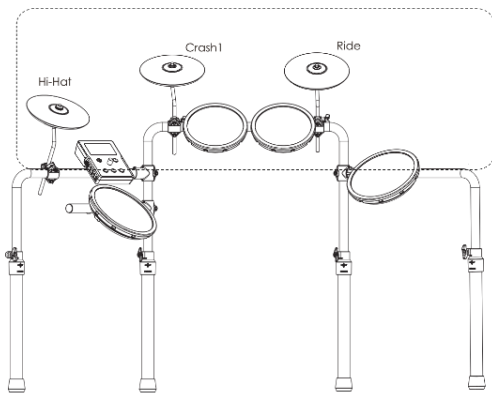

6. Verkabelung der einzelnen Komponenten

Das Multicore-Kabel ist an den einzelnen Enden mit den entsprechenden Namen der zu verbindenden Komponenten gekennzeichnet. Nehmen Sie folgende Grafik zur Hilfe, um das Modul mit den verschiedenen Komponenten zu verbinden.

Das Modul muss zudem mit dem mitgelieferten Netzteil an eine Steckdose angeschlossen werden, um das Gerät mit Strom zu versorgen. Die Kabelklette (F) können genutzt werden, um die Kabel am Rack zu fixieren.

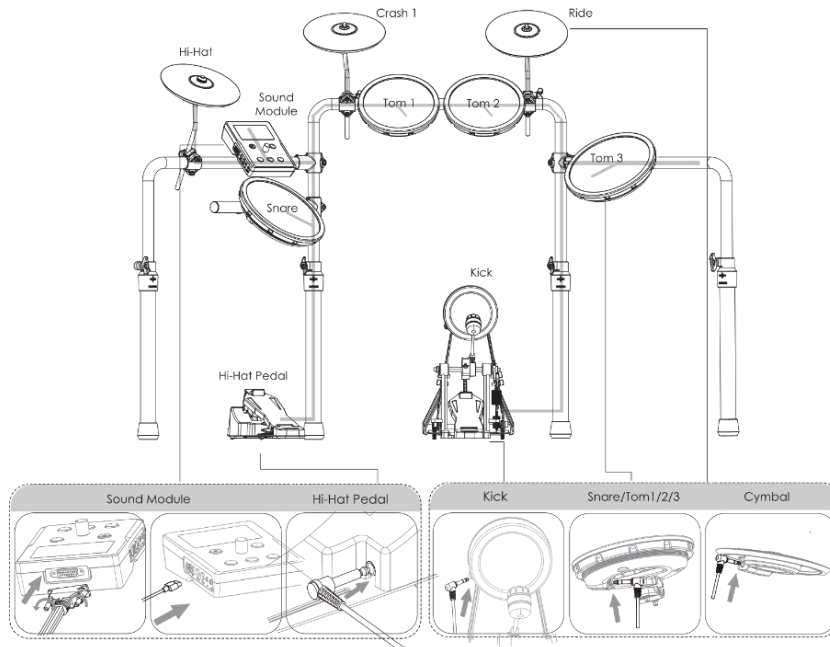

Spezifikationen

| | |
|--------------------|--|
| Songs/Lieder | 10 |
| Preset Kits | 12 |
| Sounds | 74 |
| Tempo | 20-320 BPM |
| Display | Three Digital Tube |
| Netzteil Anschluss | Typ C, 5V, 1A |
| Anschlüsse | USB (USB-Typ B, USB-Midi) |
| | AUX (3,5mm stereo Klinke) |
| | L/Mono (6,35mm stereo Klinke) |
| | Phone (3,5mm stereo Klinke) |
| | Komponenten Multicore |
| | Crash 2 Anschluss (6,35mm stereo Klinke) |

Modul Bedienelemente

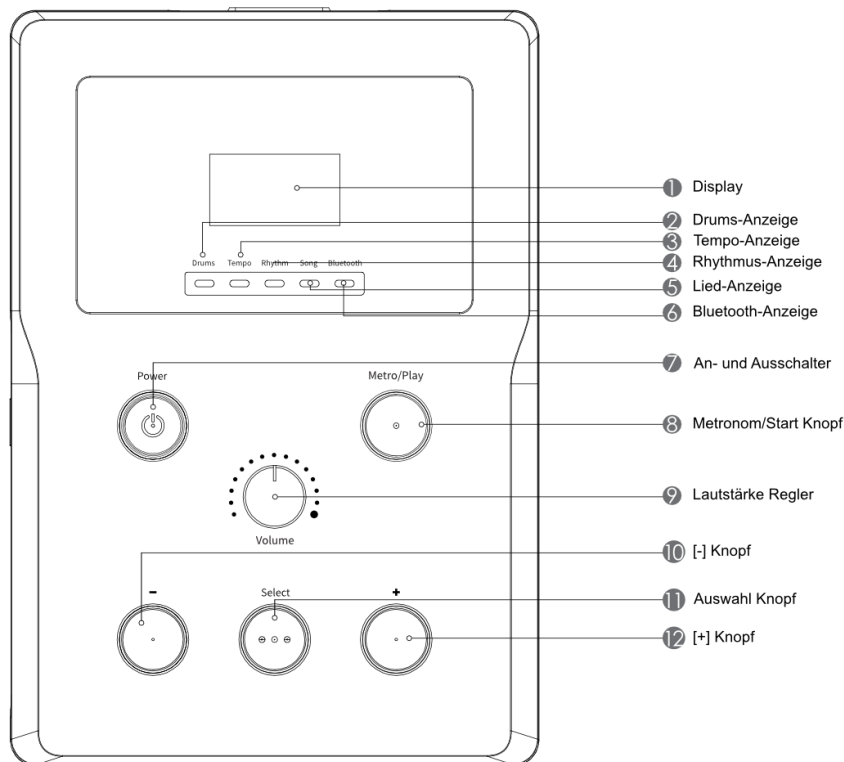

1. **Display:** Zur Anzeige von diversen Informationen.
2. **Drums-Anzeige (Drums):** Zeigt an, dass Sie sich im Drums-Modus befinden.
3. **Tempo Anzeige (Tempo):** Zeigt an, dass Sie sich im Tempo-Modus befinden.
4. **Rhythmus-Anzeige (Rhythm):** Zeigt an, dass Sie sich im Rhythmus-Modus befinden.
5. **Lied Anzeige (Song):** Zeigt an, dass Sie sich im Song-Modus befinden.
6. **Bluetooth-Anzeige (Bluetooth):** Zeigt an, dass das Modul per Bluetooth verbunden ist.
7. **An- und Ausschalter (Power):** Nutzen Sie diesen Knopf, um das Modul an- oder auszuschalten.
8. **Metronom und Start Knopf (Metro/Play):** Nutzen Sie diesen Knopf für verschiedene Metronom Funktionen, Starten-/Stoppen von Liedern, den Nutzungsmodus und zum Bestätigen des Factory Resets.
9. **Lautstärke Regler (Volume):** Nutzen Sie diesen Regler, um die Gesamtlautstärke zu erhöhen oder zu verringern.
10. **[-] Knopf:** Nutzen Sie diesen Knopf, um diverse Parameter zu verringern.
11. **Auswahl Knopf (Select):** Nutzen Sie diesen Knopf, um verschiedene Parameter zu wählen/zu bestätigen.
12. **[+] Knopf:** Nutzen Sie diesen Knopf, um diverse Parameter zu erhöhen.

Modul Anschlüsse

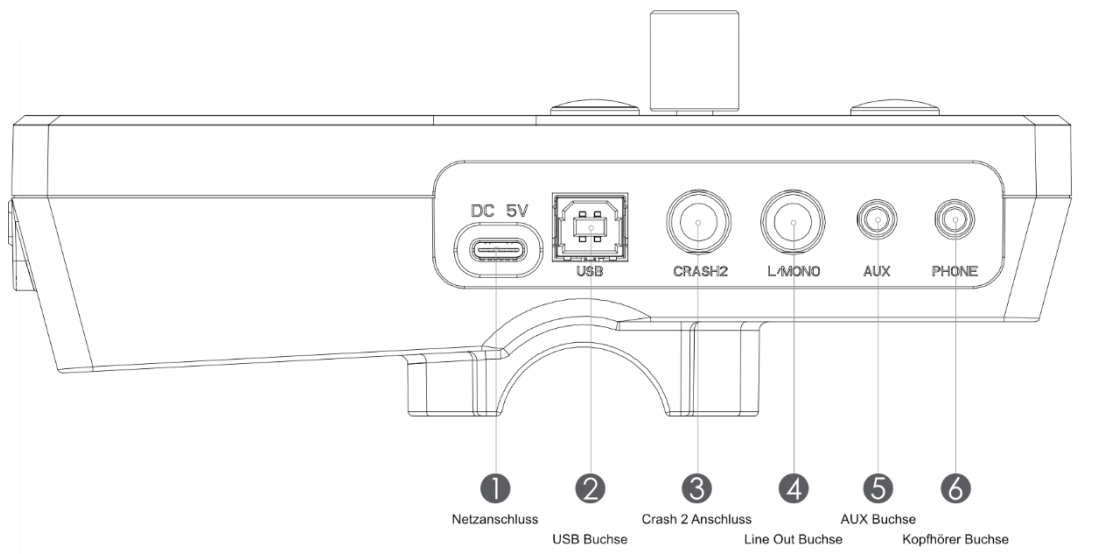

1. Netzanschluss (DC 5V):

Schließen Sie hier das mitgelieferte Typ C Netzteil an (DC 5V, 1A), um das E-Drum mit Strom zu versorgen.

2. USB-Buchse (USB):

Verbinden Sie das Modul per USB-Kabel (USB-A - USB-B) mit Ihrem Computer, um Midi Daten zu senden und zu empfangen und USB-Audiodaten empfangen zu können.

3. Crash 2 Anschluss (Crash 2):

Schließen Sie hier ein zweites optionales Crash Becken per 6,3mm Klinkenkabel an.

4. Line-Out Buchse (L/Mono):

Nutzen Sie diesen Anschluss um Ihr E-Drum per 6,3mm Klinkenkabel mit einem externen Verstärker/Aktivbox/Anlage/etc. zu verbinden. Somit können Sie den Klang des Instruments laut hören, um z.B. mit anderen Musikern zu spielen.

5. AUX-Buchse (AUX):

Schließen Sie hier Ihre externe Audioquelle (Handy, MP3-Player, Laptop, o.ä.) per 3,5mm Klinkenkabel an, um zu eigenen Songs spielen zu können.

6. Kopfhörer Buchse (Phone):

Für leises üben zuhause empfiehlt es sich diesen Kopfhörer Anschluss (3,5mm Klinke) zu verwenden. Der Ton wird weiterhin über die Line-Out Buchse wiedergegeben, obwohl Kopfhörer angeschlossen sind.

Get ready to play - die wichtigsten Funktionen

Einschalten des Moduls

1. Drehen Sie den Lautstärke Knopf (Volume) gegen den Uhrzeigersinn, um die Lautstärke komplett zu reduzieren. Stellen Sie die Lautstärke der angeschlossenen externen Verstärker ebenfalls auf 0.

2. Drücken Sie den An- und Ausschaltknopf (Power) um das Gerät einzuschalten.

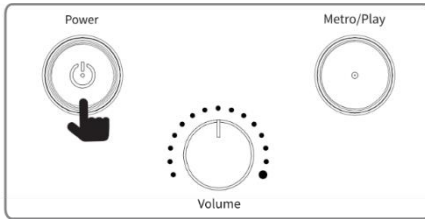

3. Schalten Sie nun den externen Verstärker/Aktivbox/Anlage/etc. an.

4. Nun können Sie die Lautstärke vorsichtig nach oben regeln. Sie können die Lautstärke währenddessen überprüfen, indem Sie auf die Drumpads schlagen.

*Nach dem Einschalten befindet sich das Modul standardmäßig im Drums-Modus und die Drums-Anzeige leuchtet.

Ausschalten des Moduls

1. Drücken Sie den Ein- und Ausschaltknopf (Power) etwas länger bis im Display „Off“ angezeigt wird.



2. Minimieren Sie die Lautstärke der angeschlossenen externen Audioquellen.

3. Schalten Sie die externen angeschlossenen Audioquellen aus.

Drum Kit Einstellungen

1. Drücken Sie den Auswahlknopf (Select) um in den Drum-Modus zu wechseln.

Nach dem Einschalten befindet sich das Modul standardmäßig im Drums-Modus und die Drums-Anzeige leuchtet.

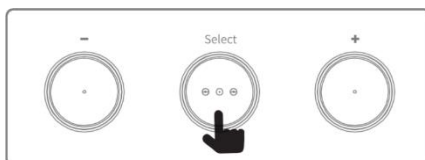

2. Auf dem Display erscheint die Drumkit Nummer, drücken Sie die Taste [+] oder [-], um ein Drumkit aus der Liste auszuwählen (insgesamt 12 Stück).

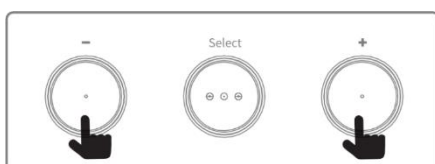

Metronom Einstellungen

Ändern des Metronom Tempo

1. Drücken Sie den Auswahlknopf (Select) um den Tempo Modus des Metronoms auszuwählen. Die Tempo Anzeige sollte aufleuchten.
2. Auf dem Display wird das Tempo in Form einer Zahl angezeigt. Das Tempo steht für Schläge pro Minute (bpm) und der Einstellbereich liegt zwischen 20 und 320 bpm.



3. Nutzen Sie den Metronom Knopf (Metro/Play) um das Metronom anzuschalten. Bei erneutem Drücken wird das Metronom wieder deaktiviert.

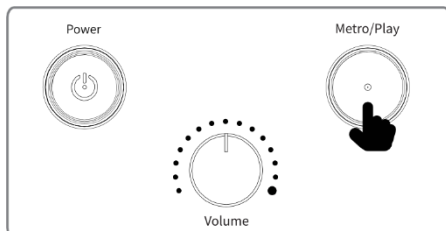

4. Drücken Sie die Tasten [+] oder [-] um das Tempo zu verändern. Durch gedrückt halten der Tasten können Sie das Tempo schneller einstellen.

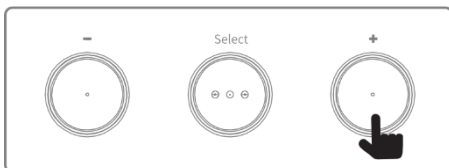

Ändern der Metronom Lautstärke

1. Drücken Sie im Tempo-Modus länger auf den Metronom Knopf (Metro/Play), um die Metronom Lautstärke einzustellen.
2. Auf dem Bildschirm erscheint der Lautstärkewert (insgesamt 20 Stufen).











3. Drücken Sie die Tasten [+] oder [-], um die Lautstärke zu verändern.
4. Drücken Sie länger den Metronom Knopf (Metro/Play), um die Lautstärkeeinstellung zu verlassen und die Einstellungen zu speichern. Alternativ können Sie auch kurz den Auswahl Knopf (Select) drücken, um den aktuellen Setup-Status zu verlassen und zum nächsten Modus zu wechseln.

Ändern des Metronom Rhythmus

1. Nutzen Sie den Auswahlknopf (Select) um den Rhythm-Modus des Metronoms auszuwählen.

2. Im Display erscheint der eingestellte Rhythmus. Drücken Sie im Rhythm-Modus die Tasten [+] oder [-], um den Rhythmus einzustellen.

| Display | Description |
|---|--|
|  | 1/4 bedeutet, dass eine Viertelnote einen Schlag pro Takt bekommt. |
|  | 2/4 bedeutet, dass eine Viertelnote zwei Schläge pro Takt bekommt. |
|  | 3/4 bedeutet, dass eine Viertelnote drei Schläge pro Takt bekommt. |
|  | 4/4 bedeutet, dass eine Viertelnote vier Schläge pro Takt bekommt. |
|  | 5/4 bedeutet, dass eine Viertelnote fünf Schläge pro Takt bekommt. |
|  | 6/4 bedeutet, dass eine Viertelnote 6 Schläge pro Takt bekommt. |
|  | 7/4 bedeutet, dass eine Viertelnote 7 Schläge pro Takt bekommt. |
|  | 8/4 bedeutet, dass eine Viertelnote 8 Schläge pro Takt bekommt. |
|  | 9/4 bedeutet, dass eine Viertelnote 9 Schläge pro Takt bekommt. |

Zu einem Song spielen

1. Mit dem Auswahl Knopf (Select) können Sie in den Song-Modus wechseln.
2. Nutzen Sie die Knöpfe [+] oder [-] um das gewünschte Lied auszuwählen. Das Display wird die aktuelle Song Nummer anzeigen (insgesamt 10 Stück).



3. Drücken Sie kurz den Start Knopf (Metro/Play) um das Lied abzuspielen. Bei erneutem Drücken dieses Knopfes wird das Lied pausiert.
4. Sie können das Metronom auch während des Liedes aktivieren. Drücken Sie im ausgeschalteten Zustand des Metronoms lange auf die Metronom Taste (Metro/Play), um es einzuschalten. Halten Sie im eingeschalteten Metronom-Status die Metronom Taste (Metro/Play) lange gedrückt, um es auszuschalten.
5. Um die Schlagzeugspur innerhalb des Liedes stumm zu schalten, drücken Sie die Metronom Taste (Metro/Play) im selben Moment wie die Minus Taste (-).



Bluetooth Funktion

Beim Anschalten des Moduls, wird Bluetooth automatisch eingeschaltet. Aktivieren Sie nun die Bluetooth Verbindung auf dem Gerät Ihrer Wahl (z.B. Handy oder Tablet), suchen Sie nach dem Gerät „MUSICPRO“ gefolgt von 4 zufälligen Zahlen/Nummern und stellen Sie eine Verbindung her. Wenn die Bluetooth-Anzeige leuchtet, bedeutet dies, dass Bluetooth erfolgreich verbunden ist. Nun können Sie Musik über Ihr Gerät starten und diese per Kopfhörer oder über einen Verstärker, Aktivbox, Anlage, etc. hören und dazu spielen.

Stromspar-Modus

Wenn diese Funktion aktiviert ist, schaltet sich das Gerät automatisch aus, wenn über einen bestimmten Zeitraum kein Signal von einer der Eingangsbuchsen oder der Pads empfangen wird.

1. Halten Sie beim ausgeschalteten Modul die Metronom Taste (Metro/Play) gedrückt und drücken Sie dann den An- bzw. Ausschaltknopf (Power), um das Gerät einzuschalten.
2. Auf dem Bildschirm erscheint der aktuelle Wert. Drücken Sie die Tasten [+] oder [-], um die Zeit der automatischen Abschaltung zu ändern (Einheit: Minuten).

| Display | Description |
|---|---|
|  | Die automatische Abschaltfunktion ist deaktiviert, wenn der Wert 0 ist. |
|  | Die automatische Abschaltfunktion wird aktiviert, wenn der Wert größer als 0 ist und die eingestellte Zeit überschritten wird. (Einheit: Minuten) |

3. Drücken Sie die Metronom Taste (Metro/Play), um den Nutzungsmodus aufzurufen. Halten Sie den An- bzw. Ausschaltknopf (Power) lange gedrückt, um das Gerät auszuschalten und die Einstellung abzuschließen. Die Einstellung wird nicht gespeichert, wenn ein abnormaler Betrieb, wie z. B. ein Stromausfall, auftritt. Ein normales Herunterfahren speichert die aktuellen Einstellungen.

Midi Funktion

MIDI ist ein weltweites Standard-Kommunikationsinterface, welches elektronischen Musikinstrumenten und Computern/Laptops/o.ä. erlaubt miteinander zu kommunizieren und Daten auszutauschen. Die USB-Verbindung erlaubt eine direkte Anbindung an einen Computer. Hierfür müssen keine separaten Treiber auf dem PC/Laptop o.ä. installiert werden, da diese bereits im Modul beinhaltet sind. Zur Nutzung verbinden Sie das Modul über die USB-Buchse (USB) per USB-Kabel (USB-A - USB-B) mit Ihrem Computer, um Midi Daten zu senden. Das Modul wird als USB Audio Gerät erkannt und sendet MIDI-Daten. Bitte überprüfen Sie das Handbuch Ihrer verwendeten DAW-Software, da in dieser ggf. das zu verwendende USB Audio Gerät separat zugewiesen werden muss.

Zurücksetzen auf Werkseinstellungen - Factory Reset

Dieser Vorgang setzt alle Einstellungen des E-Drums auf ihren ursprünglichen Werkszustand zurück.

1. Halten Sie im ausgeschalteten Zustand die Auswahl Taste (Select) gedrückt und drücken Sie dann den An- und Ausschaltknopf (Power), um das Gerät einzuschalten. Der Bildschirm wird folgendes anzeigen:



2. Drücken Sie die Metronom Taste (Metro/Play), um das Zurücksetzen auf die Werkseinstellungen zu bestätigen. Wenn Sie das Zurücksetzen auf die Werkseinstellungen abbrechen möchten, drücken Sie lange den An- und Ausschalt Knopf (Power), um das Gerät auszuschalten.



Die Werkseinstellungen sind wie folgt: Drum Kit Modus (01), Song (S-01), Metronom Tempo (60), Metronom Rhythmus (4/4), Metronom Lautstärke (L-20), Abschaltfunktion (00).

Index - Liste der Drum Kits und Songs

INDEX 1 - DRUM KIT List

| NUM | NAME | NUM | NAME |
|-----|---------|-----|----------|
| 1 | Classic | 7 | Pop |
| 2 | Rock | 8 | Gospel |
| 3 | Fusion | 9 | Jazz |
| 4 | Blues | 10 | Reggae |
| 5 | Metal | 11 | Concrete |
| 6 | Funk | 12 | Fix |

INDEX 2 - SONG List

| NUM | NAME | NUM | NAME |
|-----|--------|-----|---------|
| 1 | Demo 1 | 6 | Demo 6 |
| 2 | Demo 2 | 7 | Demo 7 |
| 3 | Demo 3 | 8 | Demo 8 |
| 4 | Demo 4 | 9 | Demo 9 |
| 5 | Demo 5 | 10 | Demo 10 |

Index - Liste der Sounds

INDEX 3-VOICE List

| NUM | NAME |
|---------------|--------------------------------|
| Crash | |
| 1 | Crash-B-Track 1.B_16-Edgep |
| 2 | Crash-Z.K_16 Edge |
| 3 | Crash-Z-Track 1.A_18 Edgep |
| 4 | Crash-Z-Track 1.K_18 Edgep |
| 5 | Crash-Synth Arena 1 |
| 6 | Crash-Stab Jack 5 |
| 7 | Crash-B.B_18-EdgeRoll |
| 8 | Crash-B.M_18-EdgeRoll |
| 9 | Crash-China-Z.A_20.xdi |
| 10 | Crash-S.HX_16-EdgeRoll |
| 11 | Crash-Splash-B.Z_8 |
| 12 | Crash-Splash-Z.K_10 |
| 13 | Crash-Z.A_16 Edge |
| Hi-Hat | |
| 14 | HH-Chick-B.B_14 |
| 15 | HH-Chick-Master 14 |
| 16 | HH-Chick-I.AX_17 |
| 17 | HH-Chick-Bass Concrete 1 |
| 18 | HH-Chick-Shaker BottlePoppin 2 |
| 19 | HH-Closed-B.B_14-Edge 3 |
| 20 | HH-Closed-Master 14-Edge 3 |
| 21 | HH-Closed-I.AX_17-Edge 3 |
| 22 | HH-Closed-Z.K_14-Edge 3 |
| 23 | HH-Closed-Z.A_14-Edge 3 |
| 24 | HH-Close-Concrete 4 |
| 25 | HH-Close-Alphabetical 1 |
| 26 | HH-Open-B.B_14-Edge |
| 27 | HH-Open-Master 14-Edge |
| 28 | HH-Open-I.AX_17-Edge |
| 29 | HH-Open-Z.K_14-Edge |
| 30 | HH-Open-Z.A_14-Edge |
| 59 | Tom1-Dakeat 2 |
| 60 | Tom1-Buzz Dakeat 1 |
| Tom2 | |
| 61 | Tom2-Blues 5 |
| 62 | Tom2-Classic 5 |
| 63 | Tom2-5_fusion |
| 64 | Tom2-Metal 5 |
| 65 | Tom2-Rock 5 |
| 66 | Tom2-Dakeat 3 |

| NUM | NAME |
|--------------|----------------------|
| 31 | HH-Open-Concrete 4 |
| 32 | HH-Open-Alphabetical |
| Kick | |
| 33 | Kick-Blues 7 |
| 34 | Kick-Classic 7 |
| 35 | Kick_fusion-7 |
| 36 | Kick-Metal 7 |
| 37 | Kick-Rock 7 |
| 38 | Kick-Concrete 4 |
| 39 | Kick-Ganja 4 |
| Ride | |
| 40 | Ride-Z.K_20 Top |
| 41 | Ride-Z.A_20 Top |
| 42 | Ride-B.M_20-Top |
| 43 | Ride-Master 20-Top3p |
| 44 | Ride-M.S_22-Top 3p |
| 45 | Ride-Clap Jack 3 |
| 46 | Ride-Orgami |
| Snare | |
| 47 | Snare-Blues 9 |
| 48 | Snare-Classic 9 |
| 49 | Snare-9_fusion |
| 50 | Snare-Metal 9 |
| 51 | Snare-Rock 9 |
| 52 | Snare-Concrete 7 |
| 53 | Snare-Arena 2 |
| Tom1 | |
| 54 | Tom1-Blues 5 |
| 55 | Tom1-Classic 5 |
| 56 | Tom1-5_fusion |
| 57 | Tom1-Metal 5 |
| 58 | Tom1-Rock 5 |
| 67 | Tom2-SFX Dakeat 2 |
| Tom3 | |
| 68 | Tom3-Blues 5 |
| 69 | Tom3-Classic 5 |
| 70 | Tom3-5_fusion |
| 71 | Tom3 -Metal 5 |
| 72 | Tom3-Rock 5 |
| 73 | Tom3-SFX Dakeat 2 |
| 74 | Tom3-Buzz Dakeat 3 |

Midi Noten der Pads

| | |
|--------------------|----------------|
| Kick | Midi Note 0x24 |
| Snare | Midi Note 0x26 |
| Tom 1 | Midi Note 0x30 |
| Tom 2 | Midi Note 0x2d |
| Tom 3 | Midi Note 0x2b |
| HiHat Open | Midi Note 0x2e |
| HiHat Closed | Midi Note 0x2a |
| HHPedal | Midi Note 0x2c |
| Crash 1 | Midi Note 0x31 |
| Crash 2 (optional) | Midi Note 0x39 |
| Ride | Midi Note 0x33 |

Vereinfachte EU-Konformitätserklärung

Hiermit erklärt Musikhaus Kirstein GmbH, dass der Funkanlagentyp (XDrum DD-250P Mesh E-Drum Kit) der Richtlinie 2014/53/EU entspricht. Der vollständige Text der EU-Konformitätserklärung ist unter der folgenden Internetadresse verfügbar:
http://www.kirstein.de/docs/Konformitaetserklaerung/CE_Konformitaetserklaerung_00100192.pdf

WEEE-Erklärung

(Waste of Electrical and Electronic Equipment)

Ihr Produkt wurde unter Verwendung hochwertiger Materialien und Komponenten entwickelt und hergestellt, die recycelbar und wiederverwendbar sind. Das Symbol bedeutet, dass Ihr Produkt am Ende seiner Lebensdauer vom Hausmüll getrennt entsorgt werden muss. Entsorgen Sie dieses Gerät bei Ihrer örtlichen Sammelstelle oder Recyclingstelle. Bitte helfen Sie mit, die Umwelt zu schützen, in der wir alle leben.

Alle technischen Daten und Erscheinungsbilder können ohne vorherige Ankündigung geändert werden. Alle Angaben waren zum Zeitpunkt der Drucklegung korrekt. Die Musikhaus Kirstein GmbH übernimmt keine Gewähr für die Richtigkeit oder Vollständigkeit der in diesem Handbuch enthaltenen Beschreibungen, Fotos oder Aussagen. Gedruckte Farben und Spezifikationen können geringfügig vom Produkt abweichen. Produkte der Musikhaus Kirstein GmbH werden nur über autorisierte Händler vertrieben. Distributoren und Händler sind keine Vertreter der Musikhaus Kirstein GmbH und nicht befugt, die Musikhaus Kirstein GmbH in irgendeiner Weise rechtlich zu binden.

KIRSTEIN.de

Musikhaus Kirstein GmbH
Bernbeurener Str. 11
86956 Schongau - Germany
info@kirstein.de
Telefon/Phone: 0049-8861-909494-0
Telefax/Fax: 0049-8861-909494-19

