

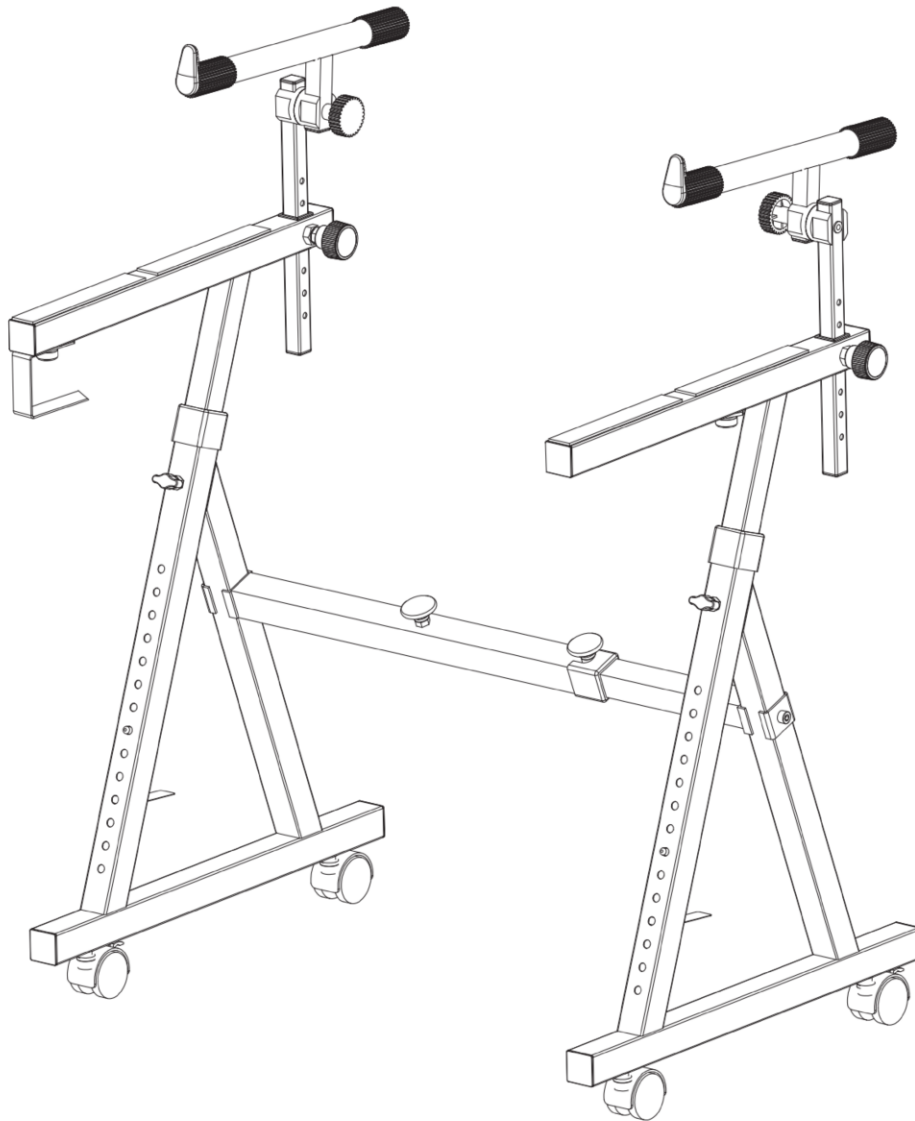

Classic Cantabile KSD-400Pro MK II

Art. Nr. 00090607, 00090608, 00090609, 00090610



Aufbauanleitung

Version 03/2023

Diese Bedienungsanleitung ist urheberrechtlich geschützt. Die Vervielfältigung dieser Bedienungsanleitung, auch auszugsweise, ist nur mit Genehmigung der Musikhaus Kirstein GmbH gestattet. Gleiches gilt für die Vervielfältigung oder das Kopieren von Bildern, auch in geänderter Form.

Inhalt

Komponenten	2
Aufbau	3
Spezifikationen	4

Komponenten

Bitte überprüfen Sie vor dem ersten Zusammenbau des Produkts ob alle benötigten Komponenten beinhaltet sind.

1. Standfüße
2. Positionierungshalter
3. Schraube für Querstange
4. Keyboardauflage
5. Querstange
6. Einschubstange für Querstange
7. Kopfhörerhalter
8. Zweite Ebene
9. Inbusschlüssel
10. Rollen

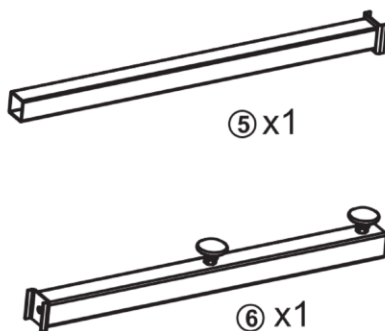
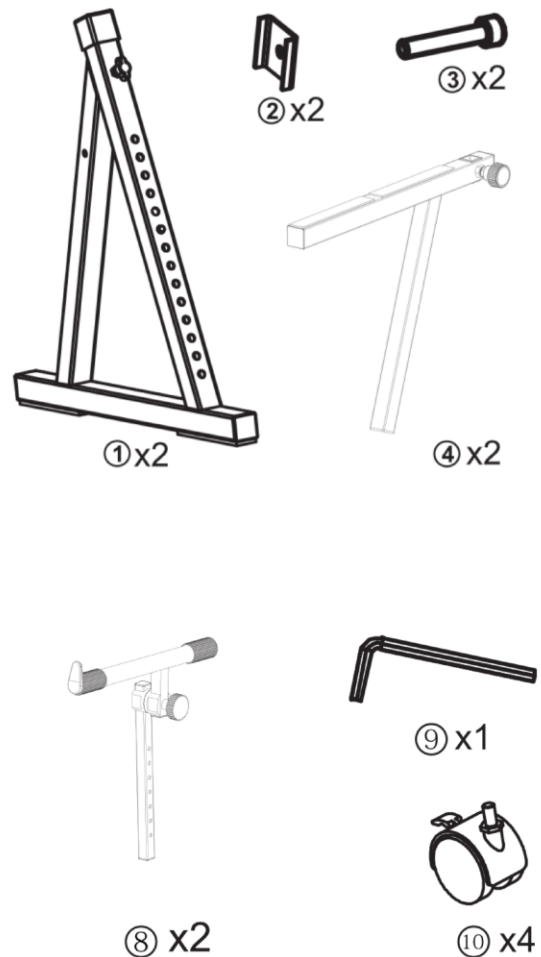

WICHTIG:

Folgende Komponenten werden beschrieben und abgebildet, sind allerdings nicht im Lieferumfang des Keyboardständers 00090607 enthalten, sondern müssen separat oder in Form eines Sets erworben werden.

7. Kopfhörerhalterung für Keyboardständer - Art. Nr. 00090610

8. Zweite Ebene für Keyboardständer - Art. Nr. 00090609

10. Rollen für Keyboardständer - Art. Nr. 00090608

Aufbau

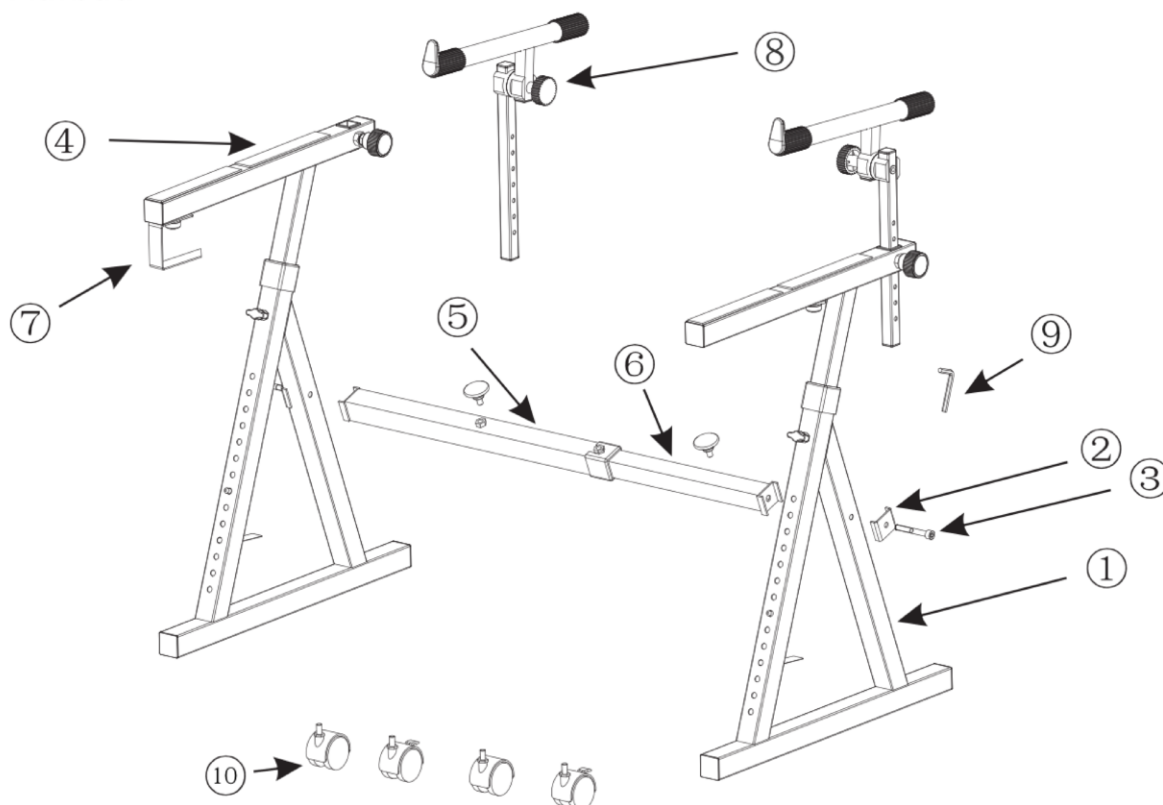

Aufbau der Grundkonstruktion:

1. Schieben sie die Einschubstange (6) in die Querstange (5) und fixieren Sie diese in der geeigneten Breite mit den beiden Schrauben.
2. Befestigen Sie nun die Einschubstange (6) inkl. Querstange (5) mit Hilfe der Positionierungshalter (2) sowie den passenden Schrauben (3) von außen an den Standfüßen (1).
3. Sie können jetzt die beiden Keyboardauflagen (4) in die Standfüßen (1) setzen und diese mit den Schrauben, die bereits an den Standfüßen montiert sind, fixieren.

Erweiterter Aufbau:

Nachdem Sie die Grundkonstruktion aufgebaut haben, können Sie den Ständer individuell durch passendes Zubehör erweitern.

1. Setzen Sie die Kopfhörerhalterung (7) an die gezeigte Stelle und schrauben Sie diese mit der passenden Schraube von unten an die Keyboardauflage (4).
2. An der Unterseite der Standfüße (1) befinden sich vier vorgebohrte Löcher. Die Rollen (10) können dort ganz einfach mit etwas Druck eingeklickt werden.
3. Die zweiten Ebenen (8) können in die Keyboardauflagen (4) eingeführt und in der gewünschten Höhe fixiert werden. Bitte beachten Sie hierzu folgendes.

- Drehen Sie den Knopf an den Keyboardauflagen **(4)** nach Links, um diesen zu lösen
- Ziehen Sie anschließend am Knopf
- Nun können Sie die 2. Ebene in der Höhe nach oben und unten verstellen

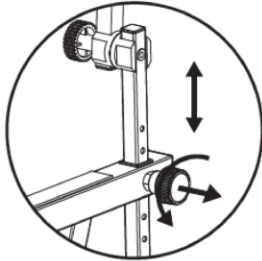

Spezifikationen

Produkt Typ	Keyboardständer
Material - Keyboardständer	Stahl
Material - 2. Ebene	Stahl
Material - Kopfhörer Halter	Stahl
Material - Rollen	Kunststoff
Lack	Pulverbeschichtung
Max. Ladekapazität - 1. Ebene	100 kg
Max. Ladekapazität - 2. Ebene	30 kg
Tiefe - 1. Ebene	45 cm
Breite - Keyboardständer	62,5 cm - 102 cm
Tiefe - Keyboardständer	50 cm
Höhe - Keyboardständer	65 cm - 96 cm
Gewicht - Keyboardständer	7,63 kg
Breite - 2. Ebene	62,5 cm - 102 cm
Tiefe - 2. Ebene	34,5 cm
Höhe - 2. Ebene	15 cm - 30 cm
Gewicht - 2. Ebene	0,65 kg
Durchmesser - Rollen	5 cm
Gewicht - Rollen	70 - 76 Gramm
Max. Ladekapazität - Kopfhörer Halter	3 kg
Maße - Kopfhörer Halter	12,7 x 2,6 x 7,0 cm
Gewicht - Kopfhörer Halter	0,11 kg



Classic Cantabile KSD-400Pro MK II

Art. Nr. 00090607, 00090608, 00090609, 00090610

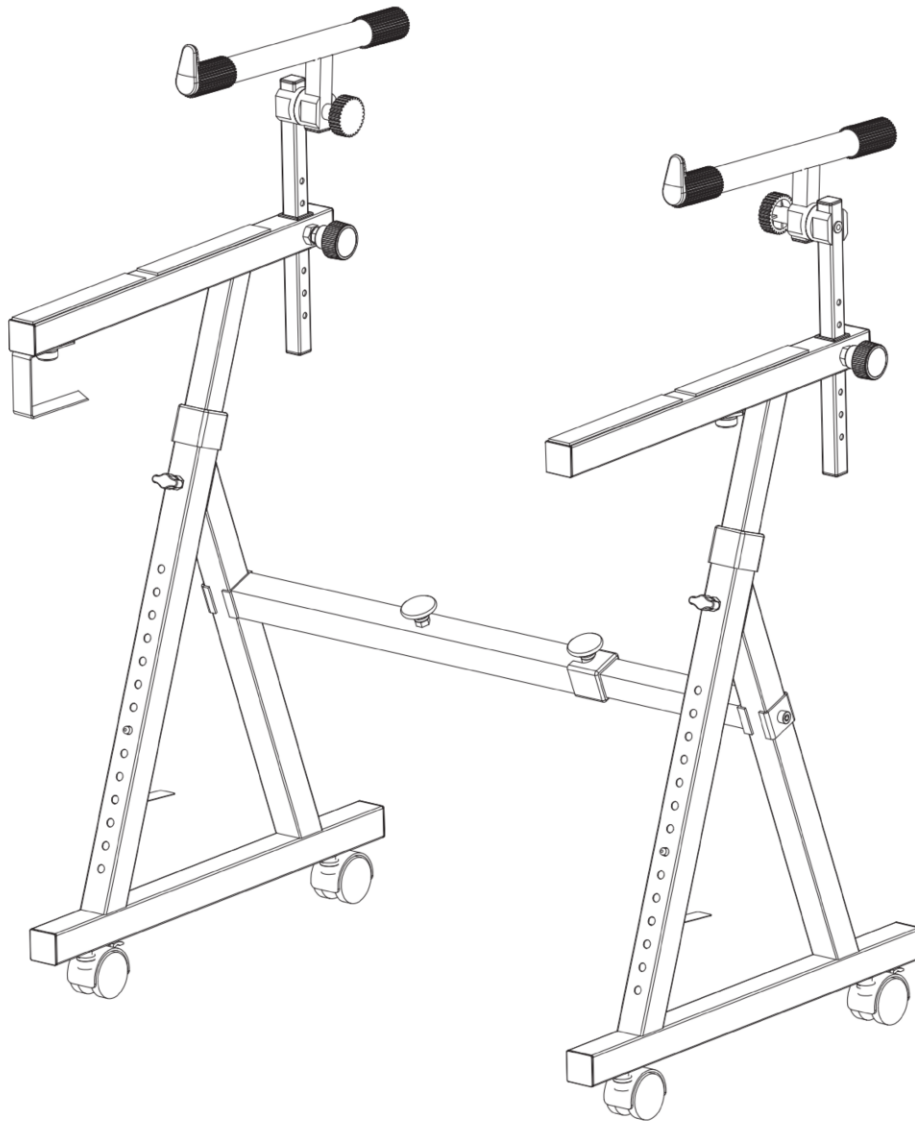

Aufbauanleitung

Version 03/2023

Diese Bedienungsanleitung ist urheberrechtlich geschützt. Die Vervielfältigung dieser Bedienungsanleitung, auch auszugsweise, ist nur mit Genehmigung der Musikhaus Kirstein GmbH gestattet. Gleiches gilt für die Vervielfältigung oder das Kopieren von Bildern, auch in geänderter Form.

Inhalt

Komponenten	2
Aufbau	3
Spezifikationen	4

Komponenten

Bitte überprüfen Sie vor dem ersten Zusammenbau des Produkts ob alle benötigten Komponenten beinhaltet sind.

1. Standfüße
2. Positionierungshalter
3. Schraube für Querstange
4. Keyboardauflage
5. Querstange
6. Einschubstange für Querstange
7. Kopfhörerhalter
8. Zweite Ebene
9. Inbusschlüssel
10. Rollen

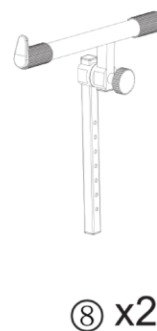
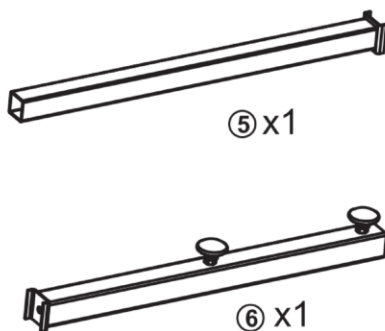
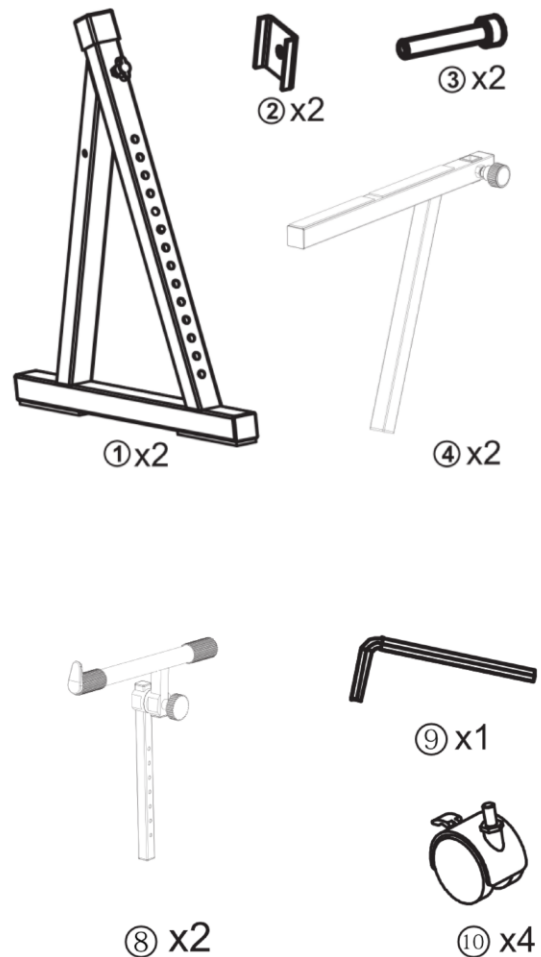

WICHTIG:

Folgende Komponenten werden beschrieben und abgebildet, sind allerdings nicht im Lieferumfang des Keyboardständers 00090607 enthalten, sondern müssen separat oder in Form eines Sets erworben werden.

7. Kopfhörerhalterung für Keyboardständer - Art. Nr. 00090610

8. Zweite Ebene für Keyboardständer - Art. Nr. 00090609

10. Rollen für Keyboardständer - Art. Nr. 00090608

Aufbau

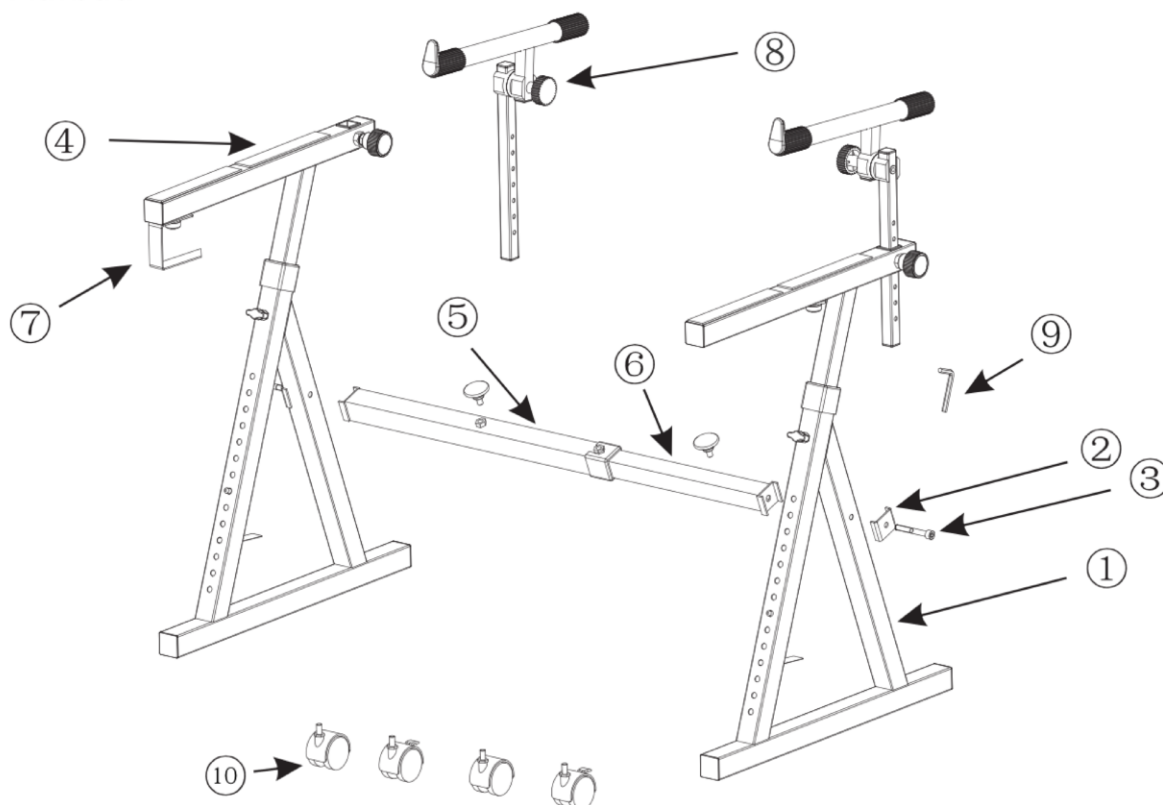

Aufbau der Grundkonstruktion:

1. Schieben sie die Einschubstange (6) in die Querstange (5) und fixieren Sie diese in der geeigneten Breite mit den beiden Schrauben.
2. Befestigen Sie nun die Einschubstange (6) inkl. Querstange (5) mit Hilfe der Positionierungshalter (2) sowie den passenden Schrauben (3) von außen an den Standfüßen (1).
3. Sie können jetzt die beiden Keyboardauflagen (4) in die Standfüßen (1) setzen und diese mit den Schrauben, die bereits an den Standfüßen montiert sind, fixieren.

Erweiterter Aufbau:

Nachdem Sie die Grundkonstruktion aufgebaut haben, können Sie den Ständer individuell durch passendes Zubehör erweitern.

1. Setzen Sie die Kopfhörerhalterung (7) an die gezeigte Stelle und schrauben Sie diese mit der passenden Schraube von unten an die Keyboardauflage (4).
2. An der Unterseite der Standfüße (1) befinden sich vier vorgebohrte Löcher. Die Rollen (10) können dort ganz einfach mit etwas Druck eingeklickt werden.
3. Die zweiten Ebenen (8) können in die Keyboardauflagen (4) eingeführt und in der gewünschten Höhe fixiert werden. Bitte beachten Sie hierzu folgendes.

- Drehen Sie den Knopf an den Keyboardauflagen **(4)** nach Links, um diesen zu lösen
- Ziehen Sie anschließend am Knopf
- Nun können Sie die 2. Ebene in der Höhe nach oben und unten verstellen

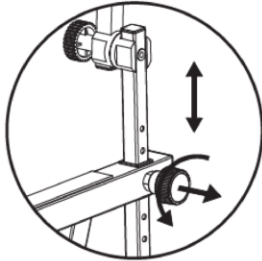

Spezifikationen

Produkt Typ	Keyboardständer
Material - Keyboardständer	Stahl
Material - 2. Ebene	Stahl
Material - Kopfhörer Halter	Stahl
Material - Rollen	Kunststoff
Lack	Pulverbeschichtung
Max. Ladekapazität - 1. Ebene	100 kg
Max. Ladekapazität - 2. Ebene	30 kg
Tiefe - 1. Ebene	45 cm
Breite - Keyboardständer	62,5 cm - 102 cm
Tiefe - Keyboardständer	50 cm
Höhe - Keyboardständer	65 cm - 96 cm
Gewicht - Keyboardständer	7,63 kg
Breite - 2. Ebene	62,5 cm - 102 cm
Tiefe - 2. Ebene	34,5 cm
Höhe - 2. Ebene	15 cm - 30 cm
Gewicht - 2. Ebene	0,65 kg
Durchmesser - Rollen	5 cm
Gewicht - Rollen	70 - 76 Gramm
Max. Ladekapazität - Kopfhörer Halter	3 kg
Maße - Kopfhörer Halter	12,7 x 2,6 x 7,0 cm
Gewicht - Kopfhörer Halter	0,11 kg



Classic Cantabile KSD-400Pro MK II

Art. Nr. 00090607, 00090608, 00090609, 00090610

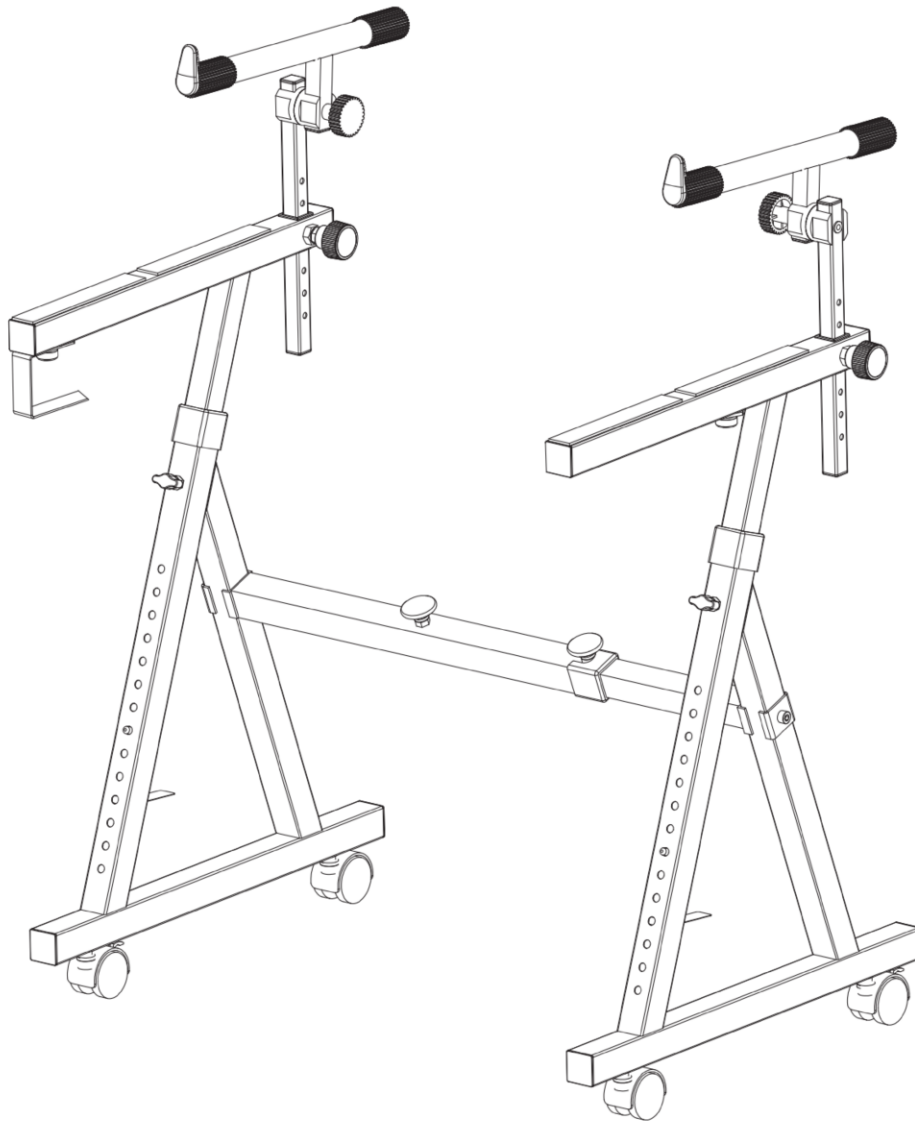

Aufbauanleitung

Version 03/2023

Diese Bedienungsanleitung ist urheberrechtlich geschützt. Die Vervielfältigung dieser Bedienungsanleitung, auch auszugsweise, ist nur mit Genehmigung der Musikhaus Kirstein GmbH gestattet. Gleiches gilt für die Vervielfältigung oder das Kopieren von Bildern, auch in geänderter Form.

Inhalt

Komponenten	2
Aufbau	3
Spezifikationen	4

Komponenten

Bitte überprüfen Sie vor dem ersten Zusammenbau des Produkts ob alle benötigten Komponenten beinhaltet sind.

1. Standfüße
2. Positionierungshalter
3. Schraube für Querstange
4. Keyboardauflage
5. Querstange
6. Einschubstange für Querstange
7. Kopfhörerhalter
8. Zweite Ebene
9. Inbusschlüssel
10. Rollen

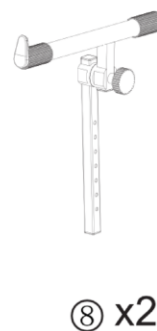
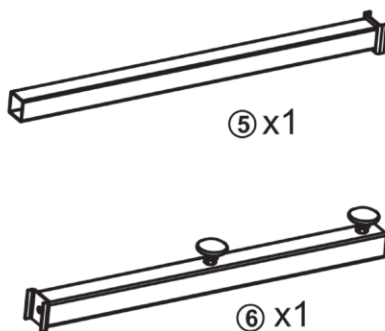
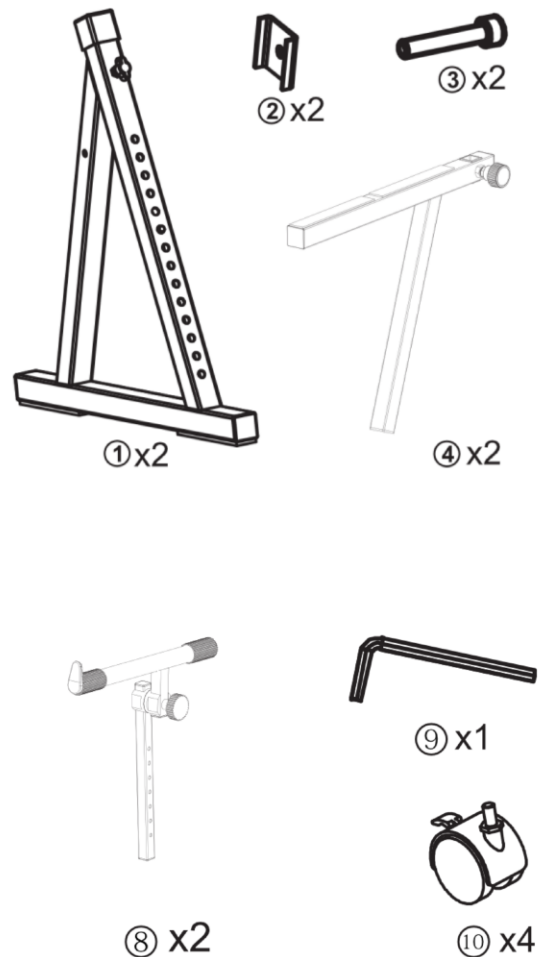

WICHTIG:

Folgende Komponenten werden beschrieben und abgebildet, sind allerdings nicht im Lieferumfang des Keyboardständers 00090607 enthalten, sondern müssen separat oder in Form eines Sets erworben werden.

7. Kopfhörerhalterung für Keyboardständer - Art. Nr. 00090610

8. Zweite Ebene für Keyboardständer - Art. Nr. 00090609

10. Rollen für Keyboardständer - Art. Nr. 00090608

Aufbau

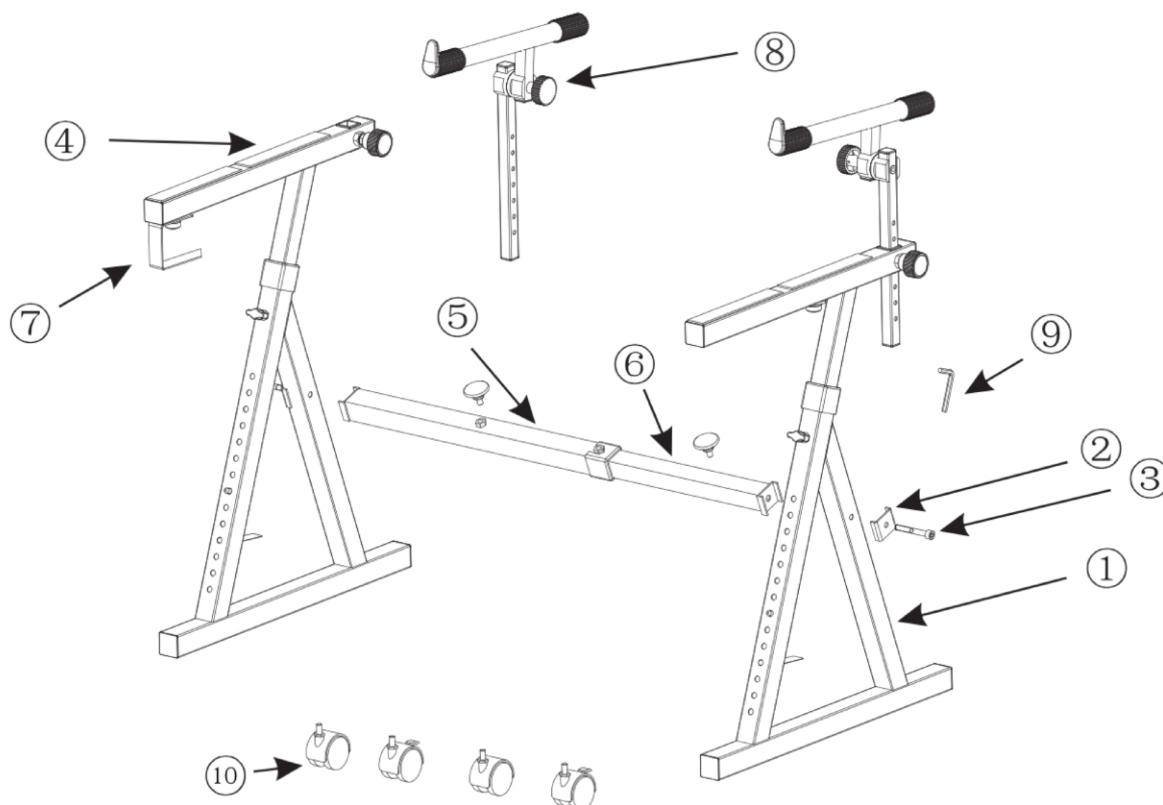

Aufbau der Grundkonstruktion:

1. Schieben sie die Einschubstange (6) in die Querstange (5) und fixieren Sie diese in der geeigneten Breite mit den beiden Schrauben.
2. Befestigen Sie nun die Einschubstange (6) inkl. Querstange (5) mit Hilfe der Positionierungshalter (2) sowie den passenden Schrauben (3) von außen an den Standfüßen (1).
3. Sie können jetzt die beiden Keyboardauflagen (4) in die Standfüßen (1) setzen und diese mit den Schrauben, die bereits an den Standfüßen montiert sind, fixieren.

Erweiterter Aufbau:

Nachdem Sie die Grundkonstruktion aufgebaut haben, können Sie den Ständer individuell durch passendes Zubehör erweitern.

1. Setzen Sie die Kopfhörerhalterung (7) an die gezeigte Stelle und schrauben Sie diese mit der passenden Schraube von unten an die Keyboardauflage (4).
2. An der Unterseite der Standfüße (1) befinden sich vier vorgebohrte Löcher. Die Rollen (10) können dort ganz einfach mit etwas Druck eingeklickt werden.
3. Die zweiten Ebenen (8) können in die Keyboardauflagen (4) eingeführt und in der gewünschten Höhe fixiert werden. Bitte beachten Sie hierzu folgendes.

- Drehen Sie den Knopf an den Keyboardauflagen **(4)** nach Links, um diesen zu lösen
- Ziehen Sie anschließend am Knopf
- Nun können Sie die 2. Ebene in der Höhe nach oben und unten verstellen

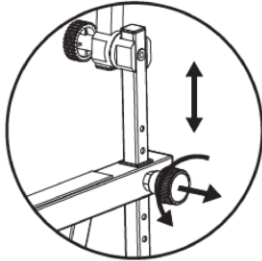

Spezifikationen

Produkt Typ	Keyboardständer
Material - Keyboardständer	Stahl
Material - 2. Ebene	Stahl
Material - Kopfhörer Halter	Stahl
Material - Rollen	Kunststoff
Lack	Pulverbeschichtung
Max. Ladekapazität - 1. Ebene	100 kg
Max. Ladekapazität - 2. Ebene	30 kg
Tiefe - 1. Ebene	45 cm
Breite - Keyboardständer	62,5 cm - 102 cm
Tiefe - Keyboardständer	50 cm
Höhe - Keyboardständer	65 cm - 96 cm
Gewicht - Keyboardständer	7,63 kg
Breite - 2. Ebene	62,5 cm - 102 cm
Tiefe - 2. Ebene	34,5 cm
Höhe - 2. Ebene	15 cm - 30 cm
Gewicht - 2. Ebene	0,65 kg
Durchmesser - Rollen	5 cm
Gewicht - Rollen	70 - 76 Gramm
Max. Ladekapazität - Kopfhörer Halter	3 kg
Maße - Kopfhörer Halter	12,7 x 2,6 x 7,0 cm
Gewicht - Kopfhörer Halter	0,11 kg



Classic Cantabile KSD-400Pro MK II

Art. Nr. 00090607, 00090608, 00090609, 00090610

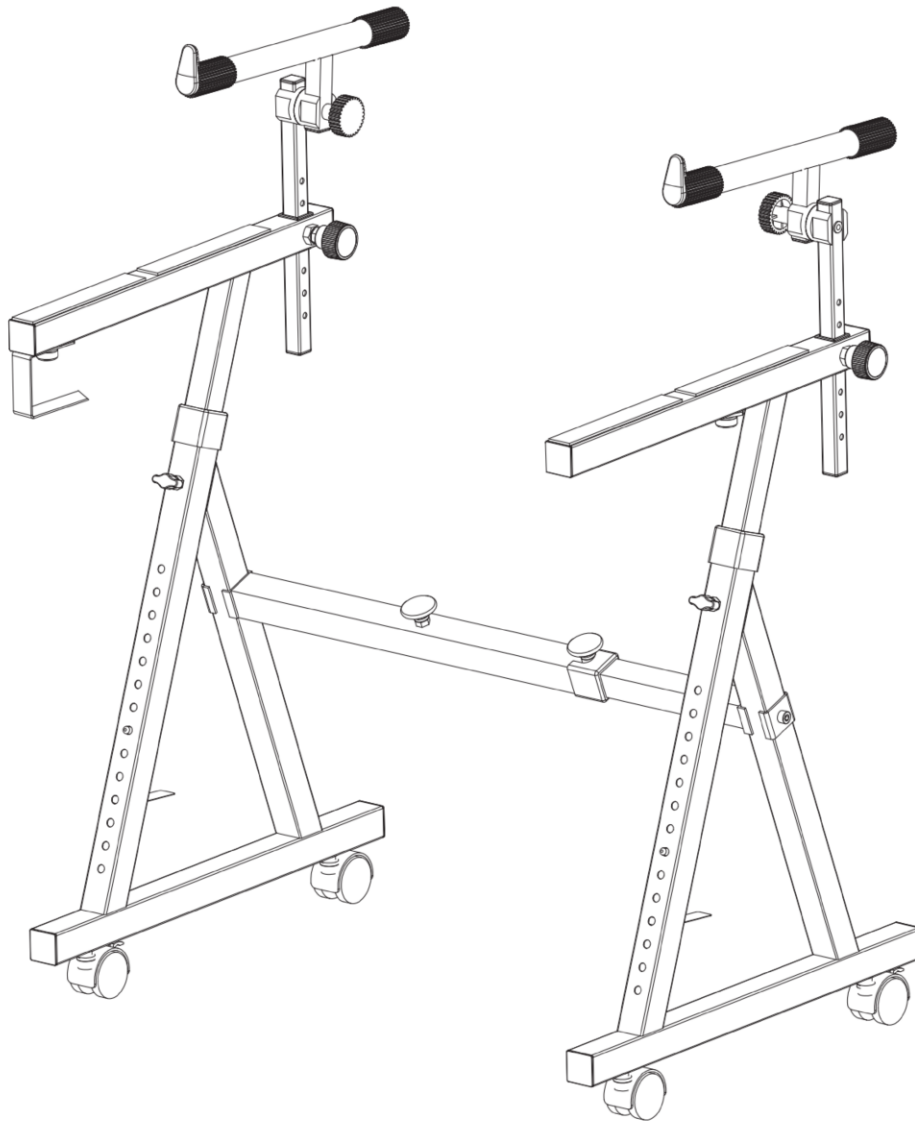

Aufbauanleitung

Version 03/2023

Diese Bedienungsanleitung ist urheberrechtlich geschützt. Die Vervielfältigung dieser Bedienungsanleitung, auch auszugsweise, ist nur mit Genehmigung der Musikhaus Kirstein GmbH gestattet. Gleiches gilt für die Vervielfältigung oder das Kopieren von Bildern, auch in geänderter Form.

Inhalt

Komponenten	2
Aufbau	3
Spezifikationen	4

Komponenten

Bitte überprüfen Sie vor dem ersten Zusammenbau des Produkts ob alle benötigten Komponenten beinhaltet sind.

1. Standfüße
2. Positionierungshalter
3. Schraube für Querstange
4. Keyboardauflage
5. Querstange
6. Einschubstange für Querstange
7. Kopfhörerhalter
8. Zweite Ebene
9. Inbusschlüssel
10. Rollen

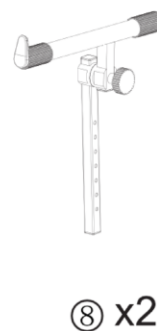
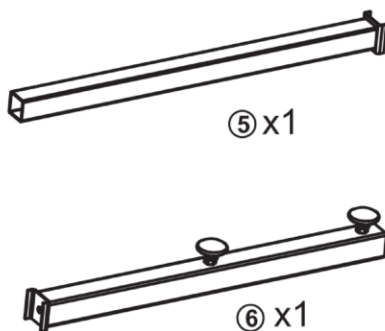
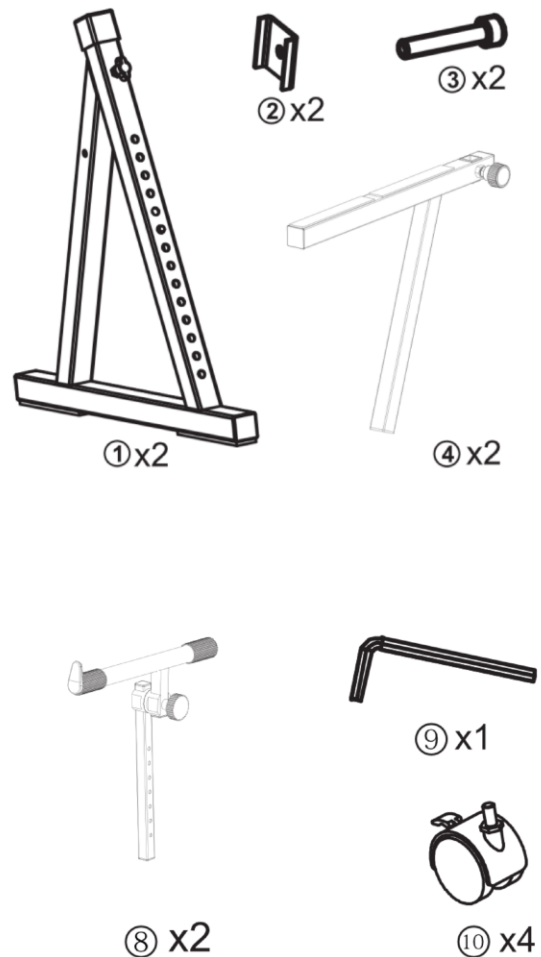

WICHTIG:

Folgende Komponenten werden beschrieben und abgebildet, sind allerdings nicht im Lieferumfang des Keyboardständers 00090607 enthalten, sondern müssen separat oder in Form eines Sets erworben werden.

7. Kopfhörerhalterung für Keyboardständer - Art. Nr. 00090610

8. Zweite Ebene für Keyboardständer - Art. Nr. 00090609

10. Rollen für Keyboardständer - Art. Nr. 00090608

Aufbau

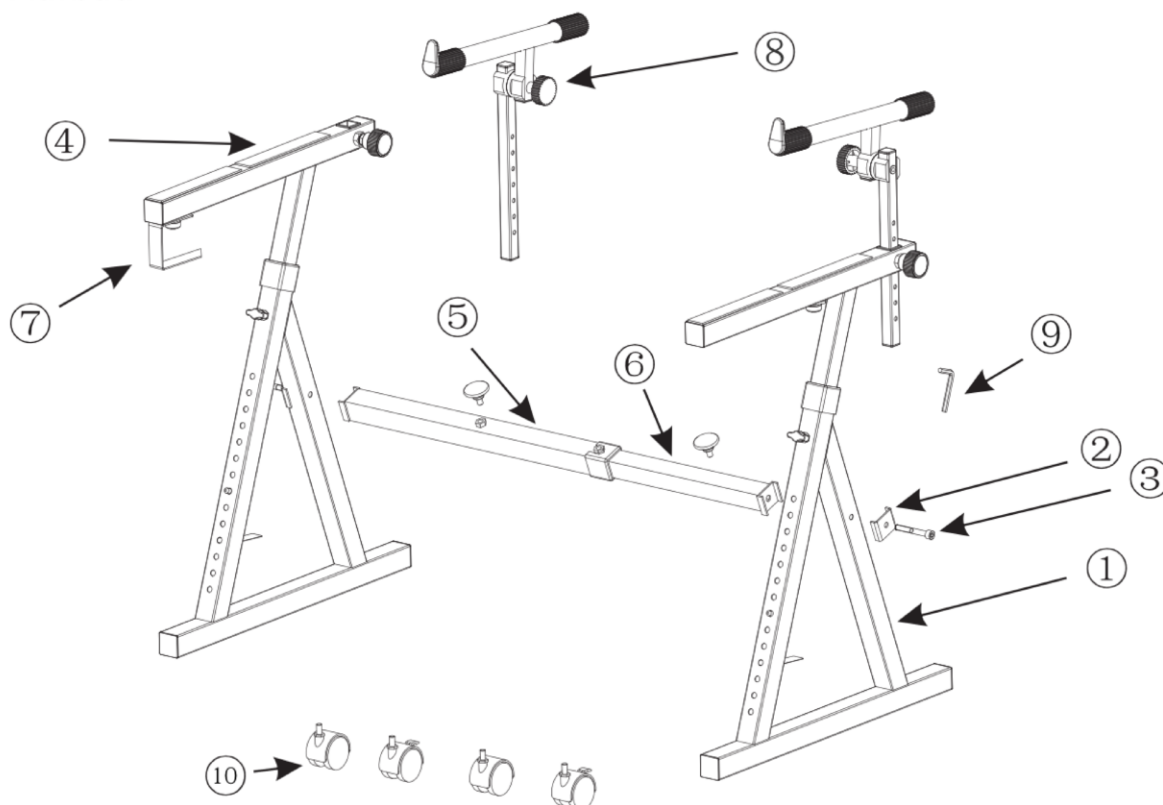

Aufbau der Grundkonstruktion:

1. Schieben sie die Einschubstange **(6)** in die Querstange **(5)** und fixieren Sie diese in der geeigneten Breite mit den beiden Schrauben.
2. Befestigen Sie nun die Einschubstange **(6)** inkl. Querstange **(5)** mit Hilfe der Positionierungshalter **(2)** sowie den passenden Schrauben **(3)** von außen an den Standfüßen **(1)**.
3. Sie können jetzt die beiden Keyboardauflagen **(4)** in die Standfüßen **(1)** setzen und diese mit den Schrauben, die bereits an den Standfüßen montiert sind, fixieren.

Erweiterter Aufbau:

Nachdem Sie die Grundkonstruktion aufgebaut haben, können Sie den Ständer individuell durch passendes Zubehör erweitern.

1. Setzen Sie die Kopfhörerhalterung **(7)** an die gezeigte Stelle und schrauben Sie diese mit der passenden Schraube von unten an die Keyboardauflage **(4)**.
2. An der Unterseite der Standfüße **(1)** befinden sich vier vorgebohrte Löcher. Die Rollen **(10)** können dort ganz einfach mit etwas Druck eingeklickt werden.
3. Die zweiten Ebenen **(8)** können in die Keyboardauflagen **(4)** eingeführt und in der gewünschten Höhe fixiert werden. Bitte beachten Sie hierzu folgendes.

- Drehen Sie den Knopf an den Keyboardauflagen **(4)** nach Links, um diesen zu lösen
- Ziehen Sie anschließend am Knopf
- Nun können Sie die 2. Ebene in der Höhe nach oben und unten verstellen

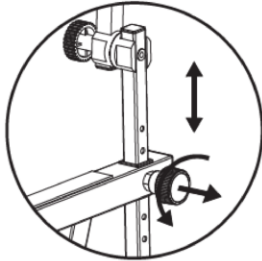

Spezifikationen

Produkt Typ	Keyboardständer
Material - Keyboardständer	Stahl
Material - 2. Ebene	Stahl
Material - Kopfhörer Halter	Stahl
Material - Rollen	Kunststoff
Lack	Pulverbeschichtung
Max. Ladekapazität - 1. Ebene	100 kg
Max. Ladekapazität - 2. Ebene	30 kg
Tiefe - 1. Ebene	45 cm
Breite - Keyboardständer	62,5 cm - 102 cm
Tiefe - Keyboardständer	50 cm
Höhe - Keyboardständer	65 cm - 96 cm
Gewicht - Keyboardständer	7,63 kg
Breite - 2. Ebene	62,5 cm - 102 cm
Tiefe - 2. Ebene	34,5 cm
Höhe - 2. Ebene	15 cm - 30 cm
Gewicht - 2. Ebene	0,65 kg
Durchmesser - Rollen	5 cm
Gewicht - Rollen	70 - 76 Gramm
Max. Ladekapazität - Kopfhörer Halter	3 kg
Maße - Kopfhörer Halter	12,7 x 2,6 x 7,0 cm
Gewicht - Kopfhörer Halter	0,11 kg