

## WEEE-Erklärung Entsorgung

Ihr Produkt wurde mit hochwertigen Materialien und Komponenten entworfen und hergestellt, die recycelbar sind und wiederverwendet werden können.  
Dieses Symbol bedeutet, dass elektrische und elektronische Geräte am Ende ihrer Nutzungsdauer vom Hausmüll getrennt entsorgt werden müssen.  
Bitte entsorgen Sie dieses Gerät bei Ihrer örtlichen kommunalen Sammelstelle oder im Recycling Center.  
Bitte helfen Sie mit, die Umwelt, in der wir leben, zu erhalten.

Technische Änderungen und Änderungen im Erscheinungsbild vorbehalten.  
Alle Angaben entsprechen dem Stand bei Drucklegung.  
Für die Richtigkeit und Vollständigkeit der enthaltenen Beschreibungen, Abbildungen und Angaben übernimmt Musikhaus Kirstein GmbH keinerlei Gewähr.  
Abgebildete Farben und Spezifikationen können geringfügig vom Produkt abweichen.  
Musikhaus Kirstein GmbH - Produkte sind nur über autorisierte Händler erhältlich.  
Distributoren und Händler sind keine Handlungsbevollmächtigten von Musikhaus Kirstein GmbH und haben keinerlei Befugnis, die Musikhaus Kirstein GmbH in irgendeiner Weise, sei es ausdrücklich oder durch schlüssiges Handeln, rechtlich zu binden.  
Diese Bedienungsanleitung ist urheberrechtlich geschützt.  
Jede Vervielfältigung, bzw. jeder Nachdruck, auch auszugsweise, und jede Wiedergabe der Abbildungen, auch in verändertem Zustand, ist nur mit schriftlicher Zustimmung der Firma Musikhaus Kirstein GmbH gestattet.

**FUNKEY**

# 61 Edition Touch

## Bedienungsanleitung

# Vorsicht

Bitte beachten Sie folgende grundlegenden Hinweise um sich oder andere nicht zu gefährden und Schäden an externen Geräten zu vermeiden.

## Warnhinweise

- Bauen Sie das Instrument nicht auseinander und nehmen Sie keine Modifikationen daran vor. Dies könnte Verletzungen durch Stromschlag zur Folge haben. Betrauen Sie eine Fachwerkstatt mit eventuell nötigen Service- und Wartungsarbeiten oder wenden Sie sich an Ihren Händler.
- Wenn Sie feststellen, dass das Stromkabel deutliche Gebrauchsspuren aufweist, das Gerät Aussetzer hat, verbrannt riecht oder raucht, ziehen Sie umgehend den Stecker aus der Steckdose und beauftragen Sie einen Techniker mit der Reparatur.
- Bevor Sie das Instrument reinigen, sollten Sie es vom Strom trennen.
- Stellen Sie das Instrument stets auf ebene, stabile Oberflächen um ein Wackeln oder Umfallen zu verhindern.
- Benutzen Sie das Instrument nicht in feuchter oder nasser Umgebung.
- Stellen Sie keine Gefäße darauf, die mit Flüssigkeiten gefüllt sind, wie z.B. Vasen, Gläser oder Flaschen.
- Legen Sie keine kleinen Gegenstände darauf, die hineinrutschen könnten, wie z.B. Haarnadeln, Nähnadeln oder Münzen.
- Stellen Sie keine brennenden Kerzen auf das Instrument.

## Vorsichtsmaßnahmen

- Um Schäden am Instrument zu vermeiden, stellen Sie es nicht an Plätze mit hohen Temperaturen oder viel Staub, stellen Sie es nicht direkt neben eine Klimaanlage und vermeiden Sie direkte Sonneneinstrahlung.
- Stellen Sie das Instrument nicht in die Nähe von anderen elektrischen Geräten um Interferenzen zu vermeiden.
- Wenden Sie im Umgang mit dem Instrument keinerlei Gewalt an und stellen Sie keine schweren Gegenstände auf das Gerät.
- Trennen Sie das Instrument vom Strom, wenn Sie es längere Zeit nicht benutzen. Um das Gerät vom Strom zu trennen, ziehen Sie bitte am Stecker, nicht am Kabel.
- Gehen Sie bitte vorsichtig mit dem Stromkabel um. Es sollte nicht in der Nähe von Heizkörpern liegen, Sie sollten keine schweren Gegenstände daraufstellen und es so verlegen, dass keine Personen darauf treten oder darüber fallen könnten.
- Bitte beachten Sie, dass dauernde hohe Lautstärke Ihr Gehör dauerhaft schädigen kann.  
Passen Sie daher die Lautstärke sorgfältig an.

## Appendix V.Technische Daten

### ■ Tastatur

·61 anschlagsdynamische Standard-Keyboardtasten

### ■ Display

·LED Display

### ■ Voice

· 300

### ■ Rhythm

·300

### ■ Demo

· 40

### ■ Effect

· Dual voice, sustain, vibrato, keyboard split, transpose, intro/ending, metronome, touch

### ■ Weitere Funktionen

· 8 Percussion Direktwahltasten

### ■ Akkorderkennung

·Single chord  finger chord  chord clear  chord volume

### ■ Lernfunktion

·Demo one  one key teaching  follow teaching

### ■ Anschlüsse

·DC9V input  USB MIDI  Kopfhörer  Microphon

### ■ Tonumfang

· C2-C7

### ■ Masse

· 1008x431x171 (mm)

### ■ Gewicht

·5.14Kg

### ■ Netzteil

· DC9V 500mA

### ■ Mitgeliefertes Zubehör

· Netzteil, Notenpult, Bedienungsanleitung

## Appendix IV.Fehlersuche / Lösung

| Fehler   | Mögliche Ursache / Lösung   |
|--|---|
| Beim Einschalten ertönt ein leises Knack-Geräusch                          | Dieses Einschaltgeräusch ist völlig normal  |
| Bei eingeschaltetem Zustand ist nach Tastaturanschlag kein Ton zu hören    | Überprüfen Sie ob der Lautstärkereglер aufgedreht ist.<br>Überprüfen Sie ob die Lautsprecheranlage durch ein eingestecktes Kabel in der Kopfhörerbuchse deaktiviert ist |
| Verzerrter Klang oder Fehlfunktionen                                       | Überprüfen Sie, ob Sie den richtigen Netzadapter verwenden, oder das Instrument mit alten Batterien betrieben wird.   |
| Im Sync Status funktioniert die Begleitfunktion nicht                      | Die Begleitfunktion startet in diesem Status erst nach Akkordangabe in der linken Hand  |
| Im Batteriebetrieb zeigt das Instrument keinerlei Reaktion                 | Überprüfen Sie den Ladezustand und die Polarität der eingelegten Batterien  |
| Das Instrument klingt verstimmt  | Überprüfen Sie ob die Transpose-Funktion den Wert 00 hat  |
| Das Instrument gibt in der Nähe eines Mobiltelefons Fehlgeräusche von sich | Mobiltelefone können elektronische Instrumente stören.<br>Entfernen Sie es aus dem Umfeld des Keyboards.  |

## Inhaltsverzeichnis

|  |    |
|--|----|
| <b>I. Bedienfeld und Anschlüsse</b>      | 1  |
| 1. Bedienfeld                            | 1  |
| 2. Anschlüsse                            | 1  |
| <b>II. Vorbereitung zum Spiel</b>        | 1  |
| <b>Stromversorgung</b>                   | 1  |
| 1. Betrieb über Netzteil                 | 1  |
| 2. Batteriebetrieb                       | 2  |
| <b>Anschlüsse</b>                        | 2  |
| 1. USB MIDI                              | 2  |
| 2. Mikrofonanschluss                     | 2  |
| 3. Kopfhöreranschluss                    | 2  |
| <b>III. Grundlegende Bedienung</b>       | 2  |
| <b>Grundfunktionen</b>                   | 2  |
| 1. Inbetriebnahme                        | 2  |
| 2. Lautstärkenanpassung                  | 3  |
| <b>Voice</b>                             | 3  |
| 1. Klangfarbenwahl (Voice)               | 3  |
| <b>Effekte</b>                           | 3  |
| 1. Dual Voice                            | 3  |
| 2. Sustain                               | 3  |
| 3. Vibrato                               | 3  |
| 4. Keyboard split                        | 4  |
| 5. TempoEinstellung                      | 4  |
| 6. Transpose                             | 4  |
| 7. Touch                                 | 4  |
| 8. Metronom                              | 4  |
| 9. Perkussion                            | 5  |
| <b>Begleitfunktion (Rhythm)</b>          | 5  |
| 1. Rhythm                                | 5  |
| 2. Start/Stop                            | 5  |
| 3. SyncStart                             | 5  |
| 4. Intro/Ending                          | 5  |
| 5. Begleitlautstärke                     | 5  |
| <b>Akkordbegleitung</b>                  | 6  |
| 1. Single Chord                          | 6  |
| 2. Finger Chord                          | 6  |
| 3. Chord Clear                           | 6  |
| 4. Akkordlautstärke                      | 6  |
| <b>Aufnahmefunktion</b>                  | 6  |
| <b>Demo one</b>                          | 7  |
| <b>Lernfunktion</b>                      | 7  |
| <b>Appendix I. Tone list</b>             | 8  |
| <b>Appendix II. Rhythm list</b>          | 9  |
| <b>Appendix III. Demo songs list</b>     | 10 |
| <b>Appendix IV. Fehlersuche / Lösung</b> | 11 |
| <b>Appendix V. Technische Daten</b>      | 12 |

# 1 I. Bedienfeld und Anschlüsse

## Bedienfeld

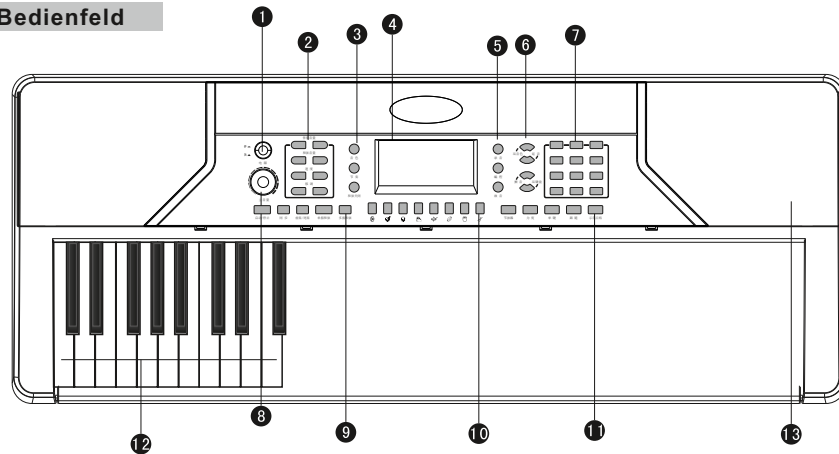

- |  |  |   |
|--|--|---|
| 1. Power Schalter                                | 5. Record/Program/Play                                     | 10. Percussion  |
| 2. Accomp volume±/Chord volume/Tempo±/Transpose± | 6. Dual voice/Sustain/Vibrato /Keyboard split              | 11. Metronome/ Touch/ One key teaching/ Follow teaching/ Demo one |
| 3. Tone/Rhythm/Chord clear                       | 7. Nummerntasten 0-9/+, -                                  | 12. Akkordbereich   |
| 4. Display                                       | 8. Lautstärkeregler  | 13. Lautsprecher  |
|  | 9. Start/stop/sync/Intro/ending /Single chord/Finger chord |   |

## Anschlüsse

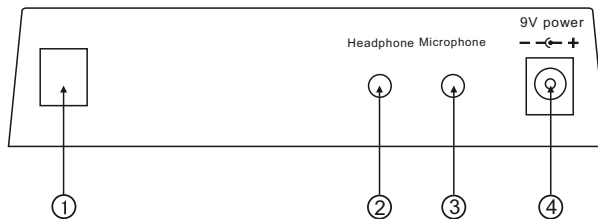

1. USB MIDI Buchse
2. Kopfhöreranschluss
3. Microphonanschluss
4. Anschluss für DC Netzteil

# II. Vorbereitung zum Spiel

## Stromversorgung

### 1. Betrieb über Netzteil

Bitte verwenden Sie das mitgelieferte Netzteil.  
Verbinden Sie den Hohlstecker des Netzteils mit der entsprechenden Buchse an der Rückseite des Instruments.  
Verbinden Sie anschließend das Netzteil mit einer Steckdose. Die Netzspannung muss mit der Eingangsspannung des Netzteils übereinstimmen.

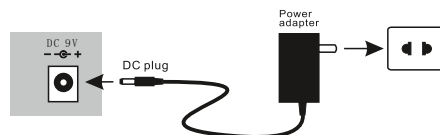

# Appendix III. Demo list

| No. | Song name           | No. | Song name            | No. | Song name              |
|-----|---------------------|-----|----------------------|-----|------------------------|
| 00  | Turkey March        | 14  | Chong Erfei          | 28  | In rain                |
| 01  | Red River Valley    | 15  | Minuet in G major    | 29  | long time ago          |
| 02  | American Patrol     | 16  | Spanish Matador      | 30  | Magic Flute Overture   |
| 03  | Susanna             | 17  | Serenade - Haydn     | 31  | Silent Night           |
| 04  | Mozart Piano Sinata | 18  | Yankee Doodle        | 32  | Hungary Dance          |
| 05  | Mariage d'amour     | 19  | Waltz                | 33  | Western is gone        |
| 06  | Waterside Adi Lina  | 20  | Minuet               | 34  | Fountain               |
| 07  | Smile Polka         | 21  | Rain Melody          | 35  | Mary had a little lamb |
| 08  | Jingle Beus         | 22  | Frosty               | 36  | Music Box Dance        |
| 09  | Lardesik March      | 23  | Old French           | 37  | Four Seasons           |
| 10  | Mozart No.40        | 24  | Blue Danube          | 38  | Concerto Of Love       |
| 11  | Clapping song       | 25  | A small brown bottle | 39  | Destiny                |
| 12  | Fur Elise           | 26  | Hawthorn             |     |                        |
| 13  | Katyusha            | 27  | River Of Babylon     |     |                        |

| NO. | Rhythm name   | NO. | Rhythm name | NO. | Rhythm name       | NO. | Rhythm name         | NO. | Rhythm name          |
|-----|---------------|-----|-------------|-----|-------------------|-----|---------------------|-----|----------------------|
| 00  | Soul 1        | 60  | Swing 4     | 120 | Waltz 2           | 180 | Japanese Folk Music | 240 | CountryDance2        |
| 01  | Soul 2        | 61  | Swing 5     | 121 | Waltz 3           | 181 | Trip Hop 1          | 241 | CountryDance3        |
| 02  | Soul 3        | 62  | Swing 6     | 122 | Waltz 4           | 182 | Trip Hop2           | 242 | World Fusion         |
| 03  | Soul 4        | 63  | Baiao       | 123 | Jazz Waltz 1      | 183 | Chamber pop1        | 243 | Chinese traditional1 |
| 04  | Soul 5        | 64  | Bolero      | 124 | Jazz Waltz 2      | 184 | Chamber pop12       | 244 | Chinese traditional2 |
| 05  | Soul 6        | 65  | Bossanova 1 | 125 | Jazz Waltz 3      | 185 | PopSwing1           | 245 | Chinese traditional3 |
| 06  | Soul 7        | 66  | Bossanova 2 | 126 | Country Waltz 1   | 186 | PopSwing2           | 246 | Thailand Rhythm      |
| 07  | Soul 8        | 67  | Bossanova 3 | 127 | Country Waltz 2   | 187 | PopSwing3           | 247 | ModernWaltz1         |
| 08  | Slow Soul 1   | 68  | Bossanova 4 | 128 | JazzSoul1         | 188 | PopSwing4           | 248 | ModernWaltz2         |
| 09  | Slow Soul 2   | 69  | Bossanova 5 | 129 | JazzSoul2         | 189 | PopSwing5           | 249 | ModernWaltz3         |
| 10  | Slow Soul 3   | 70  | Calypso     | 130 | JazzSoul3         | 190 | PopSwing6           | 250 | ModernWaltz4         |
| 11  | Slow Soul 4   | 71  | Habanera    | 131 | JazzSoul4         | 191 | Celtic Pop          | 251 | Britpopwaltz1        |
| 12  | Slow Soul 5   | 72  | Reggae 1    | 132 | JazzSoul5         | 192 | Hawaiian Pop        | 252 | Britpopwaltz2        |
| 13  | Funkey soul 1 | 73  | Reggae 2    | 133 | JazzSoul6         | 193 | SoftBossanova1      | 253 | Britpopwaltz3        |
| 14  | Funkey soul 2 | 74  | Jorpo       | 134 | JazzSoul7         | 194 | SoftBossanova2      | 254 | Contemporary Waltz1  |
| 15  | Funkey soul 3 | 75  | Tango 1     | 135 | JazzSoul8         | 195 | SoftBossanova3      | 255 | Contemporary Waltz2  |
| 16  | Funkey soul 4 | 76  | Tango 2     | 136 | Light Beat 1      | 196 | SoftBossanova4      | 256 | ModernSoul1          |
| 17  | Funkey soul 5 | 77  | Tango 3     | 137 | Light Beat 2      | 197 | SoftBossanova5      | 257 | ModernSoul2          |
| 18  | Funkey soul 6 | 78  | Manbo 1     | 138 | Light Beat 3      | 198 | Mento               | 258 | ModernSoul3          |
| 19  | Funkey soul 7 | 79  | Manbo 2     | 139 | Light Beat 4      | 199 | Shima Uta           | 259 | ModernSoul4          |
| 20  | Funkey soul 8 | 80  | Rhumba 1    | 140 | Light Beat 5      | 200 | Reggae-Pop1         | 260 | ModernSoul5          |
| 21  | West Coast    | 81  | Rhumba 2    | 141 | SoulPsychedelic 1 | 201 | Reggae-Pop2         | 261 | ModernSoul6          |
| 22  | Euro Soul     | 82  | Rhumba 3    | 142 | SoulPsychedelic 2 | 202 | European Traditions | 262 | ModernSoul7          |
| 23  | 16 AOR 1      | 83  | Rhumba 4    | 143 | SoulPsychedelic 3 | 203 | TangoPop1           | 263 | ModernSoul8          |
| 24  | 16 AOR 2      | 84  | Rhumba 5    | 144 | SoulPsychedelic 4 | 204 | TangoPop2           | 264 | Classical Soul 1     |
| 25  | 16 Beat 1     | 85  | Bequine     | 145 | SoulPsychedelic 5 | 205 | TangoPop3           | 265 | Classical Soul 2     |
| 26  | 16 Beat 2     | 86  | Salsa       | 146 | SoulPsychedelic 6 | 206 | Rhythm Mambo 1      | 266 | Classical Soul 3     |
| 27  | 16 Beat 3     | 87  | Merengue 1  | 147 | SoulPsychedelic 7 | 207 | Rhythm Mambo 2      | 267 | Classical Soul 4     |
| 28  | 16 Ballad 1   | 88  | Merengue 2  | 148 | SoulPsychedelic 8 | 208 | BritRhumba 1        | 268 | Classical Soul 5     |
| 29  | 16 Ballad 2   | 89  | Vallentao   | 149 | Goth Psychedelic  | 209 | BritRhumba 2        | 269 | Contemporary R&b1    |
| 30  | Pop Dance 1   | 90  | Plena       | 150 | Psychedelic swing | 210 | BritRhumba 3        | 270 | Contemporary R&b2    |
| 31  | Pop Dance 2   | 91  | Lambada     | 151 | Folkrock1         | 211 | BritRhumba 4        | 271 | Contemporary R&b3    |
| 32  | Pop Dance 3   | 92  | Bachata 1   | 152 | Folkrock2         | 212 | BritRhumba 5        | 272 | Contemporary R&b4    |
| 33  | Shuffle 1     | 93  | Bachata 2   | 153 | New century1      | 213 | SoulBequine         | 273 | Contemporary R&b5    |
| 34  | Shuffle 2     | 94  | Bachata 3   | 154 | New century2      | 214 | Chamber pop         | 274 | Contemporary R&b6    |
| 35  | 8 Shuffle     | 95  | Samba 1     | 155 | New century3      | 215 | Neo-Merengue1       | 275 | Contemporary R&b7    |
| 36  | Hard Rock     | 96  | Samba 2     | 156 | 16 Pop 1          | 216 | Neo-Merengue2       | 276 | Contemporary R&b8    |
| 37  | Slow Rock 1   | 97  | Pop Samba 1 | 157 | 16 Pop 2          | 217 | Big Beat            | 277 | Deep Funk            |
| 38  | Slow Rock 2   | 98  | Pop Samba 2 | 158 | Modern dance1     | 218 | PlenaBeat           | 278 | European Jazz        |
| 39  | Pop Classic   | 99  | Pop Samba 3 | 159 | Modern dance2     | 219 | Downtempo           | 279 | 70' Rock             |
| 40  | Blues         | 100 | Jazz Samba  | 160 | Modern dance3     | 220 | ElectricBachata 1   | 280 | 80' Rock             |
| 41  | Twist         | 101 | March 1     | 161 | Modern dance4     | 221 | ElectricBachata 2   | 281 | 16 SoftRock 1        |
| 42  | Hard 3 Beat   | 102 | March 2     | 162 | Modern dance5     | 222 | ElectricBachata 3   | 282 | 16 SoftRock 2        |
| 43  | Love Ballad 1 | 103 | March 3     | 163 | 8 Post Rock       | 223 | FolkSamba1          | 283 | 16 SoftRock 3        |
| 44  | Love Ballad 2 | 104 | March 4     | 164 | ClassicRock       | 224 | FolkSamba2          | 284 | 16 BalladRock 1      |
| 45  | Love Ballad 3 | 105 | Polkal 1    | 165 | JazzRock1         | 225 | Jump Samba 1        | 285 | 16 BalladRock 2      |
| 46  | Love Ballad 4 | 106 | Polkal 2    | 166 | JazzRock2         | 226 | Jump Samba 2        | 286 | Afro Dance 1         |
| 47  | Euro Beat     | 107 | Polkal 3    | 167 | Traditional Pop   | 227 | Jump Samba 3        | 287 | Afro Dance 2         |
| 48  | House 1       | 108 | C&W 1       | 168 | Country Blues     | 228 | Afro Samba          | 288 | Afro Dance 3         |
| 49  | House 2       | 109 | C&W 2       | 169 | Indian Pop        | 229 | Rock March1         | 289 | JazzShuffle1         |
| 50  | Swing Beat    | 110 | Bluegrass   | 170 | Hard 3 Rock       | 230 | Rock March2         | 290 | JazzShuffle2         |
| 51  | 8 Ballad      | 111 | Country 1   | 171 | Classical ballad1 | 231 | Rock March3         | 291 | 8 JazzShuffle        |
| 52  | Step          | 112 | Country 2   | 172 | Classical ballad2 | 232 | Rock March4         | 292 | Heavy metal rock     |
| 53  | Big Band 1    | 113 | Country 3   | 173 | Classical ballad3 | 233 | PolkaBlues1         | 293 | RockDance1           |
| 54  | Big Band 2    | 114 | Middle East | 174 | Classical ballad4 | 234 | PolkaBlues2         | 294 | RockDance2           |
| 55  | Conbmo 1      | 115 | China 1     | 175 | Light Ballad      | 235 | PolkaBlues3         | 295 | Middle East Pop      |
| 56  | Conbmo 2      | 116 | China 2     | 176 | Deep House        | 236 | CountryRock1        | 296 | Soul Blues           |
| 57  | Swing 1       | 117 | China 3     | 177 | Hard House        | 237 | CountryRock2        | 297 | Glam Rock            |
| 58  | Swing 2       | 118 | Thailand    | 178 | House dance       | 238 | Jazz Blues          | 298 | Hard House           |
| 59  | Swing 3       | 119 | Waltz 1     | 179 | 8 Pop             | 239 | CountryDance1       | 299 | Light Ballad         |

## I. Bedienfeld und Anschlüsse

Achtung: Sollten Sie das Instrument für längere Zeit nicht nutzen, oder im Falle eines Gewitters, trennen Sie aus Sicherheitsgründen den Netzstecker vom Stromnetz.

### 2. Batteriebetrieb

Öffnen Sie den Batteriefachdeckel an der Unterseite des Instruments und legen Sie 8 Stück 1.5V-Batterien der Größe D ein. Achten Sie beim Einlegen auf die richtige Polarität. Diese finden Sie auf dem Batteriefachdeckel markiert. Rasten Sie den Batteriefachdeckel wieder sicher ein.

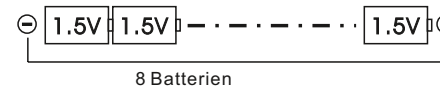

8 Batterien

Achtung: Verwenden Sie nur den passenden Batterietyp. Mischen Sie keine Batterien mit unterschiedlichem Ladestatus. Nehmen Sie die Batterien aus dem Batteriefach, falls Sie das Instrument für längere Zeit nicht benutzen, um Beschädigungen der Elektronik durch auslaufende Batterien zu vermeiden.

### Anschlüsse

#### 1. USB MIDI

Diese Schnittstelle dient zur Verbindung zum Computer. Stellen Sie sicher, dass auf Ihrem Computer eine MIDI-fähige Anwendung (z.B. ein Notationsprogramm) installiert ist.

#### 2. Mikrofonanschluss

Nutzen Sie ein dynamisches Mikrofon mit 3,5mm Klinkenanschluss.

#### 3. Kopfhöreranschluss

Nutzen Sie einen Stereokopfhörer mit 3,5mm Klinkenstecker. Die internen Lautsprecher werden im Kopfhörerbetrieb automatisch deaktiviert. Nutzen Sie die Kopfhörer nur für eine angemessene Dauer und mit angemessener Lautstärke um Hörschäden vorzubeugen.

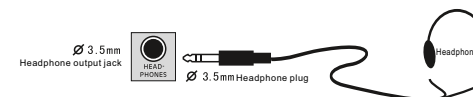

Ø 3,5 mm  
Headphone output jack

HEADPHONES

Ø 3,5 mm Headphone plug



## III. Grundlegende Bedienung

### Grundfunktionen

#### 1. Inbetriebnahme

Drücken Sie [Power] um das Instrument einzuschalten. Das Instrument muss über das mitgelieferte Netzteil zum Stromnetz verbunden sein. Alternativ müssen Batterien im Batteriefach eingelegt sein. Drücken Sie [Power] erneut, um das Instrument wieder auszuschalten.



### III. Grundlegende Bedienung

#### 2. Lautstärkenanpassung

Um die Lautstärke einzustellen, nutzen Sie den [Master Volume] Regler. Drehen Sie den Regler im Uhrzeigersinn um die Lautstärke zu erhöhen. Drehen Sie den Regler gegen den Uhrzeigersinn um die Lautstärke zu verringern.

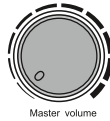

#### Voice

##### 1. Klangfarbenauswahl (Voice)

Drücken Sie die Taste [Tone], um die Klangfarbenauswahl zu aktivieren. Nutzen Sie nun die [+/-] Tasten oder den Nummernblock um die gewünschte Klangfarbe [Voice] auszuwählen.

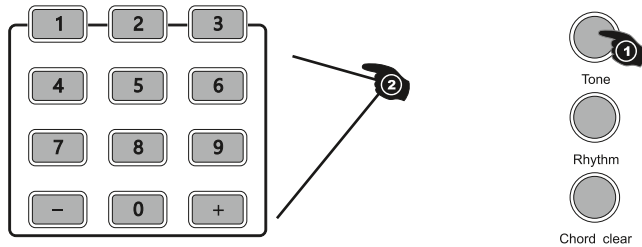

#### Effekte

##### 1. Dual Voice

Drücken Sie die [Dual Voice]Taste, um die Dual Voice-Funktion zu aktivieren. Nun mischen sich zwei Klangfarben. Voice 1 ist die Klangfarbe die vor dem Aktivieren der Dual Voice Funktion ausgewählt war.

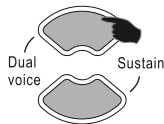

##### 2. Sustain

Drücken Sie die [Sustain] Taste, um die Vibrato-Funktion zu aktivieren. Drücken Sie die [Sustain] Taste erneut, um die Vibrato-Funktion zu beenden.

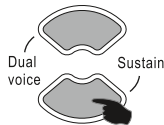

##### 3. Vibrato

Drücken Sie die [Vibrato] Taste, um die Vibrato-Funktion zu aktivieren. Drücken Sie die [Vibrato] Taste erneut, um die Vibrato-Funktion zu beenden.

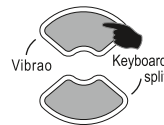

| NO. | Name of tone            | NO. | Name of tone          | NO. | Name of tone                | NO. | Name of tone              | NO. | Name of tone               |
|-----|-------------------------|-----|-----------------------|-----|-----------------------------|-----|---------------------------|-----|----------------------------|
| 00  | Acoustic Grand Piano    | 60  | French Horn           | 120 | Guitar Fret Noise           | 180 | Bright Violin             | 240 | Psychedelic Synth Lead     |
| 01  | Bright Acoustic Piano   | 61  | Brass Section         | 121 | Breath Noise                | 181 | Stringed violin           | 241 | Vibraphone Synth Lead      |
| 02  | Electric Grand Piano    | 62  | Synth Brass 1         | 122 | Seashore                    | 182 | Trill violin              | 242 | Marimba Synth Lead         |
| 03  | Honky-tonk Piano        | 63  | Synth Brass 2         | 123 | Bird Tweet                  | 183 | Electronic violin         | 243 | Metal FX                   |
| 04  | Rhodes Piano            | 64  | Soprano Sax           | 124 | Telephone Ring              | 184 | Large violin              | 244 | Electronic FX              |
| 05  | Chorused Piano          | 65  | Alto Sax              | 125 | Helicopter                  | 185 | rhythm Orchestra          | 245 | Electronic String Ensemble |
| 06  | Harpsichord             | 66  | Tenor Sax             | 126 | Applause                    | 186 | Pizzicato Violin          | 246 | Wind FX                    |
| 07  | Clavichord              | 67  | Baritone Sax          | 127 | Gunshot                     | 187 | Pizzicato Ensemble 1      | 247 | Clarinet FX                |
| 08  | Celesta                 | 68  | Oboe                  | 128 | Percussion                  | 188 | Pizzicato Ensemble 2      | 248 | Organ FX                   |
| 09  | Glockenspiel            | 69  | English Horn          | 129 | Rhythm electric Piano       | 189 | Percussion band           | 249 | Crystal FX                 |
| 10  | Music box               | 70  | Bassoon               | 130 | Baritone Xylophone          | 190 | Baritone Synth Contrabass | 250 | Synth Shamisen             |
| 11  | Vibraphone              | 71  | Clarinet              | 131 | Clean Piano                 | 191 | Bass Flute                | 251 | Electronic Shamisen        |
| 12  | Marimba                 | 72  | Piccolo               | 132 | Bright Dulcimer             | 192 | Distortion Contrabass     | 252 | Bright Sitar               |
| 13  | Xylophone               | 73  | Flute                 | 133 | Rhythm Grand Piano          | 193 | Contrabass Lead           | 253 | Whistle Accord             |
| 14  | Tubular Bells           | 74  | Recorder              | 134 | Traditional Piano           | 194 | Violin Lead               | 254 | rhythm Nation              |
| 15  | Dulcimer                | 75  | Pan Flute             | 135 | Aluminium jean              | 195 | Cello Lead                | 255 | Bright Koto                |
| 16  | Hammond Organ           | 76  | Bottle Blow           | 136 | Rock Grand Piano            | 196 | Pizzicato rhythm          | 256 | Koto Lead                  |
| 17  | Percussive Organ        | 77  | Shakuhachi            | 137 | Electronic organ            | 197 | high Harp                 | 257 | Diplophonia Koto           |
| 18  | Church Organ            | 78  | Whistle               | 138 | Psychedelic electronic      | 198 | Harp ensemble             | 258 | Baritone Koto              |
| 19  | Rock Organ              | 79  | Ocarina               | 139 | Water jean                  | 199 | Synth Harp                | 259 | Synth Koto                 |
| 20  | Reed Organ              | 80  | Lead 1 (square)       | 140 | Bright Guitar               | 200 | Baritone Trumpet          | 260 | Environmental Lead         |
| 21  | Accordion               | 81  | Lead 2 (sawtooth)     | 141 | Orchestra piccolo           | 201 | Trumpet ensemble          | 261 | Metal Lead                 |
| 22  | Harmonica               | 82  | Lead 3 (caliope lead) | 142 | Heavy metal guitar          | 202 | rhythm Trumpet            | 262 | Orchestra Lead             |
| 23  | Tango Accordion         | 83  | Lead 4 (chiff lead)   | 143 | Crystal guitar              | 203 | high Trumpet              | 263 | Glockenspiel Lead          |
| 24  | Acoustic Guitar (nylon) | 84  | Lead 5 (charang)      | 144 | Queer electric Piano        | 204 | Synth Trumpet             | 264 | Bass Lead                  |
| 25  | Acoustic Guitar (steel) | 85  | Lead 6 (voice)        | 145 | Bright bass                 | 205 | Baritone Trombone         | 265 | Fifths Lead                |
| 26  | Electric Guitar (jazz)  | 86  | Lead 7 (fifths)       | 146 | Rock Electric Bass          | 206 | Trombone ensemble         | 266 | Wind Lead                  |
| 27  | Electric Guitar (clean) | 87  | Lead 8 (bass+lead)    | 147 | Rhythm Electric Bass        | 207 | rhythm Trombone           | 267 | Atmosphere Lead            |
| 28  | Electric Guitar (muted) | 88  | Pad 1 (new age)       | 148 | Psychedelic Bass            | 208 | rhythm Trombone           | 268 | Sharp Lead                 |
| 29  | Overdriven Guitar       | 89  | Pad 2 (warm)          | 149 | Heavy metal bass            | 209 | baritone Trombone         | 269 | Bright Lead                |
| 30  | Distortion Guitar       | 90  | Pad 3 (polysynth)     | 150 | Magic electronic            | 210 | Synth Trombone            | 270 | East Nation Pad            |
| 31  | Guitar Harmonics        | 91  | Pad 4 (choir)         | 151 | Bright violin               | 211 | Violin French Horn        | 271 | Atmosphere Pad             |
| 32  | Acoustic Bass           | 92  | Pad 5 (bowed)         | 152 | Atonic violin               | 212 | French Horn ensemble      | 272 | Electric bass Pad          |
| 33  | Electric Bass (finger)  | 93  | Pad 6 (metallic)      | 153 | Heavy bass orchestra        | 213 | Electronic French Horn    | 273 | electric Piano Pad         |
| 34  | Electric Bass (pick)    | 94  | Pad 7 (halo)          | 154 | Synth clarinet              | 214 | Synth French Horn         | 274 | Clean Guitar Pad           |
| 35  | Fretless Bass           | 95  | Pad 8 (sweep)         | 155 | Interactive Lead            | 215 | Psychedelic Synth Brass   | 275 | Western Pad                |
| 36  | Slap Bass 1             | 96  | FX 1 (rain)           | 156 | For the keyboard            | 216 | Distortion Synth Brass    | 276 | Sci-fi Pad                 |
| 37  | Slap Bass 2             | 97  | FX 2 (soundtrack)     | 157 | Bagpipes                    | 217 | Vibraphone Synth Brass    | 277 | Metal Sci-fi Pad           |
| 38  | Synth Bass 1            | 98  | FX 3 (crystal)        | 158 | Suona                       | 218 | Synth Muted Trumpet       | 278 | Clarinet Pad               |
| 39  | Synth Bass 2            | 99  | FX 4 (atmosphere)     | 159 | Pipa                        | 219 | Rock Synth Brass          | 279 | Electronic dance Pad       |
| 40  | Violin                  | 100 | FX 5 (brightness)     | 160 | Church Piano                | 220 | Soprano Sax ensemble      | 280 | Double Kalimba             |
| 41  | Viola                   | 101 | FX 6 (goblins)        | 161 | Church electric Piano       | 221 | rhythm Soprano Sax        | 281 | Bright Kalimba             |
| 42  | Cello                   | 102 | FX 7 (echoes)         | 162 | Synth Piano                 | 222 | Synth Soprano Sax         | 282 | Crystal Kalimba            |
| 43  | Contrabass              | 103 | FX 8 (sci-fi)         | 163 | Baritone Piano              | 223 | National Sax              | 283 | Synth Kalimba              |
| 44  | Tremolo Strings         | 104 | Sitar                 | 164 | Piano PAD                   | 224 | Metal Sax                 | 284 | Electronic Bagpipe         |
| 45  | Pizzicato Strings       | 105 | Banjo                 | 165 | String Piano                | 225 | Baritone Sax ensemble     | 285 | Wind Bagpipe               |
| 46  | Orchestral Harp         | 106 | Shamisen              | 166 | Metal Piano                 | 226 | Crystal Sax               | 286 | high Bagpipe               |
| 47  | Timpani                 | 107 | Koto                  | 167 | Light rhythm Piano          | 227 | Soft Baritone Sax         | 287 | Bright Bagpipe             |
| 48  | String Ensemble 1       | 108 | Kalimba               | 168 | electric Piano Pad          | 228 | Synth Baritone Sax        | 288 | Orchestra Bagpipe          |
| 49  | String Ensemble 2       | 109 | Bagpipe               | 169 | Classical piano             | 229 | Heavy metal Sax           | 289 | Baritone Bagpipe           |
| 50  | Synth Strings 1         | 110 | Fiddle                | 170 | Guitar organ                | 230 | Church Oboe               | 290 | Environmental Shanai       |
| 51  | Synth Strings 2         | 111 | Shanai                | 171 | An electric guitar          | 231 | Bass Oboe                 | 291 | Baritone Shanai            |
| 52  | Choir Aahs              | 112 | Tinkle Bell           | 172 | synthesis Nylon Guitar      | 232 | Oboe ensemble             | 292 | Tenor Shanai               |
| 53  | Voice Oohs              | 113 | Agogo                 | 173 | Synthetic electronic guitar | 233 | Bright Oboe               | 293 | high Shanai                |
| 54  | Synth Voice             | 114 | Steel Drums           | 174 | Bright clean Guitar         | 234 | distortio oboe            | 294 | Synth Shanai               |
| 55  | Orchestra Hit           | 115 | Woodblock             | 175 | Orchestra Guitar            | 235 | English Horn ensemble     | 295 | Bright Steel Drums         |
| 56  | Trumpet                 | 116 | Taiko Drum            | 176 | Psychedelic Guitar          | 236 | Pizzicato English Horn    | 296 | Steel Drums Lead           |
| 57  | Trombone                | 117 | Melodic Tom           | 177 | Bright organ                | 237 | Diplophonia English Horn  | 297 | Lyric Steel Drums          |
| 58  | Tuba                    | 118 | Synth Drum            | 178 | Pick organ                  | 238 | Bright English Horn       | 298 | Orchestra Steel Drums      |
| 59  | Muted Trumpet           | 119 | Reverse Cymbal        | 179 | Synth accordion             | 239 | Synth English Horn        | 299 | Synth Steel Drums          |

## III. Grundlegende Bedienung

### Demo one

Drücken Sie die [Demo One]Taste um in den Demo Modus zu gelangen. Alle Demos werden nun im Kreis abgespielt. Nutzen Sie die [+/-]Tasten um einen Demo-Song auszuwählen. Drücken Sie [Demo One] erneut um diesen Modus zu verlassen.



### Lernfunktion

Drücken Sie die Taste [One Key Teaching] oder [Follow Teaching], um die gewünschte Lernfunktion aufzurufen. Nutzen Sie nun die Zifferntasten oder die [+/-]Tasten, um verschiedene Übe-Songs auszuwählen. Drücken Sie die Taste [One Key Teaching] oder [Follow Teaching] erneut, um die Teaching-Funktion zu beenden.

One Key Teaching: Der richtige Klang wird unabhängig von der gespielten Tonhöhe wiedergegeben. Das Lied wird bei jedem Tastendruck weitergespielt.



Follow Teaching: Die zu spielenden Noten werden im Display angezeigt. Das Lied wird bei jedem richtigen Tastendruck weitergespielt.



## III. Grundlegende Bedienung

### 4. Keyboard Split

Drücken Sie [Keyboard Split] um die Klaviatur in zwei Hälften zu unterteilen. Die Trennung erfolgt ab der 24. Taste von links. Der Klang der rechten Tastaturhälfte kann über die Zifferntasten eingestellt werden. Der Klang der linken Hälfte ist voreingestellt.

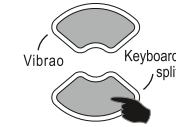

### 5. Tempoeinstellung

Drücken Sie die Tasten [Tempo +/-], um das Wiedergabetempo für Rhythmus, Metronom und Demo einzustellen. Der Einstellbereich liegt zwischen 30 und 240. Drücken Sie die beiden Tasten [Tempo +/-] gleichzeitig um den Tempo-Standardwert 120 wiederherzustellen.

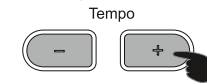

### 6. Transpose

Drücken Sie die Tasten [Transpose +/-] um das Instrument in Halbtonschritten nach oben oder unten zu Verstimmen. Sie können die Tonhöhe um 6 Halbtonschritte nach oben oder unten ändern. Drücken Sie die beiden Tasten [Transpose +/-] gleichzeitig, um die Standardstimmung wiederherzustellen.

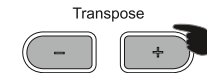

### 7. Touch

Standardmässig ist die Touch-Funktion des Keyboards aktiviert. Drücken Sie die Taste [Touch Response] um die Touch-Funktion des Instruments zu deaktivieren. Drücken Sie die Taste erneut um die Touch-Funktion wieder zu aktivieren.

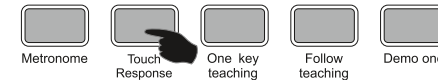

### 8. Metronom

Drücken Sie die [Metronome] Taste, um das Metronom zu aktivieren. Es stehen vier Taktarten zur Verfügung. Durch mehrmaliges Drücken von [Metronome] wechseln Sie durch 1/4 Beat, 2/4 Beat, 3/4 Beat, 4/4 Beat. Drücken Sie [Metronome] im Metronombetrieb erneut um das Metronom zu verlassen.

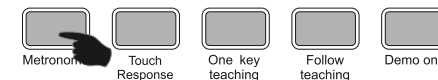

### Percussion

Drücken Sie die Percussion Direktwahl-tasten um Ihrem Spiel verschiedene Percussionseffekte hinzuzufügen.

### Percussion Direktwahl-tasten

|            |            |                |           |                |            |              |        |
|------------|------------|----------------|-----------|----------------|------------|--------------|--------|
|            |            |                |           |                |            |              |        |
| Bass Drum1 | Side Stick | Acoustic Snare | Hand Clap | Crash Cymbal 1 | Tambourine | High Timpani | Claves |



## III. Grundlegende Bedienung

### Begleitfunktion (Rhythm)

#### 1. Rhythm

Dieses Instrument verfügt über 300 Rhythmen zur Begleitfunktion. Drücken Sie die Taste [Rhythm], um die Rhythmusauswahl zu aktivieren. Nutzen Sie nun die [+/-] Tasten oder den Nummernblock um den gewünschten Rhythmus auszuwählen.

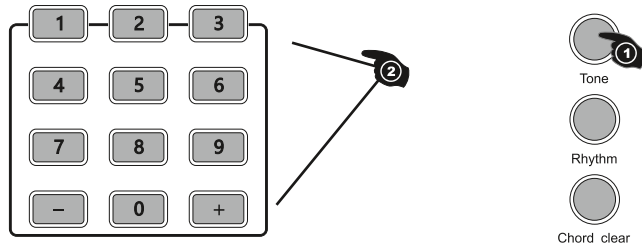

#### 2. Start/stop

Drücken Sie [Start/Stop] um den Rhythmus zu starten und erneut um diesen zu stoppen.



#### 3. SyncStart

Drücken Sie die Taste [Sync] um den SyncStart der Begleitautomatik zu aktivieren. Der Rhythmus startet nun, sobald Sie eine Taste im Akkordbereich der Klaviatur gedrückt haben. Drücken Sie [Sync] erneut um diese Funktion zu verlassen.



#### 4. Intro/Ending

Drücken Sie [Intro/Ending] bevor die Begleitfunktion gestartet wurde um dem Begleitmuster ein Intro hinzuzufügen. Drücken Sie [Intro/Ending] während der Begleitwiedergabe um dem Begleitmuster ein Ending hinzuzufügen.



#### 5. Begleitlautstärke anpassen

Drücken Sie die Tasten [Accomp Volume +/-], um die Lautstärke der Begleitung anzupassen. Regelbereich 0-8. Drücken Sie die beiden Tasten [Accomp Volume +/-] gleichzeitig um den Standardwert wieder herzustellen (7).

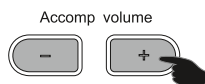

## III. Grundlegende Bedienung

### Akkordbegleitung

#### 1. Single Chord

Drücken Sie die [Single chord] Taste um die Akkorderkennung im Akkordbereich der Tastatur durch Eingabe im Singlefinger-Modus zu aktivieren. Siehe Beispiel rechts. Drücken Sie [Start/Stop] um Single Chord zu verlassen.



#### 2. Finger Chord

Drücken Sie die [Finger chord] Taste um die Akkorderkennung im Akkordbereich der Tastatur durch Eingabe des ganzen Akkords zu aktivieren. Siehe Beispiel rechts. Drücken Sie [Start/Stop] um Single Chord zu verlassen.

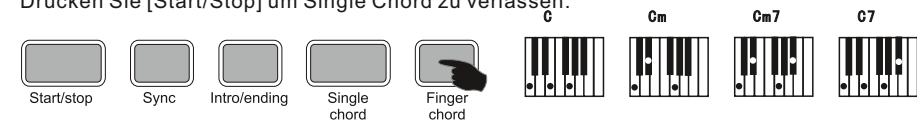

#### 3. Chord Clear

Drücken Sie die [Chord Clear] Taste während der Wiedergabe mit Akkordbegleitung. Die Akkordbegleitung stoppt. Der Rhythmus wird allerdings weiter wiedergegeben.



#### 4. Akkordlautstärke anpassen

Drücken Sie die Tasten [Chord Volume +/-], um die Lautstärke der Begleitakkorde anzupassen. Regelbereich 0-8. Drücken Sie die beiden Tasten [Chord Volume +/-] gleichzeitig um den Standardwert wieder herzustellen (7).

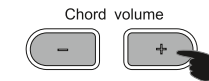

### Aufnahmefunktion

1. Drücken Sie die [Record] Taste um in den Aufnahmemodus zu gelangen.

Die Aufnahme startet nach Drücken einer Klaviaturtaste oder Percussion Taste automatisch. Bereits gespeicherte Aufnahmen werden überspielt. Die max. Aufnahmelänge entspricht 120 Noten. Ist diese Grenze erreicht, zeigt das Display „Full“ an.

2. Drücken sie nun direkt die [Play] Taste um die Aufnahme abzuspielen.

3. Drücken Sie die [Program] Taste um in den Rhythmus-Programmiermodus zu gelangen. Drücken Sie nun die Percussion Direktwahl-tasten um einen Rhythmus zu erstellen. Die max. Aufnahmelänge entspricht 32 Noten. Drücken sie nun direkt die [Play] Taste um den Rhythmus.

Jedes Mal wenn Sie [Program] drücken, wird der letzte Speicher gelöscht und der Programmiermodus erneut gestartet.



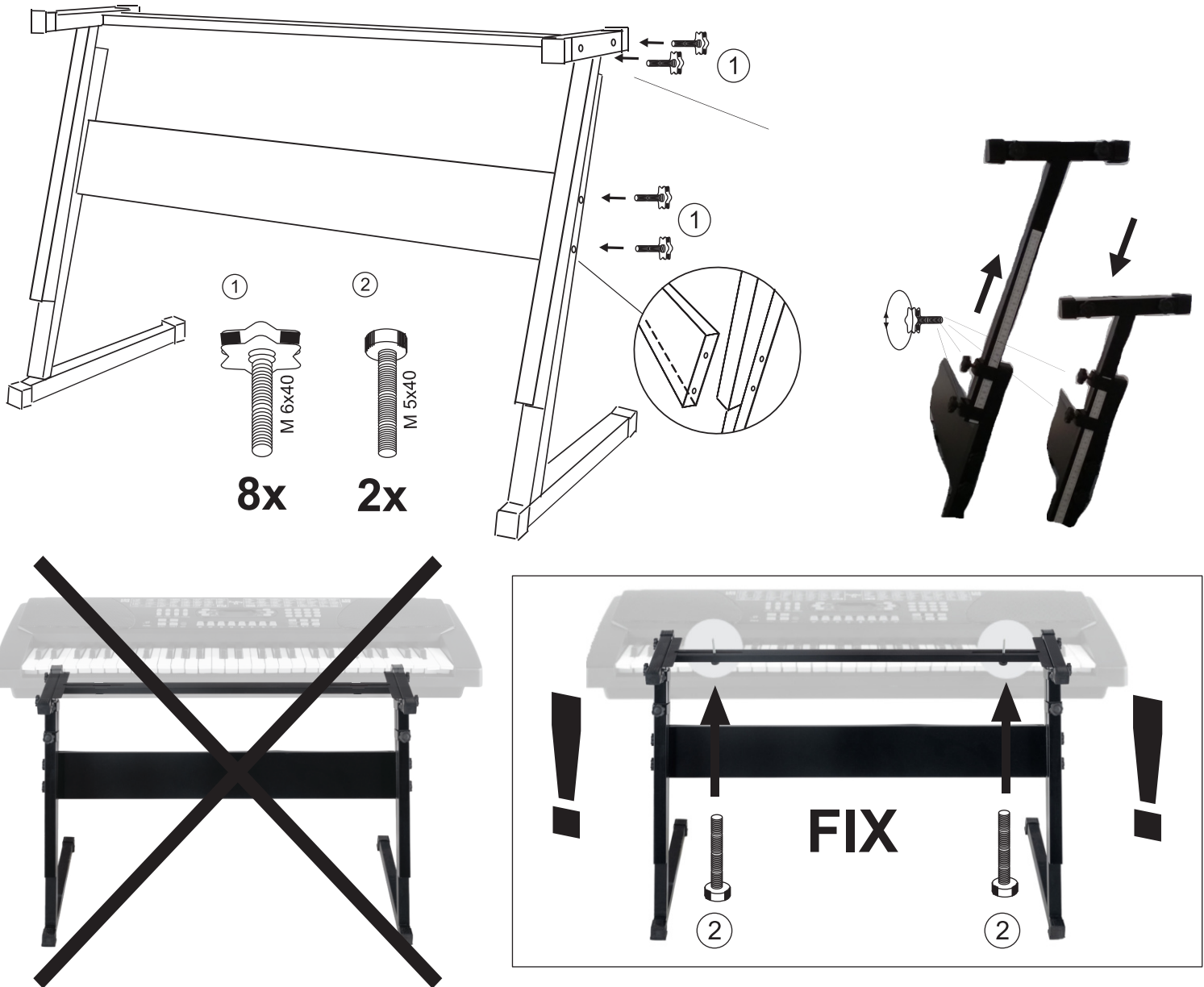

**VORSICHTSMASSNAHMEN (BITTE SORGFÄLTIG DURCHLESEN)** Kinder sollten beaufsichtigt werden, um sicherzustellen, dass sie dieses Produkt nicht als Spielzeug verwenden. Lassen Sie Kinder niemals unbeaufsichtigt mit dem Verpackungsmaterial spielen. Warnhinweise: Stellen Sie das Produkt stets auf eine geeignete Oberfläche ab, um ein Wackeln oder Umfallen zu verhindern. Vorsichtsmaßnahmen: Um Schäden am Produkt zu vermeiden, stellen Sie es nicht an Plätze mit hohen Temperaturen oder viel Staub, stellen Sie es nicht direkt neben eine Klimaanlage und vermeiden Sie direkte Sonneneinstrahlung. Wenden Sie im Umgang mit dem Produkt keinerlei Gewalt an und stellen Sie keine zu schweren Gegenstände darauf. Ort: Setzen Sie das Produkt nicht den folgenden Bedingungen aus, um Verformungen, Verfärbungen oder größere Schäden zu vermeiden: Direktes Sonnenlicht, extreme Temperatur oder Luftfeuchtigkeit, übermäßig staubiger oder schmutziger Ort, starke Vibrationen oder Stöße. Reinigung: Reinigen Sie das Produkt nur mit einem weichen, trockenen Tuch. Verwenden Sie keine Farbverdünner, Lösungsmittel, Reinigungsflüssigkeiten oder chemisch imprägnierte Wischtücher. Handhabung: Üben Sie keine übermäßige Kraft auf Bedienelemente wie z.B. Schalter, Knöpfe, Tasten aus. Technische Änderungen und Änderungen im Erscheinungsbild sind vorbehalten. Alle Angaben entsprechen dem Stand bei Drucklegung. Für die Richtigkeit und Vollständigkeit der enthaltenen Beschreibungen, Abbildungen und Angaben übernimmt Musikhaus Kirstein GmbH keinerlei Gewähr. Abgebildete Farben und Spezifikationen können geringfügig vom Produkt abweichen. Musikhaus Kirstein GmbH - Produkte sind nur über autorisierte Händler erhältlich. Distributoren und Händler sind keine Handlungsbevollmächtigten von Musikhaus Kirstein GmbH und haben keinerlei Befugnis, die Musikhaus Kirstein GmbH in irgendeiner Weise, sei es ausdrücklich oder durch schlüssiges Handeln, rechtlich zu binden. Diese Bedienungsanleitung ist urheberrechtlich geschützt. Jede Vervielfältigung, bzw. jeder Nachdruck, auch auszugsweise, und jede Wiedergabe der Abbildungen, auch in verändertem Zustand, ist nur mit schriftlicher Zustimmung der Firma Musikhaus Kirstein GmbH gestattet.

**PRECAUTIONS (PLEASE READ CAREFULLY)** Children should be supervised to ensure that they do not use this product as a toy. Never let children play with the packaging material unsupervised. Warning: Always place the product on a suitable surface to prevent it from wobbling or falling over. Precautions: To avoid damage to the product, do not place it in places with high temperatures or a lot of dust, do not place it directly next to an air conditioner and avoid direct sunlight. Do not use force when handling the product and do not place objects that are too heavy on it. Location Do not expose the product to the following conditions to avoid warping, discoloration, or major damage: direct sunlight, extreme temperature or humidity, excessively dusty or dirty location, strong vibration or shock. Cleaning: Only clean the product with a soft, dry cloth. Do not use paint thinners, solvents, cleaning fluids, or chemically impregnated wipes. Handling: Do not exert excessive force on controls such as Switches, buttons, buttons off. Technical changes and changes in appearance are reserved. All information corresponds to the status at the time of printing. Musikhaus Kirstein GmbH assumes no liability for the correctness and completeness of the descriptions, illustrations and information contained. Shown colors and specifications may differ slightly from the product. Musikhaus Kirstein GmbH - Products are only available through authorized dealers. Distributors and dealers are not authorized representatives of Musikhaus Kirstein GmbH and have no authority to bind Musikhaus Kirstein GmbH legally in any way, be it expressly or through coherent action. This manual is protected by copyright. Any duplication or reprint, even in part, and any reproduction of the images, even in a modified state, is only permitted with the written consent of Musikhaus Kirstein GmbH.