

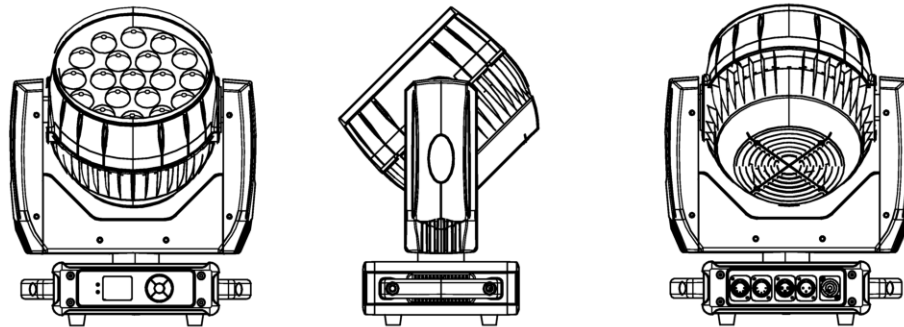

MW19x15ZX

LYRE WASH À LED 19 X 15W AVEC ZOOM

19 X 15W LED WASH MOVING HEAD WITH ZOOM



algam
Lighting



USER MANUAL



El manual de usuario también está disponible en español, escaneando el código QR adjunto.



Die Bedienungsanleitung ist auch auf Deutsch verfügbar. Scannen Sie dazu den QR-Code auf dieser Seite.



Il manuale d'uso è disponibile anche in italiano scansionando il codice QR allegato.



CONSIGNES DE SÉCURITÉ IMPORTANTES	04
INSTALLATION	
UTILISATION	
MAINTENANCE/ENTRETIEN	
MISE EN SERVICE	06
ALIMENTATION	
CONNEXION DMX	
INSTALLATION PHYSIQUE - ACCROCHE	06
PRÉSENTATION DES PANNEAUX AVANT ET ARRIÈRE	07
MENU	08
PROTOCOLES DMX	11
16 CANAUX	
24 CANAUX	
CARACTÉRISTIQUES TECHNIQUES	13



Merci d'avoir choisi l'un de nos appareils Algam Lighting. Veuillez lire attentivement ce manuel d'utilisation et suivre les instructions pour éviter tout risque d'endommagement de l'appareil dû à une mauvaise manipulation. Conservez ce guide de l'utilisateur pour référence ultérieure.

CONSIGNES DE SÉCURITÉ IMPORTANTES

Les symboles illustrés ci-dessous sont des symboles acceptés internationalement pour avertir des dangers potentiels relatifs à l'utilisation d'appareils électriques. Si l'un de ces symboles est présent sur votre appareil, veuillez prendre connaissance des consignes ci-dessous :



ATTENTION !

Avant d'utiliser votre matériel, nous vous recommandons de lire l'ensemble des instructions de ce manuel.



ATTENTION !

Cet appareil produit une lumière intense et puissante. Risque pour les yeux. Ne pas regarder directement dans le faisceau.



DANGER !

Tension dangereuse, risque de chocs électriques. Ne pas ouvrir le produit. Pour réduire le risque de choc électrique ne pas exposer cet équipement à la pluie ou à l'humidité.



ATTENTION !

Risque de brûlure. L'extérieur de l'appareil peut devenir très chaud. Ne pas toucher moins de 10 minutes après l'utilisation.



ATTENTION !

Risque d'incendie. Garder éloigner tous les matériaux combustibles et inflammables de l'appareil en fonctionnement.



DANGER !

Risque pour la sécurité. Cet appareil présente des risques importants de blessures. Suivre les consignes de sécurité.



Placer l'appareil à une distance minimale de 50cm de tout matériau inflammable et des murs.

INSTALLATION

- Déballez et vérifiez soigneusement qu'il n'y a pas de dégâts de transport avant d'utiliser l'appareil. Ne mettez jamais un appareil endommagé en service.
- Cet appareil doit être installé avec des crochets solides et de dimension adéquate au poids supporté. L'appareil doit être vissé aux crochets et serré convenablement afin d'éviter toute chute due aux vibrations. Vérifier également que la structure (ou point d'accroche) peut supporter au moins 10X le poids de l'appareil accroché. L'appareil doit être installé par une personne qualifiée et doit être placé hors de portée du public. Il est nécessaire d'utiliser un système d'accroche secondaire (élingue de sécurité) homologué pour le poids de l'appareil.
- Cet appareil est destiné à une utilisation en intérieur uniquement. Utilisez-le uniquement dans un endroit sec. Exposer l'appareil à la pluie ou à l'humidité risquerait de provoquer un choc électrique ou un incendie.
- Ne placez pas l'appareil, les enceintes ou tout autre objet sur le cordon d'alimentation et assurez-vous qu'il ne soit pas pincé.
- Pour une protection adaptée contre les électrisations, l'appareil doit être raccordé à la terre (masse). Le circuit électrique d'alimentation doit être équipé d'un fusible ou d'un disjoncteur, et d'un dispositif de protection différentiel.

- Avis concernant la déconnexion de l'alimentation : Pour débrancher le périphérique de la source d'alimentation, la fiche d'alimentation doit être débranchée de la prise de courant. Pour cette raison, l'appareil doit être placé dans une position permettant un accès constant et sans obstruction à la prise de courant. Ainsi, en cas d'urgence, vous pouvez débrancher immédiatement la fiche d'alimentation.
- L'unité ne doit être installée que dans un endroit bien ventilé. Assurez-vous qu'aucune fente de ventilation n'est obstruée. Afin de garantir une ventilation adéquate, laissez un espace d'air libre d'au moins 20 cm autour des côtés et du dessus de l'appareil.

UTILISATION

- Cet appareil ne doit pas être utilisé par des personnes (y compris des enfants) ayant des capacités physiques, physiologiques ou intellectuelles limitées ou par un manque d'expérience et / ou de connaissances, à moins d'être surveillés par une personne responsable de leur sécurité ou de recevoir des instructions de cette personne en ce qui concerne le fonctionnement de l'appareil.
- Ne laissez jamais cet appareil en marche sans surveillance.
- En cas de problèmes de fonctionnement, arrêtez immédiatement d'utiliser l'appareil. Ne pas essayer de le réparer soi-même. Contactez votre revendeur ou faites appel à un réparateur spécialisé et agréé. Il n'y a aucune pièce remplaçable par l'utilisateur.
- NE JAMAIS utiliser l'appareil dans les conditions suivantes :
 - > Dans des endroits soumis à des vibrations ou des bosses,
 - > Dans des endroits où la température ambiante (ta) est supérieure à 45 ° C ou inférieure à 2 ° C.
 - > Dans les endroits exposés à une sécheresse excessive ou à une humidité excessive (conditions idéales : entre 35% et 80%).
- N'utilisez jamais l'appareil à proximité de flammes, de matières inflammables, explosives ou de surfaces chaudes. Sinon, vous courez le risque de provoquer un incendie.
- L'extérieur de l'appareil peut devenir très chaud. Il est important d'éviter tout contact avec l'appareil en fonctionnement et au moins 10 minutes après son utilisation.
- Il est important d'utiliser le câble d'alimentation secteur fourni (câble avec terre).
- Avant de mettre en marche, assurez-vous que la tension et la fréquence de l'alimentation correspondent aux exigences de l'alimentation de l'appareil, comme indiqué dans ce manuel.
- Ne jamais couper ou manipuler le cordon d'alimentation ou la fiche. Si un cordon d'alimentation est fourni avec un fil de terre, cela est obligatoire pour garantir un fonctionnement en toute sécurité ! Risque de choc électrique mortel !
- Tenez toujours le cordon d'alimentation par la fiche. Ne tirez pas sur le cordon lui-même et ne touchez jamais le cordon d'alimentation avec les mains mouillées car cela pourrait provoquer un court-circuit ou un choc électrique.
- Ne pas brancher cet appareil sur un bloc de puissance variable type « Dimmer pack »
- NE laissez PAS de liquides ou d'objets pénétrer dans l'appareil. En cas de déversement de liquide sur l'appareil, DÉBRANCHEZ immédiatement l'alimentation électrique de l'appareil et contactez le service après-vente.
- Vous devez vous assurer que le cordon d'alimentation ne soit jamais mouillé pendant le fonctionnement. Avant un orage et / ou un orage avec un risque de foudre, débranchez l'appareil du secteur.
- Vous ne devez en aucun cas ouvrir le boîtier de l'appareil. Si vous le faites, votre sécurité ne sera pas assurée. Il n'y a aucune composante opérationnelle à l'intérieur, seulement des tensions dangereuses qui peuvent vous donner un choc mortel !

MAINTENANCE / ENTRETIEN

- N'essayez jamais de démonter, réparer ou modifier l'appareil par vous-même. Sinon, la garantie devient nulle. Les réparations effectuées par des personnes non qualifiées peuvent entraîner des dommages ou un dysfonctionnement. Veuillez contacter le centre d'assistance technique agréé le plus proche. La source lumineuse contenue dans ce luminaire ne doit être remplacée que par le fabricant ou son agent de maintenance ou une personne de qualification équivalente.
- Les écrans, les lentilles ou les filtres à ultraviolet doivent être remplacés s'ils sont visiblement endommagés à un point compromettant leur efficacité, par exemple par des fêlures ou des rayures profondes.
- La lampe doit être remplacée si elle a été endommagée ou déformée par la chaleur.
- Déconnectez l'appareil du secteur avant tout entretien ou maintenance.
- Si le câble ou le cordon extérieur souple de ce luminaire est endommagé, il doit être remplacé par un câble ou un cordon spécial provenant exclusivement du fabricant ou de son agent de maintenance.
- Ne plongez jamais l'appareil dans de l'eau ou dans tout autre liquide. Essuyez-le uniquement avec un chiffon légèrement humide.

MISE EN SERVICE

ALIMENTATION

Utilisez le cordon d'alimentation fourni dans l'emballage. Vérifiez que la tension secteur correspond aux informations indiquées sur le produit.

CONNEXION DMX

La connexion DMX de votre appareil à votre console doit être effectuée avec un câble blindé de bonne qualité.

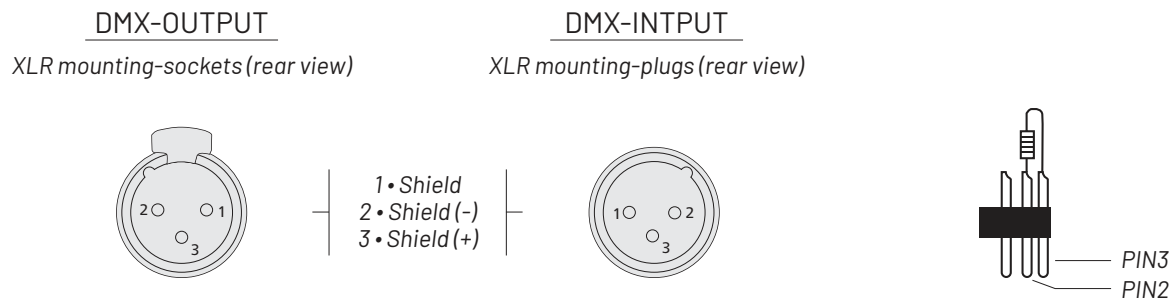

En utilisation professionnelle, la norme DMX512 impose la présence d'un «bouchon DMX» sur le dernier appareil DMX de la chaîne afin de finaliser correctement la boucle de signal. Ce bouchon est constitué d'une résistance de 120 ohms placée entre la broche 2 et la broche 3 du connecteur XLR.

INSTALLATION PHYSIQUE - ACCROCHE

Ce projecteur peut être posé au sol sur une surface plane mais également suspendu à une structure de scène dans n'importe quelle orientation : en «douche» ou en «perroquet».

Vérifiez que la structure et les accessoires d'accroche supporte au moins 10 fois le poids des appareils qu'ils supportent.

Lors d'une installation sur une structure scénique, vous pouvez utiliser les crochets en forme de «G» qui serrent complètement le tube porteur pour plus de stabilité.

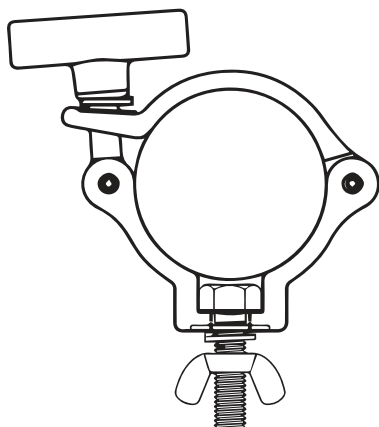

L'appareil est fourni avec un ou deux (selon la version) OMEGA de fixation. Fixez-y les crochets fermement en utilisant des écrous autobloquants. Les OMEGA se fixent à l'appareil avec des vis papillon 1/4 de tour.

SÉCURISEZ L'ACCROCHE !

Il est indispensable de sécuriser l'appareil avec une élingue de sécurité approuvée pour le poids de l'appareil. Passez l'élingue dans l'ancrage prévu à cet effet sur l'appareil.

PRÉSENTATION DES PANNEAUX AVANT ET ARRIÈRE

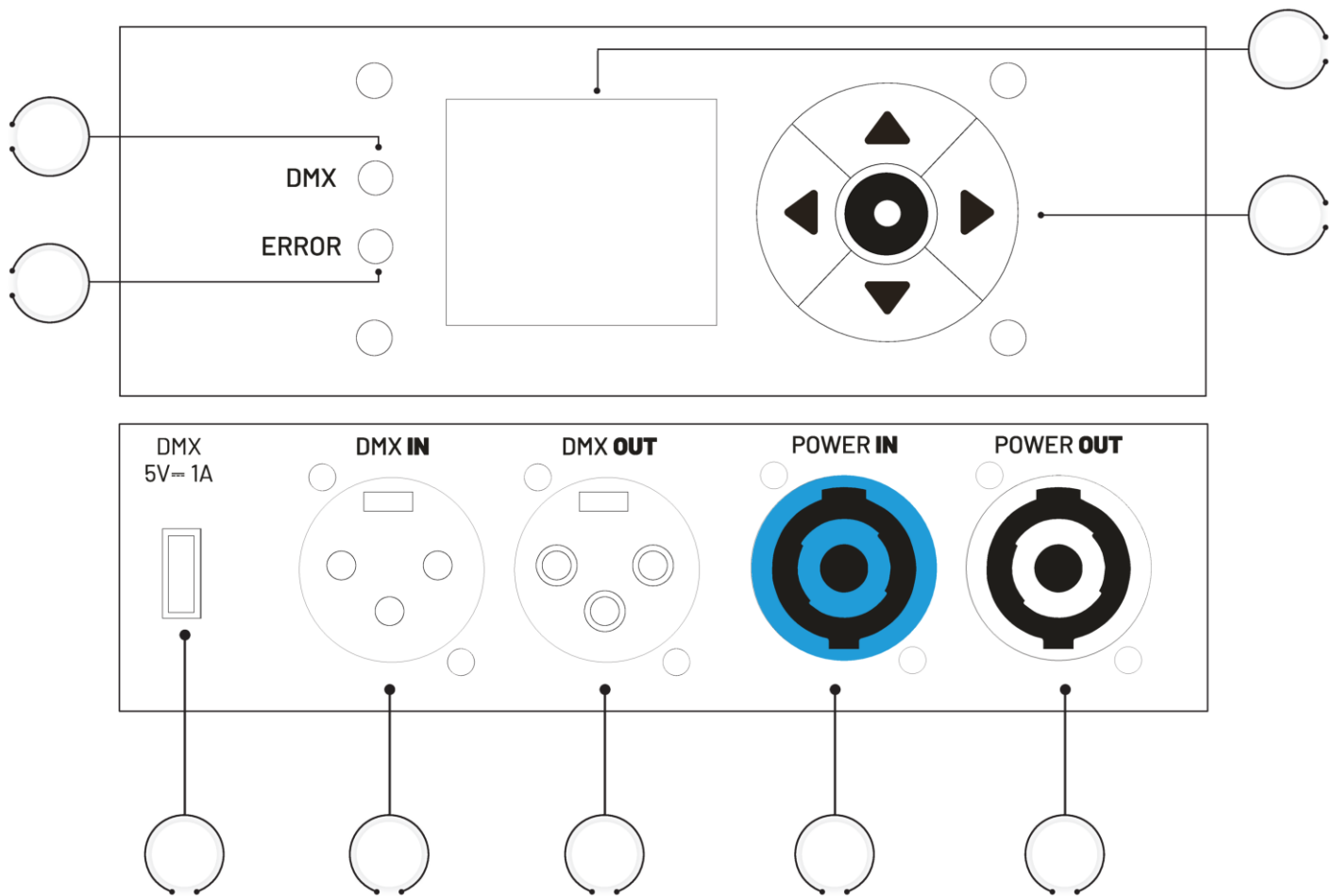

FONCTION	DESCRIPTION
1 LED témoin DMX	Affiche l'état du signal DMX
2 LED témoin d'erreur	Indique un problème ou une erreur dans le fonctionnement
3 Afficheur LCD	Affichage des menus
4 Clavier	Pour la navigation dans les menus et sous-menus
5 Port DMX 5V - 1A	Fournit une alimentation pour certains accessoires ou appareils DMX
6 Connecteur DMX IN (XLR 3 broches)	Entrée DMX pour recevoir le signal d'un contrôleur
7 Connecteur DMX OUT (XLR 3 broches)	Sortie DMX pour transmettre le signal à un autre appareil
8 Connecteur POWER IN	Entrée d'alimentation pour connecter l'appareil à une source électrique
9 Connecteur POWER OUT	Entrée d'alimentation pour le chaînage d'autres appareils

MENU

CLAVIER DE NAVIGATION

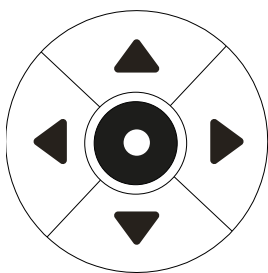

AFFICHAGE	FONCTION
▲	Monter
▶	Acces au menu / à la sélection suivant(e)
▼	Descendre
◀	Retourner au menu principal
●	Touche de validation

ÉCRAN D'ACCUEIL

AFFICHAGE	FONCTION
Set	Réglage des paramètres
Manu	Réglage manuel
Stat	Affichage des caractères
Adva	Paramètres d'usine (entrée de clé)

RÉGLAGE DES PARAMÈTRES

AFFICHAGE	FONCTION	
Run mode	DMX Auto Sound	Mode DMX Mode automatique Mode musical
DMX Address	001-512	Code d'adresse DMX 1-512
Channel Mode	16CH 24CH	Mode 16 canaux Mode 24 canaux
Sound Sensitivity	0-100	Réglage de la sensibilité sonore
Invert Pan	OFF/ON	Axe X positif / inversé
Invert Tilt	OFF/ON	Axe Y positif / inversé
Pan-Tilt Swap	OFF/ON	Inverser Pan-Tilt activé / désactivé
Pan-Tilt Encoder	OFF/ON	Fonction d'erreur activée / désactivée
No DMX Signal	Clear Keep	Effacer signal DMX Conserver signal DMX
Display Time	ON/10/20/30/40/60S	Temps de protection de l'écran défini
Brightness	20/40/60/80/100%	Réglage de la luminosité de l'écran
Load Default	OK Cancel	Réinitialisation des données d'usine Annuler

MENU

RÉGLAGE MANUEL

AFFICHAGE		FONCTION
Pan	000-255	L'axe X fonctionne de 0 à 540°
Pan Fine	000-255	Micromouvement de réglage fin de l'axe X
Tilt	000-255	L'axe Y fonctionne de 0 à 270°
Tilt Fine	000-255	Micromouvement de réglage fin de l'axe Y
Dimmer	000-255	Dimming total des LED
Strobe	000-255	Stroboscope
Macro	000-255	Macro de couleur
Focus	000-255	Mise au point
Red	000-255	Dimming rouge
Green	000-255	Dimming vert
Blue	000-255	Dimming bleu
White	000-255	Dimming blanc
Auto Modes	000-255	Modes automatiques
Auto Speed	000-255	Vitesse automatique
XY Speed	000-255	Vitesse XY
Reset	000-255	Réinitialiser

AFFICHAGE DES CARACTÈRES

AFFICHAGE		FONCTION
DMX Monitor	Pan	Moniteur DMX
	Pan Fine	
	Tilt	
	Tilt Fine	
	Dimmer	
	Strobe	
	Macro	
	Focus	
	Red	
	Green	
	Blue	
	White	
	Auto Modes	
	Auto Speed	
XY Speed		
Reset		
System Errors		Erreurs système
Led Temp	T:24,M:0-C	Température LED
Use Hour	****. **	Heures d'utilisation
Led Hour	****. **	Heures LED
DP :	V***	Numéro de version

MENU

PARAMÈTRES D'USINE (ENTRÉE DE CLÉ)

AFFICHAGE	FONCTION	
	Mode de réglage usine, clé : Haut-Haut-Haut-Bas-Bas-Bas	
Sensor Monitor	Focus Hall State	
	Pan Enc State	
	Pan Enc Step	Surveillance du capteur
	Tilt Enc State	
	Tilt Enc Step	
Reset Calibration	Pan Calibration	Calibration du panoramique
	Tilt Calibration	Calibration de l'inclinaison
	Focus Calibration	Calibration de la mise au point
	Red Power	Puissance rouge
	Green Power	Puissance verte
	Blue Power	Puissance bleue
	White Power	Puissance blanche
C-G Correction	ON/OFF	Correction C-G
Led Max Power	000-255	Puissance maximale LED
Led Max Temp	50-80	Température maximale LED
Focus Trip	80-180	Interruption de mise au point

AUTRES

AFFICHAGE	FONCTION	
Inv	Appuyez sur la touche « OK »	L'écran est en mode normal / inversé.
Rest	OK/Cancel	Fonction de réinitialisation.

PROTOCOLE DMX

16 CANAUX

CANAL	FONCTION	VALEUR	DESCRIPTION		
1	Pan	000-255	Position du panoramique, 0-540°		
2	Pan Fine	000-255	Réglage fin du panoramique		
3	Tilt	000-255	Position de l'inclinaison, 0-270°		
4	Tilt Fine	000-255	Réglage fin de l'inclinaison		
5	Dimmer	000-255	Dimming, luminosité de 0 à 100%		
6	Strobe	000-009	Éteindre le stroboscope		
		010-249	Stroboscope, vitesse de lent à rapide		
		250-255	Éteindre le stroboscope		
		000-001	Invalide		
		002-003	Rouge		
		004-005	Vert		
		006-007	Bleu		
		008-009	Blanc		
		010-011	Jaune		
		012-013	Violet		
		014-015	Rose clair		
		016-017	Bleu		
		018-019	Cyan		
		020-021	Blanc froid		
7	Color Macro	022-023	Blanc froid (répété)		
		024-025	Mode saut LED		
		026-027	Mode dégradé LED		
		028-029	Mode pulsation LED		
		030-251	Sélection du mode effet		
		252-255	Mode aléatoire LED		
		8	Focus	070-079	Angle de mise au point de large à petit
		9	Red	080-089	Dimming rouge, luminosité de 0 à 100%
		10	Green	090-139	Dimming vert, luminosité de 0 à 100%
		11	Blue	140-169	Dimming bleu, luminosité de 0 à 100%
12	White	170-199	Dimming blanc, luminosité de 0 à 100%		
		000-049	Autres canaux		
		050-199	Mode automatique		
13	Auto Mode	200-255	Mode musical		
		000-255	Plus la valeur est grande, plus c'est rapide, fonctionnant avec le CH 7 (030-251)		
14	Auto speed	000-255	Plus la valeur est grande, plus c'est rapide, fonctionnant avec le CH 7 (030-251)		
15	PAN/TILT Speed	000-255	Vitesse de déplacement du moteur XY, plus la valeur est grande, plus elle est lente		
		000-249	Autres canaux		
16	Reset	000-249	Autres canaux		
		250-255	Attendez 3 secondes, et la lampe se réinitialisera automatiquement		

PROTOCOLE DMX

24 CANAUX

CANAL	FONCTION	VALEUR	DESCRIPTION		
1	Pan	000-255	Position du panoramique, 0-540°		
2	Pan Fine	000-255	Réglage fin du panoramique		
3	Tilt	000-255	Position de l'inclinaison, 0-270°		
4	Tilt Fine	000-255	Réglage fin de l'inclinaison		
5	Dimmer	000-255	Dimming, luminosité de 0 à 100%		
6	Strobe	000-009	Éteindre le stroboscope		
		010-249	Stroboscope, vitesse de lent à rapide		
		250-255	Éteindre le stroboscope		
		000-001	Invalide		
		002-003	Rouge		
		004-005	Vert		
		006-007	Bleu		
		008-009	Blanc		
		010-011	Jaune		
		012-013	Violet		
		014-015	Rose clair		
		7	Color Macro	016-017	Bleu
				018-019	Cyan
				020-021	Blanc froid
022-023	Blanc froid (répété)				
024-025	Mode saut LED				
026-027	Mode dégradé LED				
028-029	Mode pulsation LED				
030-251	Sélection du mode effet				
252-255	Mode aléatoire LED				
8	Focus	070-079	Angle de mise au point de large à petit		
9	Red 1	000-255	Dimming rouge 1, luminosité de 0 à 100%		
10	Green 1	000-255	Dimming vert 1, luminosité de 0 à 100%		
11	Blue 1	000-255	Dimming bleu 1, luminosité de 0 à 100%		
12	White 1	000-255	Dimming blanc 1, luminosité de 0 à 100%		
13	Red 2	000-255	Dimming rouge 2, luminosité de 0 à 100%		
14	Green 2	000-255	Dimming vert 2, luminosité de 0 à 100%		
15	Blue 2	000-255	Dimming bleu 2, luminosité de 0 à 100%		
16	White 2	000-255	Dimming blanc 2, luminosité de 0 à 100%		
17	Red 3	000-255	Dimming rouge 3, luminosité de 0 à 100%		
18	Green 3	000-255	Dimming vert 3, luminosité de 0 à 100%		
19	Blue 3	000-255	Dimming bleu 3, luminosité de 0 à 100%		
20	White 3	000-255	Dimming blanc 3, luminosité de 0 à 100%		

PROTOCOLE DMX

24 CANAUX

CANAL	FONCTION	VALEUR	DESCRIPTION
21	Auto Mode	000-049	Autres canaux
		050-199	Mode automatique
		200-255	Mode musical
22	Auto speed	000-255	Plus la valeur est grande, plus c'est rapide, fonctionnant avec le CH 7 (030-251)
23	PAN/TILT Speed	000-255	Vitesse de déplacement du moteur XY, plus la valeur est grande, plus elle est lente
24	Reset	000-249	Autres canaux
		250-255	Attendez 3 secondes, et la lampe se réinitialisera automatiquement

CARACTÉRISTIQUES TECHNIQUES

Source lumineuse

19 LED OSRAM de 15W RGBW

Stroboscope

1 à 25Hz

Dimmer (Gradateur)

Variation linéaire de 0 à 100 %

Angle de faisceau

De 6° à 40°

LUX à 5m

3900

Rotation Panoramique (Pan)

540° avec vitesse réglable

Rotation d'inclinaison (Tilt)

270° avec vitesse réglable

Canaux DMX

16/24 canaux

Affichage

Écran LCD rétro-éclairé

Modes de contrôle

Automatique, Musical, DMX-512, Maître/Esclave

Compatible RDM

Oui

Indice de protection

IP20

Tension secteur

100-240V~ 50/60Hz

Consommation électrique

200W

Poids net

8.5kg

Dimensions

325 x 188 x 395mm



Applicable dans l'Union Européenne et les autres pays européens pratiquant le tri des déchets) La présence de ce symbole sur le produit ou sur la documentation correspondante indique qu'en fin de vie, le produit ne doit pas être jeté avec les déchets normaux, afin d'éviter tout dommage à l'environnement ou aux personnes consécutive à une élimination non contrôlée des déchets.

Séparez-le des autres types de déchets et recyclez-le, afin de promouvoir la réutilisation durable des ressources naturelles. Nous conseillons aux utilisateurs non professionnels de contacter le revendeur chez qui ils ont acheté le produit, ou un représentant gouvernemental local, pour plus de détails sur le lieu de collecte et la façon de recycler cet appareil dans le meilleur respect de l'environnement possible..

Nous invitons les utilisateurs professionnels à contacter leur fournisseur et à vérifier les termes et conditions de leur contrat d'achat.



Ce produit Algam Lighting est conforme aux certifications européennes en vigueur ainsi qu'aux directives européennes suivantes :

LVD Directive 2014/35/EU :

EMC Directive 2014/30/EU :

RoHS 2 Directive 2011/65/EU

La DECLARATION UE DE CONFORMITE est disponible sur demande à l'adresse suivante : contact@algam.net

SAFETY INSTRUCTIONS	16
INSTALLATION	
USAGE	
MAINTENANCE / SERVICE	
PRODUCT INSTALLATION	18
POWER SUPPLY	
DMX CONNECTION	
INSTALLATION - RIGGING	18
OPERATION INSTRUCTIONS	19
MENU OPERATING INSTRUCTION	20
DMX PROTOCOL	23
16 CHANNELS	
24 CHANNELS	
SPECIFICATIONS	25



Thank you for choosing one of our Algam Lighting products. Please read this user's manual carefully and follow the instructions to avoid danger or damage to the unit due to mishandling. Keep this user's guide for future reference.

SAFETY INSTRUCTIONS

The symbols shown below are internationally accepted symbols to warn of potential hazards related to the use of electrical dangers associated with the use of electrical equipment. If any of these symbols are present on your device, please read the following instructions:



ATTENTION !

Before using your equipment, we recommend that you read all the instructions in this manual.



ATTENTION !

This device produces an intense and powerful light. Risk to the eyes. Do not look directly into the beam.



DANGER !

Hazardous voltage, risk of electric shock. Do not open the product. To reduce the risk of electric shock do not expose this equipment to rain or moisture.



ATTENTION !

Risk of burns. The exterior of the unit can become very hot. Do not touch within 10 minutes of use.



ATTENTION !

Fire hazard. Keep all combustible and flammable materials away from the materials away from the unit during operation.



DANGER !

Safety hazard. This appliance presents a significant risk of injury. Follow the safety instructions.



Place the unit at least 50cm away from flammable materials and walls.

INSTALLATION

- Unpack and check carefully for transport damage before using the product. Never put a damaged product into operation.
- This product must be installed with strong hooks of adequate size for the weight carried. The product must be screwed to the hooks and tightened properly to prevent it from falling due to vibrations. Also check that the structure (or hanging point) can support at least 10X the weight of the hanging unit. The device must be installed by a qualified person and must be placed out of reach of the public. It is necessary to use a secondary hanging system (safety sling) approved for the weight of the device.
- This unit is intended for indoor use only. Exposing the unit to rain or moisture may result in electric shock or fire.
- Do not place the unit, speakers or any other object on top of the power cord and make sure it is not pinched.
- For proper protection against electric shock, the unit must be connected to earth (ground). The electrical supply circuit must be equipped with a fuse or circuit breaker and a differential protection device.
- To reduce the risk of strangulation the flexible wiring connected to this luminaire shall be effectively fixed to the wall if the wiring is within arm's reach.

- Power Disconnection Notice: To disconnect the device from the power source, the power plug must be removed from the power outlet. For this reason, the device must be placed in a position that allows constant, unobstructed access to the power outlet. This way, in case of an emergency, you can disconnect the power plug immediately.
- The unit should only be installed in a well ventilated area. Make sure that no ventilation slots are blocked. To ensure adequate ventilation, leave at least 20 cm of free air space around the sides and top of the unit.

USAGE

- This appliance must not be used by persons (including children) with limited physical, physiological or mental capabilities or lack of experience and/or knowledge, unless they are supervised by a person responsible for their safety or are instructed by that person in the operation of the appliance.
- Never leave this equipment unattended.
- If you experience any problems with the unit, stop using it immediately. Do not attempt to repair it yourself. Contact your dealer or an authorized service center. There are no user replaceable parts.
- NEVER use the unit under the following conditions:
 - > In areas subject to vibration or bumps,
 - > In places where the ambient temperature is above 45 °C or below 2 °C.
 - > In areas exposed to excessive dryness or humidity (ideal conditions: between 35% and 80%).
- Never use the unit near flames, flammable or explosive materials or hot surfaces. Doing so may cause a fire.
- The exterior of the unit can become very hot. It is important to avoid contact with the unit during operation and for at least 10 minutes after use.
- It is important to use the supplied power cable (grounded cable).
- Before turning on the power, make sure that the voltage and frequency of the power supply match the power requirements of the unit, as described in this manual.
- Never cut or tamper with the power cord or plug. If a power cord is provided with a ground wire, it is required for safe operation! Risk of fatal electric shock!
- Always hold the power cord by the plug. Do not pull on the cord itself and never touch the power cord with wet hands as this may cause a short circuit or electric shock.
- Do not connect this device to a dimmer pack
- DO NOT allow liquids or objects to enter the unit. If liquid is spilled on the unit, immediately UNPLUG the power supply to the unit and contact customer service.
- You must ensure that the power cord never gets wet during operation. Before a thunderstorm and/or a lightning storm, unplug the unit from the mains.
- Under no circumstances should you open the housing of the device. If you do, your safety will not be assured. There are no operational components inside, only dangerous voltages that can give you a fatal shock!

MAINTENANCE / SERVICE

- Never attempt to disassemble, repair or modify the unit yourself. Otherwise, the warranty becomes void. Repairs by unqualified persons may result in damage or malfunction. Please contact the nearest authorized service center. The light source contained in this fixture should only be replaced by the manufacturer or its service agent or a person of equivalent qualification.
- Screens, lenses or UV filters should be replaced if they are visibly damaged to an extent that compromises their effectiveness, such as by deep cracks or scratches.
- The lamp should be replaced if it has been damaged or deformed by heat.
- Disconnect the unit from the mains before servicing.
- If the cable or flexible outer cord of this fixture is damaged, it must be replaced with a special cable or cord from the manufacturer or its service agent only.
- Never immerse the unit in water or any other liquid. Wipe only with a slightly damp cloth.
- CAUTION : To reduce the risk of fire replace fuse with same type and rating.

PRODUCT INSTALLATION

POWER SUPPLY

Please use the attached power, note that power voltage and frequency are the same as the marked voltage and frequency of device when connecting power. Every device's power should be connected separately, so that device can be controlled individually.

DMX CONNECTION

Connection between lights and DMX must use the shielded cable of diameter more than 0.5mm. Please use the attached 3 pin XL plug/socket to connect the DMX output/input interface. The connection between socket and cable as below (note the plug/socket's 3 pin number and position).

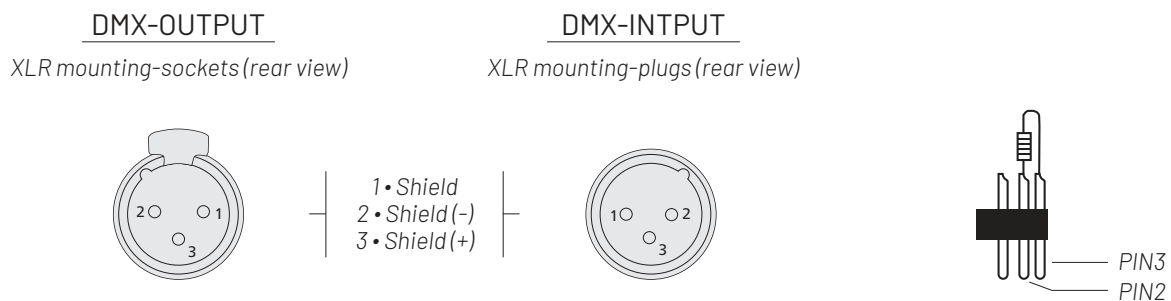

When using standard DMX512 control signal, the last device's output interface must be connected to a DMX plug. This plug is putting a 120 ohm resistance between "canon" plug's 2 pin and 3 pin. Showing as below pic. Sticking this plug into the last device's signal output interface, it will avoid the interference during the process of signal transmission.

INSTALLATION - RIGGING

This fixture can be installed on the floor on a flat and stable surface. It can be clamped to a struss or similar rigging structure in any orientation.

Check that the rigging structure can support at least 10 times the weight of all fixtures and equipment which are installed on it. When installing the fixture on truss, it is recommended to use half-coupler clamp (see below).

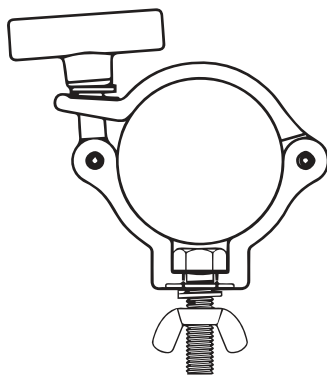

One or two pieces OMEGA (depends on the version) brackets are supplied with the fixture . Fix the rigging clamp with self-locking nuts to the OMEGA . OMEGA brackets are locked to the fixture with 1/4 turn fast lock screw system.

SECURE WITH SAFETY CABLE !

Secure the fixture with safety cable.

OPERATION INSTRUCTIONS

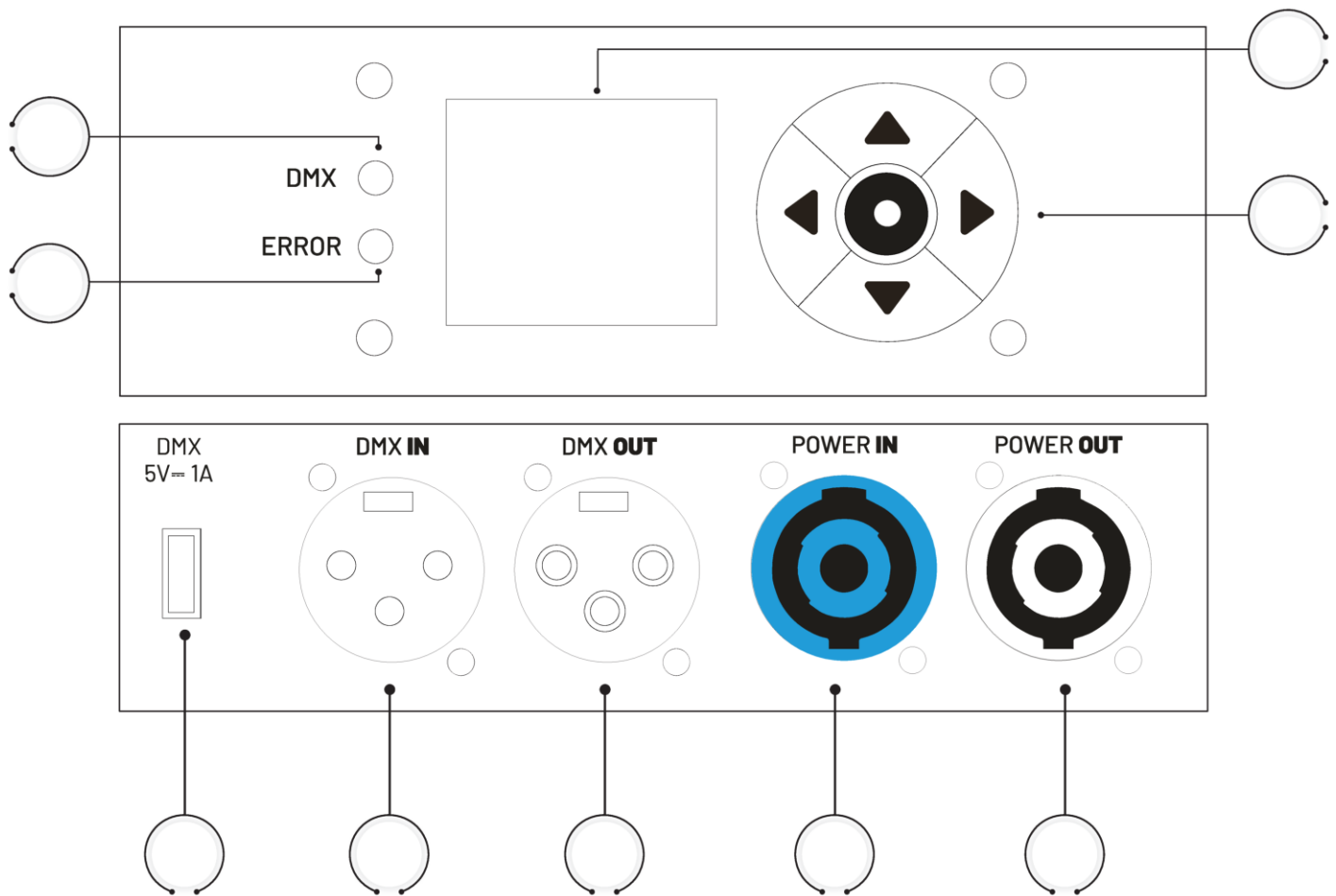

FUNCTION	DESCRIPTION
1 DMX Indicator LED	Displays the status of the DMX signal
2 Error Indicator LED	Indicates a problem or an error in operation
3 LCD Display	Displays the menus
4 Keypad	For navigation through menus and submenus
5 DMX 5V - 1A Port	Provides power for certain DMX accessories or devices.
6 DMX IN Connector (3-pin XLR)	DMX input for receiving the signal from a controller.
7 DMX OUT Connector (3-pin XLR)	DMX output for transmitting the signal to another device.
8 POWER IN Connector	Power input for connecting the device to an electrical source.
9 POWER OUT Connector	Power output for daisy-chaining other compatible devices.

MENU OPERATING INSTRUCTION

NAVIGATION KEYBOARD

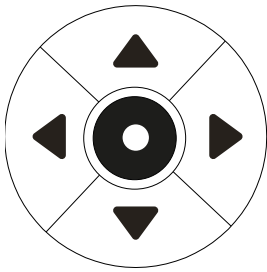

DISPLAY	FUNCTION
▲	Up
▶	Access the menu / to the next selection
▼	Down
◀	Return to the main menu
●	Enter key

HOME SCREEN

DISPLAY	FUNCTION
Set	Parameter settings
Manu	Manual adjustment
Stat	Character display
Adva	Factory settings (key entry)

PARAMETER SETTINGS

DISPLAY	FUNCTION	
Run mode	DMX	DMX mode
	Auto	Auto mode
	Sound	Sound mode
DMX Address	001-512	DMX address code 1-512
Channel Mode	16CH	16-channel mode
	24CH	24-channel mode
Sound Sensitivity	0-100	Sound sensitivity adjustment
Invert Pan	OFF/ON	X-axis positive / reversed
Invert Tilt	OFF/ON	Y-axis positive / reversed
Pan-Tilt Swap	OFF/ON	Invert Pan-Tilt enabled / disabled
Pan-Tilt Encoder	OFF/ON	Error function enabled / disabled
No DMX Signal	Clear	Clear DMX signal
	Keep	Keep DMX signal
Display Time	ON/10/20/30/40/60S	Screen protection time set
Brightness	20/40/60/80/100%	Screen brightness adjustment
Load Default	OK	Factory data reset
	Cancel	Cancel

MENU OPERATING INSTRUCTION

MANUAL ADJUSTMENT

DISPLAY		FUNCTION
Pan	000-255	The X-axis operates from 0 to 540°
Pan Fine	000-255	X-axis fine-tuning micromotion
Tilt	000-255	The Y-axis operates from 0 to 270°
Tilt Fine	000-255	Y-axis fine-tuning micromotion
Dimmer	000-255	Total LED dimming
Strobe	000-255	Strobe
Macro	000-255	Color macro
Focus	000-255	Focus
Red	000-255	Red dimming
Green	000-255	Green dimming
Blue	000-255	Blue dimming
White	000-255	White dimming
Auto Modes	000-255	Auto modes
Auto Speed	000-255	Auto speed
XY Speed	000-255	XY speed
Reset	000-255	Reset

CHARACTER DISPLAY

DISPLAY		FUNCTION
DMX Monitor	Pan	DMX Monitor
	Pan Fine	
	Tilt	
	Tilt Fine	
	Dimmer	
	Strobe	
	Macro	
	Focus	
	Red	
	Green	
	Blue	
	White	
	Auto Modes	
	Auto Speed	
XY Speed		
Reset		
System Errors		System errors
Led Temp	T:24,M:0-C	LED temperature
Use Hour	****. **	Operating hours
Led Hour	****. **	LED hours
DP :	V***	Version number

MENU OPERATING INSTRUCTION

FACTORY SETTINGS (KEY ENTRY)

DISPLAY	FUNCTION	
Factory setting mode, key: Up-Up-Up-Down-Down-Down		
Sensor Monitor	Focus Hall State	Sensor monitoring
	Pan Enc State	
	Pan Enc Step	
	Tilt Enc State	
	Tilt Enc Step	
Reset Calibration	Pan Calibration	Pan calibration
	Tilt Calibration	Tilt calibration
	Focus Calibration	Focus calibration
	Red Power	Red power
	Green Power	Green power
	Blue Power	Blue power
	White Power	White power
C-G Correction	ON/OFF	C-G correction
Led Max Power	000-255	Max LED power
Led Max Temp	50-80	Max LED temperature
Focus Trip	80-180	Focus trip

AUTRES

DISPLAY	FUNCTION	
Inv	Press the "OK" key	The screen is in normal/reversed mode.
Rest	OK/Cancel	Reset function.

DMX PROTOCOL

16 CHANNELS

CHANNEL	FUNCTION	VALUE	DESCRIPTION
1	Pan	000-255	Pan position, 0-540°
2	Pan Fine	000-255	Pan fine adjustment
3	Tilt	000-255	Tilt position, 0-270°
4	Tilt Fine	000-255	Tilt fine adjustment
5	Dimmer	000-255	Dimming, brightness from 0 to 100%
6	Strobe	000-009	Turn off the strobe
		010-249	Strobe, speed from slow to fast
		250-255	Turn off the strobe
		000-001	Invalid
		002-003	Red
		004-005	Green
		006-007	Blue
		008-009	White
		010-011	Yellow
		012-013	Purple
		014-015	Light pink
		016-017	Blue
		018-019	Cyan
		020-021	Cold white
		022-023	Cold white (repeated)
7	Color Macro	024-025	LED jump mode
		026-027	LED gradient mode
		028-029	LED pulse mode
		030-251	Effect mode selection
		252-255	LED random mode
		070-079	Focus angle from large to small
		080-089	Red dimming, brightness from 0 to 100%
		090-139	Green dimming, brightness from 0 to 100%
		140-169	Blue dimming, brightness from 0 to 100%
		170-199	White dimming, brightness from 0 to 100%
13	Auto Mode	000-049	Other channels
		050-199	Auto mode
		200-255	Sound mode
14	Auto speed	000-255	The larger the value, the faster, working with CH 7 (030-251)
15	PAN/TILT Speed	000-255	XY motor moving speed, the larger the value, the slower it is
16	Reset	000-249	Other channels
		250-255	Wait 3 seconds, and the lamp will automatically reset

DMX PROTOCOL

24 CHANNELS

CHANNEL	FUNCTION	VALUE	DESCRIPTION		
1	Pan	000-255	Panoramic position, 0-540°		
2	Pan Fine	000-255	Fine adjustment of the panoramic		
3	Tilt	000-255	Tilt position, 0-270°		
4	Tilt Fine	000-255	Fine adjustment of the tilt		
5	Dimmer	000-255	Dimming, brightness from 0 to 100%		
6	Strobe	000-009	Turn off the strobe		
		010-249	Strobe, speed from slow to fast		
		250-255	Turn off the strobe		
		000-001	Invalid		
		002-003	Red		
		004-005	Green		
		006-007	Blue		
		008-009	White		
		010-011	Yellow		
		012-013	Purple		
		014-015	Light pink		
		7	Color Macro	016-017	Blue
				018-019	Cyan
				020-021	Cold white
022-023	Cold white (repeated)				
024-025	LED jump mode				
026-027	LED gradient mode				
028-029	LED pulse mode				
030-251	Effect mode selection				
252-255	LED random mode				
8	Focus			070-079	Focus angle from wide to narrow
9	Red 1	000-255	Red dimming 1, brightness from 0 to 100%		
10	Green 1	000-255	Green dimming 1, brightness from 0 to 100%		
11	Blue 1	000-255	Blue dimming 1, brightness from 0 to 100%		
12	White 1	000-255	White dimming 1, brightness from 0 to 100%		
13	Red 2	000-255	Red dimming 2, brightness from 0 to 100%		
14	Green 2	000-255	Green dimming 2, brightness from 0 to 100%		
15	Blue 2	000-255	Blue dimming 2, brightness from 0 to 100%		
16	White 2	000-255	White dimming 2, brightness from 0 to 100%		
17	Red 3	000-255	Red dimming 3, brightness from 0 to 100%		
18	Green 3	000-255	Green dimming 3, brightness from 0 to 100%		
19	Blue 3	000-255	Blue dimming 3, brightness from 0 to 100%		
20	White 3	000-255	White dimming 3, brightness from 0 to 100%		

DMX PROTOCOL

24 CHANNELS

CHANNEL	FUNCTION	VALUE	DESCRIPTION
21	Auto Mode	000-049	Other channels
		050-199	Automatic mode
		200-255	Music mode
22	Auto speed	000-255	The higher the value, the faster it is, operating with CH 7 (030-251)
23	PAN/TILT Speed	000-255	XY motor movement speed, the higher the value, the slower it is
24	Reset	000-249	Other channels
		250-255	Wait 3 seconds, and the lamp will automatically reset

SPECIFICATIONS

Light source	19 x 15W RGBW OSRAM LEDs
Strobe	1 to 25Hz
Dimmer	Linear dimming from 0 to 100%
Beam angle	From 6° to 40°
LUX at 5m	3900
Pan rotation	540° with adjustable speed
Tilt rotation	270° with adjustable speed
DMX channels	16/24 channels
Display	Backlit LCD screen
Control modes	Automatic, Musical, DMX-512, Master/Slave
RDM compatible	Yes
Ingress protection rating	IP20
Mains voltage	100-240V~ 50/60Hz
Power consumption	200W
Net weight	8.5kg
Dimensions	325 x 188 x 395mm



This product is subject to the European Waste Electrical and Electronic Equipment Directive (WEEE) in its currently valid version.

Do not dispose with your normal household waste.

Dispose of this device through an approved waste disposal arm or through your local waste facility. When discarding the device, comply with the rules and regulations that apply in your country. If in doubt, consult your local waste disposal facility.



This Algam Lighting product is compliant to all required UE certifications and conformed to following standard and UE directives:

LVD Directive 2014/35/EU :

EMC Directive 2014/30/EU :

RoHS 2 Directive 2011/65/EU

The UE DECLARATION OF CONFORMITY is available, if you need it, please just ask for it at : contact@algam.net

algam

Lighting



Tous droits réservés. Aucun extrait de ce manuel ne peut être reproduit, sous quelque forme ou par quelque moyen que ce soit, sans permission écrite de la société ALGAM.

All rights reserved. No part of this manual may be reproduced, in any form or by any means, without the prior written permission of ALGAM.

ALGAM

2 Rue de Milan, 44470 Thouaré-sur-Loire, FRANCE



Smaltisci correttamente il packaging
Verifica le disposizioni del tuo comune