

DS-3 Derby Strobe

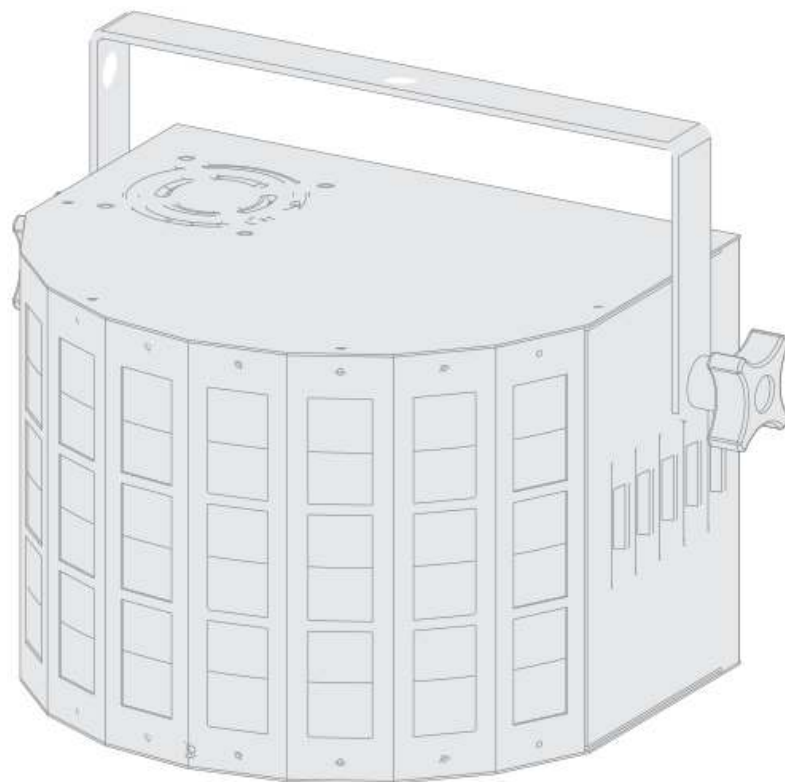

Bedienungsanleitung / User Manual

Artikelnummer: 00069702
Version: 08/2020

Vielen Dank, dass Sie sich für dieses Produkt entschieden haben. Um sicherzustellen, dass Sie mit diesem Produkt vollständig zufrieden sind, lesen und verstehen Sie dieses Handbuch sorgfältig.



BITTE SORGFÄLTIG DURCHLESEN

Bitte bewahren Sie dieses Handbuch zum späteren Nachschlagen an einem sicheren Ort auf. Händigen Sie alle Unterlagen bei Weitergabe des Produkts an Dritte ebenfalls mit aus. Lassen Sie Kinder niemals unbeaufsichtigt mit dem Verpackungsmaterial. Bei in Plastiktüten verpackten Produkten besteht Erstickungsgefahr durch Verpackungsmaterialien. Das Produkt sollte nur unter Aufsicht von Erwachsenen verwendet werden. Verwenden Sie das Produkt nur, wenn es sich in einwandfreiem Zustand befindet. Verwenden Sie das Produkt nicht, wenn Schäden sichtbar sind oder vermutet werden. Wir haften nicht für Schäden die infolge der Nichtbeachtung der Sicherheitshinweise oder durch falsche oder zweckentfremdete Handhabung auftreten.



Bedienungsanleitung beachten!



WARNUNG

Mit dem Signalwort **WARNUNG** sind die Gefahren gekennzeichnet, die ohne Vorsichtsmaßnahmen zu schweren Verletzungen führen können.



HINWEIS

Mit dem Signalwort **HINWEIS** sind allgemeine Vorsichtsmaßnahmen gekennzeichnet, die im Umgang mit dem Produkt beachtet werden sollen.



HINWEIS

Bilder und Bildschirmdarstellungen in dieser Bedienungsanleitung können vom Erscheinungsbild des tatsächlichen Produkts geringfügig abweichen, solange dies keine negativen Auswirkungen auf die technischen Eigenschaften und Sicherheit des Produkts hat.



HINWEIS

Alle personenbezogenen Formulierungen in dieser Bedienungsanleitung sind geschlechtsneutral zu betrachten.

Diese Bedienungsanleitung gilt für mündige Nutzer und für Personen, die von einer für ihre Sicherheit verantwortlichen Person beaufsichtigt oder in die Bedienung des Gerätes eingewiesen wurden und nachgewiesen haben mit dem Gerät umgehen zu können.



WARNUNG

Kinder sollten beaufsichtigt werden, um sicherzustellen, dass sie dieses Gerät nicht als Spielzeug verwenden. Lassen Sie Kinder niemals unbeaufsichtigt mit dem Verpackungsmaterial spielen.



WARNUNG

Gefahr der Sachbeschädigung! Wir haften nicht für Unfälle, die infolge der Nichtbeachtung der Sicherheitshinweise oder durch falsche Handhabung auftreten.

Alle Informationen in dieser Bedienungsanleitung wurden nach bestem Wissen und Gewissen kontrolliert. Weder Autor noch Herausgeber können jedoch für Schäden haftbar gemacht werden, die in Zusammenhang mit der Verwendung dieser Bedienungsanleitung stehen.

Sonstige, in diesem Dokument aufgeführte Produkt-, Marken- und Unternehmensbezeichnungen können die Warenzeichen ihrer jeweiligen Eigentümer sein. Die Einhaltung sämtlicher anwendbarer Urheberrechtsgesetze liegt in der Verantwortung des Anwenders dieses Dokuments.

 **WARNUNG**

Vorsicht

Bitte beachten Sie folgende grundlegenden Hinweise um sich oder andere nicht zu gefährden und Schäden an externen Geräten zu vermeiden.

 **HINWEIS**

Warnhinweise

Bauen Sie das Produkt nicht auseinander und nehmen Sie keine Modifikationen daran vor. Dies könnte Verletzungen durch Stromschlag zur Folge haben.

Wenn Sie feststellen, dass das Stromkabel deutliche Gebrauchsspuren aufweist, das Gerät Fehlfunktionen aufweist, verbrannt riecht oder raucht, ziehen Sie umgehend den Stecker aus der Steckdose und betrauen Sie eine Fachwerkstatt mit eventuell nötigen Reparatur-, Service- und Wartungsarbeiten oder wenden Sie sich an Ihren Händler.

Bevor Sie das Produkt reinigen, sollten Sie es ausschalten und vom Strom trennen. Stellen Sie das Produkt stets auf eine ebene, stabile Oberfläche ab, um einen sicheren Stand zu gewährleisten.

Benutzen Sie das Produkt, nicht in feuchter oder nasser Umgebung.

Stellen Sie keine Gefäße, die mit Flüssigkeiten gefüllt sind, wie z.B. Vasen, Gläser oder Flaschen auf das Produkt.

Legen Sie keine kleinen Gegenstände darauf, die hineinrutschen könnten, wie z.B. Haarnadeln, Nähnadeln oder Münzen.

 **HINWEIS**

Vorsichtsmaßnahmen

Um Schäden am Produkt zu vermeiden, stellen Sie es nicht an Plätze mit hohen Temperaturen oder viel Staub, stellen Sie es nicht direkt neben eine Klimaanlage und vermeiden Sie direkte Sonneneinstrahlung.

Stellen Sie den Artikel nicht in die Nähe von anderen elektrischen Geräten um Interferenzen zu vermeiden.

Wenden Sie im Umgang mit dem Produkt keinerlei Gewalt an und stellen Sie keine schweren Gegenstände darauf.

Trennen Sie die Verbindung zum Stromnetz, wenn Sie das Gerät für längere Zeit nicht benutzen. Um das Gerät vom Strom zu trennen, ziehen Sie bitte am Stecker, nicht am Kabel.

Gehen Sie bitte vorsichtig mit dem Stromkabel um. Es sollte nicht in der Nähe von Heizkörpern liegen, Sie sollten keine schweren Gegenstände daraufstellen und es so verlegen, dass keine Personen darauf treten oder darüber fallen könnten.

 **WARNUNG**

Netzspannung

Sollte für die Nutzung ein externes Netzteil notwendig sein, schließen Sie dieses an eine Steckdose mit der richtigen Spannung an.

Schließen Sie das Gerät nicht an eine andere Netzspannung an, als die, für die Ihr Produkt vorgesehen ist.

Ziehen Sie den Netzadapter aus der Steckdose, wenn Sie den Artikel nicht benutzen oder wenn es zu einem Gewitter kommt.

 **WARNUNG**

Installation / Hängende Montage

Die Installation darf ausschließlich durch autorisiertes Fachpersonal erfolgen!
Bei der Montage über Kopf halten Sie sich bitte an die geltenden Normen und Vorschriften Ihres Landes. In jedem Falle hat eine Sicherung durch eine zweite unabhängige Aufhängung zu erfolgen. Dies kann z.B. ein Fangnetz oder ein geeignetes Sicherungsseil/Kette o.ä. gewährleisten.

Bei der Montage an einem Stativ ist dessen sicherer Stand und die Einhaltung dessen Maximalbelastung zu beachten.

 **WARNUNG**

Brandgefahr

Befestigen Sie das Produkt nicht an brennbaren Materialien. Verdecken Sie keine Lüftungsschlitze und betreiben Sie das Produkt nicht über 40°C Umgebungstemperatur. Nutzen Sie zur Montage die angebrachte Haltevorrichtung.

Halten Sie einen Sicherheitsabstand von min. 50cm zu allen weiteren angrenzenden Flächen. Halten Sie einen Mindestabstand zwischen Lichtaustritt und beleuchteter Fläche von min. 50cm ein. Halten Sie Flüssigkeiten, Feuchtigkeit und brennbare Materialien von dem Produkt fern.

 **HINWEIS**

Hohe Lichtintensität

Hohe Lichtintensität kann Sehschäden verursachen. Sehen Sie nicht direkt in die Lichtquelle.

 **HINWEIS**

Epilepsie

Blinkendes Licht kann epileptische Anfälle verursachen. Menschen welche empfindlich auf blinkendes Licht reagieren sollten vermeiden sich blinkendem Licht auszusetzen und den direkten Blick zur Lichtquelle unterlassen.

 **HINWEIS**

Ort

Setzen Sie das Produkt nicht den folgenden Bedingungen aus, um Verformungen, Verfärbungen oder größere Schäden zu vermeiden:

Direktes Sonnenlicht, extreme Temperatur oder Luftfeuchtigkeit, übermäßig staubiger oder schmutziger Ort, starke Vibrationen oder Stöße, starken Magnetfeldern.

 **HINWEIS**

Reinigung

Reinigen Sie das Produkt nur mit einem weichen, trockenen Tuch. Verwenden Sie keine Farbverdünner, Lösungsmittel, Reinigungsflüssigkeiten oder chemisch imprägnierte Wischtücher.

 **HINWEIS**

Handhabung

Üben Sie keine übermäßige Kraft auf Bedienelemente wie z.B. Schalter, Knöpfe, Tasten, Befestigungsschrauben aus.

Bringen Sie kein Papier, Metall oder andere Gegenstände ins Innere ein. Ziehen Sie in diesem Fall den Netzadapter/ das Netzkabel aus der Steckdose. Lassen Sie das Gerät anschließend von qualifiziertem Servicepersonal überprüfen.

© 2020

Dieses Handbuch ist urheberrechtlich geschützt. Das Kopieren oder Nachdrucken, auch in Auszügen, ist nur mit Zustimmung der Musikhaus Kirstein GmbH gestattet. Gleiches gilt für die Reproduktion oder das Kopieren von Bildern, auch in veränderter Form.

Inhalt

1. Allgemeiner Überblick	6
2. Inbetriebnahme und Befestigung	6
3. Produktübersicht und Bedienelemente.....	7
4. Bedienung	8
Menüstruktur	8
Stand-Alone Betrieb	10
Master-Slave-Betrieb.....	10
Betrieb mit externem DMX-Controller (1-Channel-Mode/ 4-Channel-Mode)	10
DMX-Protokoll 4-Channel-Mode.....	11
DMX-Protokoll 1-Channel-Mode.....	12
DMX XLR-Pin-Belegung.....	13
IR-Fernbedienung	14
5. Menü-Chart:	15
6. Technische Daten	16

1. Allgemeiner Überblick

Der DS-3 Derby Strobe Strahleneffekt ist ein leistungsstarker RGB-LED-Lichteffekt, welcher mehrfarbige bewegliche Lichtstrahlen erzeugt. Den besten Effekt erhalten Sie in Zusammenhang mit einer Nebelmaschine. Dieser Lichteffekt ist DMX-steuerbar, kann jedoch ebenfalls stand-alone oder in Master-Slave-Schaltung verwendet werden.

2. Inbetriebnahme und Befestigung

Verbinden Sie das Netzkabel zu einer Steckdose mit den passenden Leistungsdaten. Verwenden Sie keinen Dimmer.

Um eine ausreichende Belüftung zu gewährleisten montieren Sie den Lichteffekt mit Hilfe des Haltebügels bzw. der Haltevorrichtung. Betreiben Sie den Scheinwerfer zu allen weiteren Seiten mit einem Mindestabstand von 50cm zu angrenzenden Flächen. Halten Sie einen Mindestabstand zwischen Lichtaustritt und beleuchteter Fläche von min. 50cm ein.

Dieser Scheinwerfer ist nur für den Betrieb in trockenen Innenräumen vorgesehen (Schutzart IP20). Halten Sie den Scheinwerfer fern von Flüssigkeiten, Feuchtigkeit und brennbaren Materialien.

Befestigen Sie den Scheinwerfer gewissenhaft um Verletzungen durch ein Herabfallen zu vermeiden.

Die Anbringung und Sicherung des Scheinwerfers darf ausschließlich durch Fachpersonal erfolgen.

Bei der Montage über Kopf halten Sie sich bitte an die geltenden Normen und Vorschriften Ihres Landes. In jedem Falle hat eine Sicherung durch eine zweite unabhängige Aufhängung zu erfolgen (z.B. Fangnetz, Sicherungsseil, Sicherungskette).

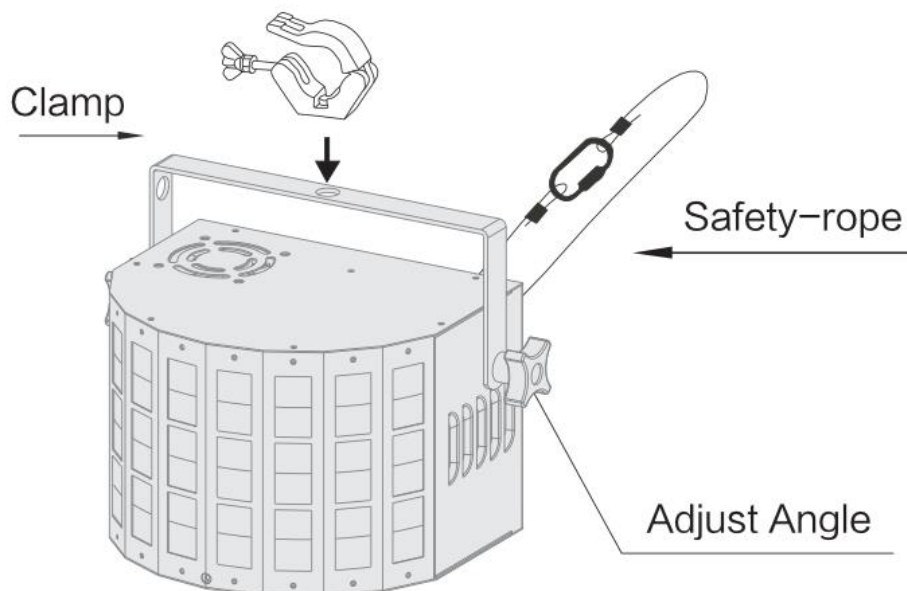

3. Produktübersicht und Bedienelemente

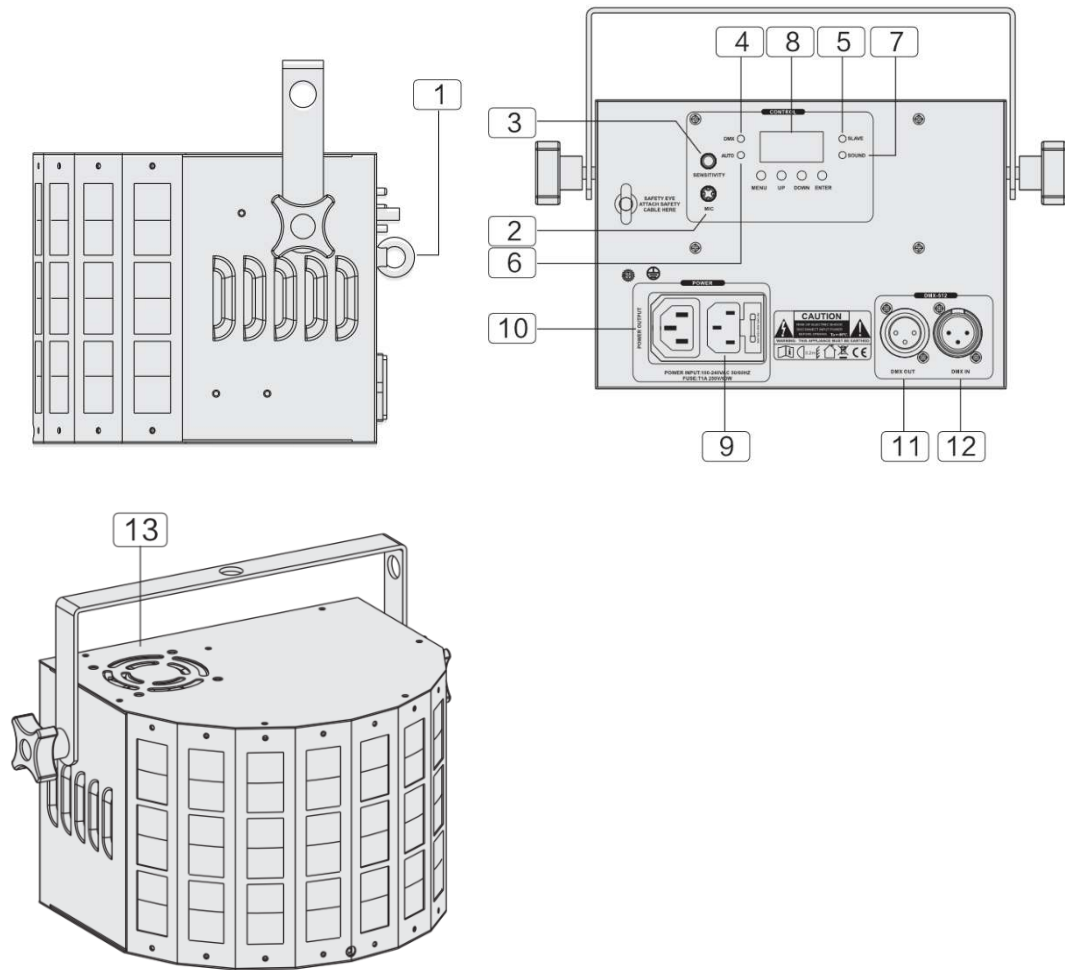

No.	Name	Funktion
1	Sicherheitsöse	Nutzen Sie diese Öse zur Anbringung einer zweiten unabhängigen Aufhängung. (z.B. Sicherungsseil, Sicherungskette).
2	Mikrofon	Das Eingangssignal über das Mikrofon beeinflusst die Musiksteuerung.
3	Regler Musikempfindlichkeit	Passen Sie hier die Empfindlichkeit des Mikrofons den Lautstärkeverhältnissen der jeweiligen Umgebung an.

4	DMX-Anzeige	Zeigt an ob DMX-Signale empfangen werden
5	Slave-Anzeige	Zeigt an, ob der Effekt im Modus Slave betrieben wird.
6	Auto-Anzeige	Zeigt an, ob der Effekt im Auto-Modus betrieben wird.
7	Sound-Anzeige	Zeigt an, ob der Effekt mit Musiksteuerung betrieben wird.
8	Display	Zeigt Informationen über Menüpunkte bzw. Werte an.
9	Eingang für Netzkabel	Schließen Sie hier das mitgelieferte Netzkabel zur Stromversorgung an.
10	Power Connection	Schließen Sie hier ggf. die Stromversorgung des nächsten Effekts an.
11	DMX-Out	Zur Verbindung zum nächsten Lichteffect
12	DMX-In	Zur Verbindung zum DMX-Controller
13	Lüftungsgitter	Ventilator zur Kühlung

4. Bedienung

Nach dem Anschließen des Geräts an das Stromnetz ist es betriebsbereit. Das Display zeigt die letzte Betriebsart an. Die Betriebsarten können über das Display und die Steuertasten ausgewählt werden. Alle Einstellungen bleiben gespeichert, auch wenn das Gerät vom Stromnetz getrennt ist.

Menüstruktur

Die Bedienung erfolgt über die Tasten MENU, UP, DOWN und ENTER. Das Display zeigt das jeweilige Menü, bzw. die zugehörigen Werte. Drücken Sie die MENU-Taste so oft, bis die gewünschte Auswahl im Display angezeigt wird. Ändern Sie die einzustellenden Werte mit den Tasten UP oder DOWN. Drücken Sie ENTER um eventuelle Untermenüs zu erreichen und erneut MENU um in die vorherige Menüebene zurückzugelangen. Details zu den einzelnen Menüpunkten finden Sie in der folgenden Tabelle.

Display-Anzeige Menüpunkt	Display-Anzeige Werte	Display-Anzeige Werte Untermenü(s)
Blättern mit MENÜ oder UP-DOWN	Betreten mit Enter, Verlassen mit Menü Ändern mit UP-DOWN	Betreten und zum nächsten Einstellwert springen mit Enter, Verlassen mit Menü Ändern mit UP-DOWN
Aut (Automatikprogramm)	AutM Automatik – Mix AutP Automatik -- Derby AutF Automatik – Strobe	S.01-99 (Laufgeschwindigkeit)
Sou. (Musiksteuerung)	SouM Musiksteuerung – Mix SouP Musiksteuerung – Derby SouF Musiksteuerung – Strobe	
CoL. (Color)	CoLo	r000-255 (Intensität rot) G000-255 (Intensität grün) b000-255 (Intensität blau) U000-255 (Intensität white strobe) S.00-99 (Pulse-Geschwindigkeit)
Str (Strobe)	Stro	St01-St18 (Strobe-Show-Auswahl 01-18) S.00-99 (Strobe-Show-Geschwindigkeit)
dMX (DMX).	01CH Einkanal-Modus 04CH Vierkanal-Modus	d001-512 (DMX-Startadresse)
SLA. (Slave-Modus)	Slav (wenn die Anzeige blinkt, besteht keine nutzbare Verbindung zum MASTER	

SYS. (System)	LEdS	Energiesparmodus On-Off
	vErS	Anzeige der Versionsnummer
	tESt (Startet Testprogramm)	
	rESt (Reset auf Werkseinstellung)	Bestätigen mit ENTER

Stand-Alone Betrieb

Dieser Lichteffect kann ohne externes Steuergerät betrieben werden. Hierzu stehen Ihnen mehrere Auto-Programme zur Verfügung. Diese sind: Mix, Derby-Show und Strobe-Show, sowie die Möglichkeit der Musiksteuerung. Zudem finden Sie im Menü Strobe 18 weitere unterschiedliche Strobe-Shows. Die Steuerung der entsprechenden Funktionsmodi entnehmen Sie bitte der Tabelle „Menüstruktur“.

Mit Hilfe der Einstellung „Color“, können Sie eine individuelle Farbmischung erzeugen. Verändern Sie die Intensität der einzelnen Farben, um den gewünschten Effekt zu erzeugen.

Master-Slave-Betrieb

Sie können eine weitere Einheit mit Hilfe eines Master-Scheinwerfers steuern ohne einen externen DMX-Controller zu nutzen.

1. Stellen Sie alle Einheiten auf die DMX-Adresse d001 und versetzen Sie den untergeordneten Scheinwerfer in den SLAVE-Modus.
2. Verbinden Sie erst jetzt den DMX-Out des ersten Scheinwerfers (Master) mit dem DMX-In des zweiten Scheinwerfers (Slave).

Alle Scheinwerfer folgen nun den am ersten Scheinwerfer (Master) gewählten Einstellungen.

Betrieb mit externem DMX-Controller (1-Channel-Mode/ 4-Channel-Mode)

Wählen Sie im Menü des Scheinwerfers den gewünschten DMX-Mode. Hierzu stehen Ihnen ein Vierkanal-Modus zur direkten Steuerung und ein Einkanal-Modus zur „Fernbedienung“ der internen Automatik und Soundprogramme zur Verfügung. Um die gewünschte DMX-Adressierung vorzunehmen wählen Sie im Menü den ersten DMX-Kanal, welchen Sie vom Controller aus ansteuern möchten. Um mehrere Scheinwerfer parallel zu betreiben nutzen Sie für alle die gleiche Kanalbelegung. Bitte beachten Sie, dass keine anderen Geräte mit einer oder mehreren gleichen DMX-Adressen eingebunden sind um einen fehlerfreien Betrieb zu gewährleisten.

DMX-Protokoll 4-Channel-Mode

Setzen Sie für X Ihre gewählte DMX-Startadresse ein.

Beispiel: Bei gewählter Startadresse 011

X =11 ... X+1= 12 ... X+2= 13 ... X+3= 14

Hierbei steuern die ersten drei gewählten Kanäle den Derby-Effekt (Kanal X+1 und X+2 zeigen nur eine Reaktion wenn Kanal X ein Wert zugeordnet ist) und der vierte Kanal das Strobe-Programm, welches einzeln oder in Kombination mit dem Derby-Effekt betrieben werden kann.

KANAL	Funktion	Wert	Ereignis
X	Farbeinstellung	000-005 006-020 021-035 036-050 051-065 066-080 081-095 096-110 111-125 126-140 141-155' 156-170 171-185 186-200 201-215 216-230 231-255	Nicht belegt rot grün blau weiß rot/grün rot/blau rot/weiß grün/blau grün/weiß blau/weiß rot/grün/blau rot/grün/weiß grün/blau/weiß rot/grün/blau/weiß Automatik (4-Color) Automatik (Single/Multi-Color)
X+1	Pulse	000-005 006-255	Pulse aus Pulse ansteigender Wert - ansteigende Geschwindigkeit bis Strobe
X+2	Motor	000 001-127 128-255	Motor aus Ausrichtung Motor ansteigender Wert - ansteigende Geschwindigkeit

X+3	Strobe- Programme	000-009	off
		010-019	Pattern1 ansteigender Wert – ansteigende Geschwindigkeit
		020-029	Pattern2 ansteigender Wert – ansteigende Geschwindigkeit
		030-039	Pattern3 ans. Geschw
		040-049	Pattern4 ans. Geschw
		050-059	Pattern5 ans. Geschw
		060-069	Pattern6 ans. Geschw
		070-079	Pattern7 ans. Geschw
		080-089	Pattern8 ans. Geschw
		090-099	Pattern9 ans. Geschw
		100-109	Pattern10 ans. Geschw
		110-119	Pattern11 ans. Geschw
		120-129	Pattern12 ans. Geschw
		130-139	Pattern13 ans. Geschw
		140-149	Pattern14 ans. Geschw
		150-159	Pattern15 ans. Geschw
		160-169	Pattern16 ans. Geschw
		170-179	Pattern17 ans. Geschw
		180-255	Pattern18 ans. Geschw.bis Dauerlicht

DMX-Protokoll 1-Channel-Mode

Setzen Sie für X Ihre gewählte DMX-Startadresse ein

KANAL	Funktion	Wert	Ereignis
X	Menüeinstellung	000-009	Blackout
		010-050	AutoMix
		051-090	AutoDerby
		091-130	AutoStrobe
		131-170	SoundMix
		171-210	SoundDerby
		211-255	SoundStrobe

Nutzen Sie folgende Verbindungskette, falls Sie mehrere Scheinwerfer individuell von Ihrem Controller aus steuern möchten.

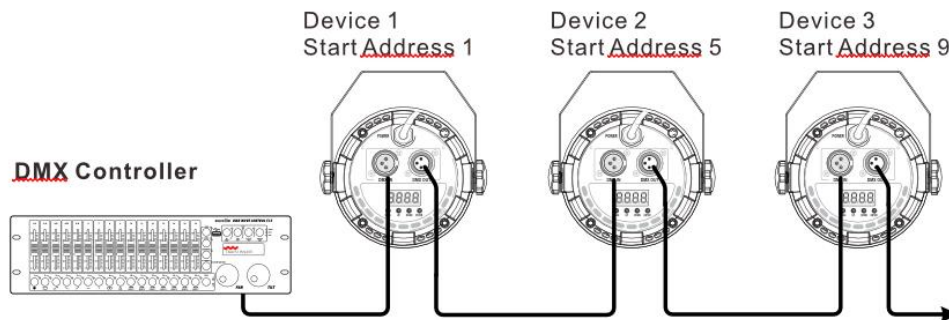

Nutzen Sie folgende Verbindungskette, falls Sie mehrere Scheinwerfer identisch von Ihrem Controller aus steuern möchten.

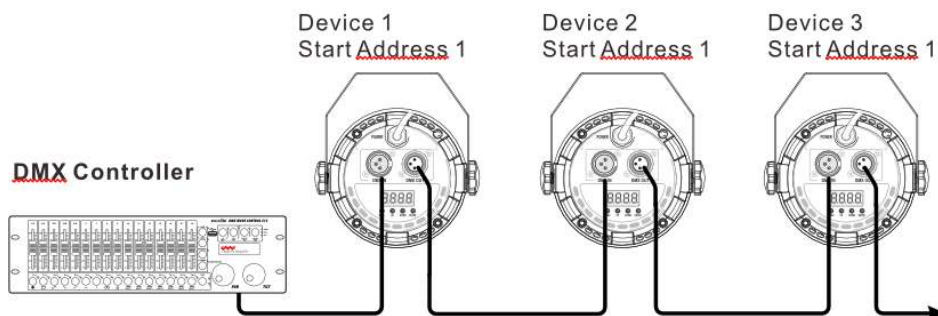





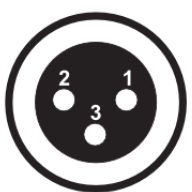



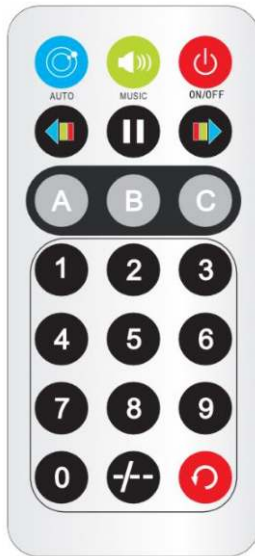

Die Verbindungskette sollte eine Länge von 300m bzw. eine Anzahl von 32 Einheiten nicht überschreiten. Nutzen Sie am Ende der Kette einen Abschlusswiderstand.

DMX XLR-Pin-Belegung

DMX-OUT XLR-Female	DMX-IN XLR-Male
 <p>1:Ground 2:Signal(-) 3:Signal(+)</p>	 <p>1:Ground 2:Signal(-) 3:Signal(+)</p>

IR-Fernbedienung



	Autoprogramm Die Automatikprogramme werden in zufälliger Reihenfolge wiedergegeben		Geschwindigkeitsauswahl Je höher die Zahl, umso höher die Wiedergabegeschwindigkeit
	Musiksteuerung Die Automatikprogramme werden musikgesteuert in zufälliger Reihenfolge wiedergegeben		Strobe-LEDs On/Off
	Blackout		Pause
	Farbemuster durchblättern -		Nicht belegt
	Farbemuster durchblättern +		Nicht belegt

5. Menü-Chart:

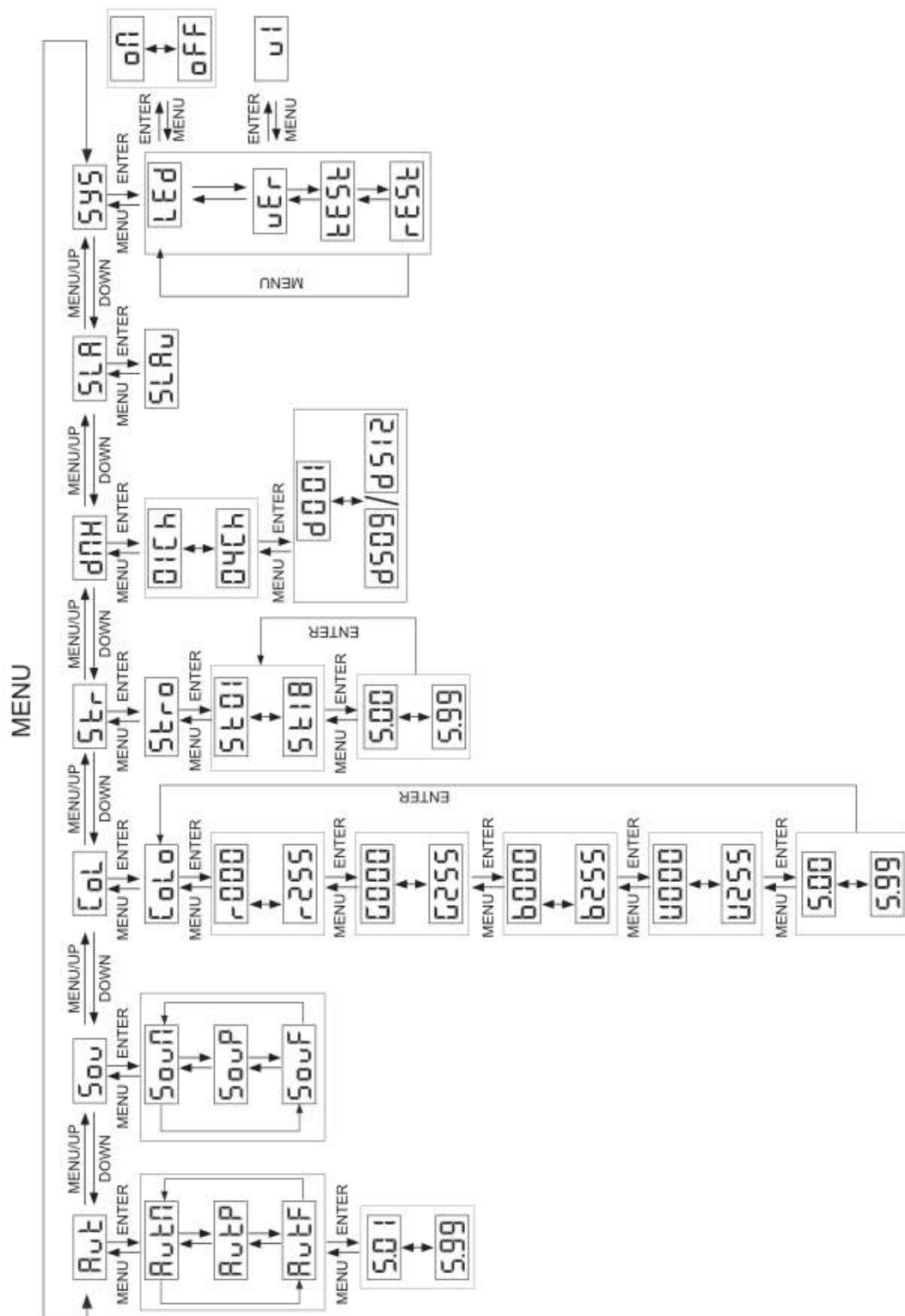

6. Technische Daten

Artikelbezeichnung	DS-3 Derby Strobe
LED-Leistung	3W-rot + 3W-grün + 3W-blau + 3W-weiß + 16x0,5W-strobe LED
Masse in mm	190x260x190
Gewicht in kg	2
Stromversorgung	AC 220-240V 50/60Hz
Leistungsaufnahme	28W
Betriebstemperatur max.	40°C
DMX	DMX-IN, DMX-OUT

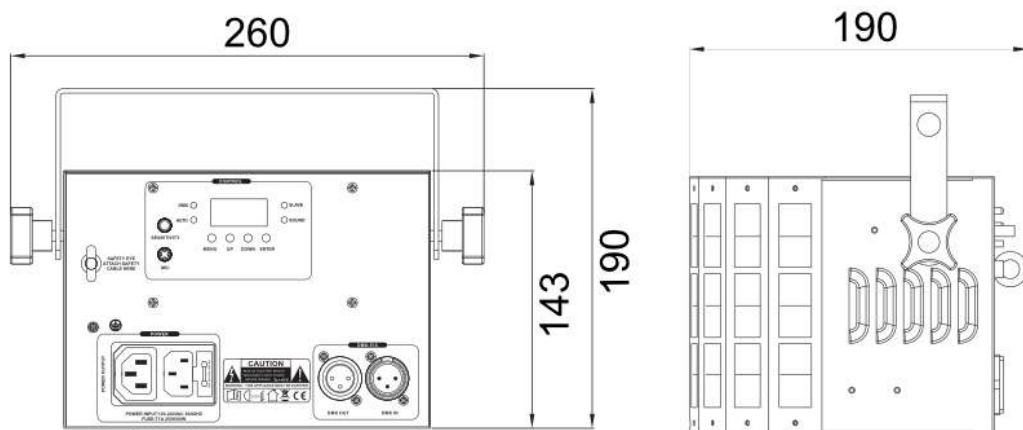

WEEE Erklärung

(Waste of Electrical and Electronic Equipment)

Ihr Produkt wurde mit hochwertigen Materialien und Komponenten entworfen und hergestellt, die recycelbar sind und wiederverwendet werden können.

Dieses Symbol bedeutet, dass elektrische und elektronische Geräte am Ende ihrer Nutzungsdauer vom Hausmüll getrennt entsorgt werden müssen.

Bitte entsorgen Sie dieses Gerät bei Ihrer örtlichen kommunalen Sammelstelle oder im Recycling Center.

Bitte helfen Sie mit, die Umwelt, in der wir leben, zu erhalten.



Technische Änderungen und Änderungen im Erscheinungsbild sind vorbehalten.

Alle Angaben entsprechen dem Stand bei Drucklegung.

Für die Richtigkeit und Vollständigkeit der enthaltenen Beschreibungen, Abbildungen und Angaben übernimmt Musikhaus Kirstein GmbH keinerlei Gewähr.

Abgebildete Farben und Spezifikationen können geringfügig vom Produkt abweichen.

Musikhaus Kirstein GmbH - Produkte sind nur über autorisierte Händler erhältlich.

Distributoren und Händler sind keine Handlungsbevollmächtigten von Musikhaus Kirstein GmbH und haben keinerlei Befugnis, die Musikhaus Kirstein GmbH in irgendeiner Weise, sei es ausdrücklich oder durch schlüssiges Handeln, rechtlich zu binden.



Musikhaus Kirstein GmbH

Bernbeurener Str. 11

86956 Schongau – Germany

Telefon/Phone: 0049-8861-909494-0

Telefax/Fax: 0049-8861-909494-19





DS-3 Derby Strobe

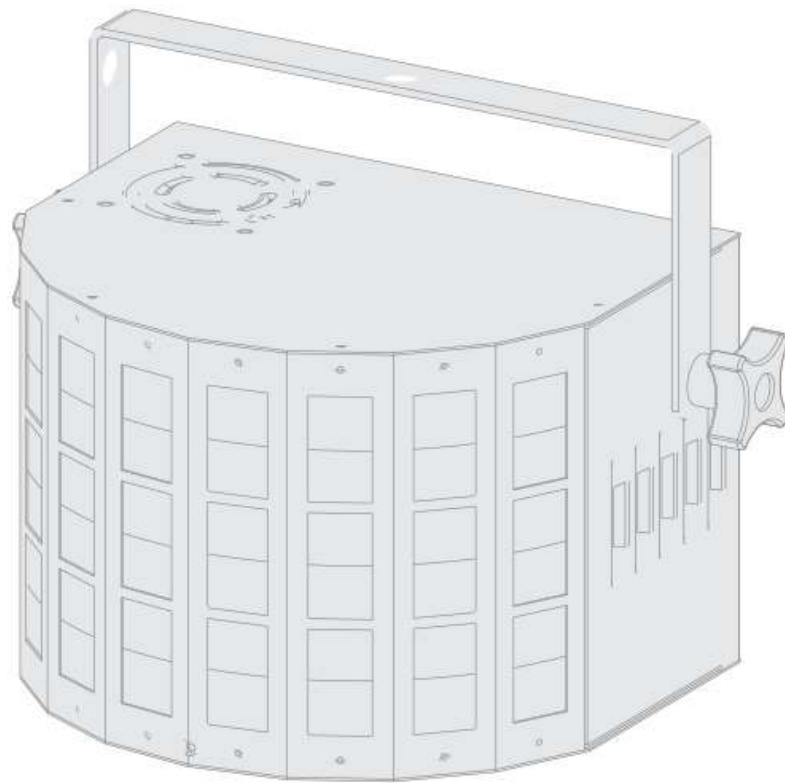

User-Manual

Item number: 00069702
Version: 08/2020

Thank you for choosing this product. To ensure that you are completely satisfied with this product, please read and understand this manual carefully.



PLEASE READ CAREFULLY

Please keep this manual in a safe place for future reference. Hand over all documents when passing on the product to third parties. Never leave children unattended with the packaging material. For products packed in plastic bags, there is a risk of suffocation from packaging materials. The product should only be used under adult supervision. Only use the product if it is in perfect condition. Do not use the product if damage is visible or suspected. We are not liable for any damage that occurs as a result of non-observance of the safety instructions or incorrect or improper handling.



Follow the operating instructions!



The **WARNING** signal word identifies hazards that, without precautions, could result in serious injury.



The signal word **NOTE** indicates general precautions that should be observed when handling the product



Images and screen images in this manual may differ slightly from the actual product's appearance, as long as it does not adversely affect the technical characteristics and safety of the product.



All personal phrasing in this manual should be considered gender neutral.

This operating manual applies to responsible users and to persons who have been supervised or instructed in the operation of the device by a person responsible for their safety and who have proven that they are capable of handling the device.



**Children should be supervised to ensure that they do not use this device as a toy.
Never allow children to play unattended with the packaging material.**



Risk of damage to property! We are not liable for accidents that occur as a result of non-observance of the safety instructions or incorrect handling.

All information in this operating manual has been checked to the best of our knowledge and belief. However, neither the author nor the publisher can be held liable for any damages related to the use of this manual.

Other product, brand and company names mentioned in this document may be the trademarks of their respective owners. The user of this document is responsible for compliance with all applicable copyright laws.

 **WARNING**

Caution

Please observe the following basic instructions in order not to endanger yourself or others and to avoid damage to external devices.

 **NOTE**

Warnings

Do not disassemble or modify the product. This could result in injury from electric shock. If you notice that the power cord shows obvious signs of wear, the appliance is malfunctioning, smells burnt or smokes, immediately unplug the appliance from the wall outlet and refer servicing, maintenance or repair to an authorised service centre or your dealer.

Before cleaning the product, you should turn it off and disconnect it from the power supply.

Always place the product on a flat, stable surface to ensure a secure stand.

Do not use the product in a damp or wet environment.

Do not place containers filled with liquids, such as vases, glasses or bottles, on the product.

Do not place small objects on top of it that could slide in, such as hairpins, sewing needles or coins.

 **NOTE**

Precautions

To avoid damage to the product, do not place it in places with high temperatures or a lot of dust, do not place it directly next to an air conditioner and avoid direct sunlight.

Do not place the article near other electrical equipment to avoid interference.

Do not use force when handling the product or place heavy objects on it.

Disconnect the power supply if you are not going to use the device for a longer period of time. To disconnect the power, pull the plug, not the cable.

Please handle the power cable with care. It should not be near radiators, do not place heavy objects on it and lay it in such a way that no persons can step on it or fall over it.

 **WARNING**

Mains voltage

If an external power supply unit is required for use, connect it to an outlet with the correct voltage.

Do not connect the device to a different mains voltage than that for which your product is intended.

Unplug the power cord from the wall outlet when not using the product or when there is a thunderstorm.

 **WARNING**

Installation / Hanging mounting

The installation may only be carried out by authorised specialist personnel!
In case of overhead rigging, please observe the applicable standards and regulations in your country. In any case, a second independent suspension must be used to secure the unit. This can be ensured by a safety net or a suitable safety rope/chain or similar.
When mounting the unit on a stand, its secure stand and compliance with its maximum load must be ensured.

 **WARNING**

Fire hazard

Do not attach the product to flammable materials. Do not cover ventilation slots and do not operate the product above 40°C ambient temperature. Use the attached holding device for mounting.
Keep a safety distance of at least 50cm to all other surfaces. Maintain a minimum distance of at least 50cm between the light emission and the illuminated area. Keep liquids, moisture and inflammable materials away from the product.

 **NOTE**

High light intensity

High light intensity can cause visual damage. Do not look directly into the light source.

 **NOTE**

Epilepsy

Flashing light can cause epileptic seizures. People who are sensitive to flashing light should avoid exposing themselves to flashing light and refrain from looking directly at the light source.

 **NOTE**

Place

Do not expose the product to the following conditions to avoid deformation, discoloration or major damage:
Direct sunlight, extreme temperature or humidity, excessively dusty or dirty place, strong vibrations or shocks, strong magnetic fields

 **NOTE**

Cleaning

Clean the product only with a soft, dry cloth. Do not use paint thinner, solvents, cleaning fluids or chemically impregnated wipes.

 **NOTE**

Handling

Do not exert excessive force on operating elements such as switches, knobs, buttons, and fastening screws.

Do not insert any paper, metal or other objects inside. If this happens, unplug the AC adapter/power cord from the wall outlet. Have the product checked by qualified service personnel.

© 2020

This manual is protected by copyright. Copying or reprinting, even in extracts, is only permitted with the consent of Musikhaus Kirstein GmbH. The same applies to the reproduction or copying of pictures, also in modified form.

Content

1. General overview	6
2. Commissioning and mounting.....	6
3. Product overview and operating elements	7
4. Operation.....	8
Menu structure	8
Stand-alone operation	10
Master-Slave operation	10
Operation with external DMX controller (1-channel mode/ 4-channel mode)	10
DMX protocol 4 channel mode	11
DMX protocol 1-channel mode	12
DMX XLR pin assignment	13
IR remote control.....	14
5. Menu chart:	15
6. Technical data.....	16

1. General overview

The DS-3 Derby Strobe Beam Effect is a powerful RGB LED light effect that produces multicoloured moving light beams. The best effect you get in connection with a fog machine. This lighting effect is DMX controllable, but can also be used stand-alone or in a master-slave circuit.

2. Commissioning and mounting

Connect the power cable to a power outlet with the appropriate performance data. Do not use a dimmer.

To ensure adequate ventilation, mount the light effect with the bracket or holding device. Operate the spotlight to all further sides with a minimum distance of 50cm to surfaces. Keep a minimum distance of at least 50cm between the light emission and the illuminated area.

This spotlight is only intended for operation in dry indoor areas (protection class IP20). Keep the spotlight away from liquids, moisture and flammable materials.

Fasten the spotlight carefully to prevent injuries from falling.

The spotlight may only be installed and secured by qualified personnel.

In case of overhead rigging, please observe the applicable standards and regulations in your country. In any case, the installation must be secured by a second independent suspension (e.g. safety net, safety rope, safety chain).

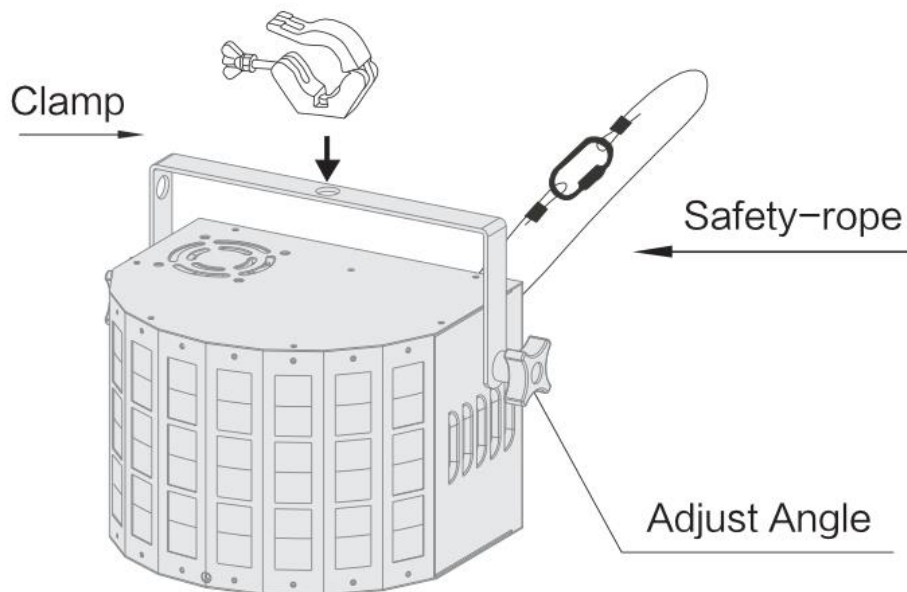

3. Product overview and operating elements

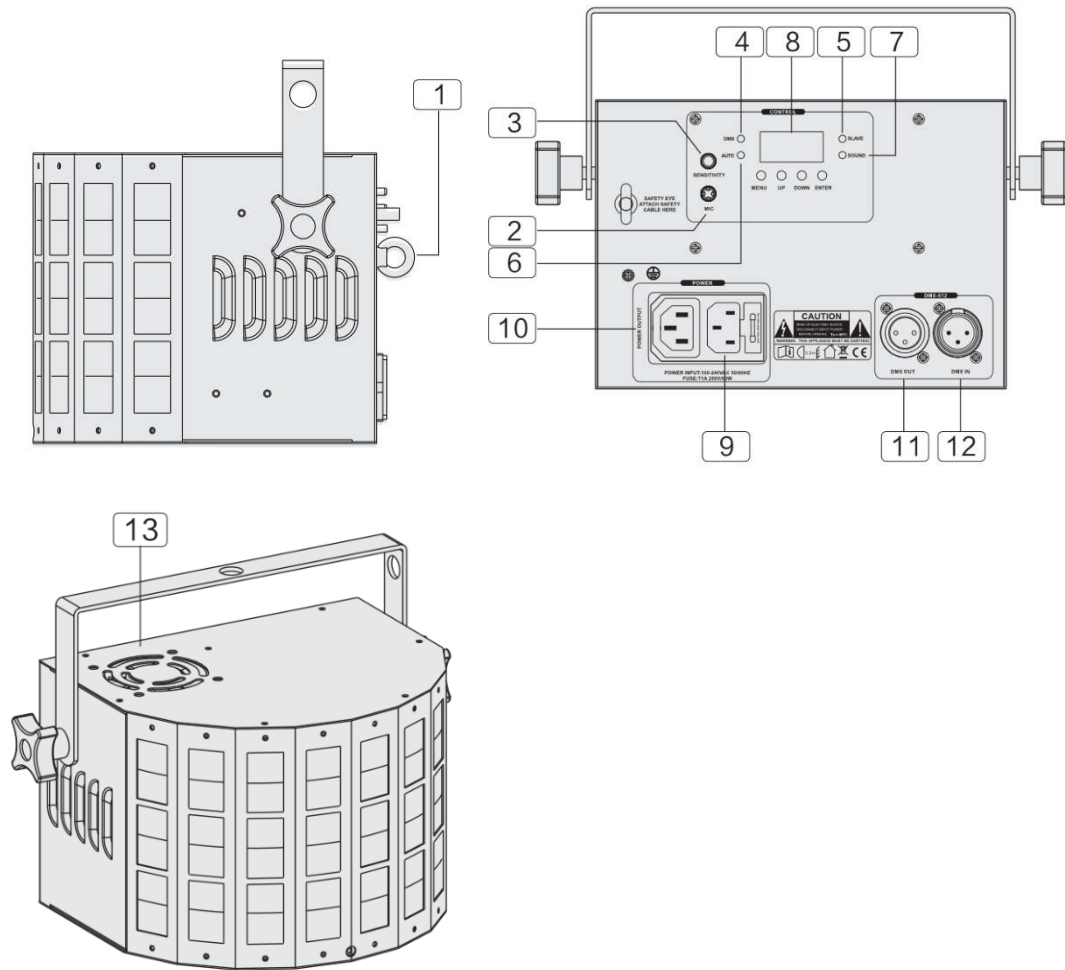

No.	Name	Function
1	Safety ring	Use this ring to attach a second independent suspension. (e.g. safety rope, safety chain).
2	Microphone	The input signal via the microphone influences the music control.
3	Music sensitivity control	Adjust the sensitivity of the microphone to the volume level of the environment.

4	DMX indicator	Shows whether DMX signals are received
5	Slave indicator	Shows whether the effect is operated in slave mode.
6	Auto indicator	Shows whether the effect is operating in auto mode.
7	Sound indicator	Shows whether the effect is operated with music control.
8	Display	Displays information about menu or settings.
9	Input for power cable	Connect the supplied power cord to the mains power here.
10	power connection	If necessary, connect the power cord for the next effect here.
11	DMX-Out	For connection to the next light effect
12	DMX-In	For connection to the DMX controller
13	Ventilation grille	Cooling fan

4. Operation

After connecting the device to the mains, it is ready for operation. The display shows the last operating mode. The operating modes can be selected via the display and the control buttons. All settings remain stored, even when the unit is disconnected from power.

Menu structure

The operation is carried out via the keys MENU, UP, DOWN and ENTER. The display shows the respective menu or the corresponding values. Press the MENU key repeatedly until the desired selection is shown in the display. Change the values to be set with the UP or DOWN keys. Press ENTER to reach any submenus and again MENU to return to the previous menu level. Details of the individual menu items are shown in the following table.

Display Menu item	Display Values	Display Values Submenu(s)
Scroll with MENU or UP-DOWN	Enter with Enter, Exit with Menu, Change with UP-DOWN	Enter and jump to the next setting value with Enter, exit with Menu, Change with UP-DOWN
Aut (Automatic Program)	AutM Automatic -- Mix AutP Automatics -- Derby AutF Automatic -- Strobe	S.01-99 (running speed)
Sou. (music control)	SouM Music Control - Mix SouP Music control - Derby SouF Music control - Strobe	
CoL. (Color)	CoLo	r000-255 (intensity red) G000-255 (intensity green) b000-255 (intensity blue) U000-255 (intensity white strobe) P.00-99 (Pulse speed)
Str (Strobe)	Stro	St01-St18 (Strobe-Show 01-18) P.00-99 (Strobe show speed)
dMX (DMX).	01CH 1 channel mode 04CH 4 channel mode	d001-512 (DMX-start-address)
SLA. (slave mode)	Slav (when the display flashes, there is no usable connection to the MASTER	

SYS. (System)	LEdS	Energy-saving mode On-Off
	vErS	Display of the version number
	tESt (starts test program)	
	RESt (Reset to factory setting)	Confirm with ENTER

Stand-alone operation

This lighting effect can be operated without an external control unit. Several auto programs are available for this purpose. These are: Mix, Derby-Show and Strobe-Show, as well as the possibility of music control. In addition, you will find 18 more different strobe shows in the Strobe menu. Please refer to the table "Menu Structure" for the control of the corresponding function modes.

With the help of the "Color" settings, you can create an individual color mixture. Change the intensity of the individual colors to create the desired effect.

Master-Slave operation

You can control another unit using a master fixture without using an external DMX controller.

1. Set all units to DMX address d001 and set the subordinate spotlight to SLAVE mode

Now connect the DMX-Out of the first fixture (master) to the DMX-In of the second fixture (slave).

All fixtures now follow the settings selected on the first fixture (master).

Operation with external DMX controller (1-channel mode/ 4-channel mode)

Select the desired DMX mode in the menu. A four-channel mode for direct control and a one-channel mode for "remote control" of the internal automation and sound programs are available for this purpose.

To set the desired DMX addressing, enter the menu and select the first DMX channel you want to control from the controller. To operate several fixtures in parallel, use the same channel assignment for all of them. Please make sure that no other devices with one or more identical DMX addresses are connected to ensure error-free operation.

DMX protocol 4 channel mode

Set for X your selected DMX start address.

Example: With start address 011

X=11 ... X+1= 12 ... X+2= 13 ... X+3= 14

The first three selected channels control the derby effect (channels X+1 and X+2 only show a reaction if a value is assigned to channel X) and the fourth channel controls the strobe program, which can be operated individually or in combination with the derby effect.

CHANNEL	Function	Value	Event
X	Colour adjustment	000-005 006-020 021-035 036-050 051-065 066-080 081-095 096-110 111-125 126-140 141-155 156-170 171-185 186-200 201-215 216-230 231-255	Not assigned red- green- blue- white- red/green- red/blue- red/white- green/blue- green/white- blue/white- red/green/blue- red/green/white green/blue/white red/green/blue/white Automatic (4-Color) Automatic (Single/Multi-Color)
X+1	Pulse	000-005 006-255	Pulse off pulses increasing value - increasing speed until strobe
X+2	Engine	000 001-127 128-255	Motor off Motor alignment Motor increasing value - increasing speed

X+3	Strobe programs	000-009	Off
		010-019	Pattern1 increasing value - increasing speed
		020-029	Pattern2 increasing value - increasing speed
		030-039	Pattern3 inc. Speed
		040-049	Pattern4 inc. Speed
		050-059	Pattern5 inc. Speed
		060-069	Pattern6 inc. Speed
		070-079	Pattern7 inc. Speed
		080-089	Pattern8 inc. Speed
		090-099	Pattern9 inc. Speed
		100-109	Pattern10 inc. Speed
		110-119	Pattern11 inc. Speed
		120-129	Pattern12 inc. Speed
		130-139	Pattern13 inc. Speed
		140-149	Pattern14 inc. Speed
		150-159	Pattern15 inc. Speed
		160-169	Pattern16 inc. Speed
		170-179	Pattern17 inc. Speed
		180-255	Pattern18 inc. Speed until full light

DMX protocol 1-channel mode

Set your selected DMX start address for X

CHANNEL	Function	Value	Event
X	Menu setting	000-009	Blackout
		010-050	AutoMix
		051-090	AutoDerby
		091-130	AutoStrobe
		131-170	SoundMix
		171-210	SoundDerby
		211-255	SoundStrobe

Use the following connection chain if you want to control several headlights individually with your controller.

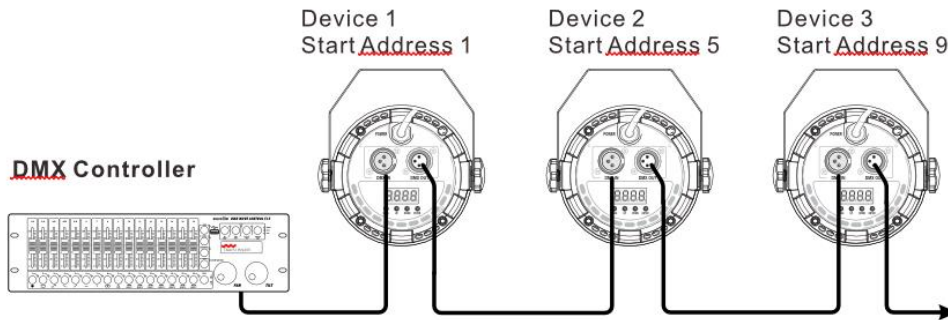

Use the following connection chain if you want to control several headlights identically with your controller.

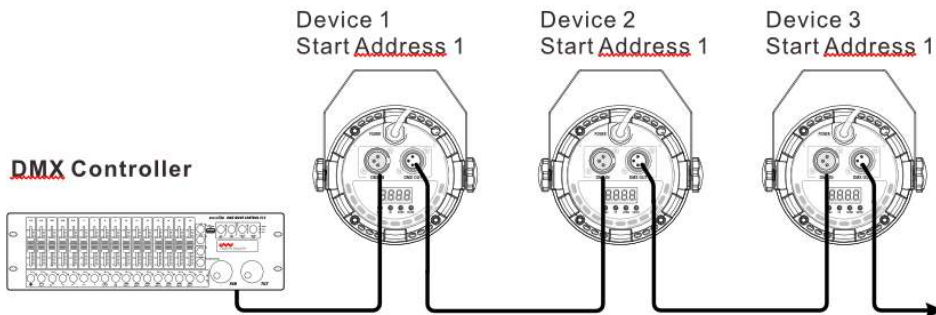





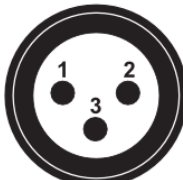
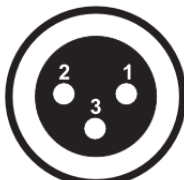



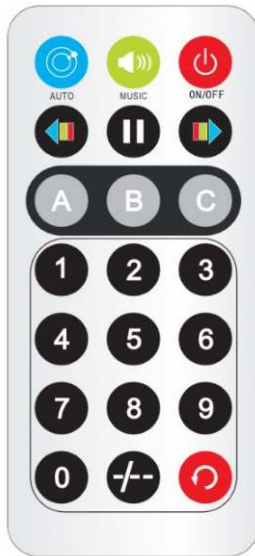

The connecting chain should not exceed a length of 300m or a number of 32 units. Use a terminating resistor at the end of the chain.

DMX XLR pin assignment

DMX-OUT XLR female	DMX-IN XLR-male
 <p>1:Ground 2:Signal(-) 3:Signal(+)</p>	 <p>1:Ground 2:Signal(-) 3:Signal(+)</p>

IR remote control



	Auto program The automatic programs are played back in random order		Speed selection The higher the number, the higher the playback speed
	Music control The automatic programs are played back in random order, controlled by music		Strobe LEDs On/Off
	Blackout		Pause
	Scroll colour samples -		Not assigned
	Scroll colour samples +		Not assigned

5. Menu chart:

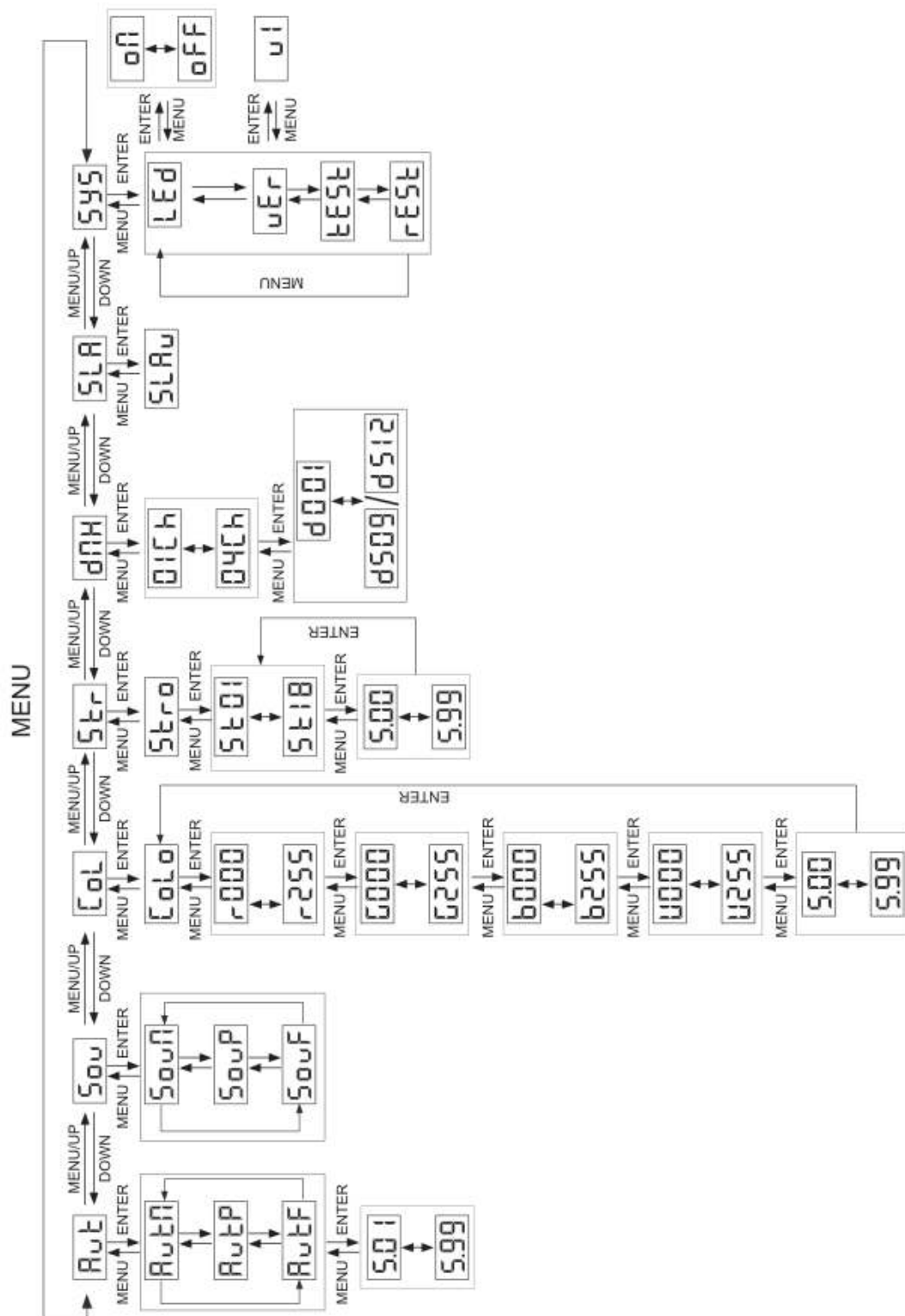

6. Technical data

Article description	DS-3 Derby Strobe
LED Power	3W red + 3W green + 3W blue + 3W white + 16x0.5W strobe LED
Size in mm	190x260x190
Weight in kg	2
Power supply	AC 220-240V 50/60Hz
Power consumption	28W
Operating temperature max.	40°C
DMX	DMX-IN, DMX-OUT

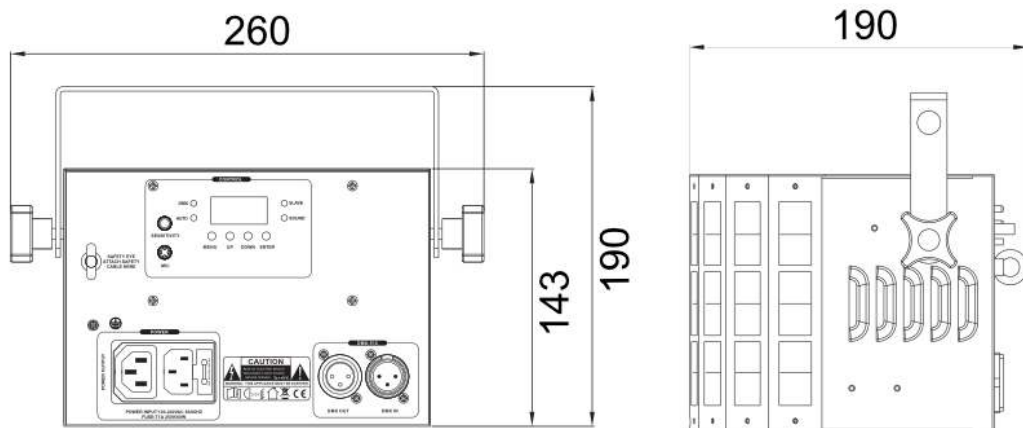

WEEE declaration

(Waste of Electrical and Electronic Equipment)

Your product has been designed and manufactured with high quality materials and components that are recyclable and can be reused.

This symbol means that electrical and electronic devices must be disposed of separately from household waste at the end of their useful life.

Please dispose of this device at your local municipal collection point or at the recycling center.

Please help preserve the environment we live in.



Technical changes and changes in appearance are reserved.

All information corresponds to the status at the time of printing.

Musikhaus Kirstein GmbH assumes no liability for the correctness and completeness of the descriptions, illustrations and information contained therein.

Shown colors and specifications may differ slightly from the product.

Musikhaus Kirstein GmbH - Products are only available through authorized dealers.

Distributors and dealers are not authorized representatives of Musikhaus Kirstein GmbH and have no authorization to bind Musikhaus Kirstein GmbH legally in any way, be it expressly or through coherent action.

 **KIRSTEIN.de**

Musikhaus Kirstein GmbH

Bernbeurener Str. 11

86956 Schongau – Germany

Telefon/Phone: 0049-8861-909494-0

Telefax/Fax: 0049-8861-909494-19

