

## SPS-120-DMX LED Partyspot

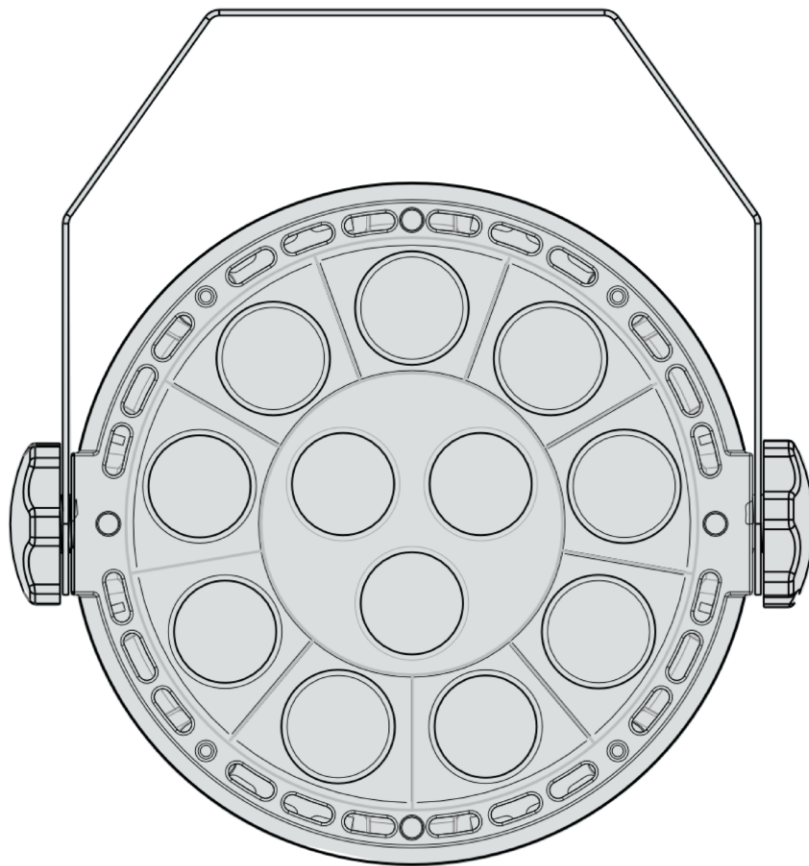

## Bedienungsanleitung / User Manual

Artikelnummer: 00069701  
Version: 08/2020

Vielen Dank, dass Sie sich für dieses Produkt entschieden haben. Um sicherzustellen, dass Sie mit diesem Produkt vollständig zufrieden sind, lesen und verstehen Sie dieses Handbuch sorgfältig.



## BITTE SORGFÄLTIG DURCHLESEN

Bitte bewahren Sie dieses Handbuch zum späteren Nachschlagen an einem sicheren Ort auf. Händigen Sie alle Unterlagen bei Weitergabe des Produkts an Dritte ebenfalls mit aus. Lassen Sie Kinder niemals unbeaufsichtigt mit dem Verpackungsmaterial. Bei in Plastiktüten verpackten Produkten besteht Erstickungsgefahr durch Verpackungsmaterialien. Das Produkt sollte nur unter Aufsicht von Erwachsenen verwendet werden. Verwenden Sie das Produkt nur, wenn es sich in einwandfreiem Zustand befindet. Verwenden Sie das Produkt nicht, wenn Schäden sichtbar sind oder vermutet werden. Wir haften nicht für Schäden die infolge der Nichtbeachtung der Sicherheitshinweise oder durch falsche oder zweckentfremdete Handhabung auftreten.



Bedienungsanleitung beachten!



**WARNUNG**

Mit dem Signalwort **WARNUNG** sind die Gefahren gekennzeichnet, die ohne Vorsichtsmaßnahmen zu schweren Verletzungen führen können.



**HINWEIS**

Mit dem Signalwort **HINWEIS** sind allgemeine Vorsichtsmaßnahmen gekennzeichnet, die im Umgang mit dem Produkt beachtet werden sollen.



**HINWEIS**

Bilder und Bildschirmdarstellungen in dieser Bedienungsanleitung können vom Erscheinungsbild des tatsächlichen Produkts geringfügig abweichen, solange dies keine negativen Auswirkungen auf die technischen Eigenschaften und Sicherheit des Produkts hat.



**HINWEIS**

Alle personenbezogenen Formulierungen in dieser Bedienungsanleitung sind geschlechtsneutral zu betrachten.

Diese Bedienungsanleitung gilt für mündige Nutzer und für Personen, die von einer für ihre Sicherheit verantwortlichen Person beaufsichtigt oder in die Bedienung des Gerätes eingewiesen wurden und nachgewiesen haben mit dem Gerät umgehen zu können.



**WARNUNG**

**Kinder sollten beaufsichtigt werden, um sicherzustellen, dass sie dieses Gerät nicht als Spielzeug verwenden. Lassen Sie Kinder niemals unbeaufsichtigt mit dem Verpackungsmaterial spielen.**



**WARNUNG**

**Gefahr der Sachbeschädigung! Wir haften nicht für Unfälle, die infolge der Nichtbeachtung der Sicherheitshinweise oder durch falsche Handhabung auftreten.**

Alle Informationen in dieser Bedienungsanleitung wurden nach bestem Wissen und Gewissen kontrolliert. Weder Autor noch Herausgeber können jedoch für Schäden haftbar gemacht werden, die in Zusammenhang mit der Verwendung dieser Bedienungsanleitung stehen.

Sonstige, in diesem Dokument aufgeführte Produkt-, Marken- und Unternehmensbezeichnungen können die Warenzeichen ihrer jeweiligen Eigentümer sein. Die Einhaltung sämtlicher anwendbarer Urheberrechtsgesetze liegt in der Verantwortung des Anwenders dieses Dokuments.

 **WARNUNG**

**Vorsicht**

Bitte beachten Sie folgende grundlegenden Hinweise um sich oder andere nicht zu gefährden und Schäden an externen Geräten zu vermeiden.

 **HINWEIS**

**Warnhinweise**

Bauen Sie das Produkt nicht auseinander und nehmen Sie keine Modifikationen daran vor. Dies könnte Verletzungen durch Stromschlag zur Folge haben.

Wenn Sie feststellen, dass das Stromkabel deutliche Gebrauchsspuren aufweist, das Gerät Fehlfunktionen aufweist, verbrannt riecht oder raucht, ziehen Sie umgehend den Stecker aus der Steckdose und betrauen Sie eine Fachwerkstatt mit eventuell nötigen Reparatur-, Service- und Wartungsarbeiten oder wenden Sie sich an Ihren Händler.

Bevor Sie das Produkt reinigen, sollten Sie es ausschalten und vom Strom trennen.

Stellen Sie das Produkt stets auf eine ebene, stabile Oberfläche ab, um einen sicheren Stand zu gewährleisten.

Benutzen Sie das Produkt, nicht in feuchter oder nasser Umgebung.

Stellen Sie keine Gefäße, die mit Flüssigkeiten gefüllt sind, wie z.B. Vasen, Gläser oder Flaschen auf das Produkt.

Legen Sie keine kleinen Gegenstände darauf, die hineinrutschen könnten, wie z.B. Haarnadeln, Nähnadeln oder Münzen.

 **HINWEIS**

**Vorsichtsmaßnahmen**

Um Schäden am Produkt zu vermeiden, stellen Sie es nicht an Plätze mit hohen Temperaturen oder viel Staub, stellen Sie es nicht direkt neben eine Klimaanlage und vermeiden Sie direkte Sonneneinstrahlung.

Stellen Sie den Artikel nicht in die Nähe von anderen elektrischen Geräten um Interferenzen zu vermeiden.

Wenden Sie im Umgang mit dem Produkt keinerlei Gewalt an und stellen Sie keine schweren Gegenstände darauf.

Trennen Sie die Verbindung zum Stromnetz, wenn Sie das Gerät für längere Zeit nicht benutzen. Um das Gerät vom Strom zu trennen, ziehen Sie bitte am Stecker, nicht am Kabel.

Gehen Sie bitte vorsichtig mit dem Stromkabel um. Es sollte nicht in der Nähe von Heizkörpern liegen, Sie sollten keine schweren Gegenstände daraufstellen und es so verlegen, dass keine Personen darauf treten oder darüber fallen könnten.

 **WARNUNG**

**Netzspannung**

Sollte für die Nutzung ein externes Netzteil notwendig sein, schließen Sie dieses an eine Steckdose mit der richtigen Spannung an.

Schließen Sie das Gerät nicht an eine andere Netzspannung an, als die, für die Ihr Produkt vorgesehen ist.

Ziehen Sie den Netzadapter aus der Steckdose, wenn Sie den Artikel nicht benutzen oder wenn es zu einem Gewitter kommt.

 **WARNUNG**

**Installation / Hängende Montage**

Die Installation darf ausschließlich durch autorisiertes Fachpersonal erfolgen!  
Bei der Montage über Kopf halten Sie sich bitte an die geltenden Normen und Vorschriften Ihres Landes. In jedem Falle hat eine Sicherung durch eine zweite unabhängige Aufhängung zu erfolgen. Dies kann z.B. ein Fangnetz oder ein geeignetes Sicherungsseil/Kette o.ä. gewährleisten.  
Bei der Montage an einem Stativ ist dessen sicherer Stand und die Einhaltung dessen Maximalbelastung zu beachten.

 **WARNUNG**

**Brandgefahr**

Befestigen Sie das Produkt nicht an brennbaren Materialien. Verdecken Sie keine Lüftungsschlitze und betreiben Sie das Produkt nicht über 40°C Umgebungstemperatur. Nutzen Sie zur Montage die angebrachte Haltevorrichtung.  
Halten Sie einen Sicherheitsabstand von min. 50cm zu allen weiteren angrenzenden Flächen. Halten Sie einen Mindestabstand zwischen Lichtaustritt und beleuchteter Fläche von min. 50cm ein. Halten Sie Flüssigkeiten, Feuchtigkeit und brennbare Materialien von dem Produkt fern.

 **HINWEIS**

**Hohe Lichtintensität**

Hohe Lichtintensität kann Sehschäden verursachen. Sehen Sie nicht direkt in die Lichtquelle.

 **HINWEIS**

**Epilepsie**

Blinkendes Licht kann epileptische Anfälle verursachen. Menschen welche empfindlich auf blinkendes Licht reagieren sollten vermeiden sich blinkendem Licht auszusetzen und den direkten Blick zur Lichtquelle unterlassen.

 **HINWEIS**

**Ort**

Setzen Sie das Produkt nicht den folgenden Bedingungen aus, um Verformungen, Verfärbungen oder größere Schäden zu vermeiden:  
Direktes Sonnenlicht, extreme Temperatur oder Luftfeuchtigkeit, übermäßig staubiger oder schmutziger Ort, starke Vibrationen oder Stöße, starken Magnetfeldern.

 **HINWEIS**

**Reinigung**

Reinigen Sie das Produkt nur mit einem weichen, trockenen Tuch. Verwenden Sie keine Farbverdünner, Lösungsmittel, Reinigungsflüssigkeiten oder chemisch imprägnierte Wischtücher.

 **HINWEIS**

**Handhabung**

Üben Sie keine übermäßige Kraft auf Bedienelemente wie z.B. Schalter, Knöpfe, Tasten, Befestigungsschrauben aus.  
Bringen Sie kein Papier, Metall oder andere Gegenstände ins Innere ein. Ziehen Sie in diesem Fall den Netzadapter/ das Netzkabel aus der Steckdose. Lassen Sie das Gerät anschließend von qualifiziertem Servicepersonal überprüfen.

© 2020

Dieses Handbuch ist urheberrechtlich geschützt. Das Kopieren oder Nachdrucken, auch in Auszügen, ist nur mit Zustimmung der Musikhaus Kirstein GmbH gestattet. Gleiches gilt für die Reproduktion oder das Kopieren von Bildern, auch in veränderter Form.

## Inhalt

<b>1. Allgemeiner Überblick .....</b>	<b>6</b>
<b>2. Inbetriebnahme und Befestigung .....</b>	<b>6</b>
<b>3. Produktübersicht und Bedienelemente.....</b>	<b>7</b>
<b>4. Bedienung .....</b>	<b>9</b>
Menüstruktur .....	9
Stand-Alone Betrieb .....	12
Master-Slave-Betrieb.....	12
Betrieb mit externem DMX-Controller (5-Channel-Mode) .....	12
DMX-Protokoll.....	13
DMX XLR-Pin-Belegung.....	14
<b>5. Technische Daten .....</b>	<b>15</b>

## **1. Allgemeiner Überblick**

Der SPS-120 -DMX LED Partyspot ist ein leistungsstarker RGB-LED-Lichteffekt, welcher mehrfarbige Lichtstrahlen erzeugt. Den besten Effekt erhalten Sie in Zusammenhang mit einer Nebelmaschine. Dieser Lichteffekt ist DMX-steuerbar, kann jedoch ebenfalls stand-alone oder in Master-Slave-Schaltung verwendet werden.

## **2. Inbetriebnahme und Befestigung**

Verbinden Sie das Netzkabel zu einer Steckdose mit den passenden Leistungsdaten. Verwenden Sie keinen Dimmer.

Um eine ausreichende Belüftung zu gewährleisten montieren Sie den Lichteffekt mit Hilfe des Haltebügels bzw. der Haltevorrichtung. Betreiben Sie den Scheinwerfer zu allen weiteren Seiten mit einem Mindestabstand von 50cm zu angrenzenden Flächen. Halten Sie einen Mindestabstand zwischen Lichtaustritt und beleuchteter Fläche von min. 50cm ein.

Dieser Scheinwerfer ist nur für den Betrieb in trockenen Innenräumen vorgesehen (Schutzart IP20). Halten Sie den Scheinwerfer fern von Flüssigkeiten, Feuchtigkeit und brennbaren Materialien.

Befestigen Sie den Scheinwerfer gewissenhaft um Verletzungen durch ein Herabfallen zu vermeiden.

Die Anbringung und Sicherung des Scheinwerfers darf ausschließlich durch Fachpersonal erfolgen.

Bei der Montage über Kopf halten Sie sich bitte an die geltenden Normen und Vorschriften Ihres Landes. In jedem Falle hat eine Sicherung durch eine zweite unabhängige Aufhängung zu erfolgen (z.B. Fangnetz, Sicherungsseil, Sicherungskette).

### 3. Produktübersicht und Bedienelemente

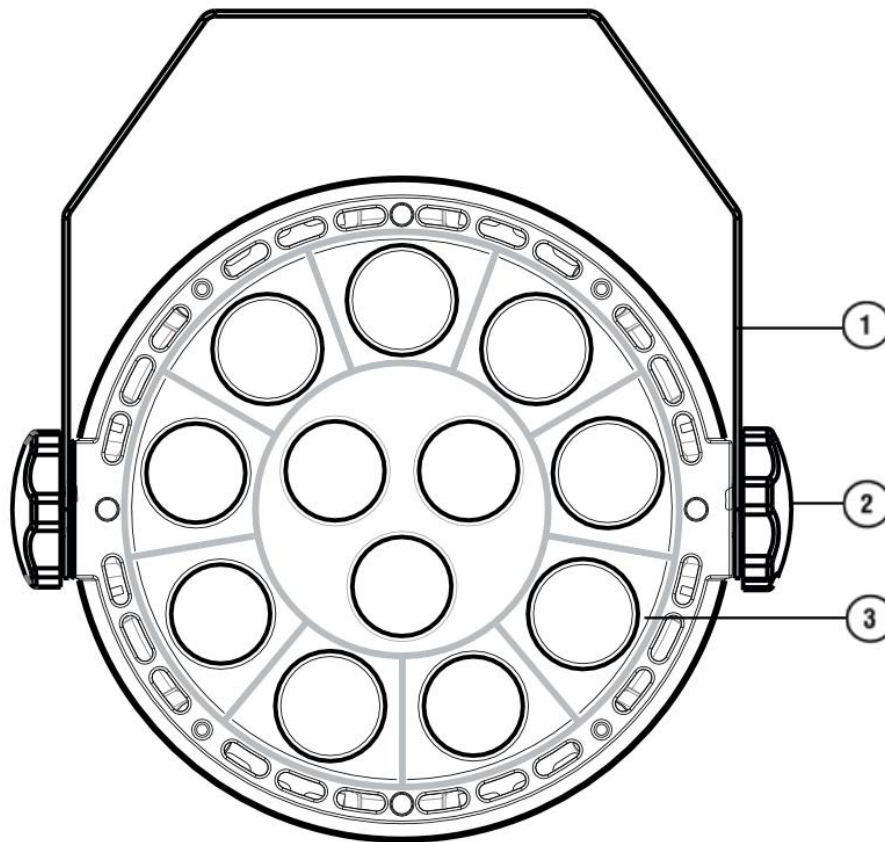

No.	Name	Funktion
1	Haltebügel	Zum Aufhängen. Bitte beachten Sie die Hinweise zur Inbetriebnahme und Befestigung
2	Feststellschraube	Lösen Sie die seitlichen Kunststoffschrauben um den Winkel zu verändern und ziehen Sie diese anschließend wieder ausreichend fest.
3	Linse	Lichtaustritt

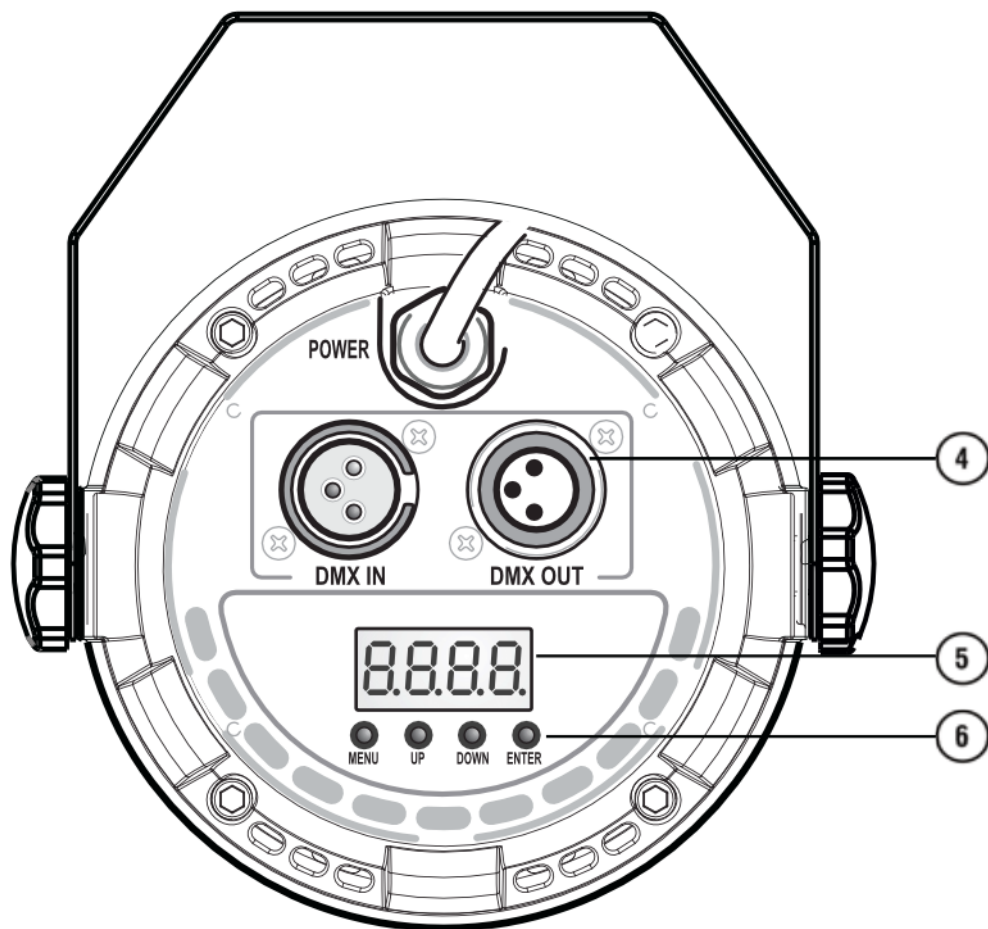

No.	Name	Funktion
4	DMX-Anschlüsse	Zur Verbindung zum DMX-Controller bzw. zum nächsten Lichteffekt
5	Display	Dient der Anzeige der eingestellten Werte.
6	Bedienknöpfe	MENU UP DOWN ENTER

## 4. Bedienung

Nach dem Anschließen des Geräts an das Stromnetz ist es betriebsbereit. Das Display zeigt die letzte Betriebsart an. Die Betriebsarten können über das Display und die Steuertasten ausgewählt werden. Alle Einstellungen bleiben gespeichert, auch wenn das Gerät vom Stromnetz getrennt ist.

### Menüstruktur

Die Bedienung erfolgt über die Tasten MENU, UP, DOWN und ENTER. Das Display zeigt das jeweilige Menü, bzw. die zugehörigen Werte. Drücken Sie die MENU-Taste so oft, bis die gewünschte Auswahl im Display angezeigt wird. Ändern Sie die einzustellenden Werte mit den Tasten UP oder DOWN. Drücken Sie ENTER um eventuelle Untermenüs (Geschwindigkeiten) zu erreichen. Details zu den einzelnen Menüpunkten finden Sie in der folgenden Tabelle.

Menü	Display	Werte	Geschwindigkeitswert (Display blinkt)	Erleuterung
DMX-Adresse	d001	001-512		Wählen Sie hier durch Drücken der UP bzw. DOWN Taste die gewünschte DMX Adresse
Preset colors	A1.	01-18		01: R+G+B (weiß) 02: R (rot) 03: G (grün) 04: B (blau) 05: R+G (gelb) 06: G+B (türkis) 07: R+B (magenta) 08: R+G+B (weiß) 09: R+G (gelb) 10: R+B (magenta) 11: R (rot) 12: G+B (türkis) 13: G (grün) 14: B (blau) 15: R+G (gelb) 16: R+B (magenta) 17: G+B (türkis) 18: R+G+B (weiß)
Color Change	A2.		01-32	Farbwechsel: Die Farben der Liste „Preset Colors“ laufen nacheinander ab.  Die Werte 01-32 bestimmen die Geschwindigkeit des Wechsels

Color Fade	A3.	01-19	01-32	<p>Die Werte 01-19 bestimmen die Farbabfolge</p> <p>01: R,G,B  02: R pulsierend  03: G pulsierend  04: B pulsierend  05: R+G pulsierend  06: G+B pulsierend  07: R+B pulsierend  08: R+G+B-pulsierend  09: R-G  10: R-B  11: R-blackout  12: G-B  13: G-blackout  14: B-blackout  15: R-G-blackout  16: R-B-blackout  17:G-B-blackout  18:R-G-B  19: R-G-B</p> <p>Die Werte 01-32 bestimmen die Geschwindigkeit des Farbwechsel-Fadings</p>
Musiksteuerung	A4.	01-19	01-04	<p>Die Werte 1-19 bestimmen die Farbabfolge</p> <p>01: R+G+B  02: R  03: G  04: B  05: R+G  06: G+B  07: R+B  08: R+G+B  09: R+G  10: R+B  11: R  12: G+B  13:G  14: B  15: R+G  16: R+B  17: G+B  18: R+G+B  19: R+G+B</p> <p>Die Werte 01-04 bestimmen die Geschwindigkeit bei Reaktion auf das Musiksignal</p>

Strobe-Effekt	A5.	01-19	01-32	<p>Die Werte 01-19 bestimmen die Farbabfolge</p> <p>01: R+G+B  02: R  03: G  04: B  05: R+G  06: G+B  07: R+B  08: R+G+B  09: R+G  10: R+B  11: R  12: G+B  13::G  14: B  15: R+G  16: R+B  17: G+B  18: R+G+B  19: R+G+B</p> <p>Die Werte 01-32 bestimmen die Geschwindigkeit des Strobe-Effekts</p>
Color-Change+Color Fade	A6.			<p>Automatik-Modus</p> <p>Keine variablen Einstellungen</p>
Pulsierender Color-Change	A7.	01-19	01-32	<p>Die Werte 01-19 bestimmen die Farbzusammensetzung</p> <p>01: R,G,B  02: R  03: G  04: B  05: R+G  06: G+B  07: R+B  08: R+G+B  09: R+G  10: R+B  11: R  12: G+B  13::G  14: B  15: R+G  16: R+B  17: G+B  18: R+G+B  19: R+G+B</p> <p>Die Werte 01-32 bestimmen die Geschwindigkeit des Pulse-Effekts</p>

Intensität rot	r.	000-255		Intensität der Farbe rot
Intensität grün	G.	000-255		Intensität der Farbe grün
Intensität blau	b.	000-255		Intensität der Farbe blau

### **Stand-Alone Betrieb**

Dieser Lichteffekt kann ohne externes Steuergerät betrieben werden. Hierzu stehen Ihnen sieben Funktionsmodi zur Verfügung. Diese sind: Preset colors, Color Change, Color-Fade, Musiksteuerung, Strobe-Effekt, Color-Change+Color Fade und Pulsierender Color-Change. Die Steuerung der entsprechenden Funktionsmodi entnehmen Sie bitte der Tabelle „Menüstruktur“.

Mit Hilfe der Einstellungen r,G,b, können Sie eine individuelle Farbmischung erzeugen. Verändern Sie die Intensität der einzelnen Grundfarben, um die gewünschte Mischfarbe zu erzeugen.

### **Master-Slave-Betrieb**

Sie können bis zu 32 Einheiten mit Hilfe eines Master-Scheinwerfers steuern ohne einen externen DMX-Controller zu nutzen.

1. Stellen Sie alle Einheiten auf die DMX-Adresse d001.
2. Verbinden Sie erst jetzt den DMX-Out des ersten Scheinwerfers (Master) mit dem DMX-In des zweiten Scheinwerfers (Slave1). Sollten Sie noch weitere Scheinwerfer anfügen wollen, verbinden Sie nun den DMX-Out des zweiten Scheinwerfers mit dem DMX-In des dritten Scheinwerfers usw.

Alle Scheinwerfer folgen nun den am ersten Scheinwerfer (Master) gewählten Einstellungen.

### **Betrieb mit externem DMX-Controller (5-Channel-Mode)**

Der Scheinwerfer nutzt 5 aufeinander folgende Kanäle zur Verbindung mit dem DMX-Controller. Um die gewünschte DMX-Adressierung vorzunehmen wählen Sie im Menü den ersten DMX-Kanal, welchen Sie vom Controller aus ansteuern möchten. Die weiteren vier Kanäle ergeben sich automatisch. Wählen Sie z.B. d011 um die Steuerkanäle 11-15 zu nutzen. Um mehrere Scheinwerfer parallel zu betreiben nutzen Sie die gleiche Kanalbelegung. Bitte beachten Sie, dass keine anderen Geräte mit einer oder mehreren gleichen DMX-Adressen eingebunden sind um einen fehlerfreien Betrieb zu gewährleisten.

Empfängt der Scheinwerfer Daten eines DMX512-Controllers blinkt der Punkt hinter der Kanalzahl der gewählten Startadresse.

## DMX-Protokoll

Setzen Sie für X Ihre gewählte DMX-Startadresse ein.

Beispiel: Bei gewählter Startadresse 011

X = 11

X+1= 12

X+2= 13

X+3= 14

X+4= 15

KANAL	Wert	Funktion
X	000-255	Intensität rot (0-100%)
X+1	000-255	Intensität grün (0-100%)
X+2	000-255	Intensität blau (0-100%)
X+3	000-255	Dimmer (0-100%)
X+4	001-005  011-255	Musiksteuerung (zunehmende Geschwindigkeit)  Strobe-Effekt (zunehmende Geschwindigkeit)

Nutzen Sie folgende Verbindungskette, falls Sie mehrere Scheinwerfer individuell von Ihrem Controller aus steuern möchten.

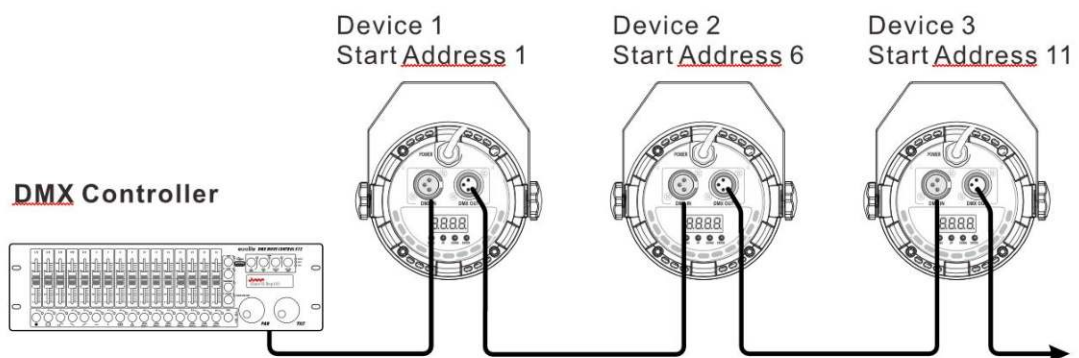

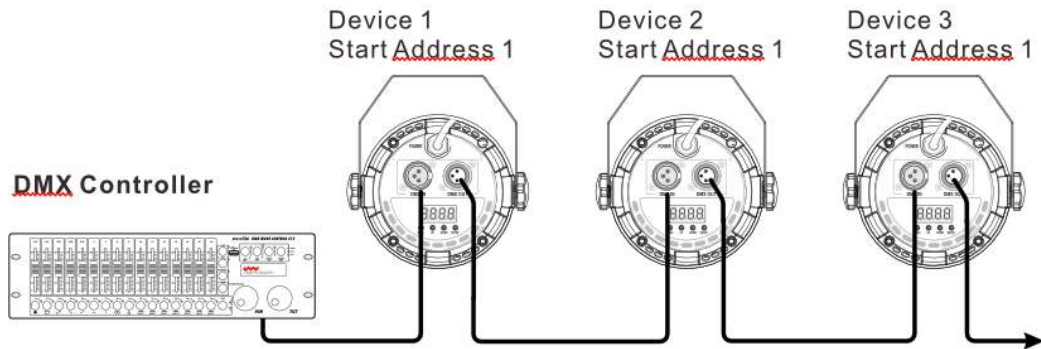

Nutzen Sie folgende Verbindungskette, falls Sie mehrere Scheinwerfer identisch von Ihrem Controller aus steuern möchten.



Die Verbindungskette sollte eine Länge von 300m bzw. eine Anzahl von 32 Einheiten nicht überschreiten. Nutzen Sie am Ende der Kette einen Abschlusswiderstand.

### DMX XLR-Pin-Belegung

DMX-OUT XLR-Female	DMX-IN XLR-Male
 <p data-bbox="614 1220 853 1366">1:Ground 2:Signal(-) 3:Signal(+)</p>	 <p data-bbox="1173 1220 1412 1366">1:Ground 2:Signal(-) 3:Signal(+)</p>

## 5. Technische Daten

Artikelbezeichnung	SPS-120 -DMX LED Partyspot
LED-Leistung	12x 3W 3in1RGB LED
Abstrahlwinkel	17°
Masse in mm	150x140x90
Gewicht in kg	0,46
Stromversorgung	AC 220-240V 50/60Hz
Leistungsaufnahme	10W
Betriebstemperatur max.	40°C
Schutzklasse	IP20
DMX	DMX-IN, DMX-OUT 5-Channel-Mode

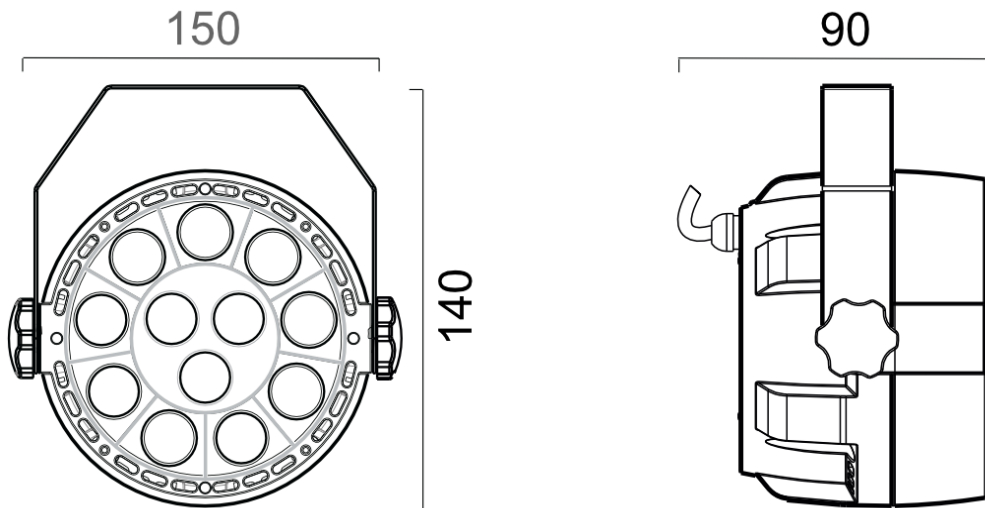

# WEEE Erklärung

## (Waste of Electrical and Electronic Equipment)

Ihr Produkt wurde mit hochwertigen Materialien und Komponenten entworfen und hergestellt, die recycelbar sind und wiederverwendet werden können.

Dieses Symbol bedeutet, dass elektrische und elektronische Geräte am Ende ihrer Nutzungsdauer vom Hausmüll getrennt entsorgt werden müssen.

Bitte entsorgen Sie dieses Gerät bei Ihrer örtlichen kommunalen Sammelstelle oder im Recycling Center.

Bitte helfen Sie mit, die Umwelt, in der wir leben, zu erhalten.



Technische Änderungen und Änderungen im Erscheinungsbild sind vorbehalten.

Alle Angaben entsprechen dem Stand bei Drucklegung.

Für die Richtigkeit und Vollständigkeit der enthaltenen Beschreibungen, Abbildungen und Angaben übernimmt Musikhaus Kirstein GmbH keinerlei Gewähr.

Abgebildete Farben und Spezifikationen können geringfügig vom Produkt abweichen.

Musikhaus Kirstein GmbH - Produkte sind nur über autorisierte Händler erhältlich.

Distributoren und Händler sind keine Handlungsbevollmächtigten von Musikhaus Kirstein GmbH und haben keinerlei Befugnis, die Musikhaus Kirstein GmbH in irgendeiner Weise, sei es ausdrücklich oder durch schlüssiges Handeln, rechtlich zu binden.

 **KIRSTEIN.de**

**Musikhaus Kirstein GmbH**

**Bernbeurener Str. 11**

**86956 Schongau – Germany**

**Telefon/Phone: 0049-8861-909494-0**

**Telefax/Fax: 0049-8861-909494-19**





## SPS-120-DMX LED Party Spot

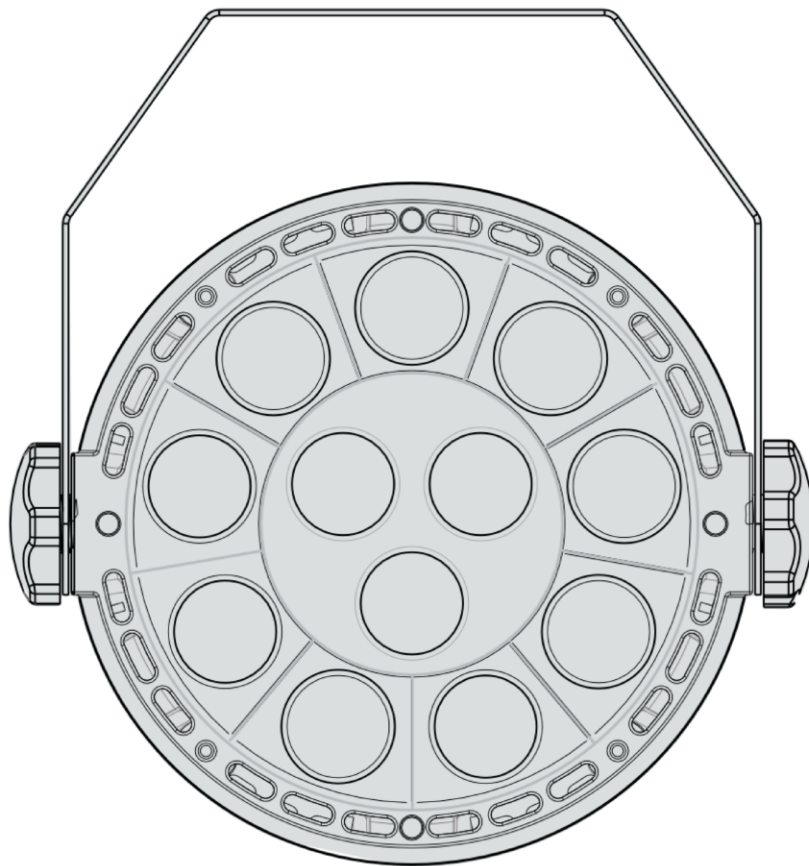

## User Manual

Item number: 00069701  
Version: 08/2020

Thank you for choosing this product. To ensure that you are completely satisfied with this product, please read and understand this manual carefully.



## PLEASE READ CAREFULLY

Please keep this manual in a safe place for future reference. Hand over all documents when passing on the product to third parties. Never leave children unattended with the packaging material. For products packed in plastic bags, there is a risk of suffocation from packaging materials. The product should only be used under adult supervision. Only use the product if it is in perfect condition. Do not use the product if damage is visible or suspected. We are not liable for any damage that occurs as a result of non-observance of the safety instructions or incorrect or improper handling.



Follow the operating instructions!



The **WARNING** signal word identifies hazards that, without precautions, could result in serious injury.



The signal word **NOTE** indicates general precautions that should be observed when handling the product



Images and screen images in this manual may differ slightly from the actual product's appearance, as long as it does not adversely affect the technical characteristics and safety of the product.



All personal phrasing in this manual should be considered gender neutral.

This operating manual applies to responsible users and to persons who have been supervised or instructed in the operation of the device by a person responsible for their safety and who have proven that they are capable of handling the device.



**Children should be supervised to ensure that they do not use this device as a toy.  
Never allow children to play unattended with the packaging material.**



**Risk of damage to property! We are not liable for accidents that occur as a result of non-observance of the safety instructions or incorrect handling.**

All information in this operating manual has been checked to the best of our knowledge and belief. However, neither the author nor the publisher can be held liable for any damages related to the use of this manual.

Other product, brand and company names mentioned in this document may be the trademarks of their respective owners. The user of this document is responsible for compliance with all applicable copyright laws.

 **WARNING**

**Caution**

Please observe the following basic instructions in order not to endanger yourself or others and to avoid damage to external devices.

 **NOTE**

**Warnings**

Do not disassemble or modify the product. This could result in injury from electric shock. If you notice that the power cord shows obvious signs of wear, the appliance is malfunctioning, smells burnt or smokes, immediately unplug the appliance from the wall outlet and refer servicing, maintenance or repair to an authorised service centre or your dealer.

Before cleaning the product, you should turn it off and disconnect it from the power supply. Always place the product on a flat, stable surface to ensure a secure stand.

Do not use the product in a damp or wet environment.

Do not place containers filled with liquids, such as vases, glasses or bottles, on the product.

Do not place small objects on top of it that could slide in, such as hairpins, sewing needles or coins.

 **NOTE**

**Precautions**

To avoid damage to the product, do not place it in places with high temperatures or a lot of dust, do not place it directly next to an air conditioner and avoid direct sunlight.

Do not place the article near other electrical equipment to avoid interference.

Do not use force when handling the product or place heavy objects on it.

Disconnect the power supply if you are not going to use the device for a longer period of time. To disconnect the power, pull the plug, not the cable.

Please handle the power cable with care. It should not be near radiators, do not place heavy objects on it and lay it in such a way that no persons can step on it or fall over it.

 **WARNING**

**Mains voltage**

If an external power supply unit is required for use, connect it to an outlet with the correct voltage.

Do not connect the device to a different mains voltage than that for which your product is intended.

Unplug the power cord from the wall outlet when not using the product or when there is a thunderstorm.

 **WARNING**

**Installation / Hanging mounting**

The installation may only be carried out by authorised specialist personnel!  
In case of overhead rigging, please observe the applicable standards and regulations in your country. In any case, a second independent suspension must be used to secure the unit. This can be ensured by a safety net or a suitable safety rope/chain or similar.  
When mounting the unit on a stand, its secure stand and compliance with its maximum load must be ensured.

 **WARNING**

**Fire hazard**

Do not attach the product to flammable materials. Do not cover ventilation slots and do not operate the product above 40°C ambient temperature. Use the attached holding device for mounting.  
Keep a safety distance of at least 50cm to all other surfaces. Maintain a minimum distance of at least 50cm between the light emission and the illuminated area. Keep liquids, moisture and inflammable materials away from the product.

 **NOTE**

**High light intensity**

High light intensity can cause visual damage. Do not look directly into the light source.

 **NOTE**

**Epilepsy**

Flashing light can cause epileptic seizures. People who are sensitive to flashing light should avoid exposing themselves to flashing light and refrain from looking directly at the light source.

 **NOTE**

**Place**

Do not expose the product to the following conditions to avoid deformation, discoloration or major damage:  
Direct sunlight, extreme temperature or humidity, excessively dusty or dirty place, strong vibrations or shocks, strong magnetic fields

 **NOTE**

**Cleaning**

Clean the product only with a soft, dry cloth. Do not use paint thinner, solvents, cleaning fluids or chemically impregnated wipes.

 **NOTE**

**Handling**

Do not exert excessive force on operating elements such as switches, knobs, buttons, and fastening screws.  
Do not insert any paper, metal or other objects inside. If this happens, unplug the AC adapter/power cord from the wall outlet. Have the product checked by qualified service personnel.

© 2020

This manual is protected by copyright. Copying or reprinting, even in extracts, is only permitted with the consent of Musikhaus Kirstein GmbH. The same applies to the reproduction or copying of pictures, also in modified form.

## Content

<b>1. General overview .....</b>	<b>6</b>
<b>2. Commissioning and mounting.....</b>	<b>6</b>
<b>3. Product overview and operating elements .....</b>	<b>7</b>
<b>4. Operation.....</b>	<b>9</b>
Menu structure .....	9
Stand-alone operation .....	12
Master-Slave operation .....	12
Operation with external DMX controller (5-channel mode) .....	12
DMX protocol .....	13
DMX XLR pin assignment .....	14
<b>5. Technical data.....</b>	<b>15</b>

## **1. General overview**

The SPS-120 -DMX LED Partyspot is a powerful RGB LED light effect that produces multicolored light beams. You get the best effect in connection with a fog machine. This lighting effect is DMX controllable, but can also be used stand-alone or in master-slave circuit.

## **2. Commissioning and mounting**

Connect the mains cable to a socket with the appropriate performance data. Do not use a dimmer.

To ensure adequate ventilation, install the light effect with the bracket or holding device. Operate the spotlight to all other sides with a minimum distance of 50cm to surfaces. Keep a minimum distance of at least 50cm between the light emission and the illuminated area.

This spotlight is only intended for operation in dry indoor areas (protection class IP20). Keep the spotlight away from liquids, moisture and flammable materials. Fasten the spotlight carefully to prevent injury from falling.

The spotlight may only be mounted and secured by qualified personnel. In case of overhead rigging, please observe the applicable standards and regulations in your country. In any case, the installation must be secured by a second independent suspension (e.g. safety net, safety rope, safety chain).

### 3. Product overview and operating elements

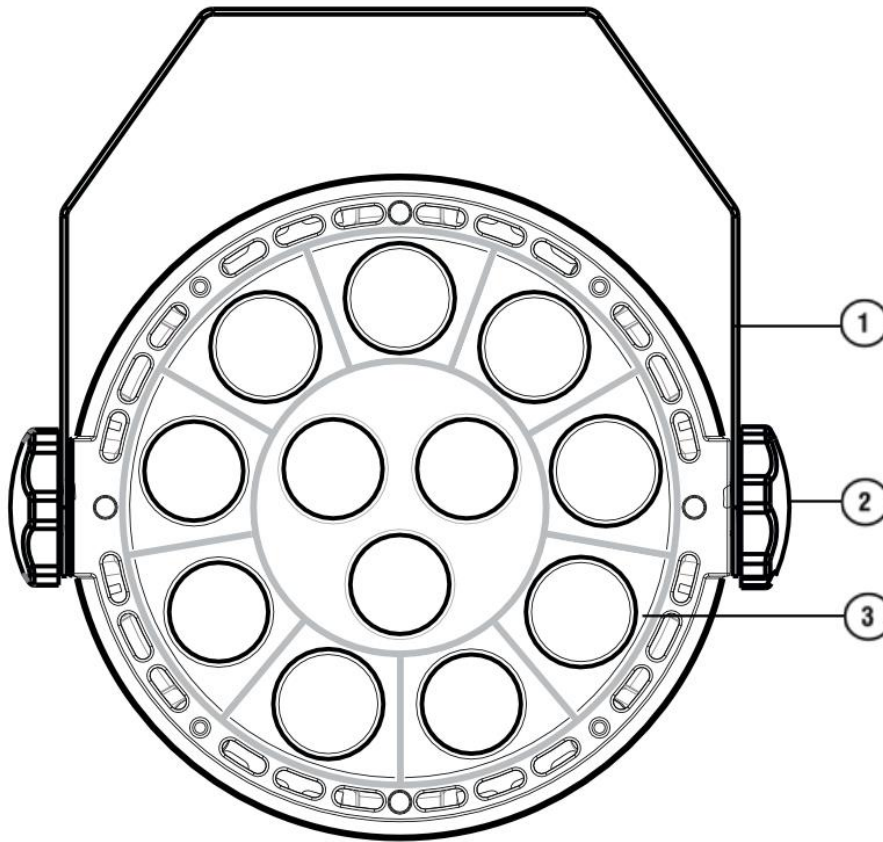

No.	Name	Function
1	Bracket	For mounting the fixture. Please observe the instructions for commissioning and mounting
2	Locking screw	Loosen the plastic screws on the sides to change the angle and then tighten them again sufficiently.
3	Lens	Light emission

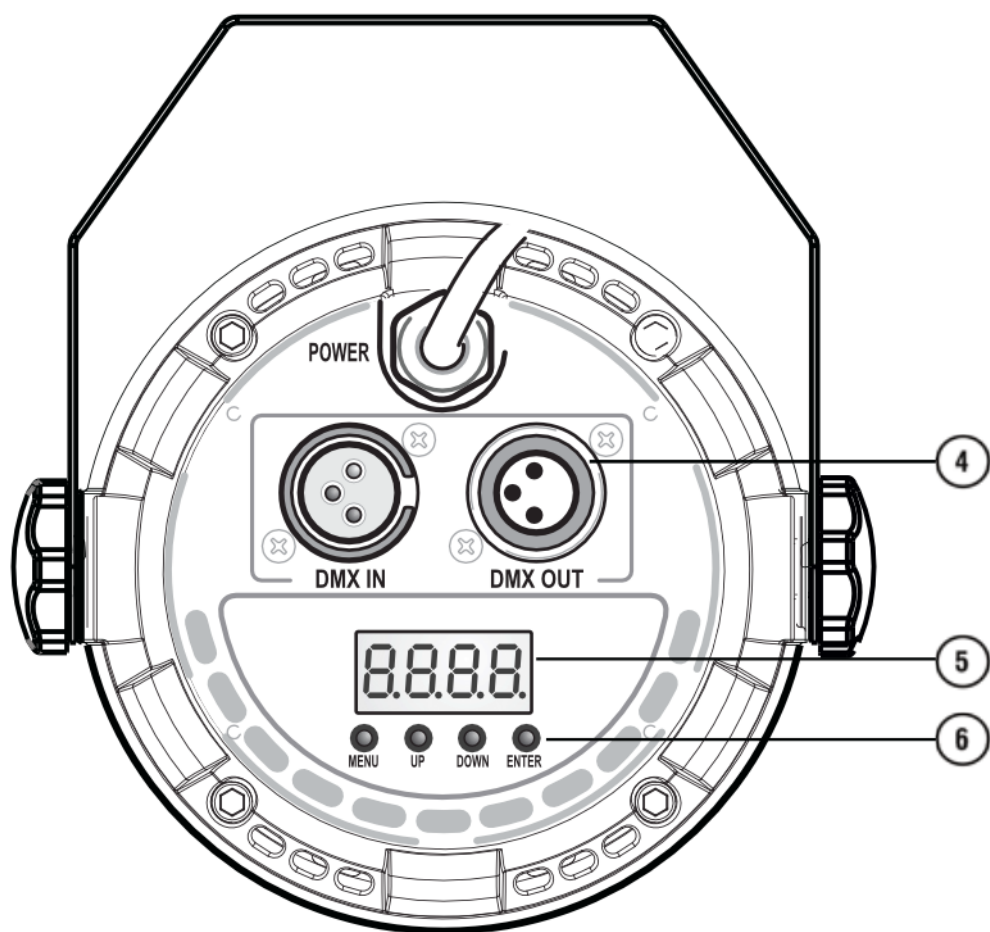

No.	Name	Function
4	DMX connections	For connection to the DMX controller or the next lighting effect.
5	Display	Used to display the set values.
6	Control buttons	MENU UP DOWN ENTER

## 4. Operation

After connecting the device to the mains, it is ready for operation. The display shows the last operating mode. The operating modes can be selected via the display and the control buttons. All settings remain stored, even when the unit is disconnected from the power supply.

### Menu structure

The operation is carried out via the keys MENU, UP, DOWN and ENTER. The display shows the respective menu or the corresponding values. Press the MENU key repeatedly until the desired selection is shown in the display. Change the values to be set with the UP or DOWN keys. Press ENTER to access any submenus (speeds). For details of each menu item, refer to the following table.

Menu	Display	Values	Speed value (display flashes)	Explanation
DMX address	d001	001-512		Select the desired DMX address by pressing the UP or DOWN button
Preset colors	A1.	01-18		01: R+G+B (white) 02: R (red) 03: G (green) 04: B (blue) 05: R+G (yellow) 06: G+B (turquoise) 07: R+B (magenta) 08: R+G+B (white) 09: R+G (yellow) 10: R+B (magenta) 11: R (red) 12: G+B (turquoise) 13: G (green) 14: B (blue) 15: R+G (yellow) 16: R+B (magenta) 17: G+B (turquoise) 18: R+G+B (white)
color change	A2.		01-32	Change Colors: The colors in the Preset colors list run sequentially.  The values 01-32 determine the speed of the change

colour fade	A3.	01-19	01-32	<p>The values 01-19 determine the color sequence</p> <p>01: R,G,B  02: R pulsating  03: G pulsating  04: B pulsating  05: R+G pulsating  06: G+B pulsating  07: R+B pulsating  08: R+G+B pulsating  09: R-G  10: R-B  11: R-blackout  12: G-B  13: G-blackout  14: B-blackout  15: R-G blackout  16: R-B blackout  17: G-B-blackout  18: R-G-B19: R-G-B</p> <p>The values 01-32 determine the speed of the color change fading</p>
Music control	A4.	01-19	01-04	<p>The values 1-19 determine the color sequence</p> <p>01: R+G+B  02: R  03: G  04: B  05: R+G  06: G+B  07: R+B  08: R+G+B  09: R+G  10: R+B  11: R  12: G+B  13: G  14: B  15: R+G  16: R+B  17: G+B  18: R+G+B  19: R+G+B</p> <p>The values 01-04 determine the speed of reaction to the music signal</p>

Strobe Effect	A5.	01-19	01-32	<p>The values 01-19 determine the color sequence</p> <p>01: R+G+B  02: R  03: G  04: B  05: R+G  06: G+B  07: R+B  08: R+G+B  09: R+G  10: R+B  11: R  12: G+B  13::G  14: B  15: R+G  16: R+B  17: G+B  18: R+G+B  19: R+G+B</p> <p>The values 01-32 determine the speed of the strobe effect</p>
Color Change+Color Fade	A6.			<p>Automatic mode</p> <p>No variable settings</p>
Pulsating Color Change	A7.	01-19	01-32	<p>The values 01-19 determine the color composition</p> <p>01: R,G,B  02: R  03: G  04: B  05: R+G  06: G+B  07: R+B  08: R+G+B  09: R+G  10: R+B  11: R  12: G+B  13::G  14: B  15: R+G  16: R+B  17: G+B  18: R+G+B  19: R+G+B</p> <p>The values 01-32 determine the speed of the pulse effect</p>

Intensity red	r.	000-255		Intensity of the colour red
Intensity green	G.	000-255		Intensity of the colour green
Intensity blue	b.	000-255		Intensity of the colour blue

### **Stand-alone operation**

This lighting effect can be operated without an external control unit. Seven function modes are available for this purpose. These are: Preset colors, Color Change, Color Fade, Music Control, Strobe Effect, Color Change+Color Fade and Pulsating Color Change. Please refer to the table "Menu Structure" for the control of the corresponding function modes.

With the help of the settings r,G,b, you can create an individual color mixture. Change the intensity of the individual basic colors to create the desired mixed color.

### **Master-Slave operation**

You can control up to 32 units using a master fixture without using an external DMX controller.

1. Set all units to DMX address d001
2. Now connect the DMX-out of the first fixture (master) to the DMX-in of the second fixture (slave1). If you want to add more fixtures, connect the DMX-out of the second fixture to the DMX-in of the third fixture, and so on.

All fixtures now follow the settings selected on the first fixture (Master).

### **Operation with external DMX controller (5-channel mode)**

The spotlight uses 5 consecutive channels to connect to the DMX controller. To set the desired DMX addressing, select the first DMX channel you want to control from the controller in the menu. The other four channels are created automatically. For example, select d011 to use control channels 11-15. To operate several spotlights in parallel, use the same channel assignment. Please make sure that no other devices with one or more identical DMX addresses are integrated to ensure error-free operation.

If the fixture receives data from a DMX512 controller, the dot behind the channel number of the selected start address flashes.

## DMX protocol

Set for X your selected DMX start address.

Example: With start address selected 011

X=11

X+1= 12

X+2= 13

X+3= 14

X+4= 15

CHANNEL	Value	Function
X	000-255	Intensity red (0-100%)
X+1	000-255	Intensity green (0-100%)
X+2	000-255	Intensity blue (0-100%)
X+3	000-255	Dimmer (0-100%)
X+4	001-005 011-255	Music control (increasing speed) Strobe effect (increasing speed)

Use the following connection chain if you want to control several headlights individually with your controller.

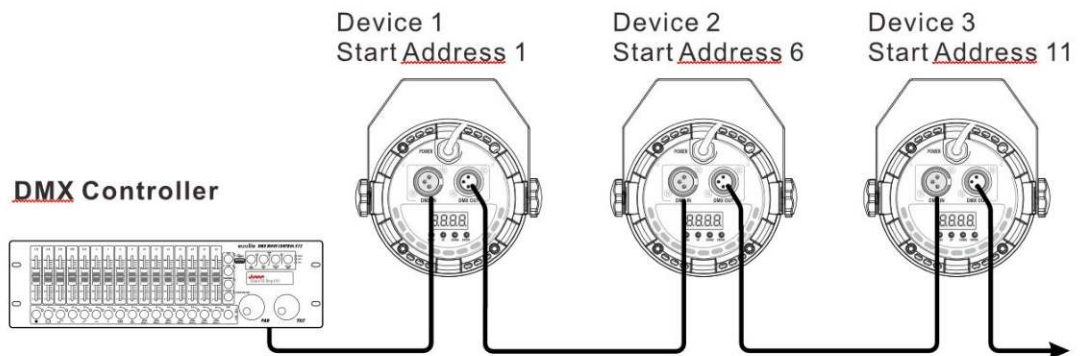

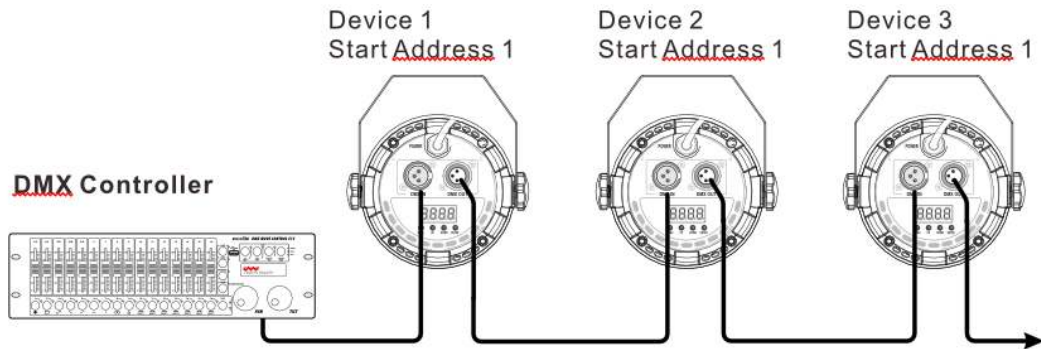

Use the following connection chain if you want to control several headlights identically with your controller.



The connecting chain should not exceed a length of 300m or a number of 32 units. Use a terminating resistor at the end of the chain.

### DMX XLR pin assignment

DMX-OUT XLR female	DMX-IN XLR-Male
 <p>1:Ground 2:Signal(-) 3:Signal(+)</p>	 <p>1:Ground 2:Signal(-) 3:Signal(+)</p>

## 5. Technical data

Article description	SPS-120 -DMX LED Party Spot
LED Power	12x 3W 3in1RGB LED
Beam angle	17°
Size in mm	150x140x90
Weight in kg	0,46
Power supply	AC 220-240V 50/60Hz
Power consumption	10W
Operating temperature max.	40°C
Protection class	IP20
DMX	DMX-IN, DMX-OUT 5-channel mode

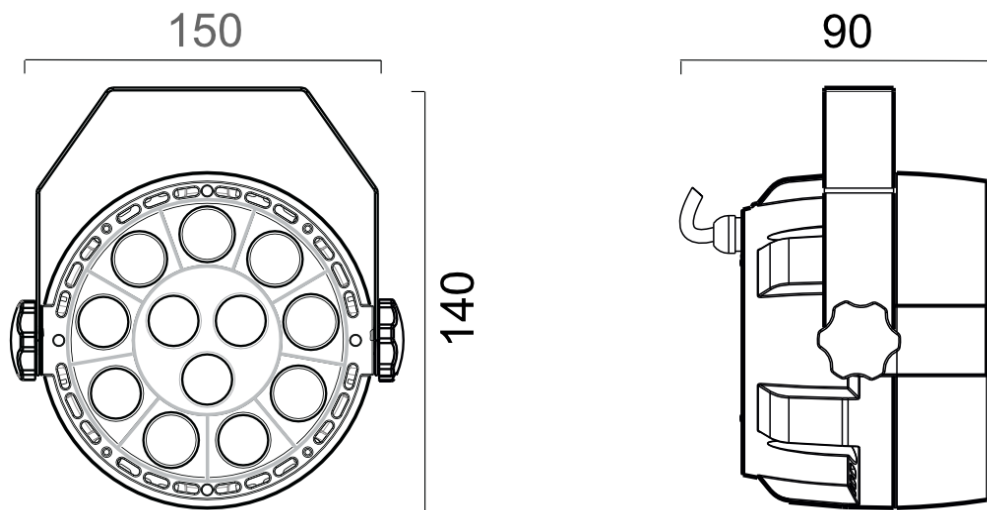

## **WEEE declaration**

**(Waste of Electrical and Electronic Equipment)**

Your product has been designed and manufactured with high quality materials and components that are recyclable and can be reused.

This symbol means that electrical and electronic devices must be disposed of separately from household waste at the end of their useful life.

Please dispose of this device at your local municipal collection point or at the recycling center.

Please help preserve the environment we live in.



Technical changes and changes in appearance are reserved.

All information corresponds to the status at the time of printing.

Musikhaus Kirstein GmbH assumes no liability for the correctness and completeness of the descriptions, illustrations and information contained therein.

Shown colors and specifications may differ slightly from the product.

Musikhaus Kirstein GmbH - Products are only available through authorized dealers.

Distributors and dealers are not authorized representatives of Musikhaus Kirstein GmbH and have no authorization to bind Musikhaus Kirstein GmbH legally in any way, be it expressly or through coherent action.

 **KIRSTEIN.de**

**Musikhaus Kirstein GmbH**

**Bernbeurener Str. 11**

**86956 Schongau – Germany**

**Telefon/Phone: 0049-8861-909494-0**

**Telefax/Fax: 0049-8861-909494-19**

