

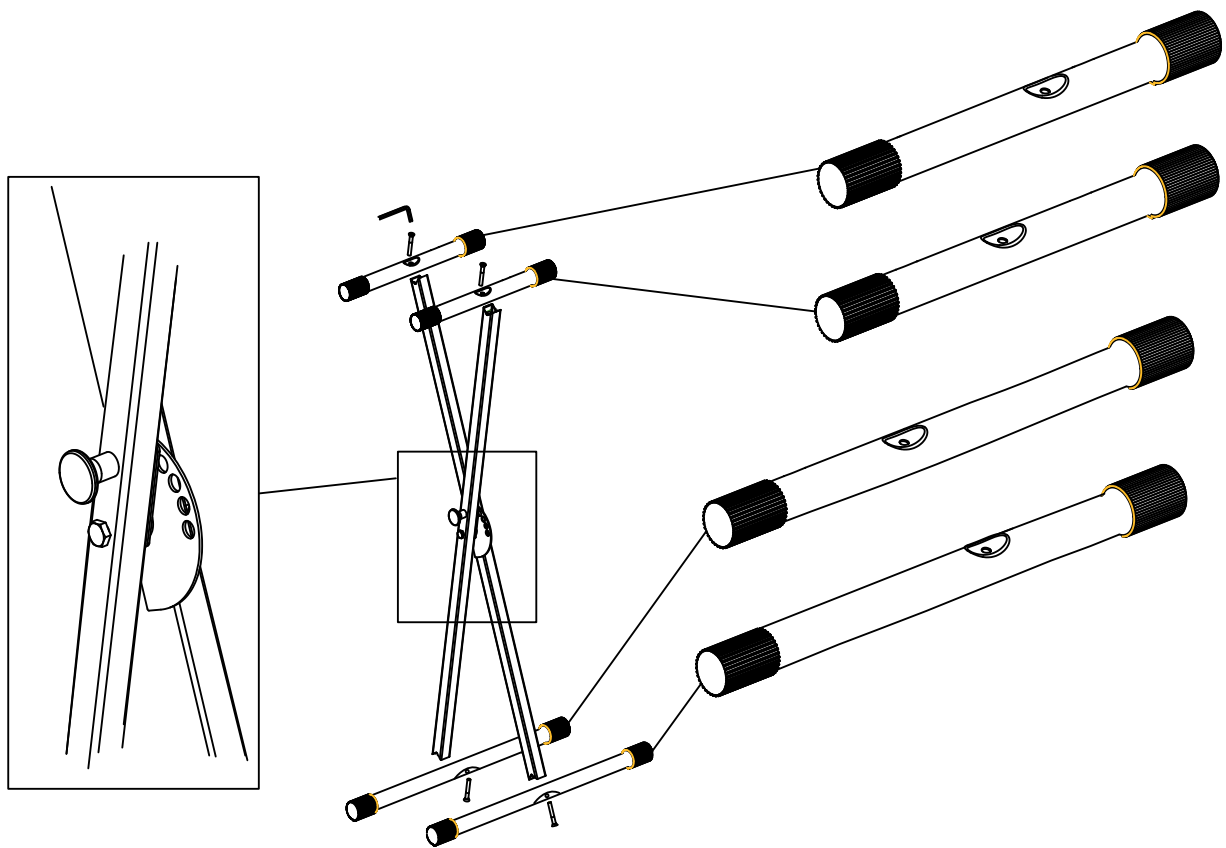

X-Keyboardständer einstrebig



 **KIRSTEIN.de**
We love music!

Musikhaus Kirstein GmbH
Bernbeurener Str. 11
86956 Schongau
www.kirstein.de

Art. 00009812 /00062730
Version 10/2019



KH-10

VORSICHTSMASSNAHMEN (BITTE SORGFÄLTIG DURCHLESEN). Kinder sollten beaufsichtigt werden, um sicherzustellen, dass sie dieses Produkt nicht als Spielzeug verwenden. Lassen Sie Kinder niemals unbeaufsichtigt mit dem Verpackungsmaterial spielen. Warnhinweise: Lesen Sie diese Anweisungen und bewahren Sie diese Anleitung auf. Verwenden Sie dieses Gerät nicht im Wasser. Vorsichtsmaßnahmen: Um Schäden am Produkt zu vermeiden, bringen Sie es nicht an Plätze mit hohen Temperaturen oder viel Staub, sehr niedriger oder hoher Luftfeuchtigkeit, legen Sie es nicht direkt neben eine Klimaanlage und vermeiden Sie direkte Sonneneinstrahlung. Wenden Sie im Umgang mit dem Produkt keinerlei Gewalt an. Ort: Setzen Sie das Produkt nicht den folgenden Bedingungen aus, um Verformungen, Verfärbungen oder größere Schäden zu vermeiden: Direktes Sonnenlicht, extreme Temperatur oder Luftfeuchtigkeit, übermäßig staubiger oder schmutziger Ort. Reinigung: Reinigen Sie das Produkt nur mit einem weichen, trockenen Tuch. Verwenden Sie keine Farbverdünner, Lösungsmittel, Reinigungsflüssigkeiten oder chemisch imprägnierte Wischtücher. Technische Änderungen und Änderungen im Erscheinungsbild sind vorbehalten. Alle Angaben entsprechen dem Stand bei Drucklegung. Für die Richtigkeit und Vollständigkeit der enthaltenen Beschreibungen, Abbildungen und Angaben übernimmt Musikhaus Kirstein GmbH keinerlei Gewähr. Abgebildete Farben und Spezifikationen können geringfügig vom Produkt abweichen. Musikhaus Kirstein GmbH - Produkte sind nur über autorisierte Händler erhältlich. Distributoren und Händler sind keine Handlungsbevollmächtigten von Musikhaus Kirstein GmbH und haben keinerlei Befugnis, die Musikhaus Kirstein GmbH in irgendeiner Weise, sei es ausdrücklich oder durch schlüssiges Handeln, rechtlich zu binden. Diese Bedienungsanleitung ist urheberrechtlich geschützt. Jede Vervielfältigung, bzw. jeder Nachdruck, auch auszugsweise, und jede Wiedergabe der Abbildungen, auch in verändertem Zustand, ist nur mit schriftlicher Zustimmung der Firma Musikhaus Kirstein GmbH gestattet.

WARNUNG: Achten Sie auf eine angemessene Lautstärke! Hören mit zu hohem Lautstärkepegel kann Ihr Gehör dauerhaft schädigen!



FUNKTION UND HANDHABUNG Der Kopfhörer kann mit allen handelsüblichen Abspielgeräten, wie CD-Playern, Stereoanlagen, mobilen Musik-Playern verwendet werden, welche über einen Kopfhörerausgang mit 3,5mm Stereo-Klinke verfügen. Sollte Ihre Soundquelle mit einem Kopfhörerausgang mit 6,3mm Stereo-Klinke ausgestattet sein, nutzen Sie den mitgelieferten Adapter (6,3mm zu 3,5mm Stereoklinkenbuchse).

WARTUNG: Ihr Gerät erfordert keine besondere Wartung. Wenden Sie sich im Falle einer Fehlfunktion an ein zugelassenes Servicecenter oder direkt an den Hersteller.

REINIGUNG: Verwenden Sie zur Reinigung ein fusselfreies, trockenes oder nur leicht angefeuchtetes Tuch.

TECHNISCHE DATEN: System: dynamischer Kopfhörer Stereo, Nennimpedanz: 32Ohm +/- 10%, Frequenzbereich: 20-20000Hz, Empfindlichkeit: 103dB S.P.L. bei 1kHz +/- 2%

WEEE-Erklärung (Waste of Electrical and Electronic Equipment) Ihr Produkt wurde unter Verwendung hochwertiger Materialien und Komponenten entwickelt und hergestellt, die recycelbar und wiederverwendbar sind. Dieses Symbol bedeutet, dass elektrische und elektronische Geräte am Ende ihrer Lebensdauer vom Hausmüll getrennt entsorgt werden müssen. Bitte entsorgen Sie dieses Gerät bei Ihrer örtlichen kommunalen Sammelstelle oder im Recycling-Center. Bitte helfen Sie mit, die Umwelt zu schützen, in der wir alle leben.



Musikhaus Kirstein GmbH, Bernbeurener Strasse 11, 86956 Schongau, Germany, [Tel:08861-909494-0](tel:08861-909494-0), info@kirstein.de



KH-10

PRECAUTIONS (PLEASE READ CAREFULLY). Children should be supervised to ensure that they do not use this product as a toy. Never allow children to play with the packaging material unsupervised. Warnings: Read these instructions and keep these instructions in a safe place. Do not use this appliance in water. Precautions: To avoid damage to the product, do not place it in places with high temperatures or a lot of dust, very low or high humidity, do not place it directly next to an air conditioner and avoid direct sunlight. Do not use force when handling the product. Location: Do not expose the product to the following conditions to avoid deformation, discoloration or major damage: Direct sunlight, extreme temperature or humidity, excessively dusty or dirty place. Cleaning: Only clean the product with a soft, dry cloth. Do not use paint thinners, solvents, cleaning fluids or chemically impregnated wiping cloths. We reserve the right to make technical changes and changes in appearance. All information is correct at the time of printing. Musikhaus Kirstein GmbH accepts no liability for the accuracy and completeness of the descriptions, illustrations and information contained herein. Colors and specifications shown may differ slightly from the product. Musikhaus Kirstein GmbH products are only available through authorized dealers. Distributors and dealers are not authorized agents of Musikhaus Kirstein GmbH and have no authority to legally bind Musikhaus Kirstein GmbH in any way, whether expressly or by implication. These operating instructions are protected by copyright. Any duplication or reprinting, even in part, and any reproduction of the illustrations, even in modified form, is only permitted with the written consent of Musikhaus Kirstein GmbH.

WARNING: Ensure an appropriate volume level! Listening at too high a volume level can permanently damage your hearing!



FUNCTION AND HANDLING The headphones can be used with all commercially available playback devices such as CD players, stereo systems and mobile music players that have a headphone output with a 3.5mm stereo jack. If your sound source is equipped with a headphone output with a 6.3 mm stereo jack, use the supplied adapter (6.3 mm to 3.5 mm stereo jack).

MAINTENANCE: Your appliance does not require any special maintenance. In the event of a malfunction, contact an approved service center or the manufacturer directly.

CLEANING: Use a lint-free, dry or slightly damp cloth for cleaning.

TECHNICAL DATA: System: dynamic stereo headphones, nominal impedance: 32Ohm +/- 10%, frequency range: 20-20000Hz, sensitivity: 103dB S.P.L. at 1kHz +/- 2%

WEEE declaration (Waste of Electrical and Electronic Equipment) Your product has been developed and manufactured using high-quality materials and components that are recyclable and reusable. This symbol means that electrical and electronic equipment must be disposed of separately from household waste at the end of its life. Please dispose of this appliance at your local municipal collection point or recycling center. Please help to protect the environment in which we all live.



Classic Cantabile

CPK-303

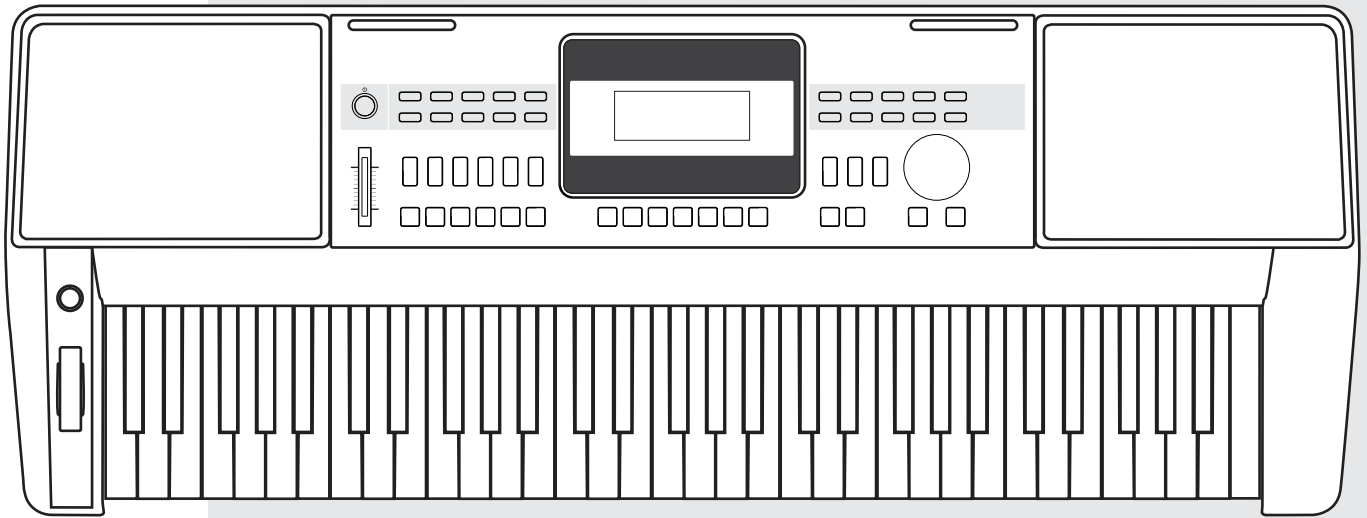

Bedienungsanleitung

SICHERHEITSINFORMATIONEN!

VORSICHTSMASSNAHMEN

BITTE SORGFÄLTIG DURCHLESEN

Bitte bewahren Sie dieses Handbuch zum späteren Nachschlagen an einem sicheren Ort auf.

Netzteil

Bitte schließen Sie das vorgesehene Netzteil an eine Steckdose mit der richtigen Spannung an.

Schließen Sie es nicht an eine andere Netzspannung an, als die, für die Ihr Instrument vorgesehen ist.

Ziehen Sie den Netzadapter aus der Steckdose, wenn Sie das Instrument nicht benutzen oder wenn es zu einem Gewitter kommt.

Anschlüsse

Schalten Sie alle Geräte aus, bevor Sie das Instrument an andere Geräte anschließen. Dies hilft, Fehlfunktionen und / oder Schäden an anderen Geräten zu vermeiden.

Ort

Setzen Sie das Instrument nicht den folgenden Bedingungen aus, um Verformungen, Verfärbungen oder größere Schäden zu vermeiden:

- Direktes Sonnenlicht
- Extreme Temperatur oder Luftfeuchtigkeit
- Übermäßig staubiger oder schmutziger Ort
- Starke Vibrationen oder Stöße
- In der Nähe von Magnetfeldern

Interferenzen mit anderen elektrischen Geräten
Radios und Fernseher in der Nähe können Empfangsstörungen verursachen. Betreiben Sie dieses Gerät in einem geeigneten Abstand zu Radios und Fernsehgeräten.

Reinigung

Reinigen Sie es nur mit einem weichen, trockenen Tuch.
Verwenden Sie keine Farbverdünner, Lösungsmittel, Reinigungsflüssigkeiten oder chemisch imprägnierten Wischtücher.

Handhabung

Üben Sie keine übermäßige Kraft auf die Schalter oder Bedienelemente aus.

Bringen Sie kein Papier, Metall oder andere Gegenstände in das Instrument ein. Ziehen Sie in diesem Fall den Netzadapter aus der Steckdose. Lassen Sie das Gerät anschließend von qualifiziertem Servicepersonal überprüfen.

Trennen Sie alle Kabel, bevor Sie das Instrument bewegen.

VORSICHT

Die normale Funktion des Produkts kann durch starke elektromagnetische Interferenzen gestört werden. In diesem Falle, setzen Sie das Produkt einfach zurück, um den normalen Betrieb wieder aufzunehmen, indem Sie die Bedienungsanleitung befolgen. Falls die Funktion weiterhin nicht störungsfrei fortgesetzt werden kann, verwenden Sie das Produkt an einem anderen Ort.

Bedienelemente & Display	
Bedienung.....	4
Anschlüsse.....	4
Display.....	5

Einrichtung	
Stromversorgung.....	6

Verbindung zu externen Elementen	
Nutzung von Kopfhörern.....	7
Sustain Pedal.....	7
Verbindung zu einem Computer	7

Quick Start

Power/Master Volume	
Ein- und Ausschalten.....	8
Lautstärkenanpassung.....	8

Auswahl von Demo Songs	8
-------------------------------------	---

Klangauswahl (Voices)	9
------------------------------------	---

Auswählen eines Begleit-Styles	9
---	---

Abspielen von Songs	10
----------------------------------	----

Aufnahme	10
-----------------------	----

Referenz

Voices (Klangfarben)	
Auswählen einer Klangfarbe.....	11
Kombination zweier Klangfarben-DUAL.....	11
Aufteilen zweier Klänge auf beide Hände-LOWER.....	11

Styles	
Begleitfunktion (nur Rhythmus).....	12
Begleitfunktion (alle Tracks).....	12
Begleitvariationen (Sections).....	12
Spiel unterschiedlicher Sections.....	13
Fade.....	13
Begleitlautstärke.....	13
Akkord Fingersatz.....	14
Tempo.....	15

Funktions Menu	
Tuning.....	16
Split Punkt.....	16
Beat Typ.....	17
Pedal Typ.....	17
EQ Typ.....	17
Reverb Typ.....	17
Reverb Level.....	18
Chorus Typ.....	18
Chorus Level.....	18
Harmony Typ.....	18
MIDI IN/ OUT.....	19
Auto Power Off.....	19

Mixer	19
--------------------	----

Effekte	
Octave.....	20
Touch.....	20
Metronome.....	20
Sustain.....	20
Pitch Bend.....	21
Modulation.....	21
DSP.....	21
Transpose.....	21
Harmony.....	21

Registrationspeicher	
Registration Speicherbänke.....	22
Registerierung von Einstellungen und Aufrufen von Registrierten Einstellungen (Settings).....	22
Direktspeicher M1-M4.....	22

One Touch Setting	22
--------------------------------	----

Aufnahmefunktion	
Vorbereitung zur Aufnahme.....	23
Aufnahme starten.....	23
Aufnahme stoppen.....	23
Aufnahme wiedergeben.....	24
User Song löschen.....	24

Demo Songs abspielen	24
-----------------------------------	----

Piano Mode	25
-------------------------	----

Song	
Songs anhören.....	25
Song Control.....	25
Lesson Mode.....	26

Chord Dictionary	
DICT 1 (Chord Learning Mode).....	27
DICT 2 (Chord Examining Mode).....	27
Chord Dictionary verlassen.....	27

Pedalfunktion	
Multifunktionaler Pedalanschluss.....	28

MIDI	
Was ist MIDI?.....	29
MIDI Grundwissen.....	29

Fehlerbehebung	30
-----------------------------	----

Technische Daten	30
-------------------------------	----

Appendix

Voice Liste.....	31
Style Liste.....	36
Song Liste.....	38
Demo Liste.....	39
MIDI Implementation Chart.....	40

Bedienelemente & Display

Front Panel

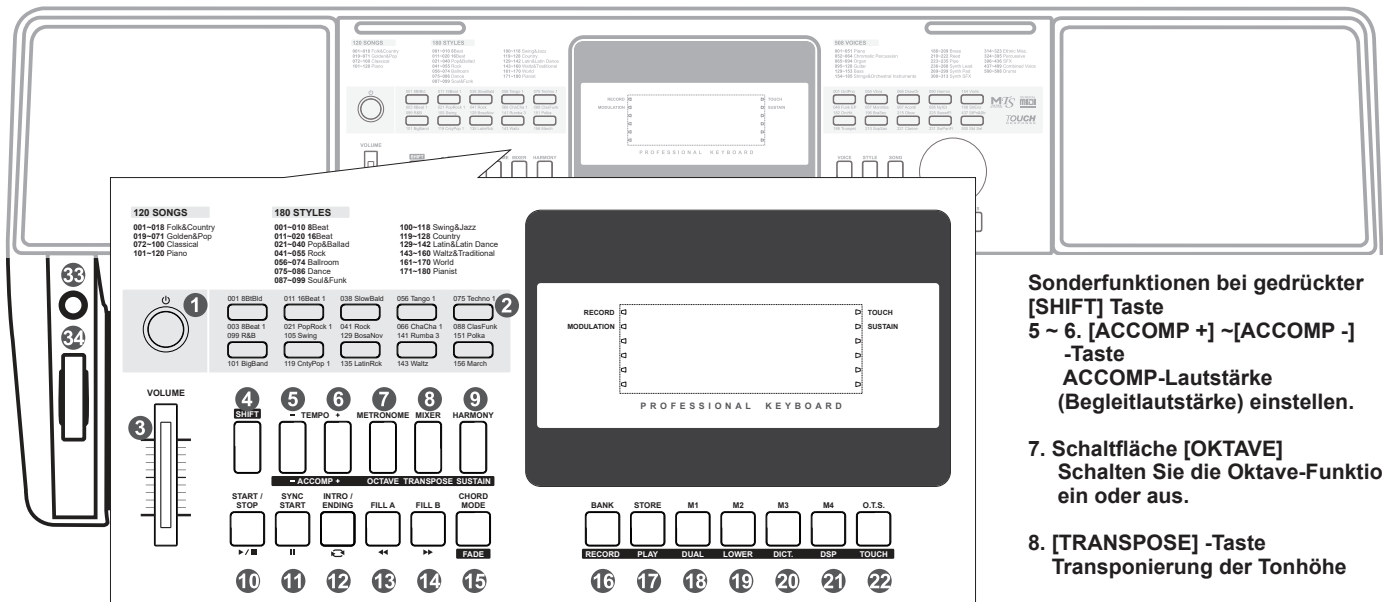

1. NETZSCHALTER
Zum Ein- und Ausschalten

3. [VOLUME] -Regler
Einstellung Hauptlautstärke

10. Taste [START / STOP]
Starten oder beenden Sie die Style-Wiedergabe

11. Schaltfläche [SYNC START]
Schalten Sie den Synchronstart ein oder aus.

12. [INTRO / ENDING] Taste
Abpielen von Intro oder Ending.

13. Schaltfläche [FILL A]
Startet Fill-In A

14. Schaltfläche [FILL B]
Startet Fill-In B

33. [MODULATION]-Taste
Erzeugt einen Vibrato-Effekt

2. STYLE DIRECT SELECT TASTE
Direktauswahl für Styles

4. [SHIFT] -Taste
Aktiviert die zweite Funktion einiger Tasten.

10. [>|<] -Taste
Starten oder beenden Sie die Wiedergabe

11. [||] -Taste
Pause oder Wiedergabe fortsetzen

12. [↶] -Taste
Wählen Sie Anfang und Endposition der Schleife zum aktuellen Lied.

13. [<<] -Taste
Zurückspulen des Songs

14. [>>] -Taste
Vorspulen des Songs.

34. [PITCH BEND] Rad
Tonhöhenmodulation

Grundfunktion, ohne [SHIFT] Taste
5 ~ 6. [TEMPO +] ~ [TEMPO -] - Taste
Stellen Sie das Tempo ein.

7. [METRONOME] -Taste
Metronom ein- oder ausschalten

8. [MIXER] -Taste
Rufen Sie das Mixer-Menü auf.

9. [HARMONY] -Taste
Schalten Sie den Harmony-Effekt ein oder aus.

15. Taste [CHORD MODE]
Rufen Sie den Akkordmodus auf.

16. [BANK] -Taste
Zwischen Speicher-Bänken wechseln.

17. [STORE] -Taste
Speichern von Einstellungen.

18 ~ 21. [M1] ~ [M4] -Tasten
Direktspeichertasten

22. [O.T.S.] Taste
One Touch-Setting-Funktion Ein- oder Ausschalten. Vorabkonfiguration aller wesentlichen Einstellungen.

Sonderfunktionen bei gedrückter [SHIFT] Taste
5 ~ 6. [ACCOMP +] ~ [ACCOMP -] -Taste
ACCOMP-Lautstärke (Begleitlautstärke) einstellen.

7. Schaltfläche [OKTAVE]
Schalten Sie die Oktave-Funktion ein oder aus.

8. [TRANSPOSE] -Taste
Transponierung der Tonhöhe

9. [SUSTAIN] -Taste
Sustain-Funktion ein oder ausschalten.

15. [FADE] -Taste
Aus- oder Einblendungen der Style-Wiedergabe.

16. [RECORD] -Taste
Rufen Sie den Aufnahmemodus auf.

17. [PLAY] -Taste
Aufnahmen wiedergeben.

18. [DUAL] -Taste
Schalten Sie die Dual-Funktion ein oder aus.

19. [LOWER] -Taste
Schalten Sie die Lower-Funktion ein oder aus.

20. [DICT.] -Taste
Rufen Sie die Akkordhilfe auf.

21. [DSP] -Taste
Schalten Sie den DSP-Effekt ein oder aus.

22. [TOUCH] -Taste
Einstellung der Anschlagsempfindlichkeit.

Anschlüsse

35. Kopfhörerbuchse
Schließen Sie hier Kopfhörer oder externes Equipment an

36. SUSTAIN (Pedalbuchse)
Anschließen eines Sustainpedals.

37. USB
Schnittstelle zum Computer als USB-MIDI Device.

38. DC 12V
Anschlussbuchse für externes 12V Netzteil

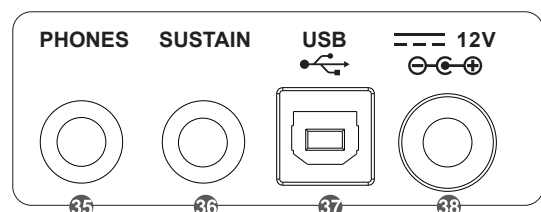

Bedienelemente & Display

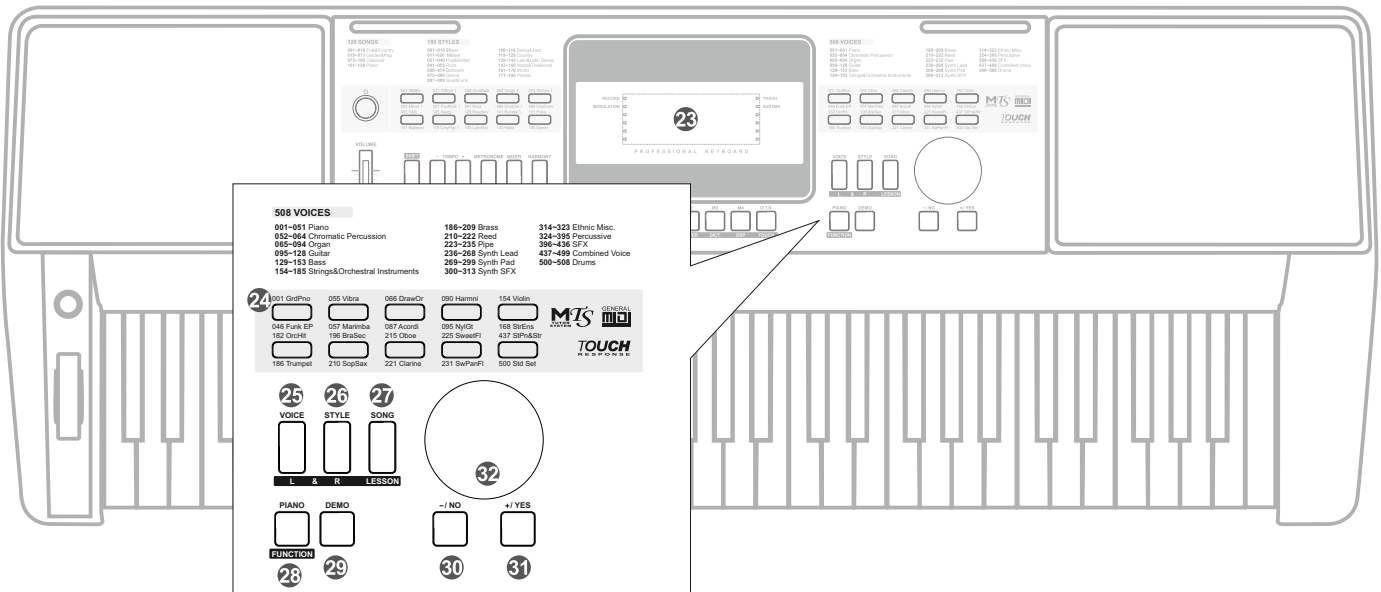

- | | | |
|---|---|---|
| <p>23. LCD display
Statusinformationen zur Einstellung.</p> <p>24. VOICE DIRECT SELECT Taste
Direktwahl einer Klangfarbe (Voice).</p> <p>29. [DEMO] Taste
Startet den Demo Mode.</p> <p>30 ~ 31. [-/NO]/ [+YES] Taste
Parametereinstellung.</p> <p>32. DATA DIAL
Langsame und Schnelle Parameterauswahl.</p> | <p>Grundfunktion, ohne [SHIFT] Taste</p> <p>25. [VOICE] Taste
Auswahl des Voice Mode.</p> <p>26. [STYLE] Taste
Auswahl des Style Mode.</p> <p>27. [SONG] Taste
Auswahl des Song Mode.</p> <p>28. [PIANO] Taste
Auswahl des Piano Mode.</p> | <p>Sonderfunktionen bei gedrückter [SHIFT] Taste</p> <p>25. [LEFT HAND] Taste
Auswahl linke Hand im Lesson Mode.</p> <p>26. [RIGHT HAND] Taste
Auswahl rechte Hand im Lesson Mode.</p> <p>27. [LESSON] Taste
Auswahl des Lesson Mode.</p> <p>28. [FUNCTION] Taste
Funktionsmenü.</p> |
|---|---|---|

Display

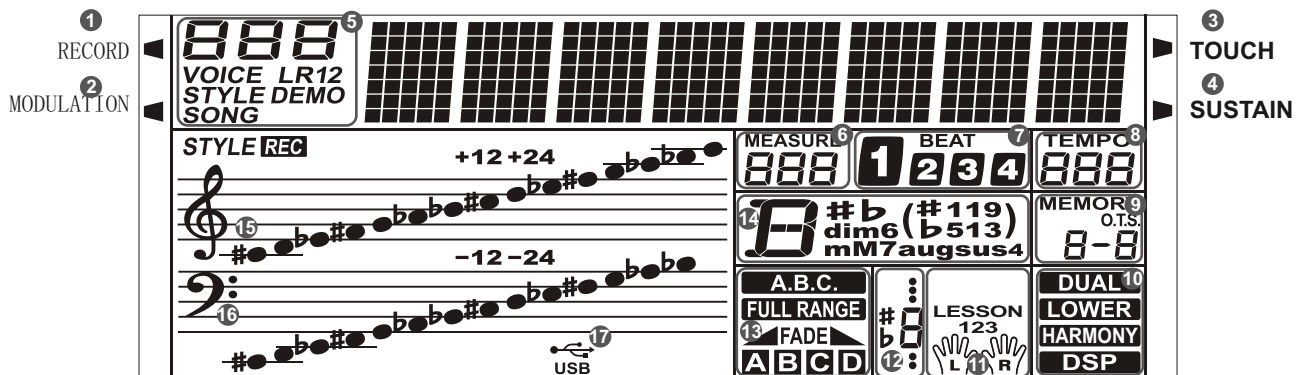

- | | |
|--|---|
| <p>1. RECORD</p> <p>2. MODULATION</p> <p>3. TOUCH</p> <p>4. SUSTAIN</p> <p>5. VOICE/STYLE/DEMO/SONG</p> <p>6. MEASURE</p> <p>7. BEAT</p> <p>8. TEMPO</p> <p>9. M1-M4/ONE TOUCH SETTING</p> | <p>10. DUAL/ LOWER/ HARMONY/ DSP</p> <p>11. LEFT/RIGHT HAND LESSON MODE</p> <p>12. NUMBER MUSICAL NOTATION</p> <p>13. A.B.C. / FULL RANGE/ FADE/A/B</p> <p>14. CHORD</p> <p>15. TREBLE CLEF</p> <p>16. BASS CLEF</p> <p>17. USB</p> |
|--|---|

Einrichtung

Dieser Abschnitt enthält Informationen zum Einrichten Ihres Instruments und zur Vorbereitung des Spiels. Bitte lesen Sie diesen Abschnitt sorgfältig durch, bevor Sie das Gerät einschalten.

Netzteil

Sie können das Instrument entweder über Batterien oder über ein Netzteil mit Strom versorgen. Verringern Sie vor dem Einschalten des Instruments zuerst die Lautstärke des Instruments und der angeschlossenen Audiogeräte.

Batterien verwenden

6 AA-Batterien oder gleichwertige Alkalibatterien müssen zuerst in das Batteriefach eingelegt werden.

1. Öffnen Sie den Batteriefachdeckel auf der Unterseite des Gehäuses.
2. Legen Sie die Batterien ein. Beachten Sie die Polaritätsmarkierungen.
3. Setzen Sie die Fachabdeckung wieder ein und vergewissern Sie sich, dass sie fest einrastet.

Hinweis:

1. Mischen Sie keine alten und neuen Batterien.
2. Verwenden Sie immer die gleichen Batterietypen.
3. Entfernen Sie immer die Batterien aus dem Gerät, wenn es für längere Zeit nicht verwendet wird.

Netzteil verwenden

1. Schließen Sie den AC / DC-Adapter an die 12V Buchse am Instrument an.
2. Drücken Sie den POWER-SCHALTER.
Der LCD-Bildschirm leuchtet auf
Das Instrument ist nun betriebsbereit.
3. Um das Instrument auszuschalten, drücken Sie die POWER-Taste erneut.

Hinweis:

1. Im Ruhezustand schaltet sich das Instrument nach 30 Minuten automatisch aus. (Weitere Informationen finden Sie unter „Auto-POWER-OFF“.)
2. Bei Nichtbenutzung oder während eines Gewitters, trennen Sie bitte aus Sicherheitsgründen die Stromversorgung.

Notenständer aufstellen

Ein Notenständer wird mitgeliefert. Sie können diesen einfach am Instrument anbringen, indem Sie ihn in die Schlitze auf der Rückseite des Bedienfelds einführen.

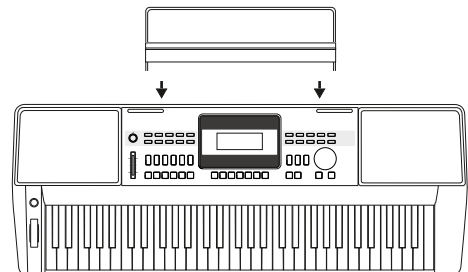
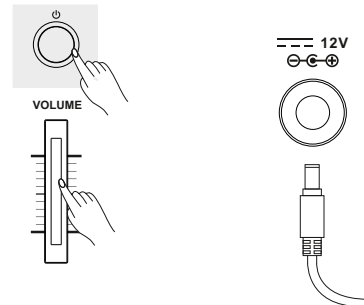
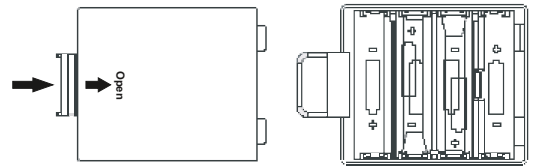

Anschließen eines Kopfhörers

Ein Standard-Stereokopfhörer kann an das Instrument angeschlossen werden. Nutzen Sie die PHONES-Buchse zum lautlosen Üben oder zu später Uhrzeit. Das interne Stereo-Lautsprechersystem wird automatisch ausgeschaltet, wenn die Kopfhörerbuchse belegt ist.

Hinweis:

Sehr lange oder zu laute Nutzung des Kopfhörers kann zu Hörschäden führen.

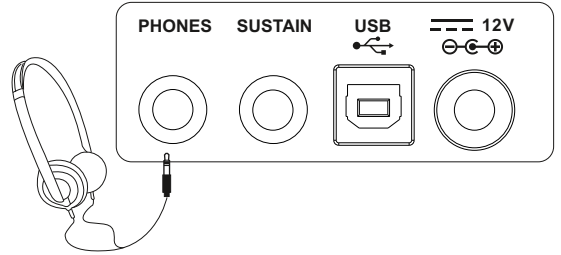

Sustain-Pedal verwenden

Schließen Sie ein Funktionspedal an die Sustain-Buchse an. Sie können 4 Pedal-Funktionen auswählen. Funktionen aus dem Funktionsmenü: Sustain, Soft, Umschalten der Registration und Style starten / stoppen.

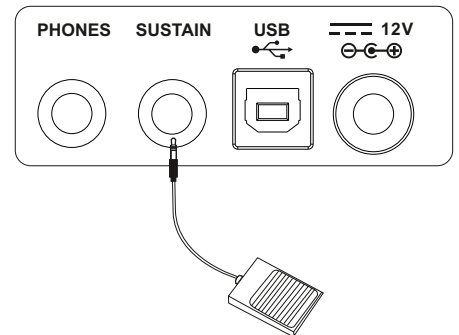

Computer anschließen

Das Instrument empfängt und sendet MIDI-Daten über den USB-Port.

Hinweis:

Wenn dieses Produkt bei Anschluss an USB 3.0 nicht ordnungsgemäß funktioniert, stellen Sie bitte eine Verbindung zum USB 2.0-Anschluss her.

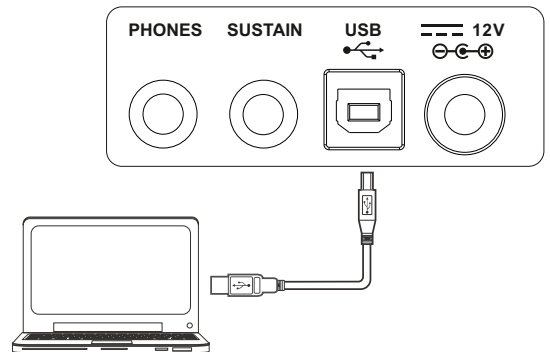

Power/Master Volume

Schalten Sie das Instrument ein / aus

1. Vergewissern Sie sich zunächst, dass die Stromversorgung korrekt angeschlossen ist.
2. Drücken Sie Netzschalter. Der LCD-Bildschirm leuchtet auf.

Hinweis:

Falls der LCD-Bildschirm nach Betätigung des Netzschalter nicht leuchtet, überprüfen Sie, ob die Stromversorgung korrekt angeschlossen ist.

Einstellen der Hauptlautstärke

Schieben Sie den MASTER VOLUME-Regler nach oben / unten, um die Lautstärke zu erhöhen / zu verringern.

Hinweis:

Fehlerursachen zur Lautstärke / kein, oder nur sehr leiser Ton zu hören
Die Hauptlautstärke ist möglicherweise zu niedrig eingestellt. Stellen Sie mit dem [MASTER VOLUME] -Regler einen angemessenen Pegel ein. Ein weiterer Grund könnte sein, dass die Kopfhörer angeschlossen sind und die Lautsprecheranlage somit deaktiviert ist.

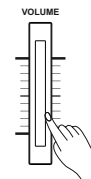

Auswahl von Demo Songs

Dieses Instrument bietet 5 wundervolle Demos mit verschiedenen Charakteren. Bitte beachten Sie die Demo-Liste.

1. Drücken Sie die [DEMO] -Taste, um das Menü für die Demo-Wiedergabe aufzurufen. Alle Demo-Songs werden als Loop abgespielt.
2. Wählen Sie mit dem Datenrad oder der Taste [+ / Yes] / [- / No] einen Demo-Song aus.
3. Drücken Sie die Taste [DEMO] oder [START / STOP], um die Wiedergabe zu beenden und Demo zu verlassen.

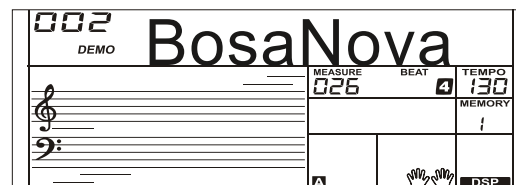
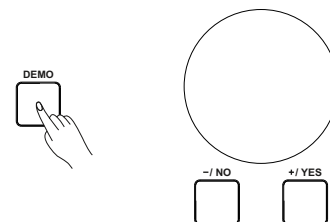

Klangauswahl (Voices)

1. Drücken Sie die [VOICE] -Taste.
Hiermit rufen Sie den Modus für die Klangauswahl auf. Das Display zeigt Name und Nummer der aktuell ausgewählten Standard-Voice an.
2. Wählen Sie eine Voice aus.
Verwenden Sie das Datenrad oder die Taste [+ / Yes] / [- / No], um die gewünschte Klangfarbe auszuwählen
Sie können auch eine Voice Direct-Taste verwenden, um bestimmte Voices schneller auszuwählen
Pro Direktwahl taste sind 2 Klangfarben hinterlegt (Sie finden deren Bezeichnung jeweils über und unter der Taste).
3. Spielen einer Voice.
Sie können auf der Tastatur spielen und hören nun die gewählte Klangfarbe.

Hinweis:

Achten Sie beim Ändern einer Voice auf folgende Regel. Wenn Sie dieselbe Taste drücken, wechselt die Voice zwischen der oberen und unteren Klangfarbe. Wenn die obere / untere Klangfarbe eingeschaltet ist und Sie dann eine andere Direkt taste drücken, wird die entsprechende obere / untere Klangfarbe ausgewählt.

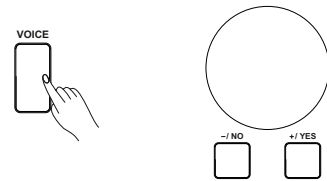

001 GrdPno	055 Vibra	066 DrawOr	090 Harmni	154 Violin
046 Funk EP	057 Marimba	087 Acordi	095 NylGt	168 StrEns
182 OrchHit	196 BraSec	215 Oboe	225 SweetFl	437 StPn&Str
186 Trumpet	210 SopSax	221 Clarine	231 SwPanFl	500 Std Set

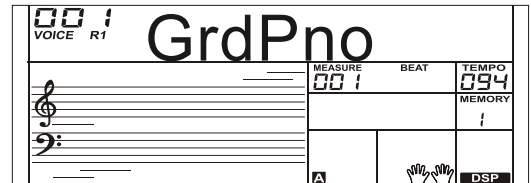

Auswählen von Begleit-Styles

1. Drücken Sie die [STYLE] -Taste.
Hiermit rufen Sie den Modus für die Style-Auswahl auf. Das Display zeigt Name und Nummer des aktuellen Style an.
2. Wählen Sie einen Style.
Verwenden Sie das Datenrad oder die Taste [+ / Yes] / [- / No], um den gewünschten Style auszuwählen.
Sie können auch eine Style Direct-Taste verwenden, um bestimmte Styles schneller auszuwählen
Pro Direktwahl taste sind 2 Styles hinterlegt (Sie finden deren Bezeichnung jeweils über und unter der Taste).
3. Spielen Sie den Style.
Drücken Sie die Taste [START / STOP], um einen Rhythmus-Style direkt zu starten. Sie können die Taste [SYNC START] verwenden um durch eine beliebige Taste der Klaviatur das Abspielen des Styles zu starten.

Hinweis:

Achten Sie beim Ändern eines Styles auf folgende Regel. Wenn Sie dieselbe Taste drücken, wechselt die Einstellung zwischen dem oberen und unteren Style. Wenn der obere / untere Style eingeschaltet ist und Sie dann eine andere Direkt taste drücken, wird der entsprechende obere / untere Style ausgewählt.

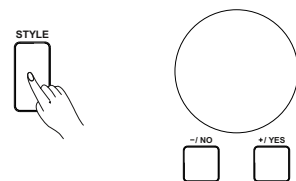

001 8BtBld	011 16Beat 1	038 SlowBald	056 Tango 1	075 Techno 1
003 8Beat 1	021 PopRock 1	041 Rock	066 ChaCha 1	088 ClasFunk
099 R&B	105 Swing	129 BosaNov	141 Rumba 3	151 Polka
101 BigBand	119 CntyPop 1	135 LatinRck	143 Waltz	156 March

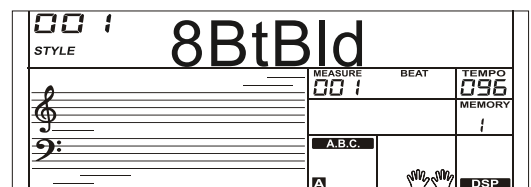

Abspielen von Songs

Dieses Instrument verfügt über 120 voreingestellte Songs, und jeder Song kann im LESSON-Modus geübt werden.

1. Drücken Sie die [SONG] -Taste.
Rufen Sie den Song-Auswahlmodus auf. Es werden alle Songs in einer Schleife abgespielt.
2. Auswählen eines Songs
Verwenden Sie das Datenrad oder die Taste [+ / YES] / [- / NO], um den Song auszuwählen.
3. Drücken Sie die [START / STOP] -Taste.
Sobald Sie mit der Wiedergabe eines Titels beginnen, wird der aktuelle Titel wiederholt abgespielt.
4. Drücken Sie während der Wiedergabe eines Songs eine der Tasten [STYLE] oder [VOICE] um den Song-Modus zu verlassen.
Sobald Sie mit der Wiedergabe eines Titels beginnen, wird der aktuelle Titel wiederholt abgespielt.

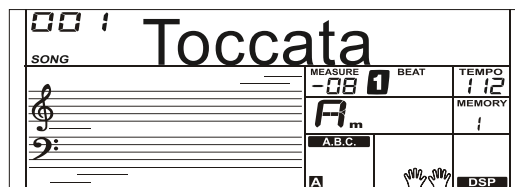
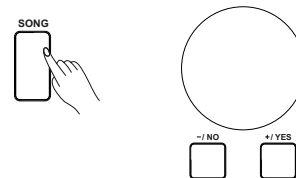

Aufnahme

Sie können Ihr Spiel und die Begleitung aufnehmen.
Dieses Instrument kann bis zu 5 User-Songs aufnehmen.

1. Halten Sie die [SHIFT] -Taste gedrückt und drücken Sie dann die [RECORD] -Taste um ins Aufnahmemenü zu gelangen. Rufen Sie den Song-Modus auf und Verwenden Sie das Datenrad oder die [+ / YES] / [- / NO] -Taste zur Auswahl eines Speicherplatzes für Ihre Aufnahme (User-Song) .
2. Halten Sie die [SHIFT] -Taste gedrückt und drücken Sie dann die [RECORD] -Taste. Hiermit rufen Sie den Aufnahmebereitschaftsmodus auf. Sie können nun eine Voice, Style oder andere Parameter auswählen, um die Aufnahme vorzubereiten.
3. Drücken Sie die Taste [START / STOP] oder spielen Sie eine Taste auf der Tastatur um die Aufnahme zu starten.
4. Halten Sie die [SHIFT] -Taste gedrückt und drücken Sie dann die [RECORD] -Taste. Hiermit verlassen Sie den Aufnahmemodus.
5. Wenn Sie ein aufgenommenes Lied wiedergeben möchten, halten Sie die [SHIFT] -Taste gedrückt und drücken dann die [PLAY] -Taste, um das Auswahlmenü aufzurufen.
Verwenden Sie das Datenrad oder die Taste [+ / YES] / [- / NO], um das aufgenommene Lied auszuwählen, das Sie wiedergeben möchten. Halten Sie die [RECORD] -Taste gedrückt und drücken Sie dann die [PLAY] -Taste, um die Wiedergabe des aufgenommenen Songs zu starten.
6. Während der Wiedergabe aufgezeichneter Songs können Sie die [SHIFT] -Taste gedrückt halten und dann die [PLAY] -Taste drücken, um die Wiedergabe zu beenden.
7. Um Aufnahmen zu löschen, halten Sie in der Auswahloberfläche der Aufnahmewiedergabe die [SHIFT] -Taste gedrückt und drücken dann die [RECORD] -Taste. Im Display erscheint "Delete?". Drücken Sie [+ / YES], um den Löschvorgang zu bestätigen, oder [- / NO], um den Löschvorgang abzubrechen und zurück zur Auswahloberfläche zu gelangen.

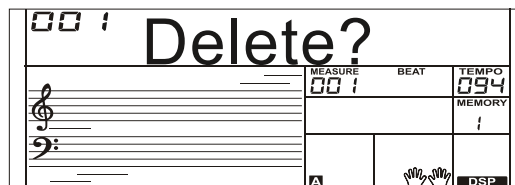
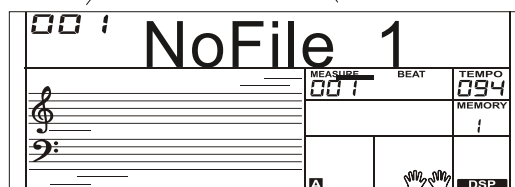

Das Instrument verfügt über 508 eingebaute Voices. Um Ihnen ein besseres Spielerlebnis zu bieten, haben wir viele nützliche Effekte programmiert, die beim Spielen von Stimmen eingefügt werden können. Bitte beziehen Sie sich auf das Funktionsmenü.

Klangauswahl

Die Standard-Voice-Nummer ist 001, wenn das Gerät eingeschaltet ist und das Symbol „VOICE R1“ in der linken oberen Ecke des Displays aufleuchtet. Der aktuelle Name und die Nummer der Voice werden auf dem Display angezeigt. Wählen Sie mit dem Datenrad oder der Taste [+ / YES] / [- / NO] die Voice aus, die Sie spielen möchten, oder verwenden Sie eine Voice Direct-Taste.

Hinweis:

Drücken Sie die [VOICE] -Taste, um in den Modus zur Klangauswahl zu gelangen. Das Symbol „VOICE R1“ leuchtet auf und zeigt den Namen der oberen Stimme an. Das System beurteilt, ob eine Dual-Voice und die Lower-Voice ein- oder ausgeschaltet sind. Die Reihenfolge ist wie folgt: VOICE R1 -> VOICE R2 -> VOICE L -> VOICE R1. Stimmen die nicht aktiviert sind, werden übersprungen.

Kombinieren zweier Klangfarben-DUAL

Dieses Instrument verfügt über eine Dual-Voice-Funktion. Mit dieser Funktion können Sie zwei Stimmen von Musikinstrumenten gleichzeitig spielen. Wenn die DUAL-Funktion ausgeschaltet ist, wird VOICE 1 angezeigt, wenn die DUAL-Funktion eingeschaltet ist wird die VOICE 2 angezeigt.

1. Zum Einschalten der DUAL-Funktion halten Sie die [SHIFT] -Taste gedrückt und drücken Sie dann die [DUAL] -Taste. Das Display zeigt Name und Nummer der aktuellen Stimme sowie die Anzeige „VOICE R 2“ und "DUAL".

Sie können mit dem Datenrad oder der Taste [+ / YES] / [- / NO] die Zweitstimme auswählen welche Sie spielen möchten. Die Standard-R2-Stimme ist NO. 168 Streichensembles.

2. Spielen Sie auf der Tastatur und hören Sie den Klang zweier verschiedener Stimmengleichzeitig übereinandergelegt.
3. Wenn die DUAL-Funktion aktiviert ist, halten Sie die [SHIFT] -Taste gedrückt Drücken Sie dann die Taste [DUAL], um die DUAL-Funktion auszuschalten.

Hinweis:

Wenn Sie sich zusätzlich im LOWER-Modus befinden reagiert nur der Bereich für die rechte Hand auf die DUAL-Funktion, die linke Hand nicht.

Aufteilen zweier Klänge auf beide Hände (LOWER-Funktion)

Die LOWER-Funktion unterteilt die Tastatur in rechte und linke Bereiche, um zwei verschiedene Stimmen zu erzeugen. Die Voice in der linken Sektion ist leiser. Ist die A.B.C. Funktion eingeschaltet, kann die linke Tastatur die Begleitung steuern. Wenn diese Funktion deaktiviert ist, steuert die linke Tastatur die untere Stimme. Der Standard-Split-Punkt dieses Instruments ist: F # 3 (19), Sie können jedoch einen gewünschten Punkt auf der Tastatur zuweisen. Weitere Informationen finden Sie unter Einstellen des Split-Punkts.

1. Halten Sie im Standby-Betrieb die [SHIFT] -Taste gedrückt und drücken Sie dann die [LOWER] -Taste zum Einschalten der LOWER-Funktion. Die Tastatur ist nun in zwei unabhängige Abschnitte geteilt, Jeder Abschnitt hat seine Voice. Im Display erscheint "VOICE L" und "LOWER" und der Name und die Nummer der linken Voice.
2. Wählen Sie mit dem Datenrad oder den Tasten [+ / YES] / [- / NO] die untere Klangfarbe die Sie spielen möchten. Die Grundeinstellung lautet NO.168: String Ensembles.
3. Spielen Sie die Tastatur in den verschiedenen Abschnitten, um zwei unterschiedliche Voices zu hören.
4. Wenn die LOWER-Funktion aktiviert ist, halten Sie die [SHIFT] -Taste gedrückt und drücken Sie dann die Taste [LOWER], um die LOWER-Funktion zu beenden.

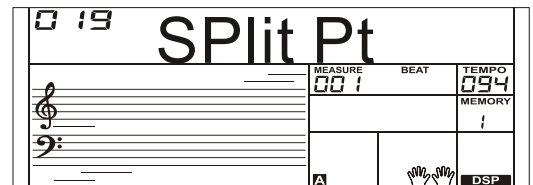
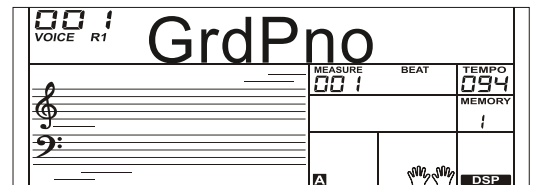
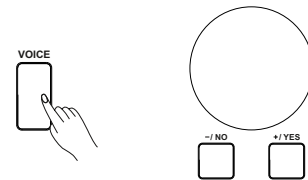

Styles

Mit der Begleitautomatik haben Sie eine vollständige Hintergrundband zur Hand. Um diese zu steuern, müssen Sie nur mit der linken Hand die Akkorde mit dem von Ihnen gewählten Begleitstil spielen. Die Begleitung wird dann automatisch mitgespielt und folgt sofort dem Akkord, den Sie spielen. Mit der Begleitautomatik kann sogar ein Solo-Künstler das Spielen mit der Unterstützung einer ganzen Band oder eines ganzen Orchesters genießen. Dieses Keyboard bietet 180 Styles in verschiedenen Musikrichtungen. Versuchen Sie, einige der verschiedenen Styles auszuwählen (siehe Style-Liste), und genießen Sie die Begleitautomatik.

Begleitfunktion (nur Rhythmus)

- Drücken Sie die [STYLE] -Taste.
Rufen Sie den Style-Modus auf. Das "STYLE" -Symbol oben links auf dem Display wird angezeigt. Das Display zeigt den Namen und die Nummer des aktuellen Styles an.
- Wählen Sie einen Style.
Verwenden Sie das Datenrad oder die Tasten [+ / YES] / [- / NO], um einen von Ihnen gewählten Style auszuwählen. Sie können auch eine Style Direct-Taste verwenden, um eine schnellere Auswahl zu treffen.
- Spiele Sie einen Style.
Drücken Sie die [START / STOP] -Taste, um die Rhythmus-Tracks der automatischen Begleitung zu starten. Sie können auch [SYNC START] drücken und somit durch den Druck auf eine beliebige Taste der Klaviatur die Rhythmus-Spuren der Begleitautomatik starten.

Begleitfunktion (alle Tracks)

- Schalten Sie die Begleitautomatik ein.
Im Style-Modus können Sie die Taste [CHORD MODE] drücken, um das Menü „Auto Bass Chord“ (ABC) aufzurufen. Die Tastatur ist nun zweigeteilt. Der linke Bereich ist der Akkorderkennungsbereich. Das Symbol „ABC“ leuchtet auf. Drücken Sie nun eine beliebige Taste in der Akkorderkennungssektion (linke Tastaturseite). Im Sync Stat-Modus startet nun die Begleitung. Drücken Sie die [CHORD MODE] -Taste erneut, um in den FULL RANGE-Modus zu wechseln. Das "FULL RANGE" Symbol leuchtet auf. Die gesamte Tastatur funktioniert nun zur Akkorderkennung.
- Starten Sie die Begleitautomatik.
Sie können die Taste [SYNC START] drücken und dann einen Akkord spielen um die automatische Begleitung aller Spuren zu starten. Wenn Sie den Akkord ändern, ändert sich die Begleitung automatisch. Sie können auch die Taste [START / STOP] drücken, um die automatische Wiedergabe zu starten. Sie hören nun die Begleitung des Rhythmus-Tracks. Die automatische Akkordbegleitung startet sobald Sie einen Akkord im Tastaturabschnitt für die Akkorderkennung spielen.

Begleitvariationen (Sections)

Es gibt verschiedene Arten der Begleitautomatik, mit denen Sie das Arrangement der Begleitung an das gespielte Lied anpassen können. Diese sind: Intro, Main (A, B), Fill (A, B) und Ending. Indem Sie während Ihres Spiels zwischen ihnen wechseln, können Sie auf einfache Weise die dynamischen Elemente eines professionell klingenden Arrangements in Ihrem Spiel erzeugen.

INTRO

Das Intro ist eine Eröffnungssektion des Songs.

Jeder Style verfügt über zwei verschiedene Muster. Wenn das Intro-Pattern beendet ist, wechselt das System automatisch zum Hauptteil.

MAIN

MAIN spielt das Haupt-Begleitmuster und wird unendlich oft wiederholt, bis die Taste eines anderen Abschnitts gedrückt wird.

FILL-IN

Die FILL-IN Funktion fügt Ihrer Performance automatisch eine Überleitung hinzu.

Wenn das Fill-In beendet ist, wechselt die Begleitung zum Hauptteil (A, B).

ENDING

Ending nutzen Sie am Ende des Songs. Am Schluss des Endings stoppt die Begleitung automatisch. Die Länge des Endings hängt vom ausgewählten Style ab.

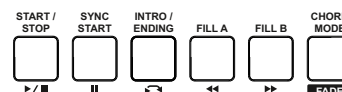
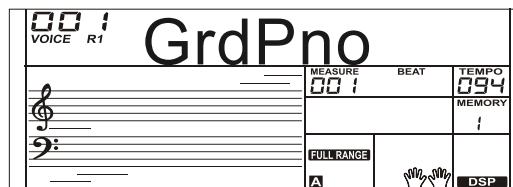
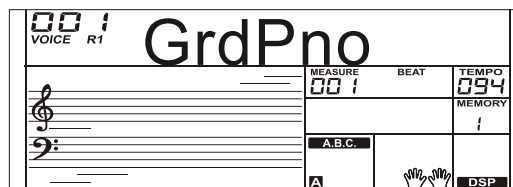
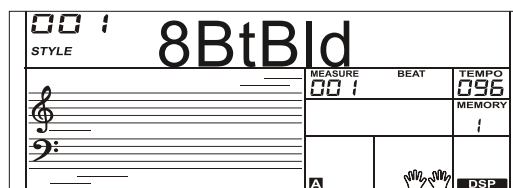
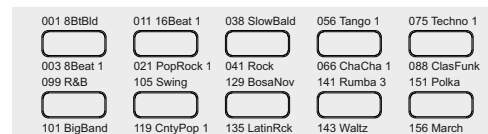
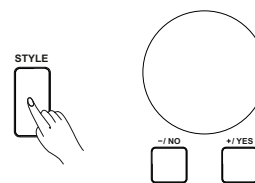

Hinweis:

- Halten Sie die Taste [FILL A] / [FILL B] gedrückt während der Style abgespielt wird. Das ausgewählte Füllmuster wiederholt sich kontinuierlich, bis die Taste losgelassen wird.
- Drücken Sie die Taste [FILL A] / [FILL B] nur kurz, kehrt die Wiedergabe nach dem Fill wieder zum MAIN-Muster zurück.

Spiel unterschiedlicher Sections

1. Drücken Sie die [STYLE] -Taste.
2. Drücken Sie die Style Direct-Taste, das Datenrad oder die Taste [+ / YES] / [- / NO], um einen Style auszuwählen.
3. Drücken Sie die [CHORD MODE] -Taste, um in den A.B.C. (Auto Bass Akkord) Modus zu gelangen.
4. Drücken Sie die [SYNC START] -Taste.
5. Drücken Sie die Taste [FILL A], und wählen Sie den Abschnitt Main A aus.
6. Drücken Sie die [INTRO / ENDING] -Taste. Jetzt ist der Style spielbereit und das Display zeigt "A".
7. Die Begleitung wird gestartet, sobald Sie mit dem Spielen im Akkordabschnitt beginnen.
Wenn die Wiedergabe des Intro beendet ist, startet automatisch i der Hauptabschnitt A.
8. Drücken Sie die [FILL B] -Taste. Ein Fill-In wird abgespielt, gefolgt vom Hauptabschnitt B.
9. Drücken Sie erneut die Taste [INTRO / ENDING] um in das Ending zu gelangen. Am Schluss des Endings wird die Begleitung automatisch gestoppt.

FADE

1. Einblenden

Wenn Sie den Style mit einem FADE beginnen, erhalten Sie einen reibungslosen Anfang bei dem die Lautstärke sanft von niedrig nach hoch ansteigt.

Halten Sie die [SHIFT] -Taste bei gestoppter Wiedergabe gedrückt und drücken Sie dann die [FADE] -Taste.

Das "FADE" -Symbol  wird angezeigt und blinkt nach starten des Styles solange das Einblenden nicht beendet ist.

2. Ausblenden

Wenn Sie den Style mit einem FADE-Out beenden wird ein auslaufendes Ende erzeugt. Die Lautstärke fällt von hoch nach niedrig. Halten Sie während der Style-Wiedergabe die [SHIFT] -Taste gedrückt und drücken Sie die Taste [FADE].

Das „FADE“ -Symbol  leuchtet auf und blinkt dann automatisch während die Begleitung stoppt.

3. Ein- / Ausblendzeit

Der Standardzeitwert beträgt 10 Sekunden.

Begleitlautstärke einstellen

Stellen Sie die Lautstärke der Hauptbegleitung ein. Sie können diese Funktion verwenden, um die Lautstärke der Begleitautomatik und der Tastaturstimme anzugleichen.

1. Halten Sie die [SHIFT] -Taste gedrückt und drücken Sie dann die [ACCOMP +] / [ACCOMP -] - Taste zum Einstellen der Begleitungslautstärke. Der einstellbare Bereich: ist 0 ~ 32. Auf dem Display wird die aktuelle Begleitlautstärke „XXX Accomp“ angezeigt. Der Standardwert ist: 24.

2. Halten Sie die [SHIFT] -Taste gedrückt und drücken Sie dann die [ACCOMP +] / [ACCOMP -] für eine Weile. Somit können Sie den Volumenwert schnell einstellen.

3. Halten Sie die [SHIFT] -Taste gedrückt und drücken Sie die [ACCOMP +] und [ACCOMP -] - Tasten gleichzeitig, um den Standardwert 24 wiederherzustellen.

Hinweis:

Diese Lautstärkeneinstellung wird automatisch beendet, wenn 5 Sekunden lang keine Bedienung erfolgt.

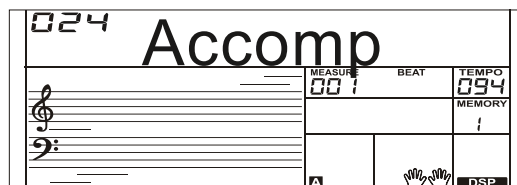
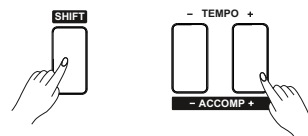
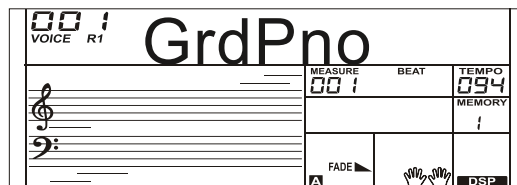
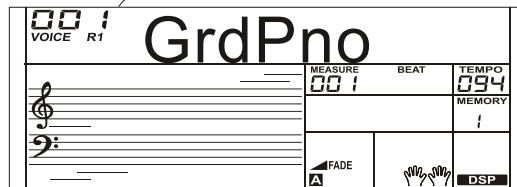
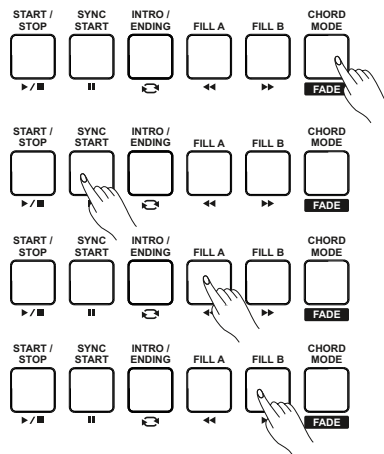
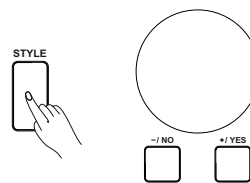

Styles

Akkord-Fingersatz

Wie die Akkorde mit der linken Hand gespielt oder angezeigt werden (im Tastatur-Abschnitt für die Begleitautomatik) wird als Fingersatz bezeichnet. Es gibt 2 Arten von Fingersätzen, wie unten beschrieben.

Akkord-Grundlagen

Ein Akkord ist in der Musik ein beliebiger harmonischer Satz von drei oder mehr Noten, der so gehört wird, als würde er gleichzeitig erklingen. Die am häufigsten vorkommenden Akkorde sind Dreiklänge. Eine Dreiklang besteht aus drei Noten, die in Terzen geschichtet werden können. In diesem Falle werden ihre Bestandteile als Grundton, dritte und fünfte Stufe bezeichnet.

Akkordtypen

Es gibt folgende grundlegende Akkordtypen:

Dur-Akkord	Einem Grundton wird eine große Terz und eine reine Quinte zugefügt
Moll-Akkord	Einem Grundton wird kleine Terz und eine reine Quinte zugefügt
Überm Akkord	Einem Grundton wird große Terz und eine übermäßige Quinte zugefügt
Verminderter Akkord	Einem Grundton wird kleine Terz und eine verminderte Quinte zugefügt

Akkordumkehrung

Wir definieren einen Akkord, dessen Grundton nicht im Bass liegt (d. H. nicht die unterste Note ist), als Umkehrung. Wenn der Grundton im Bass liegt, nennen wir den Akkord: Grundakkord. Wenn wir die Terz oder die Quint in die Grundposition stellen, dann ergibt sich eine "Umkehrung", Siehe die folgenden Dur-Akkorde und ihre Umkehrungen.

Akkordname

Der Akkordname enthält zwei Teile: Akkordstamm und Akkordtyp.

Single-Finger

Der Single-Finger-Modus kann nicht nur einen einzelnen Finger, sondern auch mehrere Finger erkennen. In diesem Modus können Sie problemlos Akkorde mit nur einer, zwei oder drei Tasten spielen. Einschließlich Dur, Moll, Septime und Moll Septime. Beziehen Sie sich für Details auf das entsprechende Bild auf der rechten Seite.

Multi-Finger

Der Multi-Finger-Modus erkennt nur die Akkorde, die in der Akkordliste aufgeführt sind und auch in der Chord-Dictionary gefunden werden können.

Hinweis:

Im Vollbereichsmodus kann der Single-Finger-Modus nicht genutzt werden.

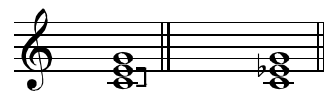
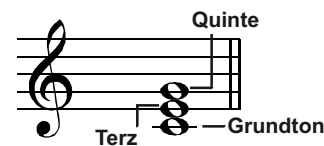

Dur Akkord Moll Akkord

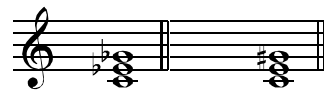

Übermäßiger Akkord Verminderter Akkord



Grundstellung erste Umkehrung zweite Umkehrung



C		* Dur Akkord Drücken Sie nur den Grundton auf der Tastatur.
Cm		* Moll Akkord Drücken Sie gleichzeitig den Grundton und die nächste linke schwarze Taste.
C7		* Septakkord Drücken Sie gleichzeitig den Grundton und die nächste linke weiße Taste.
Cm7		* Moll Septakkord Drücken Sie gleichzeitig den Grundton und die nächste linke weiße UND schwarze Taste.

0 C	1 C ₆	2 Cm ₇	3 Cm ₇ (#11)	4 CM(9)	5 CM ₇ (9)
6 C ₆ (9)	7 Caug	8 Cm	9 Cm ₆	10 Cm ₇	11 Cm ₇ (b5)
12 Cm(9)	13 Cm ₇ (9)	14 Cm ₇ (11)	15 CmM ₇	16 CmM ₇ (9)	17 Cdim
18 Cdim ₇	19 C ₇	20 C ₇ sus ₄	21 C ₇ (b5)	22 C ₇ (9)	23 C ₇ (#11)
24 C ₇ (13)	25 C ₇ (b9)	26 C ₇ (b13)	27 C ₇ (#9)	28 CM ₇ aug	29 C ₇ aug
30 Csus ₄	31 C1+2+5	Notes enclosed in parentheses@are optional; the chords could be recognized without them.			

Tempo

Jeder Style des Instruments wurde mit einem Standardtempo eingestellt. Dies kann jedoch mit den Tasten [TEMPO +] / [TEMPO -] geändert werden.

1. Ändern Sie das Tempo mit den Tasten [TEMPO +] / [TEMPO -]. Während die Tempo-Daten blinken. Verwenden Sie das Datenrad, um die Einstellung zu ändern.
2. Drücken Sie gleichzeitig die Tasten [TEMPO +] und [TEMPO-] um das Standardtempo wieder herzustellen.

Hinweis:

Das Tempo ändert sich, wenn Sie den Style ändern, ohne gleichzeitig die Begleitfunktion zu nutzen. Das Tempo ändert sich nicht, wenn Sie den Style während der Nutzung der Begleitfunktion ändern.

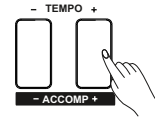

Funktionsmenü

Halten Sie die [SHIFT] -Taste gedrückt und drücken Sie dann die [FUNCTION] -Taste, um das Funktionsmenü aufzurufen. Das Display zeigt die Standard-Menüoption „Tune“ an. Verwenden Sie die Tasten [+ / YES] / [- / NO], um die Parameter des aktuellen Menüs einzustellen. Die Option und die Parameter lauten wie folgt:

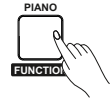

No.	Content	LCD display	Range	Default
1	Tune	XXX Tune	-50 ~ +50	0
2	Split Point	XXX Split pt	1-61	19
3	Beat Type	XXX Beat	0, 2-9	4
4	Pedal Type	XXX Ped XXX	Ped Sust, Ped Soft, Ped St/S, Ped Mem	Ped Sust
5	EQ Type	XXX EQ XXX	EQ Pop, EQ Rock, EQ Class, EQ Jazz, EQ Dance, EQ Reset	EQ Reset
6	Reverb Type	XXX RevHall1	RevRoom1, RevRoom2, RevRoom3, RevHall1, RevHall2, RevHall3, RevChrh1, RevChrh2, RevDelay, RevPnDly	RevHall1
7	Reverb Level	XXX Rev Lev	0-32	23
8	Chorus Type	XXX ChrGMCr2	ChrChrs1, ChrChrs2, ChrGMCr1, ChrGMCr2, ChrFlgr1, ChrFlgr2, ChrRtry1, ChrRtry2	ChrGMCr2
9	Chorus Level	XXX Chr Lev	0-32	0
10	Harmony Types	XXX HrmDuet	HrmDuet, HrmStdTri, HrmFulCd, HrmRkDut, HrmCtDut, HrmCtTri, HrmBlock, Hrm4Cls1, Hrm4Cls2, Hrm40pen, Hrm1+5, HrmOctv1, HrmOctv2, HrmStrum	HrmDuet
11	MIDI Receive	XXX Midi In	01-16, ALL	ALL
12	MIDI Transmit	XXX Midi Out	01-16	01
13	Auto Power Off	XXX PowerOff	30, 60, OFF	30

Hinweis:
Der Funktionsmenüstatus wird beendet, wenn innerhalb von 5 Sekunden keine Bedienung erfolgt.

Tune

Diese Funktion stellt die Tonhöhe des gesamten Instruments in Cent-Schritten ein.

- Halten Sie die [SHIFT] -Taste gedrückt und drücken Sie dann wiederholt die [FUNCTION] -Taste zur Auswahl des Tune-Menüs. Im Display wird "Xxx Tune" angezeigt. Verwenden Sie die Tasten [+ / YES] / [- / NO] oder das Datenrad, um den Wert der Stimmung zu ändern. Der Bereich reicht von -50 bis 50 Cent.
- Drücken Sie gleichzeitig die Tasten [+ / YES] und [- / NO], um die Stimmung auf den Standardwert zurückzusetzen: 0.
- Die Einstellung wird sowohl auf die Begleitung als auch auf die Klangfarbe angewendet.

Split Point

Diese Funktion setzt den Punkt, der die gesamte Tastatur trennt:

- Halten Sie die [SHIFT] -Taste gedrückt und drücken Sie dann wiederholt die [FUNCTION] -Taste zur Auswahl des Split-Point-Menüs. Das Display zeigt "Xxx Split Pt". Verwenden Sie zum Ändern die Tasten [+ / YES] / [- / NO] oder das Datenrad. Der Bereich für den Split-Punkt ist: 1 ~ 61, drücken Sie die Tasten [+ / YES] und [- / NO], um den gewünschten Wert einzustellen.
- Drücken Sie gleichzeitig die Tasten [+] und [-], um den Split-Punkt-Wert auf die Standardeinstellung zurückzusetzen.

Hinweis:
Die Split-Tasten gehören zum linken Bereich.

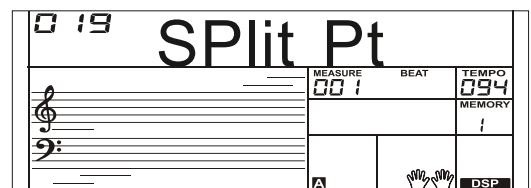
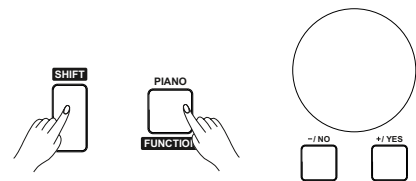
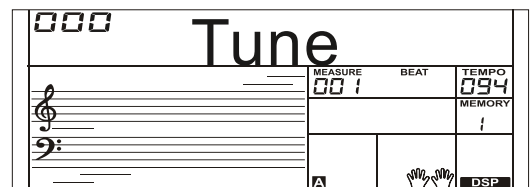
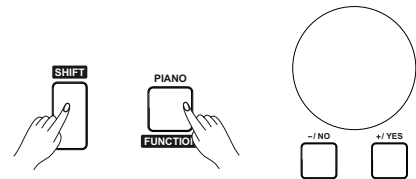

Beat-Type

- Halten Sie die [SHIFT] -Taste gedrückt und drücken Sie dann wiederholt die [FUNCTION] -Taste zur Auswahl des Beat-Typ-Menüs. Das Display zeigt "Xxx Beat". Verwenden Sie die Tasten [+ / YES] / [- / NO] oder das Datenrad, um den Beat-Typ zu ändern. Der Bereich des Beat-Typs ist: 0, 2 ~ 9.
- Drücken Sie gleichzeitig die Tasten [+ / YES] und [- / NO], um den Beat auf die Standardeinstellung zurückzusetzen: 4.

Pedal-Type

- Halten Sie die [SHIFT] -Taste gedrückt und drücken Sie dann wiederholt die Taste [FUNCTION] zur Auswahl des Pedaltypmenüs. Im Display wird "001 Ped Sust" angezeigt.
Verwenden Sie die Tasten [+ / YES] / [- / NO] oder das Datenrad, um den Pedaltyp zu ändern.
- Es stehen 4 Arten von Pedalen zur Verfügung.
- Drücken Sie gleichzeitig die Tasten [+] und [-], um den Pedaltyp auf seine Standardeinstellung zurückzusetzen: Sust.

No.	LCD Display	Pedal Function
1	Ped Sust	Sustain Pedal
2	Ped Soft	Soft Pedal
3	Ped Mem	Memory Switch Pedal
4	Ped St/S	Start/Stop Pedal

Hinweis:

- Dieses Instrument erlaubt verschiedene Pedalpolaritäten (Öffner oder Schließer). Der Pedaltyp wird beim Einschalten automatisch erkannt.
- Es wird nicht empfohlen, das Pedal während des Einschaltvorgangs zu drücken. In diesem Falle könnte sich die Pedalfunktion umkehren.

EQ-Type

- Halten Sie die [SHIFT] -Taste gedrückt und drücken Sie dann wiederholt die [FUNCTION] -Taste, um das EQ-Type-Menü auszuwählen. Das Display zeigt „006 EQ Reset“ an.
Verwenden Sie die Tasten [+ / YES] / [- / NO] oder das Datenrad, um den EQ-Typ zu ändern. Es stehen 6 EQ-Typen zur Verfügung.

No.	LCD Display	EQ Type
1	EQ Pop	Pop
2	EQ Rock	Rock
3	EQ Class	Classical
4	EQ Jazz	Jazz
5	EQ Dance	Dance
6	EQ Reset	Reset

Reverb Type

- Halten Sie die [SHIFT] -Taste gedrückt und drücken Sie dann wiederholt die [FUNCTION] -Taste, um das Reverb-Typ-Menü auszuwählen. Das Display zeigt „004 RevHall1“ an.
Verwenden Sie die Tasten [+ / YES] / [- / NO] oder das Datenrad, um den Halltyp zu ändern. Die Standardeinstellung ist Hall 1.

No.	LCD Display	Reverb Type
1	RevRoom1	Room 1
2	RevRoom2	Room 2
3	RevRoom3	Room 3
4	RevHall1	Hall 1
5	RevHall2	Hall 2
6	RevHall3	Hall 3
7	RevChrh1	Church 1
8	RevChrh2	Church 2
9	RevDelay	Delay
10	RevPnDly	Pan Delay

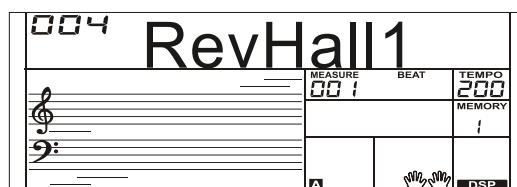
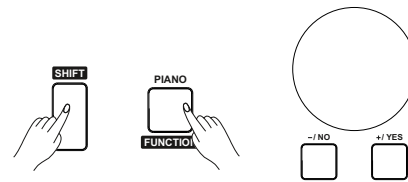
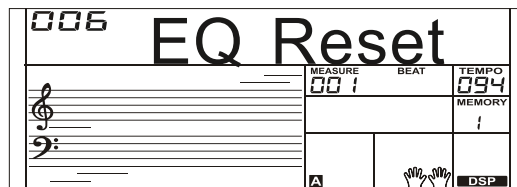
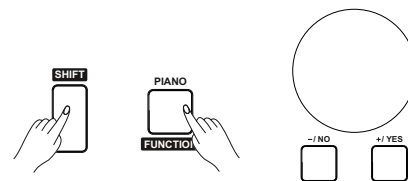
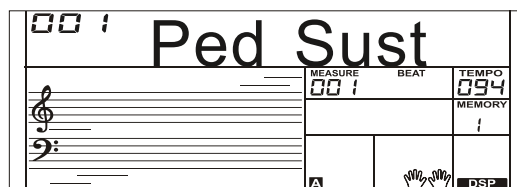
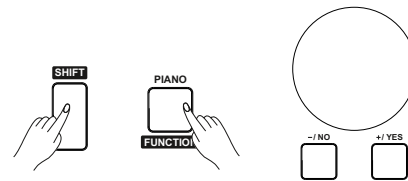
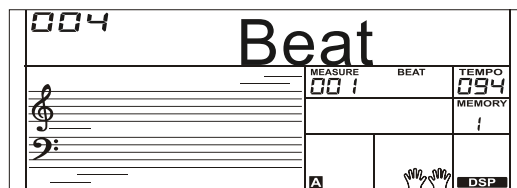
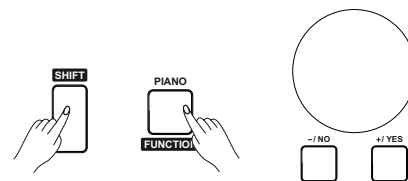

Funktionsmenü

Reverb Level

Halten Sie die [SHIFT] -Taste gedrückt und drücken Sie dann wiederholt die [FUNCTION] -Taste, um den Hallpegel auszuwählen. Das Display zeigt "xxx Rev Lev" an. Der einstellbare Bereich ist: 0-32.

Verwenden Sie die Tasten [+ / YES] / [- / NO] oder das Datenrad, um den Hallpegel zu ändern, und drücken Sie gleichzeitig die Tasten [+ / YES] und [- / NO], um die Standardeinstellung wiederherzustellen: 23.

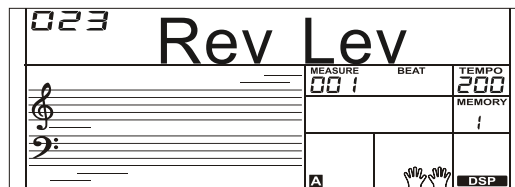
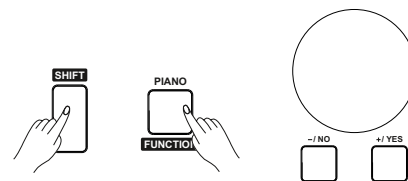

Chorus Type

Halten Sie die [SHIFT] -Taste gedrückt und drücken Sie dann wiederholt die [FUNCTION] -Taste, um das Chorus-Typ-Menü auszuwählen. Das Display zeigt „004 ChrGMCr2“ an. Verwenden Sie die Tasten [+ / YES] / [- / NO] oder das Datenrad, um den Chorus-Typ zu ändern. Die Standardeinstellung ist GM Chorus 2.

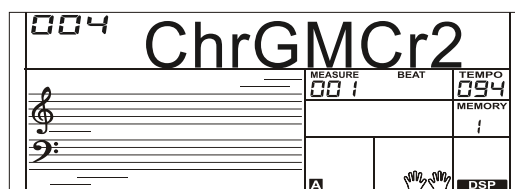
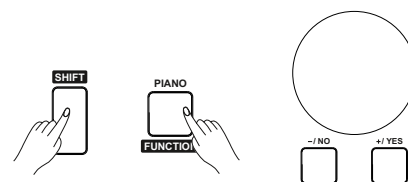

NO.	LCD Display	Chorus Type
1	ChrChrs1	Chorus 1
2	ChrChrs2	Chorus 2
3	ChrGMCr1	GM Chorus 1
4	ChrGMCr2	GM Chorus 2
5	ChrFlgr1	Flanger 1
6	ChrFlgr2	Flanger 2
7	ChrRtry1	Rotary 1
8	ChrRtry2	Rotary 2

Chorus Level

Halten Sie die [SHIFT] -Taste gedrückt und drücken Sie dann wiederholt die [FUNCTION] -Taste, um das Chorus Level-Menü auszuwählen. Das Display zeigt „xxx Chr Lev“ an, einstellbarer Bereich: 0-32.

Verwenden Sie die Tasten [+ / YES] / [- / NO] oder das Datenrad, um den Choruspegel zu ändern. Drücken Sie gleichzeitig die Tasten [+ / YES] und [- / NO], um die Standardeinstellung wiederherzustellen: 0.

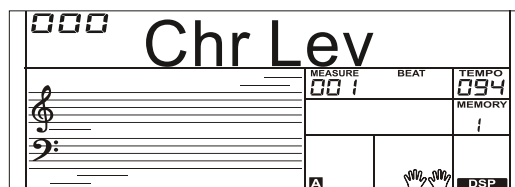

Harmony-Type

Halten Sie die [SHIFT] -Taste gedrückt und drücken Sie dann wiederholt die [FUNCTION] -Taste, um das Harmony Type-Menü auszuwählen. Das Display zeigt „001 HrmDuet“ an.

Verwenden Sie die Tasten [+ / YES] / [- / NO] oder das Datenrad, um den Harmony-Typ zu ändern.

Die Harmony-Typen lauten wie folgt:

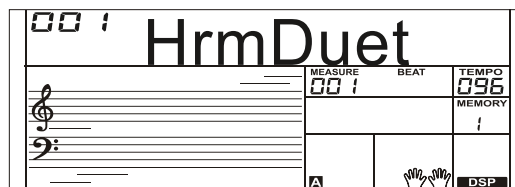
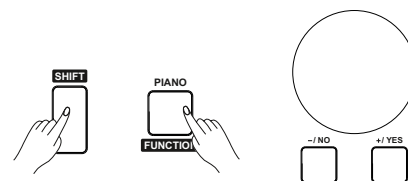

No.	LCD Display	Harmony Type
1	HrmDuet	Duet
2	HrmStdTri	StandardTrio
3	HrmFulCd	Full Chord
4	HrmRkDut	Rock Duet
5	HrmCtDut	Country Duet
6	HrmCtTri	Country Trio
7	HrmBlock	Block
8	Hrm4Cls1	4 Close 1
9	Hrm4Cls2	4 Close 2
10	Hrm4Open	4 Open
11	Hrm1+5	1+5
12	HrmOctv1	Octave 1
13	HrmOctv2	Octave 2
14	HrmStrum	Strum

Drücken Sie gleichzeitig die Tasten [+ / YES] und [- / NO], um die Standardeinstellung wiederherzustellen: Hrm Duet.

Funktionsmenü

MIDI IN / OUT

Halten Sie die [SHIFT] -Taste gedrückt und drücken Sie dann wiederholt die [FUNCTION] -Taste, um das MIDI-In / Out-Menü auszuwählen. Das Display zeigt „xxx Midi In“ / „xxx Midi Out“ an.

- Verwenden Sie die Tasten [+ / YES] / [- / NO] oder das Datenrad, um den MIDI-Kanal zu ändern:
1 ~ 16, ALL. Drücken Sie gleichzeitig die Tasten [+ / YES] und [- / NO] um die Standardeinstellung für den MIDI Kanal wieder herzustellen: ALL.
- Verwenden Sie die Tasten [+ / YES] / [- / NO] oder das Datenrad, um den MIDI-Ausgangskanal zu wechseln: 1 ~ 16. Drücken Sie gleichzeitig die Tasten [+ / YES] und [- / NO], um die Standardeinstellung des MIDI-Ausgangskanals wiederherzustellen: 1.

Auto-Power-Off (Automatische Abschaltung)

- Halten Sie die [SHIFT] -Taste gedrückt und drücken Sie dann wiederholt die [FUNCTION] -Taste zum Auswählen des Menüs zum automatischen Ausschalten. Das Display zeigt „xxx Power Off“ an. Verwenden Sie die Tasten [+ / YES] / [- / NO] oder das Datenrad, um die automatische Abschaltzeit zu ändern. Diese Funktion bietet drei Optionen: 30 Minuten, 60 Minuten oder AUS und die Standardeinstellung ist: 30 Minuten.

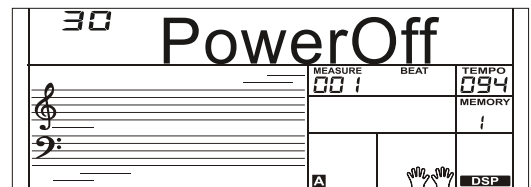
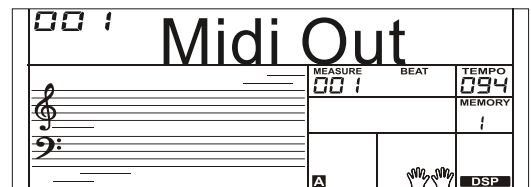
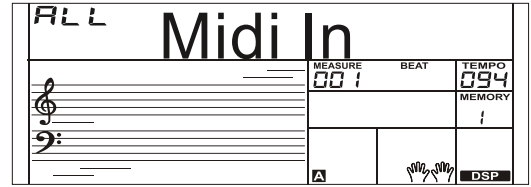
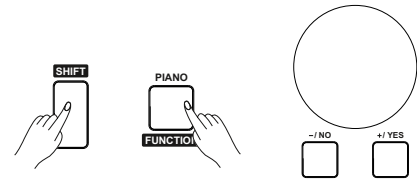

Mixer

Die Mixer-Funktion kann die Lautstärke verschiedener Spuren regeln. Vergleichbar zu einem Miniaturmischpult kann die die Spurlautstärke für die linke / rechte Hand, die Basspurlautstärke und die Rhythmuspurlautstärke und weiteres separat geregelt werden.

- Drücken Sie die [MIXER] -Taste, um das Mixer-Funktionsmenü aufzurufen. Das Display zeigt beim Einschalten zum ersten Mal „030 Rhythm_s“ an. Danach behält es jedes Mal Ihre letzten Optionen bei.
- Drücken Sie wiederholt die [MIXER] -Taste, um die gewünschte Spur zu wählen. Verwenden Sie die Tasten [+ / YES] / [- / NO] oder das Datenrad, um die Parameter zu ändern.

Die Option und die Parameter lauten wie folgt:

Content	LCD Display	Range	Default Value
Adjust the Rhythm track volume.	XXX Rhythm_s	0-32	30
Adjust the Percussion track volume.	XXX Rhythm_m	0-32	30
Adjust the Bass track volume.	XXX Bass	0-32	27
Adjust the Chord 1 track volume.	XXX Chord1	0-32	30
Adjust the Chord 2 track volume.	XXX Chord2	0-32	30
Adjust the Chord 3 track volume.	XXX Chord3	0-32	30
Adjust the Phrase 1 track volume.	XXX Phrase1	0-32	30
Adjust the Phrase 2 track volume.	XXX Phrase2	0-32	30
Adjust the Upper 1 track volume.	XXX Upper_1	0-32	30
Adjust the Upper 2 track volume.	XXX Upper_2	0-32	22
Adjust the Lower track volume.	XXX Lower	0-32	20

Hinweis:

Der Funktionsmenüstatus wird beendet, wenn innerhalb von 5 Sekunden keine Bedienung erfolgt.

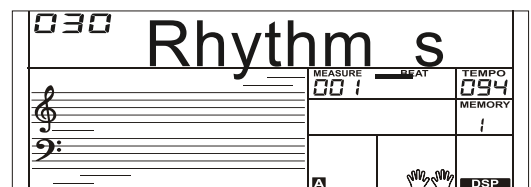
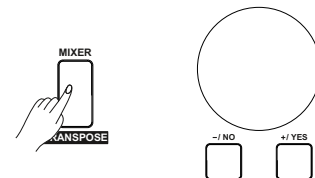

Effekte

Oktave

Halten Sie die [SHIFT] -Taste gedrückt und drücken Sie dann die [OCTAVE] -Taste, um das Oktavfunktionsmenü auszuwählen. Das Display zeigt „xxx Octave“ an. Verwenden Sie die Tasten [+ / YES] / [- / NO] oder das Datenrad, um den Oktavenwert zu ändern. Der einstellbare Bereich liegt zwischen -1 und +1. Drücken Sie gleichzeitig die Tasten [+ / YES] und [- / NO], um die Standardeinstellung wiederherzustellen: 0.

Touch

1. Halten Sie die [SHIFT] -Taste gedrückt und drücken Sie dann die [TOUCH] -Taste zum Aufrufen des Touch-Menüs. Das Display zeigt „xxx Touch“ an.
2. Verwenden Sie die Tasten [+ / YES] / [- / NO] oder das Datenrad, um den Touch-Wert zu ändern. Die Standardeinstellung ist 2.
3. Wenn der Wert auf OFF gesetzt ist, bedeutet dies, dass keine Anschlagempfindlichkeit besteht.
4. Mit der Touch-Funktion können Sie wie auf einem akustischen Instrument dynamisch und ausdrucksstark spielen.

Metronom

Das Metronom gibt einen Klick-Sound aus, der Ihnen beim Üben einen genauen Tempo-Leitfaden gibt oder Sie hören und überprüfen lässt, wie sich ein bestimmtes Tempo anhört.

Drücken Sie die [METRONOME] -Taste, um das Metronom zu starten. Um das Metronom zu stoppen, drücken Sie erneut die [METRONOME] -Taste. (Der Metronomtyp kann im Funktionsmenü eingestellt werden.)

Hinweis:

Metronom und Style können gleichzeitig gestartet werden. Wenn Sie das Metronom nach dem Stoppen des Styles starten, wird der Beat-Typ als Metronom-Einstellung geändert. Wenn Sie das Metronom starten, während der Style abgespielt wird, wird der Beat-Typ als Style-Einstellung geändert.

Sustain

1. Halten Sie die [SHIFT] -Taste gedrückt und drücken Sie dann die [SUSTAIN] -Taste um die Sustain-Funktion aufzurufen. Alle Noten klingen nun auch nach Loslassen der Tasten länger aus.
2. Um die Sustain-Funktion zu beenden, halten Sie die [SHIFT] -Taste gedrückt und drücken Sie dann erneut die [SUSTAIN] -Taste.

Hinweis:

Wenn Sie einen besseren Sustain-Effekt wünschen, können Sie ein Sustain-Pedal verwenden. (Weitere Informationen finden Sie unter Pedalfunktion.)

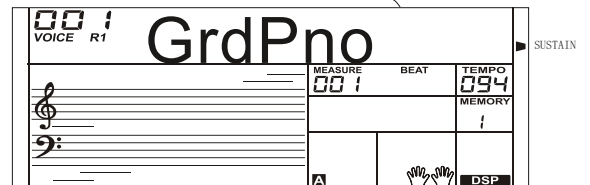
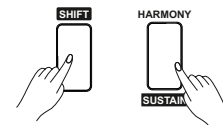
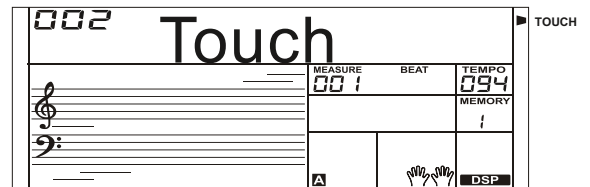
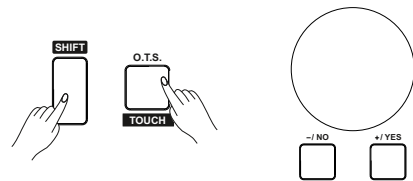
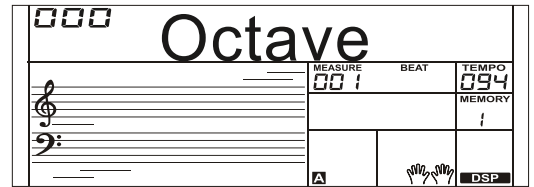
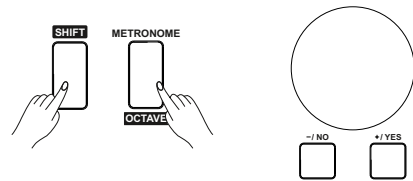

Pitch Bend

Verwenden Sie das Pitch Bend-Rad, um die Noten beim Spielen auf der Tastatur nach oben (drehen Sie das Rad von sich weg) oder nach unten (drehen Sie das Rad in Ihre Richtung) zu biegen. Das Pitch Bend-Rad ist selbstzentrierend und kehrt beim Loslassen automatisch zur normalen Tonhöhe zurück.

Sie können das Pitch Bend-Rad verwenden, um den Pitch Bend-Effekt von Gitarre, Violine, Saxophon und anderen Instrumenten zu imitieren.

Modulation

Die Modulationsfunktion wendet einen Vibrato-Effekt auf die auf der Tastatur gespielten Noten an. Dies gilt für alle Tastaturteile. Drücken Sie die Taste [MODULATION], um den Modulationseffekt hinzuzufügen, und lassen Sie die Taste [MODULATION] los, um den Modulationseffekt zu stoppen.

Dieser Modulationseffekt ist sehr wichtig für die Darbietungen mit Gitarre und Violine. Diese Saiteninstrumente erscheinen dadurch lebendiger.

DSP

1. Halten Sie die [SHIFT] -Taste gedrückt und drücken Sie dann die [DSP] -Taste um den DSP-Effekt einzuschalten.

2. Um den DSP-Effekt zu beenden, drücken und halten Sie die [SHIFT] -Taste und drücken die [DSP] -Taste erneut.

Hinweis:

Was ist DSP?

Der DSP simuliert die Variationen des Raumklangs unterschiedlicher Umgebungen. So klingt z.B. eine Geige unterschiedlich, je nach dem umgebenden Raum.

Transponieren

Halten Sie die [SHIFT] -Taste gedrückt und drücken Sie dann die [TRANPOSE] -Taste, um die Transponierungsfunktion zu starten. Verwenden Sie die Tasten [+ / YES] / [- / NO] oder das Datenrad, um den Wert zu ändern. Einstellbarer Bereich: -12 ~ +12. Der Standardwert ist: 0. Das Display zeigt „xxx Transpos“ an.

Harmony

Die Harmony-Funktion kann der Hauptstimme einen Harmonieeffekt hinzufügen. Wenn Sie Harmony einschalten, fügt die Harmony-Funktion den im rechten Bereich gespielten Noten automatisch Harmonienoten hinzu,

1. Drücken Sie die Taste [CHORD MODE], um die Begleitautomatik einzuschalten.
2. Drücken Sie die [HARMONY] -Taste, um den Harmonieeffekt einzuschalten.
3. Spielen Sie einen Akkord mit der linken Hand.
4. Spielen Sie einige Noten im rechten Tastaturbereich. Ist ein Harmony-Typ ausgewählt, werden den gespielten Noten automatisch ein oder mehrere Harmonienoten hinzugefügt.

Hinweis:

1. Harmony kann im Full Range-Fingermodus nicht verwendet werden.
2. Die Harmony-Typen "1 + 5", "Octave 1" oder "Octave 2" reagieren unabhängig von der Einstellung der Begleitautomatik. Die weiteren Harmonietypen funktionieren nur bei eingeschalteter Begleitfunktion.

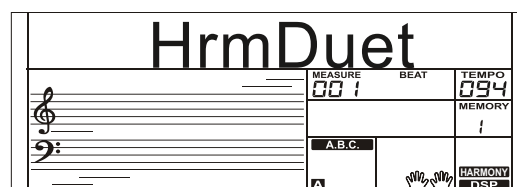
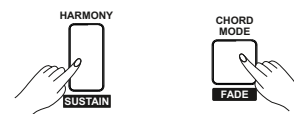
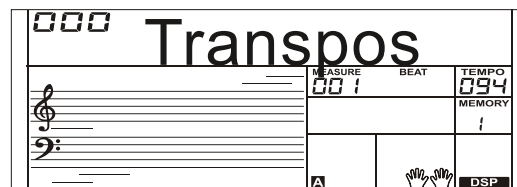
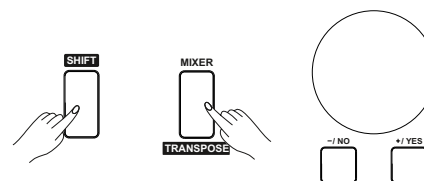
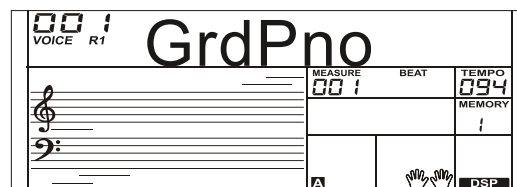
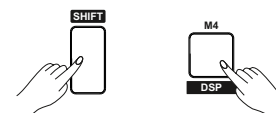
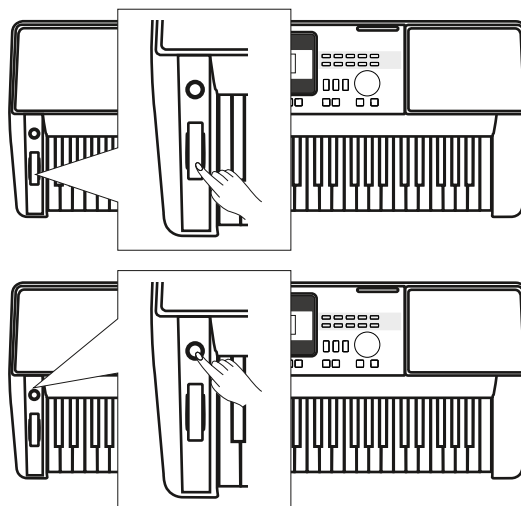

Registrationspeicher

Mit der Registrierungsspeicherfunktion können Sie die Nutzung des Instruments einfacher und effizienter gestalten. Sie können praktisch alle Bedienfeldeinstellungen in einer Registration Memory-Einstellung speichern und benutzerdefinierte Bedienfeldeinstellungen durch Drücken einer einzigen Taste sofort aufrufen.

Speicherbänke

Es gibt 8 Speicherbänke, und jede Bank verfügt über 4 Speicher (M1-M4).

Registrieren der Bedienfeldeinstellungen und Abrufen der registrierten Bedienfeldeinstellungen

1. Halten Sie die [STORE] -Taste gedrückt und drücken Sie eine der Speichertasten: [M1] - [M4]. Beachten Sie, dass das abspeichern neuer Einstellungen die vorherigen Speicherdaten überschrieben werden.
2. Drücken Sie eine der Registration Memory-Tasten: [M1] - [M4]. Drücken Sie zum Beispiel die Taste [M2], um die gespeicherten Bedienfeldeinstellungen von Speicherplatz 2 der Bank 1 abzurufen.
3. Drücken Sie die [BANK] -Taste (Einstellbereich 1 ~ 8). Das Display zeigt an "00x Mem Bank".

Speichern Sie die Parameter in M1-M4

Sie können die folgenden Parameter in M1-M4 speichern: Voice (einschließlich Voice, Dual, Lower, DSP, Mixer), Begleitung (einschließlich Style, Tempo und Begleitung On / Off), Funktionsparameter (einschließlich Velocity, Part-Parameter im Funktionsmenü).

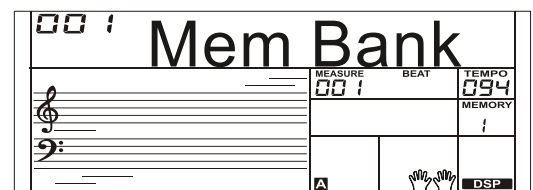
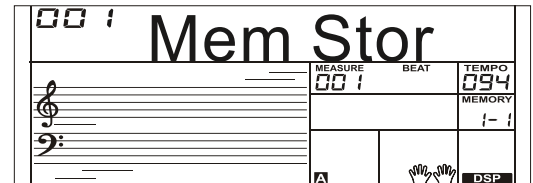
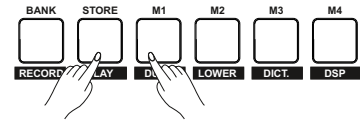

One Touch Setting

Wenn die One-Touch-Funktion aktiviert ist, können Sie alle Einstellungen für die Begleitautomatik, einschließlich der Stimmenauswahl und der digitalen Effekte, sofort mit einem einzigen Tastendruck aufrufen.

1. Drücken Sie die Taste [O.T.S.], um One Touch-Setting zu starten. Das Display zeigt "O.T.S. ". Drücken Sie einen der One Touch-Setting-Buttons [M1] - [M4]. Verschiedene Bedienfeldeinstellungen (z. B. Voice, Effekte usw.), die zum ausgewählten Style passen, können somit sofort mit nur einem Tastendruck abgerufen werden. Die Begleitfunktion wird im O.T.S-Modus automatisch eingeschaltet. LOWER und DUAL-Funktion werden im O.T.S-Modus automatisch deaktiviert.
2. Wenn Sie die Taste [O.T.S.] drücken, wechseln Sie zum Speicher. Das LCD zeigt "MEMORY" an.
3. Die Konfigurationsdaten von O.T.S. :
Voice (Lautstärke, Pan, Oktave)
Dual (Lautstärke, Pan, Oktave)
Linke Hand (Lautstärke, Pan, Oktave)

Hinweis:

O.T.S. wird automatisch ausgeschaltet, wenn Sie in den Song-Modus wechseln.

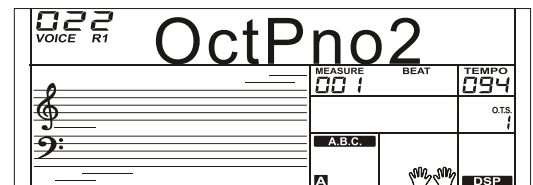
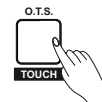

Verwenden Sie die leistungsstarke Aufnahmefunktion. Sie können Ihr eigenes Keyboard-Spiel in Echtzeit als User-Song aufzeichnen und wiedergeben. Bis zu 5 User-Songs können mit diesem Instrument aufgenommen werden.

Vorbereitung für die Aufnahme

1. Bevor Sie mit der Aufnahme beginnen, müssen Sie einen User-Song zum Abspeichern auswählen.
2. Halten Sie die [SHIFT] -Taste gedrückt und drücken Sie dann die [RECORD] -Taste zur Auswahl eines User-Songs. Das Symbol „REC“ leuchtet auf. Das Display zeigt „XXX NoFile_X“ an, wenn Sie einen freien User-Song ausgewählt haben. Auf dem Display wird "XXX ReSongX" angezeigt, wenn sich bereits eine Aufnahme auf diesem Speicherplatz befindet. Sie können die Taste [+ / YES] / [- / NO] oder das Datenrad verwenden, um einen User-Song auszuwählen, auf dem Sie aufnehmen möchten.
3. Halten Sie die [SHIFT] -Taste gedrückt und drücken Sie dann die [RECORD] -Taste. Das Aufnahmesymbol beginnt zu blinken. In diesem Aufnahmepreparationsstatus können Sie Parameter wie Voice, Style usw. anpassen.
4. Halten Sie im Aufnahmepreparationsstatus die [SHIFT] -Taste gedrückt und drücken Sie die [RECORD] -Taste, um den Aufnahme-Modus zu verlassen.

Hinweis:

Die neue Aufzeichnung überpielt die Daten des von Ihnen ausgewählten User-Song.

Aufnahme starten

1. Drücken Sie im Aufnahmepreparationsstatus die Taste [START / STOP], um die Aufnahme zu starten. Das Display zeigt die vier Beatpunkte blinkend an und zählt das Metrum. Sie können nun die Aufnahme durch Drücken der Taste [START / STOP] starten / stoppen.
2. Sie können die Aufnahme auch starten indem Sie einfach auf der Tastatur losspielen. Ist die Begleitfunktion aktiviert, startet diese durch Drücken einer Taste im linken Tastaturbereich. Bei nicht aktivierter Begleitfunktion drücken Sie zweimal [START / STOP] um diese zu starten.
3. Während der Aufnahme ist die Schaltfläche [SYNC START] nicht verfügbar.

Aufnahme stoppen

Manuelles Beenden der Aufnahme

Halten Sie die [SHIFT] -Taste gedrückt und drücken Sie dann die [RECORD] -Taste, um die Aufnahme zu stoppen. Das Symbol „REC“, Beat und das Aufnahmesymbol erlöschen.

Automatisches Beenden der Aufnahme

1. Wenn der Speicher während der Aufnahme voll ist stoppt die Aufnahme automatisch.
2. Wenn Sie eine Aufnahme einer Begleitfunktion ausgewählt haben, wird die Aufnahme automatisch gestoppt, wenn das Ending des Rhythmus beendet ist.

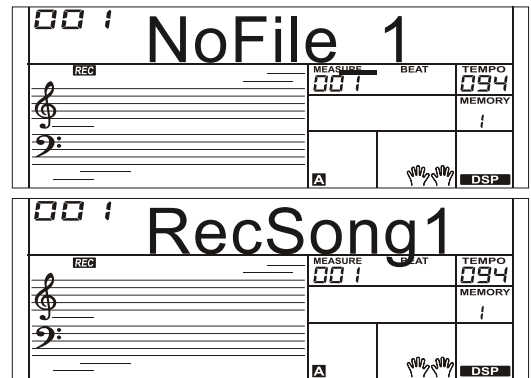

Aufnahmefunktion

Aufnahme wiedergeben

- Halten Sie während der Aufnahme die [SHIFT] -Taste gedrückt und drücken Sie dann die [PLAY] -Taste, um die Auswahloberfläche aufzurufen. Das Display zeigt „XXX NoFile_X“ an, wenn Sie einen freien User-Song ohne Aufzeichnungsdaten ausgewählt haben. Auf dem Display wird "XXX PlySongX" angezeigt, wenn Sie einen User-Song mit Aufnahmedaten ausgewählt haben, z. B. „001 PlySong1“. Sie können die Taste [+ / YES] / [- / NO] oder das Datenrad verwenden, um einen User-Song auszuwählen, den Sie wiedergeben möchten.
- Halten Sie die [SHIFT] -Taste gedrückt und drücken Sie dann die [PLAY] -Taste um den User-Song abzuspielen.
- Wenn Sie die Wiedergabe beenden möchten, halten Sie die [SHIFT] -Taste gedrückt und drücken Sie dann die [PLAY] -Taste.

User Song löschen

- Halten Sie bei ausgeschaltetem Instrument die Tasten [RECORD] und [SONG] gleichzeitig gedrückt. Wenn Sie das Gerät nun einschalten, werden alle User-Songs gelöscht.
- Halten Sie im Aufnahmewiedergabestatus die [SHIFT] -Taste gedrückt und drücken Sie dann die [RECORD] -Taste. Auf dem Display wird „Delete?“ (Löschen?) angezeigt. Drücken Sie die Taste [+ / YES], um das Löschen des User-Songs zu bestätigen, oder [- / NO] um den Löschvorgang abzubrechen.

Hinweis:

Alle User-Songs bleiben erhalten, selbst wenn Sie das Instrument ausschalten.

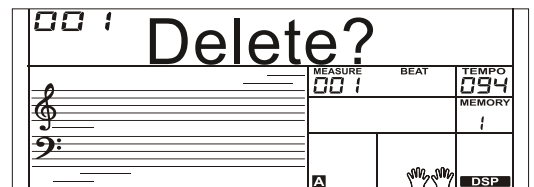
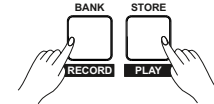
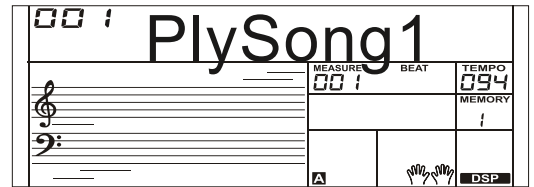

Demo Songs abspielen

Dieses Instrument enthält 5 Demos. Bitte beachten Sie die Demo-Liste.

- Drücken Sie die [DEMO] -Taste. Das DEMO-Symbol leuchtet. Alle Demo-Songs werden im Kreis abgespielt.
- Wählen Sie mit der Taste [+ / YES] / [- / NO] oder dem Datenrad ein anderes Demo aus. Drücken Sie die Taste [DEMO] oder [START / STOP], um die Wiedergabe zu stoppen und den Demo-Modus zu beenden.

Hinweis:

Im Demo-Status sind lediglich folgende Tasten verfügbar [DEMO], [START / STOP], [+ / YES], [- / NO], [TEMPO +], [TEMPO -], Datenrad, [VOLUME] -Regler und POWER-Schalter.

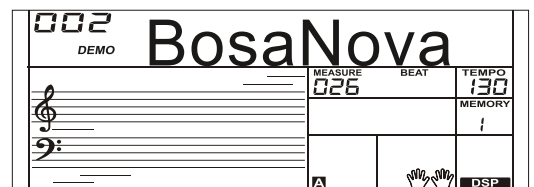
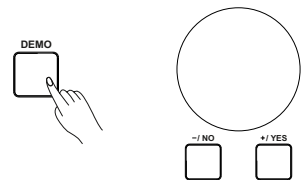

Piano Mode

Mit dieser Funktion können Sie die den Klang der gesamten Tastatur direkt auf Klavier stellen.

1. Drücken Sie die [PIANO] -Taste, um den Piano-Modus zu aktivieren oder zu beenden.
2. Im Piano-Modus kann die Begleitsteuerung zwar bedient werden, es kann jedoch nur der Rhythmus-Part abgespielt werden.

Hinweis:

Im Piano-Modus können Sie die Mixer-Funktion einstellen und das Funktionsmenü aufrufen.

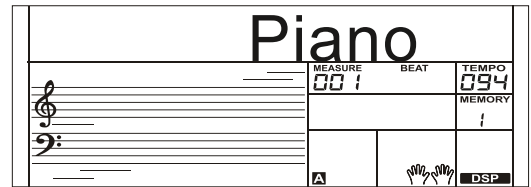
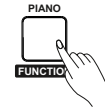

Song

Das Instrument hat insgesamt 120 Songs. Verwenden Sie die Tasten [+ / YES] / [- / NO] und das Datenrad, um einen Song auszuwählen. Jeder Song kann im Lektionsmodus gelernt werden.

Songs anhören

1. Drücken Sie die [SONG] -Taste, um den Song-Modus aufzurufen. Alle Songs werden im Kreis gespielt.
2. Wählen Sie mit den Tasten [+] oder [-] einen Titel aus
3. Wenn das Lied nicht mehr abgespielt wird:
Wenn Sie die Taste [SONG] drücken, werden alle Titel abgespielt.
Wenn das Song-Symbol leuchtet, drücken Sie die Taste [SONG] oder [START / STOP], um die Wiedergabe zu stoppen aber im Song-Modus zu verbleiben.
Wenn Sie die Taste [START / STOP] drücken, wird der aktuelle Titel wiederholt abgespielt.. Bei der Songwiedergabe, das Song-Symbol leuchtet, drücken Sie die Taste [SONG] - oder [START / STOP], um die Wiedergabe zu beenden, aber immer noch im Song-Modus zu verbleiben. Diese Option ist auch im Unterrichtsmodus verfügbar.
4. Wenn der Song gestoppt ist, drücken Sie die [STYLE] - oder [VOICE] -Taste um den Song-Modus zu verlassen.

Song-Control

1. Einzähler
Bevor der Song abgespielt wird, ertönt ein einleitenden Beat. Dieser geht von einem negativen Wert aus. Der Song beginnt auf die 1.
2. REW, FF und PAUSE
Wenn das Lied abgespielt wird:
Drücken Sie die Taste [▶▶], um den Titel schnell vorzuspulen.
Drücken Sie die Taste [◀◀], um den Song zurückzuspulen (basierend auf dem Takt).
Drücken Sie die Taste [⏸], um die Wiedergabe anzuhalten, und drücken Sie erneut, um die Wiedergabe fortzusetzen.
3. Song wiederholen
Drücken Sie während der Wiedergabe des Songs die Taste [↺], um den Loop-Beginn festzulegen, und drücken Sie die Taste erneut, um das Loop-Ende festzulegen. Drücken Sie im Loop-Status [↺] erneut, um den Loop-Wiedergabestatus zu beenden.

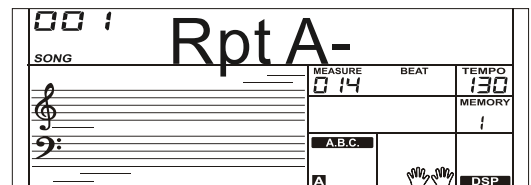
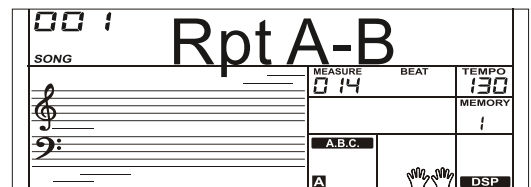
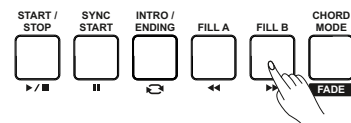
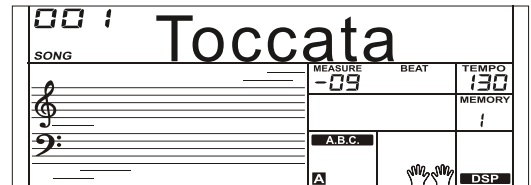

Song

Lesson Mode

Die Einstellungen des Lektionsmodus erfolgen über vier Tastenkombinationen: [SHIFT] + [LESSON], [SHIFT] + [L], [SHIFT] + [R] und [SHIFT] + [L] + [R].

1. Rufen Sie den Unterrichtsmodus auf

Halten Sie während der Wiedergabe des Songs die [SHIFT] -Taste gedrückt und drücken Sie die [LESSON] -Taste.

2. Wählen Sie die Übungshand aus.

Alle Songs können in diesem Modus und in drei Arten gelernt werden: time training, note training und performance Modus. Das Instrument verfügt über ein Bewertungssystem, mit dem Sie Ihre Fortschritte überwachen können. Es gibt 3 Unterrichtsstufen. Verwenden Sie [SHIFT] + [L], [SHIFT] + [R] oder [SHIFT] + [L] + [R], um die zu trainierende Hand auszuwählen.

Wenn keine Hand ausgewählt wird, wird automatisch das Training der rechten Hand aktiviert.

Hinweis:

1. Je nach Art des Songs unterscheidet sich der Inhalt Ihrer Übung für die linke Hand. Wenn Sie einen Song mit Rhythmus wählen, beziehen sich die Übungen der linken Hand auf den Akkord; Wenn Sie ein Klavierlied wählen, übt die linke Hand die Melodie. Einige MIDI-Songs unterstützen keine Übungen zur linken Hand.
2. Sie können den Übungsmodus nicht umstellen, während der Song abgespielt wird.
Erst wenn Sie den Übungsprozess beenden, oder eine Einschätzung über Ihren Könnenstand erhalten haben können Sie eine andere Einstellung wählen.
3. Während der Wiedergabe des Songs werden Taktart und Akkord, sowie Melodie- und Akkordposition auf dem Display angezeigt.

Lektion 1 - time training

Drücken Sie während der Wiedergabe des Songs die Tastenkombination [SHIFT] + [LESSON], um den Lektionsmodus aufzurufen. Das Symbol „LESSON 1“ erscheint im Display. Im Lektion 1-Modus bewertet das Instrument lediglich den Zeitpunkt des Spiels, die Richtigkeit der gespielten Note im Bezug auf die Tonhöhe spielt keine Rolle. Solange die Taste zum richtigen Zeitpunkt gedrückt wird, ertönt die Melodie.

Lektion 2 - note training

Drücken Sie erneut die Tasten [SHIFT] + [LESSON], um den Modus für Lektion 2 aufzurufen. Das Symbol „LESSON 2“ leuchtet auf. Im LESSON 2-Modus bewertet das Instrument Ihre Übung lediglich anhand der Tonhöhe. Die Richtigkeit des Timings spielt in diesem Modus keine Rolle. Nur wenn Sie die richtige Note spielen, wird der Song zur nächsten Note fortgesetzt.

Lektion 3 - performance

Drücken Sie die Tasten [SHIFT] + [LESSON] in LESSON 2, um in den Modus für Lektion 3 zu wechseln. Sie können auch wiederholt die [LESSON] -Taste drücken, wenn der Song nicht mehr abgespielt wird. Das LESSON 3-Symbol leuchtet auf. Im LESSON 3-Modus wird Ihre Übung im Bezug auf die Richtigkeit des Zeitpunkts und der Tonhöhe der gespielten Note bewertet.

Kommentarfunktion:

Die LEKTION 1-3 verfügen über eine Kommentarfunktion. Entsprechend Ihres Leistungsstandes spielt das System vier unterschiedliche Bewertungskommentare ab

„Ausgezeichnet!“ - „Excellent!“

„Sehr gut!“ - „Very Good!“

„Gut!“ - „Good!“

„Versuchen Sie es noch einmal!“ - „Try Again!“

Der aktuelle Song wird nach der Bewertung automatisch im gewählten Lektionsmodus erneut abgespielt.

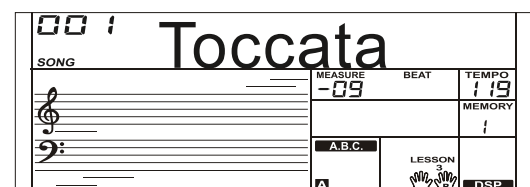
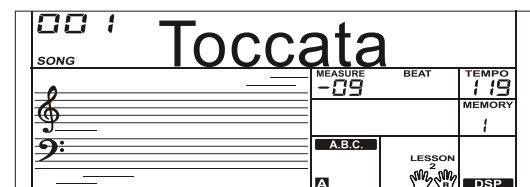
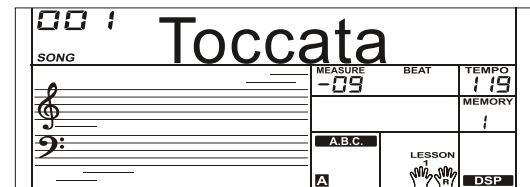
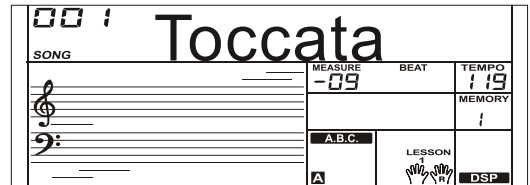
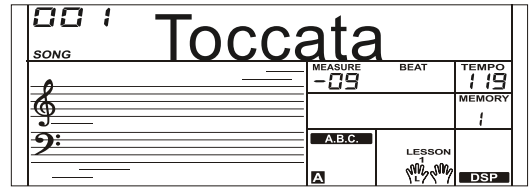

Chord Dictionary

Wenn Sie den Namen eines Akkords kennen, aber nicht wissen, wie er gespielt wird, können Sie die Chord-Dictionary-Funktion verwenden. In dieser Funktion können Sie den Akkord lernen und testen. Hier werden die Akkordtöne auf dem Display angezeigt und ein klares Erkennen der richtigen Griffweise von Akkorden unterstützt.

DICT 1 (Akkordlernmodus)

1. Halten Sie die [SHIFT] -Taste gedrückt und drücken Sie dann die [DICT.] Taste zum Aufrufen des DICT 1-Modus.

Das Display zeigt automatisch "Dict.1" und die Anzeige A.B.C. Im DICT 1-Modus, werden die Tasten C4 ~ B5 verwendet, um den Akkordtyp zuzuweisen,

Mit den Tasten C6 ~ B6 wird der Akkord-Grundton zugewiesen. Wenn Akkordtyp und Akkordstamm angegeben sind, zeigt das Display die zu spielenden Töne in der Notenzeile und im Tastaturdiagramm an.

DICT 2 (Akkorduntersuchungsmodus)

Halten Sie im DICT 1-Modus die [SHIFT] -Taste gedrückt und drücken Sie dann die [DICT.] -Taste, um den DICT 2-Modus aufzurufen. Dies ist ein Prüfungsmodus. Der Akkordbereich auf dem Display zeigt einen zufälligen Akkord an, während die Tastaturposition nichts auf dem Display anzeigt. Wenn Sie innerhalb von 3 Sekunden den richtigen Akkord spielen, wird der nächste (zufällige) Akkord auf dem Display angezeigt, um auf die korrekte Akkordwiedergabe zu warten. Wenn innerhalb von 3 Sekunden keine richtige Eingabe erfolgt, zeigt das Display automatisch die entsprechende Tastaturposition an.

Beenden Sie das Chord-Dictionary

Halten Sie im DICT 2-Modus die [SHIFT] -Taste gedrückt und drücken Sie dann die [DICT.] -Taste erneut, um das Chord-Dictionary zu beenden.

Hinweis:

Die Tastatur ertönt nicht, wenn der Akkordstamm und der Akkordtyp im Bereich für die rechte Hand angegeben sind. Spielen Sie einen Akkord in der linken Hand. Wenn Sie ihn richtig spielen, ist ein akustisches Signal zu hören.

24 Akkorde werden im Wörterbuchmodus wie folgt angezeigt:

Note	Chord Root	Note	Chord Root	Note	Chord Root
C6	C	C4	M	C5	7 (b9)
C#6	C#/Db	C#4	M (9)	C#5	7 (9)
D6	D	D4	6	D5	7 (#9)
Eb6	Eb/D#	Eb4	mM7	Eb5	7 (b13)
E6	E	E4	M7	E5	7 (13)
F6	F	F4	M	F5	7 (#11)
F#6	F#/Gb	F#4	M (9)	F#5	dim7
G6	G	G4	M6	G5	dim
Ab6	Ab/G#	Ab4	M7 (9)	Ab5	7aug
A6	A	A4	M7	A5	aug
Bb6	Bb/A#	Bb4	M7b5	Bb5	7sus4
B6	B	B4	7	B5	sus4

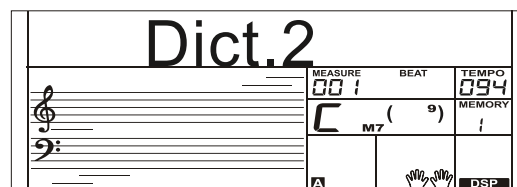
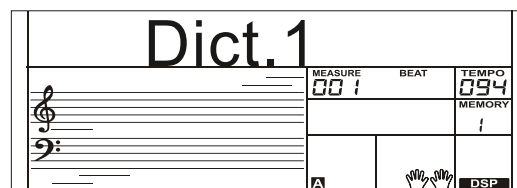

Pedalfunktion

Mit der Pedalfunktion können Sie Ihr Spiel natürlicher und ausdrucksvoller gestalten.

Multifunktionspedal

Einzelheiten finden Sie im Kapitel Pedaltyp.

1. Sustainpedal

Diese Pedalfunktion hat die gleiche Funktion wie das Dämpferpedal an einem akustischen Klavier.

Treten und halten Sie das Pedal gedrückt, um einen Sustain-Effekt zu erzeugen.

Lassen Sie das Pedal los, um den Sustain-Effekt zu beenden.

2. Soft-Pedal

Drücken Sie dieses Pedal um die Noten, die Sie spielen leiser erklingen zu lassen.

3. Save Pedal

Wenn Save Pedal ausgewählt ist, drücken Sie dieses Pedal zuerst um einen Registerspeicher aufzurufen: M1, Durch weiteres Drücken blättern Sie durch die insgesamt 32 Speicherplätze.

Hinweis:

Wenn Sie dieses Pedal drücken und die Speichernummer ändern, wird die Pedalfunktionseinstellung des Registerspeichers überlappt oder ignoriert.

4. Style Start / Stop-Pedal

Wenn das Style-Start / Stopp-Pedal ausgewählt ist, drücken Sie dieses Pedal zum starten / stoppen der Begleitung.

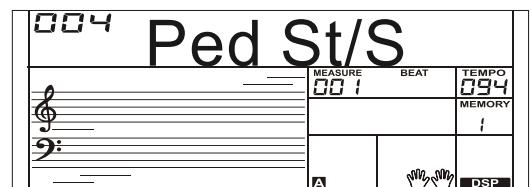
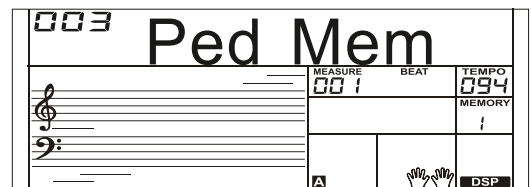
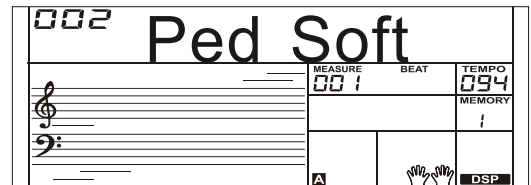
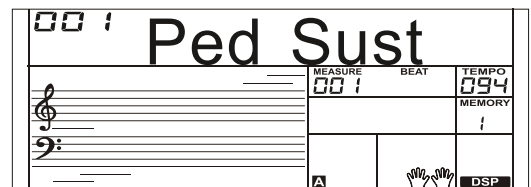
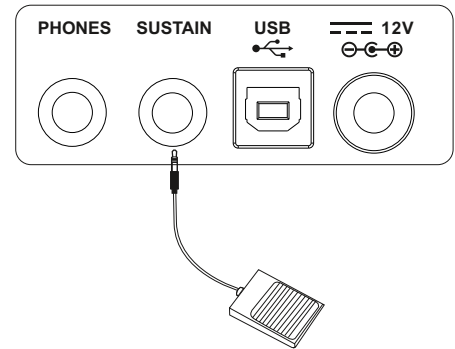

Mit den MIDI-Funktionen können Sie Ihre musikalischen Möglichkeiten erweitern. In diesem Abschnitt erfahren Sie, was MIDI ist und was es kann und wie Sie MIDI auf Ihrem Instrument verwenden können.

Was ist MIDI?

1. MIDI (kurz für Musical Instrument Digital Interface) ermöglicht eine breite Vielzahl von elektronischen Musikinstrumenten, Computern und anderen verwandte Geräte miteinander zu verbinden und zu kommunizieren. MIDI überträgt Ereignisnachrichten, die Notation, Tonhöhe und Anschlagstärke, Steuersignale für Parameter wie Lautstärke, Vibrato, Audio-Panning und Programmänderungsinformationen zum Ändern der Sprachauswahl.
2. Das Instrument kann die Echtzeit-Wiedergabeinformationen über MIDI ausgeben und externe MIDI-Geräte steuern. Das Instrument kann auch eingehende MIDI-Nachrichten erkennen und den entsprechenden Sound wiedergeben.

Hinweis:

Dieses Instrument verfügt über einen USB-Anschluss (USB to HOST), der als MIDI-Eingang oder MIDI-Ausgang an einen PC angeschlossen werden kann. Dieser MIDI-Port kann nicht mit einem anderen Instrument verbunden werden.

Die Hauptanwendung von Midi

1. Als Tongenerator
Dieses Instrument kann MIDI-Daten vom Computer und empfangen MIDI-Befehle ausführen, um Kanäle zu wechseln, Stimmen zu wechseln und neue hinzuzufügen, Effekte und Sounds erzeugen und vieles mehr. Siehe MIDI-Implementierungs-Tabelle für weitere MIDI-Steuerelemente.
2. Als MIDI-Keyboard
Dieses Instrument sendet MIDI-Daten an Ihren Computer und diese MIDI-Daten werden aufgezeichnet, wenn Sie Tasten spielen, die Klangfarbe ändern. Wenn Sie mit Begleitung spielen, kann der Computer lediglich die Melodiestimme erkennen.

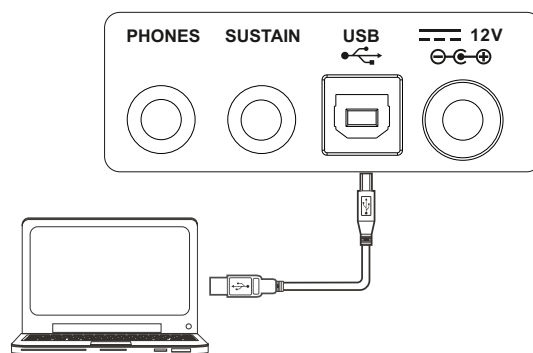

Fehlerbehebung

Problem	Mögliche Ursache und Lösung
Die Lautsprecher erzeugen beim Ein- und Ausschalten einen Pop-Sound.	Dies ist normal und kein Grund zur Besorgnis.
Kein Ton, wenn die Tastatur gespielt wird.	Die Einstellungen für die R1 / R2 / L-Lautstärke (Mixer) sind zu niedrig. Stellen Sie sicher, dass die Lautstärke auf einen geeigneten Pegel ist.
Bei der Verwendung eines Mobiltelefons entstehen Geräusche.	Die Verwendung eines Mobiltelefons in unmittelbarer Nähe des Instruments kann zu Interferenzen führen. Um dies zu verhindern, schalten Sie das Mobiltelefon aus oder verwenden Sie es weiter vom Instrument entfernt.
Die Begleitautomatik wird nicht wiedergegeben, wenn Sie sich im SyncStart-Modus befindet und eine Taste gedrückt wird.	Möglicherweise versuchen Sie, die Begleitung zu starten, indem Sie eine Taste im Tastaturbereich für die rechte Hand drücken. Um die Begleitung mit Sync Start zu starten, müssen Sie eine Taste im Tastaturbereich für die linke Hand spielen.
Bestimmte Noten klingen mit falscher Tonhöhe.	Vergewissern Sie sich, dass der Tuning-Wert auf 0 eingestellt ist. Halten Sie die Tasten [+ / YES] und [- / NO] gleichzeitig gedrückt. Beim Einschalten wird das Instrument auf den Auslieferungszustand gesetzt.
Die Harmony-Funktion funktioniert nicht.	Harmony kann nicht eingeschaltet werden, wenn ein Drum-Kit für die Voice R1 ausgewählt ist

Hinweis:

Wenn Sie feststellen, dass eine Störung nicht behoben werden kann, wenden Sie sich an den Anbieter oder lassen Sie das Gerät von qualifiziertem Servicepersonal überprüfen.

Technische Daten

Tasten

61 Tasten mit Touch-Response, 3 Touch Levels

LCD Display

Multi-functionales LCD-Display

Polyphonie

128

Voices

508

Styles

180

Demos

5

Songs

120

Tempo

30-280

Panel Memory

32

DSP

Klangprozessor zur Klangverbesserung

Chord mode

Single-finger, Multi-finger

Chord dictionary

Hilfreiches Tool zum Erlernen von Akkorden

Accompany [song] control button

Start/Stop, Sync Start, Intro/Ending, Fill A, Fill B, Chord mode(Fade).

Aufnahme

5 user song, unterstützt playback

Bedienelemente

Power Schalter, Lautstärkereglern, Style Direct Button, Shift, Tempo+/- (Accomp+/-), Metronome(Octave), Mixer(Transpose), Harmony(Sustain), Start/Stop, Sync Start, Intro/Ending, Fill A, Fill B, A.B.C.(Fade), Bank(Record), Store(Play), M1(Dual), M2(Lower), M3(Dict.), M4(DSP), O.T.S.(Touch), Voice Direct Button, Voice(L), Style(R), Song(Lesson), Piano(Function), Demo, -/NO, +/YES, Data Dial

Anschlüsse

USB IN, Pedal, Headphones/Output

Stromversorgung

DC 12V IN

Lautsprecher

4ohm 10W x 2

Abmessungen

970 x 370 x 142 mm

Gewicht

6 kg

* Alle technischen Daten und Erscheinungsbilder können ohne vorherige Ankündigung geändert werden.

Voice List

NO.	Name	LCD Name
Piano		
1	Acoustic Grand Piano	GrdPno
2	Acoustic Grand Piano 2	GrdPno 2
3	Acoustic Grand Piano (wide)	GrdPnoW
4	Acoustic Grand Piano (dark)	GrdPnoD
5	Bright Acoustic Piano	BritePn
6	Bright Acoustic Piano 2	BritePn2
7	Bright Acoustic Piano (wide)	BritePnW
8	Electric Grand Piano	E.Piano
9	Electric Grand Piano 2	E.Piano2
10	Electric Grand Piano (wide)	E.GdPnoW
11	Electric Grand Piano (dark)	E.GdPnoD
12	Honky Tonk Piano	HnyTonk
13	Honky Tonk Piano 2	HnyTonk2
14	Honky Tonk Piano (wide)	HnyTonkW
15	Honky Tonk Piano (dark)	HnyTonkD
16	Harpsichord	Harpsi
17	Harpsichord 2	Harpsi 2
18	Harpsichord (octave mix)	HarpsiO
19	Harpsichord (wide)	HarpsiW
20	Harpsichord (with key off)	HarpsiK
21	Octave Grand Piano	OctPno
22	Octave Grand Piano 2	OctPno 2
23	Piano & Strings	Pno&Str
24	Piano & Pad	Pno&Pad
25	Piano & Choir	Pno&Cho
26	Piano & EP	Piano&EP
27	Piano & Vibraphone	Pno&Vib
28	Detuned Electric Piano	DetEP
29	Detuned Electric Piano 2	DetEP 2
30	Electric Piano	E.Pno
31	Electric Piano 2	E.Pno 2
32	Electric Piano 3	E.Pno 3
33	Electric Piano 4	E.Pno 4
34	Electric Piano 1 (velocity mix)	VelEP 1
35	Electric Piano 2 (velocity mix)	VelEP 2
36	60's Electric Piano	60's EP
37	EP Legend	E.Legend
38	Phase EP	Phase EP
39	Clavi	Clavi
40	Clavi 2	Clavi 2
41	Phase Clavi	PhaClavi
42	Wah Clavi	WahClavi
43	Pulse Clavi	PulClavi
44	Dream EP	DreamEP
45	Tremolo EP	TremEP
46	Funk EP	Funk EP
47	Warm EP	Warm EP
48	Choir EP	Choir EP
49	Wah EP	Wah EP
50	Modern EP	ModernEP
51	EP Pad	EPPad
Chromatic Percussion		
52	Celesta	Celesta
53	Glockenspiel I	Glckcspl

54	Music Box	Mbox
55	Vibraphone	Vibra
56	Vibraphone (wide)	VibraW
57	Marimba	Marimba
58	Marimba (wide)	MarimbaW
59	Xylophone	Xyloph
60	Tubular Bells	TubulBe
61	Church Bell	ChurBell
62	Carillon	Carillon
63	Dulcimer	Dulcime
64	Santur	Santur
Organ		
65	Italian 60's Organ	60'sOr
66	Drawbar Organ	DrawOr
67	Drawbar Organ 2	DrawOr 2
68	Detuned Drawbar Organ	DetDrOr
69	Drawbar Organ 3	DrawOr 3
70	Detuned Percussive Organ	DetPerOr
71	Percussive Organ	PercOr
72	Percussive Organ 2	PercOr 2
73	70's Percussive Organ	70'sPeOr
74	Percussive Organ 3	PercOr 3
75	Rock Organ	RockOr
76	Rock Organ 2	RockOr 2
77	Rock Organ 3	RockOr 3
78	Church Organ	ChurOr
79	Church Organ 2	ChurOr 2
80	Church Organ 3	ChurOr 3
81	Church Organ (octave mix)	ChurOrO
82	Detuned Church Organ	DetChuOr
83	Reed Organ	ReedOr
84	Reed Organ 2	ReedOr 2
85	Rotary Organ	RotaryOr
86	Puff Organ	PuffOr
87	Accordion	Acordi
88	Accordion 2	Acordi 2
89	Accordion 3	Acordi 3
90	Harmonica	Harmni
91	Harmonica 2	Harmni 2
92	Harmonica 3	Harmni 3
93	Tango Accordion	TangoAc
94	Tango Accordion 2	TangoAc2
Guitar		
95	Acoustic Guitar (nylon)	NylGt
96	Acoustic Guitar (nylon) 2	NylGt 2
97	Acoustic Guitar (nylon) 3	NylGt 3
98	Acoustic Guitar (nylon + key off)	NylGtK
99	Ukulele	Ukulele
100	Acoustic Guitar (steel)	Ac.Gt
101	Acoustic Guitar (steel) 2	Ac.Gt 2
102	12-Strings Guitar	12StrGt
103	Mandolin	Mandol
104	Mandolin 2	Mandol 2
105	Steel Guitar with Body Sound	SteGtBod
106	Electric Guitar (jazz)	JazzGt
107	Electric Guitar (jazz) 2	JazzGt 2

Voice List

108	Electric Guitar (pedal steel)	PedalGt
109	Electric Guitar (clean)	CleaGt
110	Electric Guitar (clean) 2	CleaGt 2
111	Electric Guitar (detuned clean)	DetClGt
112	Mid Tone Guitar	MidGt
113	Electric Guitar (muted)	MuteGt
114	Electric Guitar (muted) 2	MuteGt 2
116	Electric Guitar (funky cutting)	FunkGt
117	Electric Guitar (muted velo-sw)	VelMutGt
118	Jazz Man	JazzMan
119	Overdriven Guitar	OverGt
120	Overdriven Guitar 2	OverGt 2
121	Guitar Pinch	GtPinch
122	Distortion Guitar	DistGt
123	Distortion Guitar 2	DistGt 2
125	Distortion Guitar (with feedback)	DistFeGt
126	Guitar Feedback	FeedbGt
127	Distorted Rhythm Guitar	DistRhGt
128	Guitar Harmonics	GtHarmo
129	Guitar Harmonics 2	GtHarmo2
129	Velocity Nylon Guitar	VelNylGt
130	Bass	
132	Acoustic Bass	A.Bass
133	Acoustic Bass 2	A.Bass 2
134	Wah Bass	WahBass
135	Electric Bass (finger)	FingerBa
136	Finger Slap Bass	FinrSlBa
137	Electric Bass (pick)	PickBa
138	Electric Bass (pick) 2	PickBa 2
139	Fretless Bass	FretBa
140	Fretless Bass 2	FretBa 2
142	Slap Bass	SlapBa
143	Slap Bass 2	SlapBa 2
144	Slap Bass 3	SlapBa 3
145	Slap Bass 4	SlapBa 4
146	Synth Bass	SynBa
147	Synth Bass 2	SynBa 2
148	Synth Bass 3	SynBa 3
149	Synth Bass 4	SynBa 4
150	Warm Synth Bass	WarSynBa
152	Rsonance SynBass	ResSynBa
153	Clavi Bass	ClaviBa
	Hammer	Hammer
154	Attack Bass	AttackBa
155	Synth Bass (rubber)	RubBa
156	Synth Bass (rubber) 2	RubBa 2
157	Attack Pulse	AttPulse
158	Strings & Orchestral Instruments	
160	Violin	Violin
161	Violin 2	Violin 2
	Violin (slow attack)	SlowVin
	Viola	Viola
	Viola 2	Viola 2
	Cello	Cello
	Cello 2	Cello 2
	Contrabass	ConBa

162	Tremolo Strings	TreStr
163	Tremolo Strings 2	TreStr 2
164	Pizzicato Strings	PizStr
165	Orchestral Harp	Harp
166	Yang Chin	YangChin
167	Timpani	Timpani
168	String Ensembles	StrEns
169	String Ensembles 2	StrEns 2
170	String Ensembles 3	StrEns 3
171	String Ensembles 3	StrEns 3
172	Strings & Brass	Str&Brs
173	60's Strings	60's Str
174	Synth Strings	SynStr
175	Synth Strings 2	SynStr 2
176	Synth Strings 3	SynStr 3
177	Choir Aahs 2	ChoAah
178	Choir Aahs	ChoAah 2
179	Choir Aahs	ChoAah 2
180	Voice Oohs	VoiOhs
181	Humming	Humming
182	Anlong Voice	AnlVoice
183	Synth Voice	SynVo
184	Orchestra Hit	OrcHit
185	Bass Hit Plus	BaHit
186	6th Hit	6th Hit
187	Euro Hit	Euro Hit
	Brass	
189	Trumpet	Trumpet
190	Dark Trumpet	DarkTp
191	Trombone	Tromb
192	Trombone 2	Tromb 2
193	Bright Trombone	BritBone
194	Tuba	Tuba
195	Muted Trumpet	MutTp
196	Muted Trumpet 2	MutTp 2
197	Muted Trumpet 2	MutTp 2
198	French Horn	FrHorn
199	French Horn 2	FrHorn 2
200	Brass Section	BraSec
201	Brass Section 2	BraSec 2
202	Synth Brass	SynBra
203	Synth Brass 2	SynBra 2
204	Synth Brass 3	SynBra 3
205	Synth Brass 4	SynBra 4
206	Synth Brass 5	SynBra 5
207	Synth Brass 5	SynBra 5
208	Analog Synth Brass	AnSyBra
209	Analog Synth Brass 2	AnSyBra2
210	Analog Synth Brass 3	AnSyBra3
210	Jump Brass	JumBra
211	Jump Brass 2	JumBra 2
212	Jump Brass 2	JumBra 2
213	Funny	Funny
214	Funny 2	Funny 2
	Reed	
	Soprano Sax	SopSax
	Soprano Sax 2	SopSax 2
	Alto Sax	AltSax
	Tenor Sax	TenoSax
	Baritone Sax	BariSax

Voice List

215	Oboe	Oboe
216	2 Oboe	2 Oboe
217	English Horn	EngHorn
218	2 English Horn	2EngHorn
219	Bassoon	Bassoon
220	2 Bassoon	2Bassoon
221	Clarinet	Clarine
222	2 Clarinet	2Clarine
Pipe		
224	Piccolo	Piccolo
225	2 Piccolo	2Piccolo
226	Sweet Flute	SweetFl
227	Flute	Flute
228	2 Flute	2 Flute
229	Recorder	Recorde
230	2 Recorder	2Recorde
231	Pan Flute	PanFl
232	Sweet Pan Flute	SwPanFl
233	Blown Bottle	BloBott
234	Shakuhachi	Shakuh
235	Whistle	Whistle
	Ocarina	Ocarina
Synth Lead		
237	Lead 1 (square)	Squ Ld
238	Lead 1a (square)2	Squ Ld 2
239	Lead 1b (sine)	Sine Ld
240	Lead 2 (sawtooth)	Saw
241	Lead 2a (sawtooth) 2	Saw 2
242	Lead 2b (saw + pulse)	Saw&Puls
243	Lead 2c (double sawtooth)	DoubSaw
244	Lead 2d (sequenced analog)	SeqAna
245	Wavy Sawtooth	WavySaw
246	Super Analog	SuperAna
247	Lead 3 (calliope)	Callio
248	Lead 4 (chiff)	ChiffLd
249	Lead 5 (charang)	CharaLd
250	Lead 5a (wire lead)	Wire Ld
251	Lead 6 (voice)	VoiceLd
252	Lead 7 (fifths)	Fifths
253	Lead 8 (bass + lead)	Bass&Ld
254	Lead 8a (soft wrl)	Soft wrl
255	Massiness	Massin
256	Square	Square
257	Slow Square Lead	SlSquLd
258	Sine Solo	SineSolo
259	Thick Square	ThickSqu
260	2Oscillators Lead	2OscLd
261	Wavy Sawtooth	WavySaw
262	Super Analog	SuperAna
263	Big Lead	Big Ld
264	Fat Lead	Fat Ld
265	PWM 4th	PWM 4th
266	Delayed Lead	DelLd
267	Fifth Lead	Fifth Ld
	Corrie	Corrie

268	Quint	Quint
Synth Pad		
269	Pad 1 (new age)	NewAge
270	Pad 2 (warm)	WarmPd
271	Pad 2a (sine pad)	Sine Pad
272	Pad 3 (polysynth)	PolySyn
273	Pad 4 (choir)	ChoirPd
274	Pad 4a (itopia)	ItopiaPd
275	Pad 5 (bowed)	BowedPd
276	Pad 6 (metallic)	MetaPd
277	Pad 7 (halo)	HaloPad
278	Pad 8 (sweep)	SweepPd
279	Pad 8 (sweep) 2	SweepPd2
280	Pad 8 (sweep) 3	SweepPd3
281	Pan Pad	PanPad
282	Pan Pad 2	PanPad 2
283	Dipolar Pad	DipolPad
284	PWM Pad	PWM Pad
285	Warmly Pad	WarmPad
286	Horn Pad	Horn Pad
287	Click Pad	ClickPad
288	Analog Pad	Ana Pad
289	80's Poly Pad	80'sPoly
290	PWM 4th Soft	PWM4thSf
291	Synth Calliope Soft	SynCalSf
292	Soft Vox	Soft Vox
293	5th SawWave	5th Saw
294	5th Lead Soft	5thLdSf
295	Slow Square	Slow Squ
296	New Year Pad	NewYearP
297	Space Voice	SpaVoice
298	Rising	Rising
299	Congregate	Congrega
Synth SFX		
300	FX 1 (rain)	Rain
301	FX 2 (soundtrack)	SoundTk
302	Prelude	Prelude
303	FX 3 (crystal)	Crystal
304	FX 3a (synth mallet)	SynMalle
305	FX 4 (atmosphere)	Atmosp
306	Warm Air	Warm Air
307	FX 5 (brightness)	Bright
308	Smog	Smog
309	FX 6 (goblins)	Goblins
310	FX 7 (echoes)	Echoes
311	FX 7b (echo pan)	Echo Pan
312	FX 7a (echo bell)	EchoBell
313	FX 8 (sci-fi)	Sci-Fi
314	Sitar	Sitar
315	Sitar 2	Sitar 2
316	Banjo	Banjo
317	Shamisen	Shamis
318	Koto	Koto
319	Taisho Koto	TaisKoto
320	Kalimba	Kalimba

Voice List

321	Bag Pipe	BagPipe
322	Fiddle	Fiddle
323	Shanai	Shanai
Percussive		
324	Tinkle Bell	TinkBe
325	Agogo	Agogo
326	Steel Drums	SteeDru
327	Woodblock	WoodBlo
328	Castanets	Castan
329	Taiko Drum	TaiDrum
330	ConcertBass Drum	ConBsDr
331	Acoustic Bass Drum	ABaDrum
332	Room Kick	RoomKick
333	Power Kick	PoweKick
334	Electric Bass Drum	EiBaDrum
335	Analog Bass Drum	AnBaDrum
336	Jazz Kick	JazzKick
337	Side Stick	SidStick
338	Analog Rim Shot	AnRiShot
339	Acoustic Snare	A.Snare
340	Room Snare	RoomSn
341	Power Snare	PowerSn
342	Electric Snare	E.Snare
343	Analog Snare	Ana Sn
344	Jazz Snare	JazzSn
345	Brush Tap	BrushTap
346	Concert SD	ConSD
347	Hand Clap	HandClap
348	Tom	Tom
349	Room Tom	Room Tom
350	Power Tom	PowerTom
351	Electric Tom	E.Tom
352	Analog Tom	Ana Tom
353	Brush Tom	BrushTom
354	Closed Hi-hat	ClosedHH
355	Analog Closed Hi-hat	AnClosHH
356	Pedal Hi-hat	Pedal HH
357	Open Hi-hat	Open HH
358	Crash Cymbal	CrashCym
359	Analog Cymbal	Ana Cym
360	Ride Cymbal	Ride Cym
361	China Cymbal	ChinaCym
362	Ride Bell	RideBell
363	Tambourine	Tambouri
364	Splash Cymbal	SplashCy
365	Cowbell	Cowbell
366	Analog Cowbell	AnaCowbl
367	High Bongo	HiBongo
368	Low Bongo	LoBongo
369	Mute Hi Conga	MuHiCong
370	Open Hi Conga	OpHiCong
371	Low Conga	LoConga
372	Analog Hi Conga	AnHiCong
373	Analog Mid Conga	AnMiCong
374	Analog Low Conga	AnLoCong

375	High Timbale	HiTimbal
376	Low Timbale	LoTimba
377	Cabasa	Cabasa
378	Maracas	Maracas
379	Analog Maracas	AnMarac
380	Short Guiro	ShGuiro
381	Long Guiro	LoGuiro
382	Claves	Claves
383	Mute Cuica	MuCuica
384	Open Cuica	OpCuica
385	Mute Triangle	MuTrge
386	Open Triangle	OpTrge
387	Shaker	Shaker
388	Mute Surdo	MuSurdo
389	Open Surdo	OpSurdo
390	Melodic Tom	MeloTom
391	Melodic Tom 2	MeloTom2
392	Synth Drum	SynDrum
393	Rhythm Box Tom	RhTom
394	Electric Drum	E.Drum
395	Reverse Cymbal	ReveCym
SFX		
396	Guitar Fret Noise	GtFreNo
397	Guitar Cutting Noise	GtCutNo
398	Acoustic Bass String Slap	BsStrSl
399	Breath Noise	BreNois
400	Flute Key Click	FiClick
401	Seashore	Seashor
402	Rain	Rain
403	Thunder	Thunder
404	Wind	Wind
405	Stream	Stream
406	Bubble	Bubble
407	Bird Tweet	BirdTw
408	Bird Tweet 2	BirdTw 2
409	Dog	Dog
410	Horse Gallop	HorseGal
411	Telephone Ring	TelRing
412	Telephone Ring 2	TelRing2
413	Door Creaking	DoorCrea
414	Door	Door
415	Scratch	Scratch
416	Wind Chime	WindChim
417	Helicopter	Helicopt
418	Car Engine	CarEngin
419	Car Stop	Car Stop
420	Car Pass	Car Pass
421	Car Crash	CarCrash
422	Siren	Siren
423	Train	Train
424	Jetplane	Jetplane
425	Starship	Starship
426	Burst Noise	BurstNoi
427	Applause	Applause
428	Laughing	Laughing

Voice List

429	Screaming	Scream
430	Punch	Punch
431	Heart Beat	HeartBea
432	Footsteps	Footstep
433	Gunshot	Gunshot
434	Machine Gun	MachiGun
435	Lasergun	Lasergun
436	Explosion	Explosio
Combined Voice		
437	Stereo Piano & Strings Pad	StPn&Str
438	Stereo Piano & Choir	StPn&Cho
439	Stereo Piano & Synth Strings	StPn&Syn
440	Stereo Piano & Warm Pad	StPn&Pad
441	Stereo Piano & Soft Ep	StPn&Ep
442	FM Electric Piano	FMEp
443	Digital Piano	DigiPn
444	E.Piano & Strings	EP&Str
445	E.Piano & Ac Guitar	EP&Gt
446	E.Piano & Vibraphone	Ep&Vib
447	E.Piano 2 & Pad	Ep2&Pad
448	E.Piano 2 & Strings	Ep2&Str
449	Harpichord & Stereo Strings	Haps&St
450	Music Box & Stereo Strings	Mxb&Str
451	Vibraphone & Stereo Strings	Vib&Str
452	Vibraphone Octave	VibOct
453	Vibraphone & Marimba & Kalimba	VibMK
454	Marimba & Kalimba	Mar&Kal
455	Marimba Delay	MarDel
456	Xylophone Octave	XylopOct
457	Organ & Stereo Strings	Org&Str
458	Stereo Organ & Piano	StOr&Pno
459	Rock Organ & Strings	RoOr&Str
460	Church Organ & Choir	ChuOr&Ch
461	Church Organ & Strings	ChuOr&St
462	Acoustic Guitar & Flute	Gt&Fl
463	Acoustic Guitar & Clav	Gt&Cl
464	24 String Guitar	24Gt
465	Steel Guitar & Warm Pad	StGt&Pad
466	Stereo Strings & Horn	StStr&Hn
467	Orchestra	Orchest
468	Full Strings	FullStr
469	Full Strings 2	FullStr2
470	Symphonic	Symphon
471	Stereo Choir & Strings	StCh&Str
472	Stereo Choir & Steel Guitar	Ch&Gt
473	3 Trumpet Loose	3Trump
474	Trombone & Stereo Strings	Tb&StStr
475	3 Trombones Loose	3Tromb
476	3 Muted Trumpets Loose	3MuTrumb
477	Club Brass	ClubBras
478	Brass & Woodwinds	Br&Wood
479	Woodwinds & Strings	Wind&Str
480	Section Woods Small	WoodSma
481	Pan Flute & Strings Pad	PanFu&St
482	Koto & Shamisen	Koto&Sh

483	Flute & Clarinet	Fl&Cl
484	Flute & Oboe	Fl&Ob
485	Flute & Bassoon	Fl&Bn
486	Flute & Oboe & Clarinet	Fl&Ob&Cl
487	Flute & Clarinet & Bassoon	Fl&Cl&Bn
488	Flute & Oboe & Bassoon	Fl&Ob&Bn
489	Flute Octave	FlOct
490	Flute & Oboe Octave	Fl&ObOct
491	Flute & Clarinet Octave	Fl&ClOct
492	Oboe & Bassoon	Ob&Bn
493	Oboe & Clarinet	Ob&Cl
494	Oboe & Clarinet & Bassoon	Ob&Cl&Bn
495	Oboe Octave	ObOct
496	Oboe & Clarinet Octave	Ob&ClOct
497	Oboe & Bassoon Octave	Ob&BnOct
498	Clarinet & Bassoon	Cl&Bn
499	Clarinet & Oboe Octave	Cl&ObOct
Drums		
500	Standard Set	Std Set
501	Room Set	Room Set
502	Power Set	PowerSet
503	Electronic Set	ElectSet
504	Analog Set	Ana Set
505	Jazz Set	Jazz Set
506	Brush Set	BrushSet
507	Orchestra Set	Orch.Set
508	SFX Set	SFX Set

Style List

NO.	Name	LCD Name
8BEAT		
1	8Beat Ballad	8BtBld
2	8Beat Piano	8BtPiano
3	8Beat 1	8Beat1
4	Guitar Pop 1	GtPop1
5	8Beat Hip Hop	8BtHiHop
6	8Beat Blues Rock	8BeatBIR
7	8Beat Pop	8BtPop
8	8Beat 2	8Beat2
9	Sweet Beat	SweetBt
10	8Beat 3	8Beat3
16BEAT		
11	16Beat 1	16Beat1
12	16Beat Funk 1	16BtFuk1
13	16Beat Ballad 1	16BtBld1
14	16Beat R&B	16BtR&B
15	Pop 16Beat 1	Pop16Bt1
16	16Beat Funk 2	16BtFuk2
17	16Beat Dance	16BtDanc
18	Pop 16Beat 2	Pop16Bt2
19	16Beat 2	16Beat2
20	Pop Shuffle	PopShfl
POP&BALLAD		
21	Pop Rock 1	PopRock1
22	Pop Dance	PopDanc
23	Pop Fusion	PopFusn
24	Analog Night 1	AnalgNt1
25	6/8 Pop	6/8Pop
26	Brit. Pop 1	BritPop1
27	Brit. Pop 2	BritPop2
28	Pop Hit	PopHit
29	Fusion Shuffle	FusShuffl
30	Analog Night 2	AnalgNt2
31	Guitar Pop 3	GtPop3
32	60's Pop	60'sPop
33	Guitar Ballad	GtBallad
34	Ballad Rock	BalladRk
35	Soft Ballad	SoftBald
36	Love Ballad	LoveBld
37	Easy Ballad	EasyBld
38	Slow Ballad	SlowBald
39	Pop Ballad 1	PopBld1
40	EP Ballad	EPBallad
ROCK		
41	Rock	Rock
42	New Wave	NewWave
43	Ska	Ska
44	Pop Rock 2	PopRock2
45	Slow Rock	SlowRock
46	70's Rock&Roll	70'sRock
47	Folk Rock	FolkRock
48	Soft Rock	SoftRock
49	Old Rock	OldRock
50	Easy Rock	EasyRock

NO.	Name	LCD Name
51	New Shuffle	NewShuffl
52	Rock Hip Hop	RkHipHop
53	Rock&Roll 1	R'N'R1
54	Rock Shuffle	RockShfl
55	Rock&Roll 2	R'N'R2
BALLROOM		
56	Tango 1	Tango1
57	Spain Matador	Matador
58	Twist 1	Twist1
59	Twist 2	Twist2
60	Big Band Fox	BandFox
61	Tango 2	Tango2
62	Slow Fox	SlowFox
63	Slow Waltz 1	SlowWlz1
64	Swing Fox	SwingFox
65	Salsa 1	Salsa1
66	Cha Cha 1	ChaCha1
67	Cha Cha 2	ChaCha2
68	Beguine 1	Beguine1
69	Beguine 2	Beguine2
70	Rumba 1	Rumba1
71	Samba 1	Samba1
72	Samba 2	Samba2
73	Jive	Jive
74	Fox Trot	FoxTrot
DANCE		
75	Techno 1	Techno1
76	Hip Hop 1	HipHop1
77	House 1	House
78	Down Beat	DownBeat
79	Progressive	Progress
80	Rap 1	Rap1
81	Disco	Disco
82	Disco Party	DscParty
83	70's Disco Funk	70'sFunk
84	Club Dance	ClubDanc
85	Euro Dance	EuroDanc
86	Garage	Garage
SOUL & FUNK		
87	Funk 1	Funk1
88	Classic Funk	ClasFunk
89	Jay R&B	JayR&B
90	Gospel Swing	GopSwing
91	Gospel	Gospel
92	Funk 2	Funk2
93	Electric Funk	ElecFunk
94	Groove Funk	GrooveFk
95	Rubber Funk	RubberFk
96	Cool Funky	ColFunky
97	Jazz Funk	JazzFunk
98	Groove	Groove
99	R&B	R&B
SWING & JAZZ		
100	Latin Jazz 1	LatinJz1

Style List

NO.	Name	LCD Name
101	Big Band	BigBand
102	Dixieland 1	Dixland1
103	Guitar Swing 1	GtSwing1
104	Broadway Big Band	BwayBand
105	Swing	Swing
106	Latin Jazz 2	LatinJz2
107	Fusion	Fusion
108	Acid Jazz	AcidJazz
109	Cool Jazz Ballad	CoolJzBd
110	Swing Shuffle	SwingSfl
111	Big Band Medium	BandMid
112	Dixieland 2	Dixland2
113	Acoustic Jazz	AcoustJz
114	Guitar Swing 2	GtSwing2
115	Ragtime	Ragtime
116	Modern Jazz Ballad	MdJzBald
117	Swing Ballad	SwingBal
118	Orchestra Swing	OrhSwing
COUNTRY		
119	Country Pop 1	CntyPop1
120	Bluegrass 1	Bluegrs1
121	8Beat Country	Ct8Beat
122	Modern Country	ModernCt
123	Country Pop 2	CntyPop2
124	Bluegrass 2	Bluegrs2
125	2/4 Country	2/4Cntry
126	Country Quick Steps	QuickStp
127	Country Folk	CntyFolk
128	Country Shuffle	CnyShuffl
LATIN & LATIN DANCE		
129	Bossa Nova	BosaNov
130	Latin	Latin
131	New Reggae	NewRegga
132	Reggae Dance	DanRegga
133	Paso Doble	Pasodobl
134	Lite Bossa	LteBossa
135	Latin Rock	LatinRck
136	Slow Bolero	SIBolero
137	Disco Samba	DscSamba
138	Mambo	Mambo
139	Meneito	Meneito
140	Rumba 2	Rumba2
141	Rumba 3	Rumba3
142	Salsa 2	Salsa2
WALTZ & TRADITIONAL		
143	Waltz	Waltz
144	Old Waltz	OldWaltz
145	English Waltz	EngWaltz
146	German Waltz	GemWaltz
147	Italian Mazurka	ItaMazuk
148	Mexico Waltz	MexWaltz
149	Vienna Waltz	VinaWtz
150	Slow Waltz 2	SlwWltz2

NO.	Name	LCD Name
151	Polka	Polka
152	6/8 March	6/8March
153	German Polka	GerPolka
154	Party Polka	PtyPolka
155	Army March	ArmMarch
156	March	March
157	March	March
158	US March	USMarch
159	Musette	Musette
160	French Musette	FMusette
	Mazurka	Mazurke
WORLD		
162	Enka Ballad	EnkaBald
163	Laendler	Laendler
164	Hawaiian	Hawaiian
165	Sirtake	Sirtake
166	Dangdut	Dangdut
167	6/8 Flipper	6/8Flipp
168	New Age	NewAge
169	Tarantella	Tarantel
	Scottish	Scottish
171	Norteno	Norteno
172		
173		
PIANIST		
174	Pianist 1	Pianist1
175	Pianist 2	Pianist2
176	Pianist 3	Pianist3
177	Piano Rock	PianoRk
178	Pop Bossa	PopBossa
179	Piano Beat	PianoBt
180	Piano Bar	PianoBar
	Blues	Blues
	Pop Waltz	PopWaltz
	6/8 Ballad	6/8Ballad

Song List

NO.	Name	LCD Name
FOLK & COUNTRY		
1	Toccata	Toccata
2	Carry Me Back To Old Virginny	CarMeBk
3	El Condor Pasa	ElCondor
4	Traumerei	Traumere
5	Aloha Oe	AlohaOe
6	Greensleeves	Sleeves
7	Home Sweet Home	SwHome
8	Heidenroslein	Heidenro
9	Long,Long Ago	LongAgo
10	Die Lorelei	Lorelei
11	Over The Waves	OverWave
12	My Darling Clementine	Clemnt
13	Gwine To Run All Night	Gwine
14	Symphony No.6 "Pathetic"	Sympony6
15	Oh! Susanna	Susanna
16	Prelude Op.28 No.15	Prelude
17	The House Of The Rising Sun	RiseSun
18	Menuet	Menuet
GOLDEN & POP		
19	Valse Des Fleurs	Fleurs
20	Fruhlingstimmen	Fruhling
21	Frohlicher Landmann	Landmann
22	Are You Lonesome Tonight?	RULone
23	Toy Symphony	ToySymph
24	Auld Lang Syne	AulSyne
25	Ave Maria	Avemaria
26	Tales Of Hoffman	Hoffman
27	La Donne Mobile	DoneMble
28	Serenata	Serenata
29	Bridal March	Bridal
30	Can'T Help Fallin' In Love	CantHlp
31	Chanson Du Toreador	Toreador
32	Danny Boy	DannyBoy
33	Ich Liebe Dich	LieDich
34	Wiegenlied 2	Wieglied2
35	Spanish Serenade	Serenade
36	Piano Concerto	Concerto
37	Piano Concerto 2	Concrcto2
38	Madame Butterfly	Madame
39	Invitation To The Dance	ToDance
40	Wiegenlied 3	Wieglied3
41	Jingle Bells	Jinbells
42	Joy To The World	JoyWorld
43	La Paloma	LaPaloma
44	My Bonnie	MyBonnie
45	La Reine De Saba	Saba
46	La Cucaracha	Cucarach
47	Little Brown Jug	BrownJug
48	Battle Hymne Of The Republic	BatlHyme
49	Yellow Rose Of Texas	YellRose
50	The Wabash Cannon Ball	CannBall
51	Annie Laurie	AnnieLa

NO.	Name	LCD Name
52	Turkish March	Turkish
53	An Die Musik	Musik
54	Lieder Ohne Worte Op.62 No.6	Lieder
55	Red River Valley	RedRiver
56	Die Forelle	Forelle
57	Symphony No. 94 "Suprise"	No. 94
58	Polonaise	Polonais
59	Rondeau	Rondeau
60	Moments Musicaux	Musicaux
61	Silent Night	Silnight
62	Moldau	Moldau
63	Summertime	Summer
64	Dreaming Of Home And Mother	Dreaming
65	Ring Ring De Banjo	DeBanjo
66	Der Lindenbaum	DerLinde
67	Zigeunerweisen	Zigeuner
68	The Maiden's Prayer	Prayer
69	Fur Elise	FurElise
70	Der Freischutz	DerFreis
71	Maria! Mari!	Maria!
CLASSICAL		
72	Waves Of The Danube	WaDanube
73	Santa Lucia	SantaLuc
74	Solveig's Song	Solveig
75	Pianosonatan 08 IN Cm IN Pathetique	Piano08
76	Brahms Waltz	BrmsWalz
77	Aida	Aida
78	Carmen-Prelude	Carmen2
79	L'Arlesienne	L'Arlesi
80	Ungarische Tanz	Ungaris
81	Mazurka	Mazurka
82	Pizzicato Polka	Polka
83	Menuett	Menuett
84	Rigoletto	Rigolett
85	Serenade	Serenade
86	Song Without Words	SongNoWd
87	Swan	Swan
88	Prelude To Act 2 (Swan Lake)	SwanLak1
89	Valse (Swan lake)	SwanLak2
90	The Happy Farmer	HpFarmer
91	The Sleeping Beauty	SleepBty
92	La Traviata	LaTravia
93	Wiegenlied	Wiegenli
94	Mov.2 Adagio Non Troppo Piano Sonata No.9 In D	Sonata9
95	Mov.1 Andante Grazioso Piano Sonata No.11 In A [Alla TurSonata11ca]	Sonata11
96	Prelude In C	Prelude
97	Chinese Dance	ChDance
98	Emperors Waltz	EmprWalz
99	March Militaire	MilMar1
100	Symphony No.40	Symphony

Song List

NO.	Name	LCD Name
PIANO		
101	Hanon Piano Fingering 1	Hanon 1
102	Hanon Piano Fingering 2	Hanon 2
103	Hanon Piano Fingering 3	Hanon 3
104	Hanon Piano Fingering 4	Hanon 4
105	Hanon Piano Fingering 5	Hanon 5
106	Basic Tutorial Beyer Piano12	Beyer 12
107	Basic Tutorial Beyer Piano13	Beyer 13
108	Basic Tutorial Beyer Piano14	Beyer 14
109	Basic Tutorial Beyer Piano15	Beyer 15
110	Basic Tutorial Beyer Piano18	Beyer 18
111	Cuckoo	Cuckoo
112	Basic Tutorial Beyer Piano21	Beyer 21
113	Basic Tutorial Beyer Piano29	Beyer 29
114	Butterfly	Buterfly
115	Basic Tutorial Beyer Piano45	Beyer 45
116	Christmas Eve	Chriseve
117	Basic Tutorial Beyer Piano50	Beyer 50
118	Basic Tutorial Beyer Piano52	Beyer 52
119	Basic Tutorial Beyer Piano55	Beyer 55
120	Basic Tutorial Beyer Piano59	Beyer 59

Demo List

NO.	Name	LCD Name
1	Demo	Demo
2	Bossa Nova	BosaNova
3	Fusion	Fusion
4	Jazz	Jazz
5	Funk	Funk

MIDI Implementation Chart

Function		Transmitted	Recognized	Remarks
Basic Channel	Default	1ch	1-16ch	
	Changed	1-16ch	1-16ch	
Mode	Default	x	3	
	Messages	x	x	
	Altered	*****	x	
Note Number		0—127	0—127	
	:True voice	*****	0—127	
Velocity	Note on	o 9nH,V=1-127	o 9nH,V=1-127	
	Note off	x (9nH,V=0)	x (9nH,V=0; 8nH,V=0-127)	
After Touch	key's	x	x	
	Ch's	x	x	
Pitch Bend		o	o	
Control Change	0	o	o	Bank Select
	1	o	o	Modulation
	5	x	o	Portamento Time
	6	x	o	Data Entry
	7	x	o	Volume
	10	x	o	Pan
	11	o	o	Expression
	64	o	o	Sustain Pedal
	65	x	o	Portamento ON/OFF
	66	x	o	Sostenuto Pedal
	67	x	o	Soft Pedal
	80	x	o	Reverb Program
	81	x	o	Chorus Program
	91	x	o	Reverb Level
	93	x	o	Chorus Level
	120	x	o	All Sound Off
	121	x	o	Reset All Controllers
123	o	o	All Notes Off	
Program Change	:true	*****	0—127	
System Exclusive		x	o	
System Common	:SongPosition	x	x	
	:Song Select	x	x	
	:Tune	x	x	
System Real Time	:Clock	o	x	
	:Commands	x	x	
Aux Messages	:LOCAL ON/OFF	x	x	
	:All Notes Off	x	o	
	:Active sense	o	o	
	:Reset	x	o	
Notes:				

- Mode 1: OMNI ON, POLY
- Mode 2: OMNI ON, MONO

- Mode 3: OMNI OFF, POLY
- Mode 4: OMNI OFF, MONO
- o: YES
- x: NO

WEEE-Erklärung Entsorgung

Ihr Produkt wurde mit hochwertigen Materialien und Komponenten entworfen und hergestellt, die recycelbar sind und wiederverwendet werden können.
Dieses Symbol bedeutet, dass elektrische und elektronische Geräte am Ende ihrer Nutzungsdauer vom Hausmüll getrennt entsorgt werden müssen.
Bitte entsorgen Sie dieses Gerät bei Ihrer örtlichen kommunalen Sammelstelle oder im Recycling Center.
Bitte helfen Sie mit, die Umwelt, in der wir leben, zu erhalten.

Technische Änderungen und Änderungen im Erscheinungsbild vorbehalten.
Alle Angaben entsprechen dem Stand bei Drucklegung.
Für die Richtigkeit und Vollständigkeit der enthaltenen Beschreibungen, Abbildungen und Angaben übernimmt Musikhaus Kirstein GmbH keinerlei Gewähr.
Abgebildete Farben und Spezifikationen können geringfügig vom Produkt abweichen.
Musikhaus Kirstein GmbH - Produkte sind nur über autorisierte Händler erhältlich.
Distributoren und Händler sind keine Handlungsbevollmächtigten von Musikhaus Kirstein GmbH und haben keinerlei Befugnis, die Musikhaus Kirstein GmbH in irgendeiner Weise, sei es ausdrücklich oder durch schlüssiges Handeln, rechtlich zu binden.
Diese Bedienungsanleitung ist urheberrechtlich geschützt.
Jede Vervielfältigung, bzw. jeder Nachdruck, auch auszugsweise, und jede Wiedergabe der Abbildungen, auch in verändertem Zustand, ist nur mit schriftlicher Zustimmung der Firma Musikhaus Kirstein GmbH gestattet.

