

STEINMAYER

DP 361

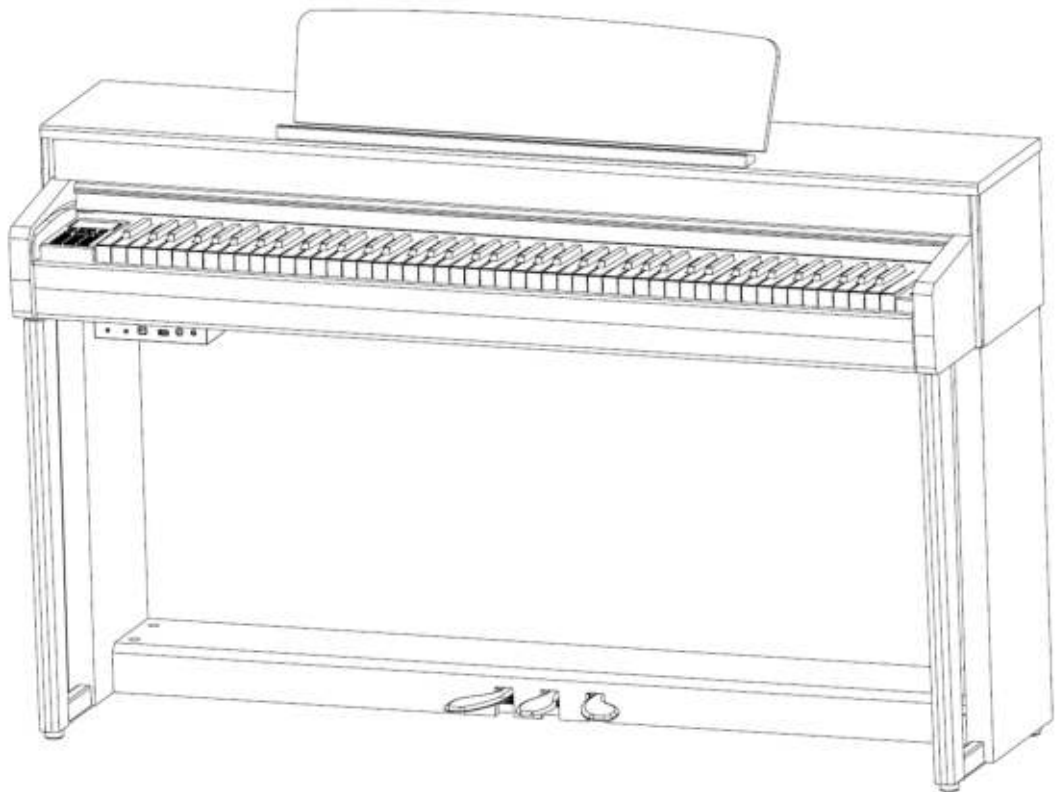

Bedienungsanleitung

Version: 11/2019

© 2019

Diese Bedienungsanleitung ist urheberrechtlich geschützt. Die Vervielfältigung dieser Bedienungsanleitung, auch auszugsweise, ist nur mit Genehmigung der Musikhaus Kirstein GmbH gestattet. Gleiches gilt für die Vervielfältigung oder das Kopieren von Bildern, auch in geänderter Form.

Inhalt

Zusammenbau	1
Zusammenbau der Pedalleiste und Seitenteile.....	2
Rückwand anbringen.....	2
Spieltisch auflegen.....	3
Pedalkabel und Netzkabel anschließen.....	3
Grundlegende Bedienung	4
Netzschalter	4
Auto Power Off (APO)	4
Kopfhöreranschlüsse	4
Anschlüsse	5
Pedale	6
Anschließen des Pedalkabels	6
Funktionsweise der Pedale	6
Bedieneinheit	7
Verwendung der MOVE/ENTER Tasten.....	8
Verwendung der BACK (↶) und HOME (▲) Tasten.....	8
Grundlegende Bedienung	8
Einstellung der Lautstärke.....	8
Auswahl einer Klangfarbe (Voice)	8
Voice-Liste	9
Dual	10
Layer.....	10

Split.....	11
Layer+Split.....	11
Verschieben des Splitpunkts	11
Twin Piano	12
Metronom	13
Start / Stop.....	13
Metronom-Einstellungen	13
TEMPO	13
Piano Assist	14
Piano Assist starten	14
Drum Player	14
Piano Player.....	15
Akkordangabe für den Piano Player	16
Eingabemethode wählen.....	17
Weitere Einstellungen	18
Aufnahmefunktion	18
Aufnahme und Wiedergabe.....	18
Aufnahme mit Piano Assist	19
Musik Datenbank	20
USB-Player	21
Registrierungsspeicher	21
Speichern einer Registrierung	21
Aufrufen einer Registrierung.....	22
Wechseln der Registrierungsspeicher-Bank	22
BrainCare	22
BrainCare Liste	23
Funktionsmenü.....	24
System.....	25
Controller	27

Voice.....	28
Balance.....	30
MIDI.....	31
Bluetooth.....	31
Bluetooth.....	31
Bluetooth Audio.....	31
Bluetooth-MIDI.....	32
MIDI Chart.....	33
GM-Voice.....	34
Percussion.....	35
Trouble Shooting.....	36
Produktspezifikationen.....	37
WEEE-Erklärung (Waste of Electrical and Electronic Equipment).....	38

Vielen Dank, dass Sie sich für dieses Produkt entschieden haben.

Um sicherzustellen, dass Sie mit diesem Produkt voll und ganz zufrieden sind, lesen Sie sorgfältig und verstehen Sie diese Bedienungsanleitung, bevor Sie dieses Instrument verwenden. Bewahren Sie diese Bedienungsanleitung an einem sicheren Ort auf. Die Bedienungsanleitung muss an alle nachfolgenden Anwender weitergegeben werden.



Bedienungsanleitung beachten!



Mit dem Signalwort **WARNUNG** sind die Gefahren gekennzeichnet, die ohne Vorsichtsmaßnahmen zu schweren Verletzungen führen können.



Mit dem Signalwort **HINWEIS** sind allgemeine Vorsichtsmaßnahmen gekennzeichnet, die im Umgang mit dem Produkt beachtet werden sollen.



Bilder und Bildschirmdarstellungen in dieser Bedienungsanleitung können vom Erscheinungsbild des tatsächlichen Produkts geringfügig abweichen, solange dies keine negativen Auswirkungen auf die technischen Eigenschaften und Sicherheit des Produkts hat.



Alle personenbezogenen Formulierungen in dieser Bedienungsanleitung sind geschlechtsneutral zu betrachten.

Diese Bedienungsanleitung gilt für mündige Personen und Nutzer die von einer für ihre Sicherheit verantwortlichen Person beaufsichtigt oder in die Bedienung des Gerätes eingewiesen wurden und nachgewiesen haben mit dem Gerät umgehen zu können.



Kinder sollten beaufsichtigt werden, um sicherzustellen, dass sie dieses Gerät nicht als Spielzeug verwenden. Lassen Sie Kinder niemals unbeaufsichtigt mit dem Verpackungsmaterial spielen.



Gefahr der Sachbeschädigung! Wir haften nicht für Unfälle, die infolge der Nichtbeachtung der Sicherheitshinweise oder durch falsche Handhabung auftreten.

Alle Informationen in dieser Bedienungsanleitung wurden nach bestem Wissen und Gewissen kontrolliert. Weder Autor noch Herausgeber können jedoch für Schäden haftbar gemacht werden, die in Zusammenhang mit der Verwendung dieser Bedienungsanleitung stehen.

Sonstige, in diesem Dokument aufgeführte Produkt-, Marken- und Unternehmensbezeichnungen können die Warenzeichen ihrer jeweiligen Eigentümer sein. Die Einhaltung sämtlicher anwendbarer Urheberrechtsgesetze liegt in der Verantwortung des Anwenders dieses Dokuments.



Vorsicht

Bitte beachten Sie folgende grundlegenden Hinweise um sich oder andere nicht zu gefährden und Schäden an externen Geräten zu vermeiden.



Warnhinweise

Bauen Sie das Instrument nicht auseinander und nehmen Sie keine Modifikationen daran vor. Dies könnte Verletzungen durch Stromschlag zur Folge haben. Betrauen Sie eine Fachwerkstatt mit eventuell nötigen Service- und Wartungsarbeiten oder wenden Sie sich an Ihren Händler.

Wenn Sie feststellen, dass das Stromkabel deutliche Gebrauchsspuren aufweist, das Gerät Fehlfunktionen aufweist, verbrannt riecht oder raucht, ziehen Sie umgehend den Stecker aus der Steckdose und beauftragen Sie einen Techniker mit der Reparatur.

Bevor Sie das Instrument reinigen, sollten Sie es vom Strom trennen.

Stellen Sie das Instrument stets auf eine ebene, stabile Oberflächen um einen sicheren Stand zu gewährleisten.

Benutzen Sie das Instrument nicht in feuchter oder nasser Umgebung.

Stellen Sie keine Gefäße darauf, die mit Flüssigkeiten gefüllt sind, wie z.B. Vasen, Gläser oder Flaschen.

Legen Sie keine kleinen Gegenstände darauf, die hineinrutschen könnten, wie z.B. Haarnadeln, Nähnadeln oder Münzen.

Stellen Sie keine brennenden Kerzen auf das Instrument.



Vorsichtsmaßnahmen

Um Schäden am Instrument zu vermeiden, stellen Sie es nicht an Plätze mit hohen Temperaturen oder viel Staub, stellen Sie es nicht direkt neben eine Klimaanlage und vermeiden Sie direkte Sonneneinstrahlung.

Stellen Sie das Instrument nicht in die Nähe von anderen elektrischen Geräten um Interferenzen zu vermeiden.

Wenden Sie im Umgang mit dem Instrument keinerlei Gewalt an und stellen Sie keine schweren Gegenstände auf das Gerät.

Trennen Sie das Instrument vom Strom, wenn Sie es längere Zeit nicht benutzen.

Um das Gerät vom Strom zu trennen, ziehen Sie bitte am Stecker, nicht am Kabel. Gehen Sie bitte vorsichtig mit dem Stromkabel um. Es sollte nicht in der Nähe von Heizkörpern liegen, Sie sollten keine schweren Gegenstände daraufstellen und es so verlegen, dass keine Personen darauf treten oder darüber fallen könnten.

Bitte beachten Sie, dass dauernde hohe Lautstärke Ihr Gehör dauerhaft schädigen kann. Passen Sie daher die Lautstärke sorgfältig an.



Netzteil

Bitte schließen Sie das mitgelieferte Netzteil an eine Steckdose mit der richtigen Spannung an. Schließen Sie es nicht an andere Netzspannungen an als die, für welche das Instrument vorgesehen ist. Ziehen Sie den Netzstecker falls Sie das Produkt für längere Zeit nicht benutzen oder wenn es zu einem Gewitter kommt.

Zusammenbau

Bitte packen Sie das Instrument vorsichtig aus und vergewissern Sie sich ob alle unten aufgelisteten Komponenten in einwandfreiem Zustand enthalten sind.

Sollten Einzelteile fehlen oder beschädigt sein, wenden Sie sich bitte an den Hersteller.

Spieltisch



Benutzerhandbuch (evtl. als Download)



Linker/Rechter Fuß (a,b)



Pedaleinheit (c)



Rückwand (d)

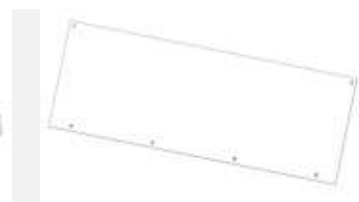

Schrauben Pedalkasten

(e) 4 Stück M6 x 16



Schrauben Rückwand

(f) 4 Stück M3,5 x 25
(g) 2 Stück M4 x 13



Schrauben Spieltisch

(h) 6 Stück M6 x 16



Netzteil



► Es kann nützlich sein, die Verpackungsmaterialien für den Fall aufzubewahren, dass das Instrument an einen weit entfernten Ort transportiert werden muss.

Zusammenbau der Pedalleiste und Seitenteile

Befestigen Sie die Pedalleiste (c) mit Hilfe der Schrauben (e) zwischen den beiden Seitenteilen (a,b)

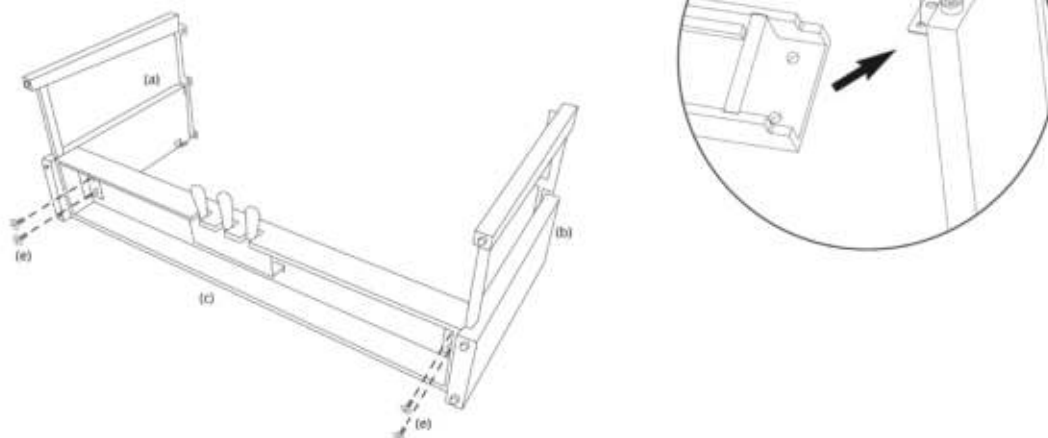

Drehen Sie die Abstandsschraube unter der Pedaleinheit soweit heraus, bis sie Kontakt zum Boden hat und die Pedaleinheit gegen den Pedaldruck zum Boden hin abstützen kann.

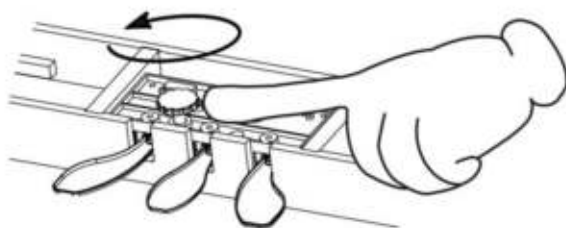

Rückwand anbringen

Legen Sie die Rückwand von hinten an den Unterbau an und befestigen Sie diese zu den Seitenteilen mit Hilfe der Schrauben (g).

Achten Sie auf eine saubere Ausrichtung des Unterbaus und befestigen Sie die Rückwand mit Hilfe der Schrauben (f) an der Pedalleiste.

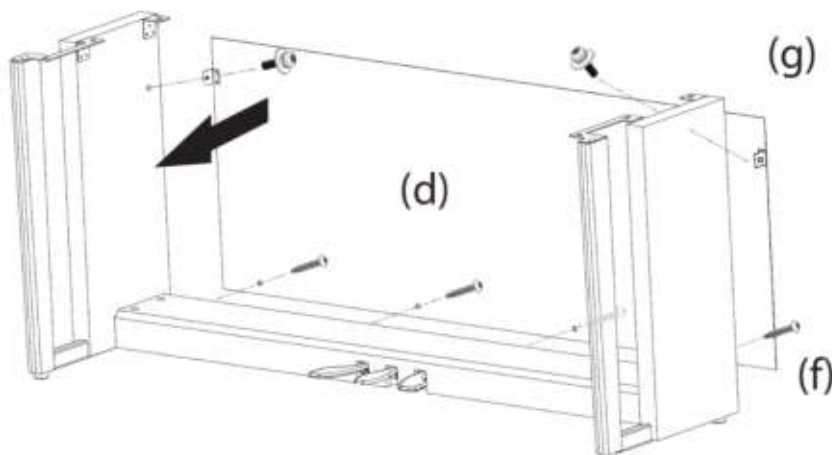

Spieltisch auflegen

Legen Sie den Spieltisch vorsichtig auf den Unterbau. Achten Sie dabei auf Ihre Finger. Verbinden Sie die beiden Bauteile mit Hilfe der Schrauben (h)

Stellen Sie das Notenpult auf und halten es mit dem Metallfuß im gewünschten Winkel

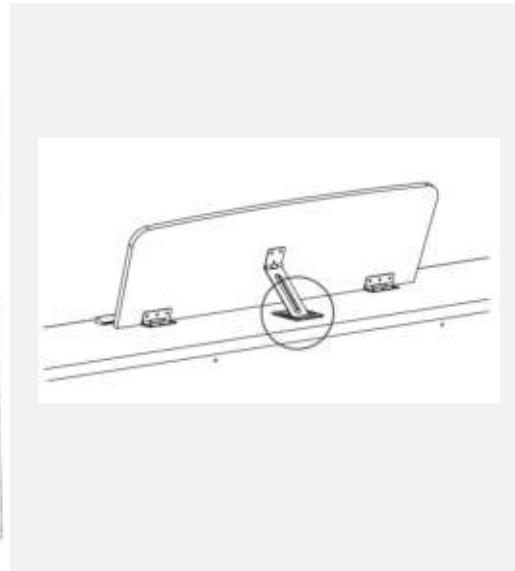
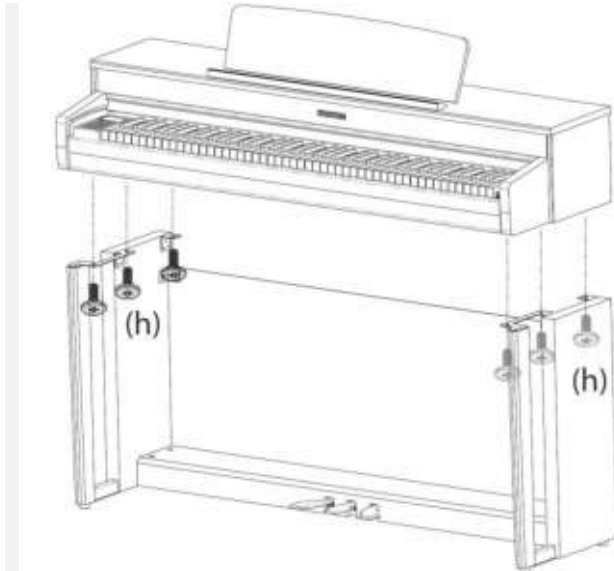

Pedalkabel und Netzkabel anschließen

Verbinden Sie das Pedalkabel (dieses befindet sich zusammengelegt bereits an der Unterseite der Pedalleiste) mit dem passenden Anschluss an der Unterseite des Spieltisches

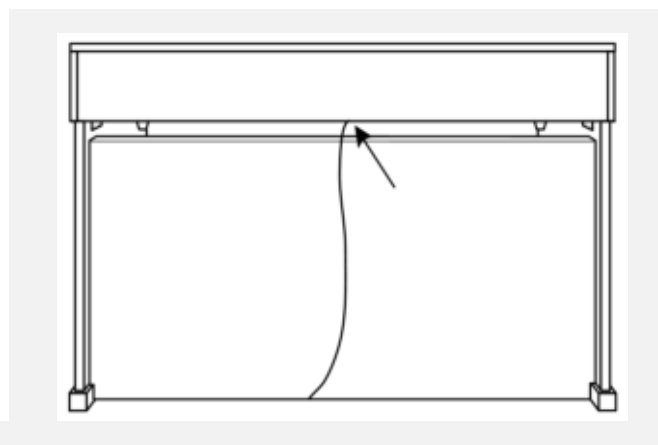
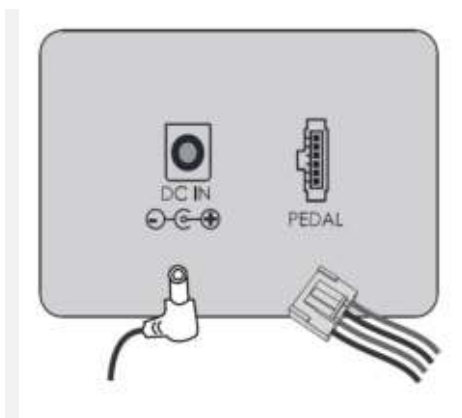

Grundlegende Bedienung

Netzschalter

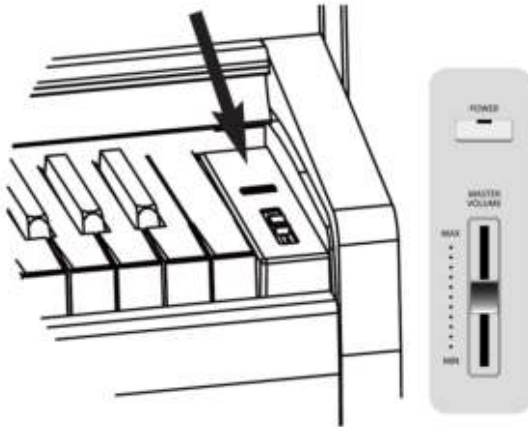

Stecken Sie den Hohlstecker des Netzteils in die dafür vorgesehene Buchse an der Unterseite des Spieltisches und anschließend den Netzstecker in die Steckdose. Betätigen Sie nun den Netzschalter um das Instrument einzuschalten.

- ▶ Beim ersten Einschalten ist „German G.Piano als Voice ausgewählt.
- ▶ Stellen Sie mit dem MASTER VOLUME Regler die gewünschte Lautstärke ein.

Um das Instrument auszuschalten, drücken und halten Sie den Netzschalter. Alle vorgenommenen Einstellungen werden beim Neustart auf den entsprechenden Standardwert zurückgesetzt. Aufnahmen bleiben im Speicher erhalten.

Auto Power Off (APO)

Dieses Instrument schaltet sich automatisch ab, sollte es für 30 Minuten nicht genutzt werden. Diese Einstellung kann im Funktions-Menü geändert werden.

Kopfhöreranschlüsse

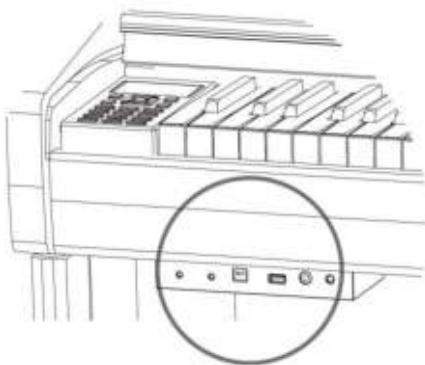

Es befinden sich zwei Kopfhöreranschlüsse im Anschlusspanel links unten am Spieltisch

- ▶ Die Lautsprecher des Instruments werden beim Anschluss eines Kopfhörers automatisch deaktiviert
- ▶ Um den Anschluss beider handelsüblicher Kopfhörerstecker zu ermöglichen, verfügt das Instrument über eine 6.35mm und eine 3.5mm Kopfhörerbuchse.

▶ Beide Kopfhöreranschlüsse können gleichzeitig genutzt werden. Somit können zwei Spieler gemeinsam über Kopfhörer üben.

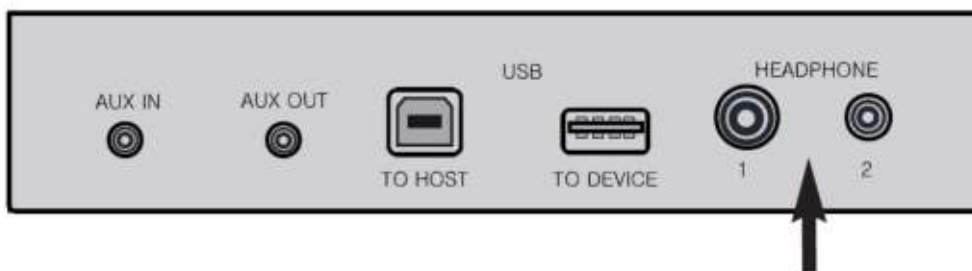

Anschlüsse

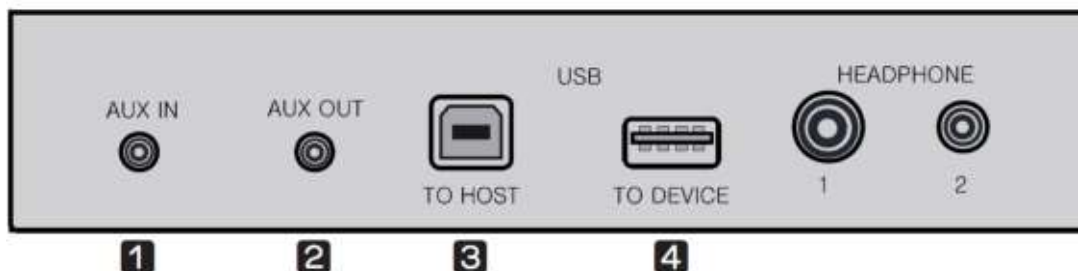

Anschlusspanel links unten am Spieltisch

1 Aux In – Stereo 3.5mm

An der Aux-In Buchse können externe Audiogeräte wie z.B. Mp3-Player angeschlossen werden. Die über diese Buchse eingehenden Musikschnale werden über die Lautsprecher des Pianos wiedergegeben. Es empfiehlt sich, beide Geräte auszuschalten bevor eine Kabelverbindung hergestellt wird. Stellen Sie die Lautstärke beider Geräte anfangs auf einen geringen Wert um Schäden zu vermeiden.

2 Aux Out – Stereo 3.5mm

An der Aux-Out Buchse können externe Verstärker oder Aufnahmegeräte angeschlossen werden. Die über diese Buchse ausgehenden Musikschnale können über einen externen Verstärker wiedergegeben oder durch ein Aufnahmegerät aufgezeichnet werden. Es empfiehlt sich, beide Geräte auszuschalten bevor eine Kabelverbindung hergestellt wird. Stellen Sie die Lautstärke/Empfindlichkeit beider Geräte anfangs auf einen geringen Wert um Schäden zu vermeiden.

3 USB to HOST - (USB – B)

Über die USB-to-HOST Buchse kann eine Verbindung zum Computer zur Übertragung von MIDI oder Audiodaten hergestellt werden. Die Verbindung erfolgt über ein USB A zu B Kabel (nicht im Lieferumfang enthalten).

Um das Piano als MIDI Eingabegerät zu verwenden, starten Sie eine MIDI-Fähige Software (nicht im Lieferumfang enthalten) auf Ihrem Rechner und wählen innerhalb der Anwendung das Piano als MIDI-Device aus.

Um das Piano als Audio-Quelle zu benutzen, wählen Sie das Instrument innerhalb der Audio-Einstellungen des Rechners als Audio-Device aus.

HINWEIS: Das Instrument nutzt USB 2.0. Es empfiehlt sich, eine Kabellänge von 1,2m nicht zu überschreiten. Das Instrument unterstützt Windows XP oder höher, Mac OS X und iOS 4.0 und höher. Eine Kompatibilität zu Android Devices kann je nach Hersteller und Version eingeschränkt sein. Es werden keine weiteren Treiber benötigt. Warten Sie nach Herstellung der Verbindung einige Sekunden bevor Sie das Instrument benutzen um Fehlfunktionen zu vermeiden.

4 USB to DEVICE – (USB – A)

An der USB-to-Device Buchse kann ein externes Speichermedium in Form eines USB-Stick angebracht werden. Die darauf enthaltenen MP3 und SMF-Dateien können über das Piano wiedergegeben werden.

HINWEIS Das Instrument unterstützt USB-Sticks mit FAT32 Formatierung. Entfernen Sie den Stick nicht während der Datenübertragung. Warten Sie nach Anbringung des Sticks einige Sekunden bevor Sie das Piano nutzen um Fehlfunktionen zu vermeiden.

Pedale

Das Instrument verfügt über drei Pedale. Diese simulieren die Pedale eines realen Konzertflügels.

Anschließen des Pedalkabels

Lösen Sie das Pedalkabel welches unter dem Pedalkasten angebracht ist und verbinden Sie es mit der entsprechenden Buchse an der Unterseite des Spieltisches.



Funktionsweise der Pedale

1 Sustain Pedal (rechtes Pedal)

Dieses Pedal hat die gleiche Funktion wie das Sustain-Pedal eines akustischen Klaviers. Noten die gespielt werden während das Pedal gedrückt ist, klingen auch weiter, wenn die Taste der Klaviatur wieder losgelassen wurde. Dieses Pedal unterstützt zusätzlich die Halb-Pedal-Funktion, die bei leicht gedrücktem Pedal den Klang einer leicht durch den Dämpfer berührten Klaviersaite simuliert.

2 Sostenuto Pedal (mittleres Pedal)

Dieses Pedal hat die gleiche Funktion wie das Sostenuto-Pedal eines Konzertflügels. Es verhält sich ähnlich wie das Sustain-Pedal, wobei nur die Töne erhalten bleiben welche gleichzeitig mit dem Pedal ausgelöst werden.

3 Soft Pedal (linkes Pedal)

Dieses Pedal hat die gleiche Funktion wie das Soft-Pedal eines akustischen Klaviers. Durch Drücken dieses Pedals wird der Klang etwas gedämpft und ausgedünnt.

Rotary-Effekt-Pedal (linkes und mittleres Pedal)

Ist in der Effekt-Sektion ein Rotary-Effekt ausgewählt kann dieser mit dem linken Pedal auf eine schnellere Geschwindigkeit umgeschaltet werden. Mit dem mittleren Pedal stoppen Sie den Rotary-Effekt abrupt.

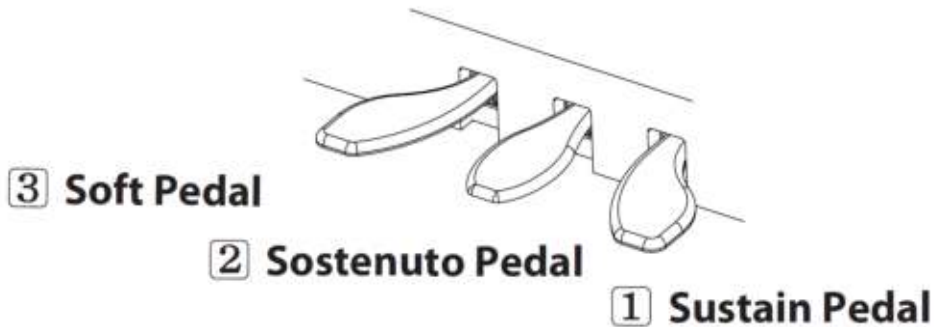

Bedieneinheit

<p>Die Bedieneinheit zeigt ein LCD-Bildschirm (a) oben. Darunter befinden sich vier Hauptfunktionen: c (BACK / Reg. SAVE), b (MOVE/ENTER), d (HOME / Reg. LOAD) und e (TEMPO). Ein zentrales Kreuz mit einem Kreis in der Mitte (e) dient zur Navigation. Rechts daneben ist die FUNCTION-Taste (f) zu sehen. Darunter sind drei Register-Tasten: G. PIANO, E. PIANO und ORGAN. Ein weiterer Register-Block enthält STRINGS, g (DUAL) und OTHERS. Am unteren Rand sind die Funktionen METRONOME (h), DUAL (i) und MUSIC (j) sowie RECORD (k), PLAY/STOP (l) und PIANO ASSIST (m) beschriftet.</p>	<ul style="list-style-type: none"> a LCD Bildschirm b MOVE/ENTER c BACK (↶) / Reg. SAVE d HOME (⬆) /Reg. LOAD e TEMPO f FUNCTION g Voice / Registration h METRONOME i DUAL j MUSIC k RECORD l PLAY / STOP m PIANO / ASSIST 	<ul style="list-style-type: none"> Seite 8 Seite 8,21 Seite 8,22 Seite 13 Seite 24 Seite 8,21 Seite 13 Seite 10 Seite 20 Seite 18 Seite 15,18,21 Seite 14
---	---	---

Verwendung der MOVE/ENTER Tasten

Bringen Sie den Cursor auf dem Bildschirm mit den Pfeiltasten in die gewünschte Position. Mit der Enter-Taste in der Mitte der Pfeiltasten bestätigen Sie Ihre Auswahl und öffnen Sie Menüs.

Verwendung der BACK (↶) und HOME (🏠) Tasten

Mit der Back-Taste gelangen Sie einen Schritt zurück.

Mit der Home-Taste kehren Sie zum Hauptbildschirm zurück. Im Aufnahme-, Musik- oder Piano Assist-Modus gelangen Sie zum jeweiligen Hauptbildschirm der gewählten Funktion.

Grundlegende Bedienung

Einstellung der Lautstärke

Nutzen Sie den Lautstärkeregler um die Gesamtlautstärke einzustellen



Auswahl einer Klangfarbe (Voice)

Drücken Sie die Taste der gewünschten Voice Gruppe. Drücken Sie nun die ENTER-Taste um die Voice Liste dieser Gruppe anzuzeigen. Wählen Sie die gewünschte Klangfarbe mit den Pfeiltasten.

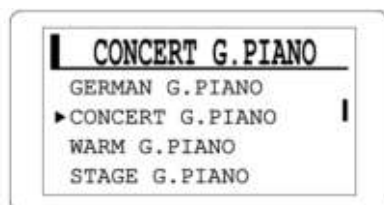

Sie können die Klangfarben auch mittels der ◀ oder ▶ Taste durchblättern ohne eine Gruppe auszuwählen.

Voice-Liste

G.Piano	E.Piano	Organ
German G. Piano	Vintage E.Piano	Pipe Organ
Concert G.Piano	Modern E.Piano	E.Organ Gospel
Warm G.Piano	Bright E.Piano	E.Organ Jazz
Stage G.Piano	Clavinet	E.Organ Rock
Mellow G.Piano	Harpsichord	Accordion
Light Pop G.Piano	Vibraphone	
Honkytonk Piano	Synth Lead 1	
	Synth Lead 2	
Strings	Guitar	Others
Symphony Strings	Acoustic Guitar	Brass Section
Bright Strings	Steel Guitar	Big Band Brass
Brass Strings	Jazz Guitar	Synth Brass
Pizzicato Strings	Driven Guitar	French Horn
Synth Strings	Acoustic Bass	Trumpet Soloist
Slow Strings	Elec Bass	Flute Soloist
Violin Soloist		Orchestral Oboe
Cello Soloist		Clarinet
Choir Aha		Alto Sax
Vocal Ooh		Tenor Sax
		Drum Set
		SFX Set

Bei den Voices E.Organ Gospel, Jazz und Rock ist automatisch der Rotary Effekt aktiviert.

Dual

Drücken Sie die DUAL Taste um in den Dual Mode zu gelangen. In diesem Modus können Sie mehrere Klangfarben auf unterschiedliche Weise kombinieren. Durch wiederholtes Drücken der Dual-Taste gelangen Sie in die unterschiedlichen Funktionsmodi.



Im Dual-Mode stehen Ihnen folgende Optionen zur Auswahl

DUAL Mode	Layer / Split				Twin Piano	
	Layer	Layer+Split	Split	Off	Twin Piano	Off
Reihenfolge im Menü	Layer	Layer+Split	Split	Off	Twin Piano	Off
LED Farbe	weiß	rosa	rot	aus	weiß	aus
Display-Anzeige	LY	LY,SP	SP	-	+	-

Layer

Hier werden zwei Klangfarben pro Taste gleichzeitig wiedergegeben.

Wählen Sie zuerst die gewünschte Hauptstimme (Main-Voice).

Drücken Sie nun die DUAL Taste. Das Cursor im Display zeigt auf LY und die DUAL Taste leuchtet weiß. Wählen Sie nun die gewünschte zweite Klangfarbe (Layer-Voice) mittels der ◀ oder ▶ Tasten.

Durch auf und ab bewegen des Cursors können Sie zwischen der Auswahl der Main- und Layer-Voice umschalten

Die Lautstärken beider Voices können individuell angepasst werden. Siehe Funktionsmenü.

Drücken Sie die DUAL Taste drei Mal um den Modus zu deaktivieren.

Split

Hier teilt sich die Klaviatur in zwei Bereiche mit unterschiedlichen Klangfarben auf. Wählen Sie zuerst die gewünschte Hauptstimme (Main-Voice) für die rechte Klaviaturhälfte.

Drücken Sie nun die DUAL Taste drei Mal. Der Cursor im Display zeigt auf SP und die Taste leuchtet rot.

Wählen Sie nun die gewünschte zweite Klangfarbe (Split-Voice) für die linke Klaviaturhälfte mittels der ◀ oder ▶ Tasten.

Durch auf und ab bewegen des Cursors können Sie zwischen der Auswahl der Main- und Split-Voice umschalten.

Die Lautstärken beider Voices können individuell angepasst werden. Siehe Funktionsmenü.

Drücken Sie die DUAL Taste erneut um den Modus zu deaktivieren.

Layer+Split

Layer und Split-Funktion können miteinander kombiniert werden.

Wählen Sie zuerst die gewünschte Hauptstimme (Main-Voice) für die rechte Klaviaturhälfte.

Drücken Sie nun die DUAL Taste zwei Mal. Das Display zeigt für LY und SP die jeweilige Voice an und die Taste leuchtet rosa.

Durch auf und ab bewegen des Cursors können Sie zwischen der Auswahl der Main-, Layer und Split-Voice umschalten. Wählen Sie nun die gewünschte Klangfarbe mittels der ◀ oder ▶ Tasten.

Die Lautstärken der unterschiedlichen Voices können individuell angepasst werden. Siehe Funktionsmenü.

Drücken Sie die DUAL Taste zwei Mal um den Modus zu deaktivieren.

Verschieben des Splitpunkts

Der Splitpunkt definiert die Grenze zwischen linker und rechter Klaviaturhälfte.

Der Splitpunkt kann individuell gewählt werden. Siehe Funktionsmenü.

Standardwert für den Splitpunkt ist F#3 (das dritte Fis von links).

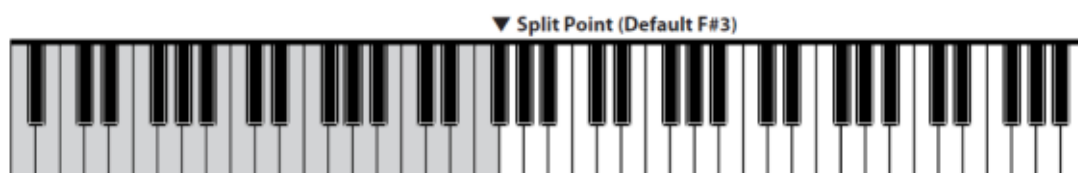

Twin Piano

Diese Funktion teilt die Klaviatur in zwei gleichberechtigte Abschnitte. Nun können zwei Spieler gleichzeitig in der gleichen Tonlage spielen.

Die Funktionsweise der Pedale wird der geteilten Klaviatur angepasst. Das linke Pedal steuert den Sustain-Effekt der linken und das rechte Pedal den Sustain-Effekt der rechten Klaviaturhälfte.

Um diesen Modus nutzen zu können müssen Sie im Funktionsmenü in der Kategorie Controller unter die Funktionsweise des Dual Modus auf den Wert TWIN umstellen. Siehe Funktionsmenü.

 **HINWEIS** Ist der Modus TWIN gewählt, stehen Split und Layer nichtmehr zur Verfügung.

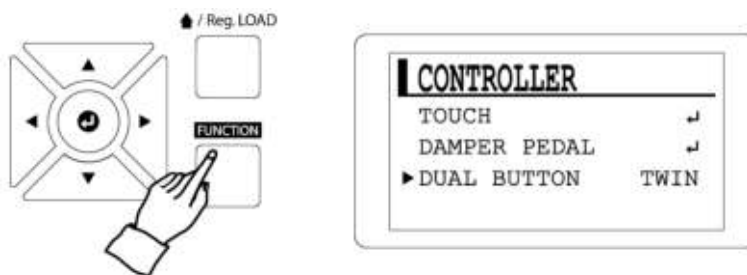

Wählen Sie zuerst die gewünschte Klangfarbe.

Drücken Sie nun die DUAL Taste. Das Display zeigt das Symbol der gewählten Stimme doppelt an und die Taste leuchtet weiß.

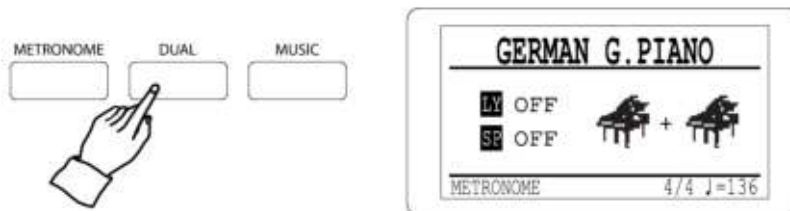

Die Klaviatur ist nun bei Eb4 geteilt

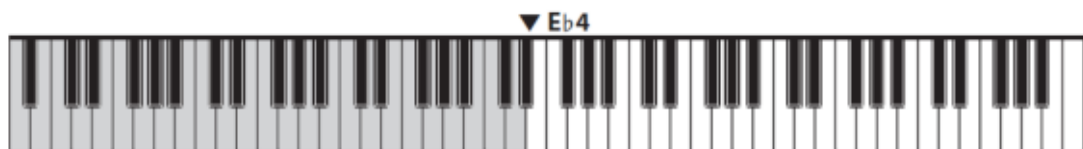

Drücken Sie die DUAL Taste erneut um den Twin Piano Modus zu deaktivieren.

Metronom

Start / Stop

Drücken Sie die METRONOME Taste um das Metronom zu starten.

Drücken Sie diese Taste erneut um das Metronom zu stoppen.

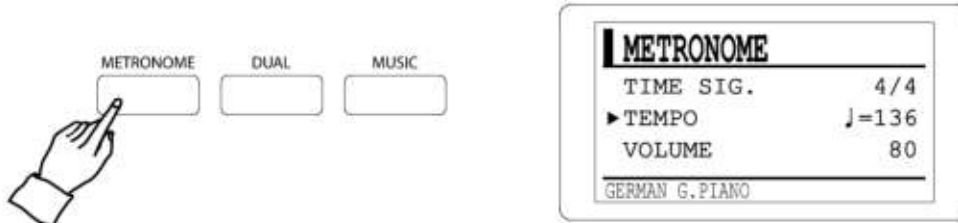

Metronom-Einstellungen

Drücken Sie die METRONOME Taste um ins Metronom Menü zu gelangen.

Wählen Sie mit den ▲ und ▼ Tasten den gewünschten Wert.

Ändern Sie den gewünschten Wert mittels der ◀ oder ▶ Tasten. Durch längeres Gedrückthalten erfolgt eine schnellere Änderung. Drücken Sie die ◀ und ▶ Taste gleichzeitig um zum Standardwert zurück zu gelangen.

Folgende Werte können geändert werden

Anzeige	Wertebereich	Standard
TIME SIG.	2/2, 1/4, 2/4, 3/4, 4/4, 5/4, 6/4, 7/4, 6/8, 9/8, 12/8, 3/8, 7/8	4/4
TEMPO	40 - 250	120
VOLUME	50 -100	80

TEMPO

Die TEMPO-Taste macht es einfach die Metronom-Geschwindigkeit einzustellen.

Drücken Sie die TEMPO Taste um die Geschwindigkeits-Anzeige aufzurufen.

Ändern Sie nun den Wert mittels der ◀ oder ▶ Tasten.

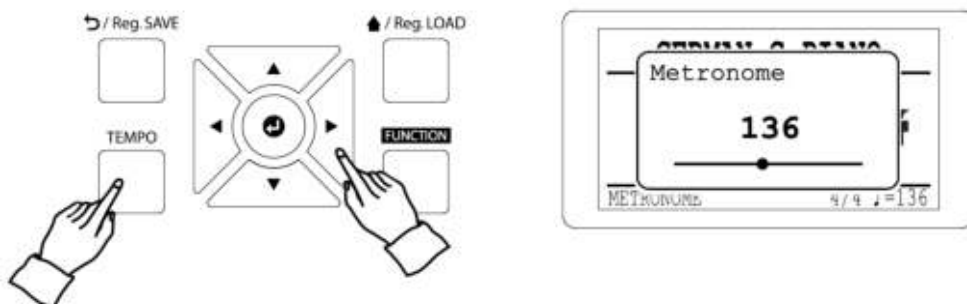

Piano Assist

In der Piano Assist Funktion können zwei unterschiedliche Assistenzfunktionen gewählt werden. Im Drum Player Modus können Sie Ihr Spiel durch einen Drum-Rhythmus begleiten lassen. Im Piano Player Modus spielt das Instrument komplizierte Akkordmuster der linken Hand selbständig und erleichtert so das Spielen anspruchsvoller Klavierstücke.

Piano Assist starten

Um den Piano Assist zu starten drücken Sie bitte die PIANO ASSIST Taste. Wählen Sie nun mit den Pfeiltasten ▲ ▼ zwischen Drum Player und Piano Player und bestätigen Sie mit der Enter-Taste ⏏.

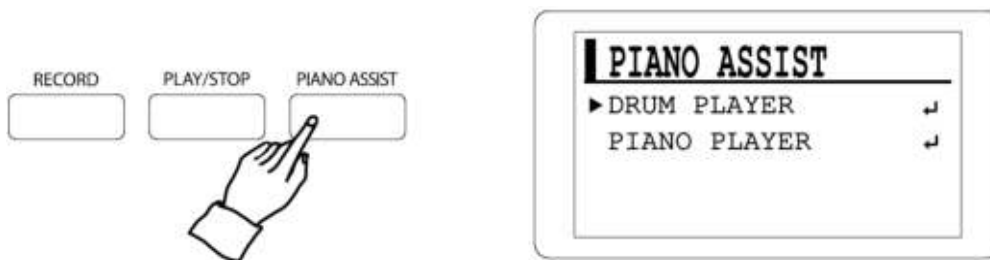

Drum Player

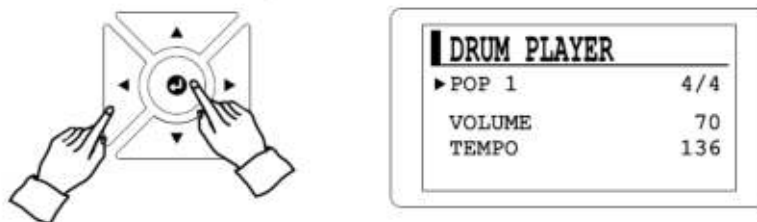

Im Drum Player Modus können Sie zwischen zahlreichen unterschiedlichen Schlagzeugrhythmen wählen. Zeigt der Cursor im Drum Player Menüfenster auf den Rhythmus kann dieser einfach durch Drücken der ◀ oder ▶ Tasten geändert werden. Drücken Sie an dieser Stelle die Enter-Taste ⏏ um zur Listenansicht der verfügbaren Rhythmen zu gelangen.

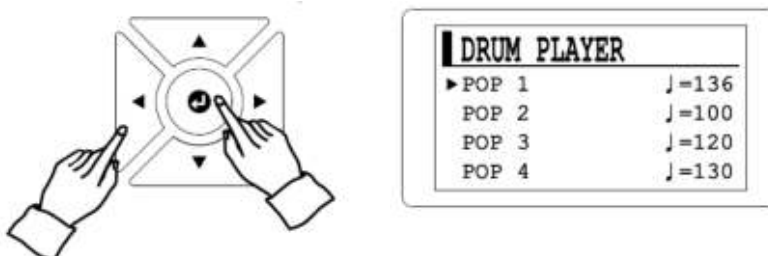

Folgende Rhythmen der Schlagzeugbegleitung stehen zur Auswahl

DRUM PLAYER							
01	Pop 1	11	Motown	21	Swing 1	31	Waltz 4
02	Pop 2	12	Slow Rock	22	Swing 2	32	March 1
03	Pop 3	13	Funk	23	Jazz 1	33	March 2
04	Pop 4	14	Latin 1	24	Jazz 2	34	Polka
05	Ballad 1	15	Latin 2	25	Bossanova1	35	Bluegrass
06	Ballad 2	16	Latin 3	26	Bossanova2	36	Country 1
07	Rock 1	17	Rhumba	27	Bossanova3	37	Country 2
08	Rock 2	18	Salsa	28	Waltz 1	38	Reggae
09	Shuffle1	19	Tango 1	29	Waltz 2	39	Chacha
10	Shuffle2	20	Tango 2	30	Waltz 3	40	Makarena

Der Drum Player startet sobald Sie eine Taste der Klaviatur oder die START/STOP Taste drücken. Drücken Sie START/STOP erneut um den Drum Player zu stoppen. Durch Drücken der PIANO ASSIST Taste verlassen Sie diesen Modus.

Piano Player

Im Piano Player Modus können Sie zwischen zahlreichen Begleitfiguren wählen, welche das Spiel der linken Hand erleichtern.

Die Bedienung des Piano Player Modus erfolgt analog zum Drum Player.

Sie können zwischen folgenden Begleitfiguren auswählen.

PIANO PLAYER			
01	Arpeggio 4/4	11	Boogie
02	Arpeggio 3/4	12	Waltz
03	Ballad	13	Skate Waltz
04	Slow Rock	14	Jazz Waltz
05	Polka	15	Beguine
06	March	16	Twist
07	Blues1	17	Jive
08	Blues2	18	Obladi
09	RocknRoll	19	Dixieland
10	Swing	20	Country

Der Piano Player startet sobald Sie im linken Tastaturbereich einen Akkord angeben. Das Instrument spielt nun selbständig die zugehörige Akkordbrechung der gewählten Begleitfigur. Drücken Sie die START/STOP Taste um den Piano Player zu stoppen. Durch Drücken der PIANO ASSIST Taste verlassen Sie diesen Modus.

Akkordangabe für den Piano Player

Im Piano Player Modus ist es erforderlich den Akkord der gewünschten Begleitfigur anzugeben. Hierzu können bei diesem Instrument zwei Methoden genutzt werden.

Single Finger

Mit der Single Finger Methode können Akkorde vereinfacht mittels 1-3 Fingern angegeben werden. Hier reicht der Grundton eines Akkordes um einen Dur-Dreiklang zu definieren. Der Grundton und die nächstliegende linke schwarze Taste führen zu einem Molldreiklang. Der Grundton und die nächstliegende linke weiße Taste ergeben einen Dominant-Septakkord und der Grundton und die nächstliegenden linken weißen und schwarzen Tasten einen Moll-Septakkord.

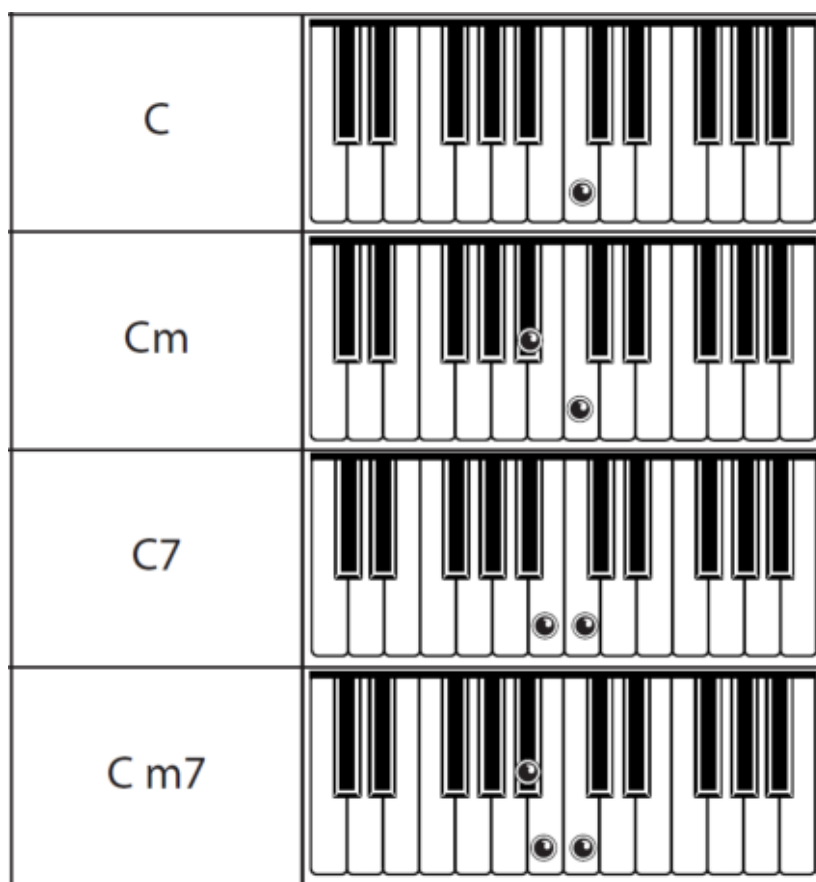

Fingered

Mit der Fingered Methode ist die Angabe eines Akkordes durch alle beteiligten Akkordtöne möglich. Der fortgeschrittene Spieler kann in dieser Methode auch kompliziertere Akkorde abbilden.

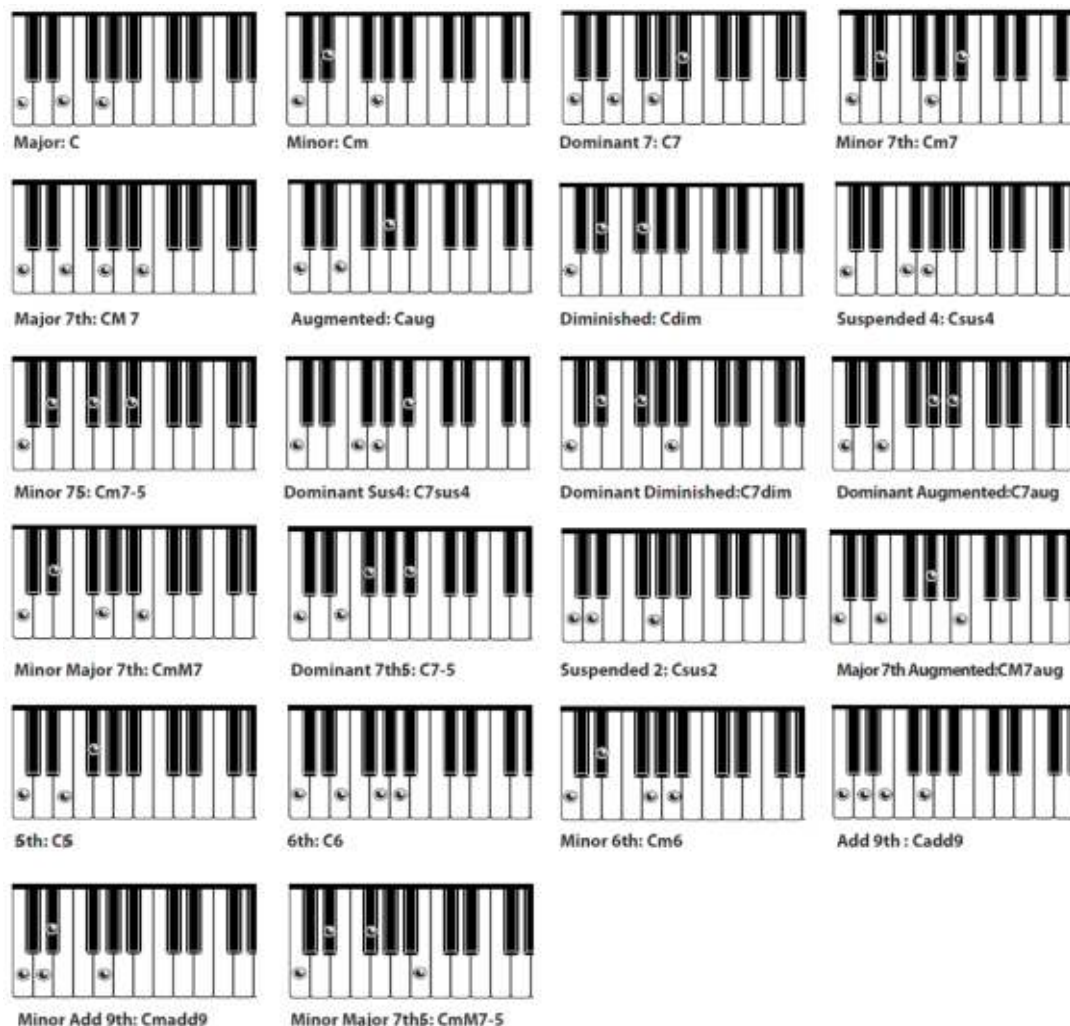

Eingabemethode wählen

Im Piano Assist Fenster können Sie zwischen zwei Einstellungen für die Akkorderkennung wählen. Drücken Sie PIANO ASSIST und wählen Sie anschließend Piano Player. Bewegen Sie den Cursor zum Menüpunkt ACCOMP und wählen Sie hier mittels der ◀ oder ▶ Tasten zwischen MULTI.F und FINGERED. Im MULTI.F Modus erkennt das Piano beide Akkordeingabe-Methoden (Single Finger + Fingered). Diese Einstellung entspricht der Grundeinstellung.

Weitere Einstellungen

Im Piano Assist Fenster können Sie weitere Einstellungen wählen. Drücken Sie PIANO ASSIST und wählen Sie anschließend Piano Player. Bewegen Sie den Cursor zum gewünschten Menüpunkt und ändern Sie hier mittels der ◀ oder ▶ Tasten das Tempo oder die Lautstärke des Piano Player.

Anzeige	Wertebereich	Standard	Einschränkung
VOLUME	0 - 100	70	
TEMPO	40 - 250	Rhythmusabhängig	
ACCOMP	MULTI.F/FINGERED	MULTI.F	Nur im Piano Player

Aufnahmefunktion

Aufnahme und Wiedergabe

Drücken Sie die RECORD Taste um zum Aufnahme Bildschirm zu gelangen.



Track 1 ist nun aufnahmebereit.

Mit den ◀ oder ▶ Tasten können Sie den Status des Tracks zwischen READY REC (aufnahmebereit) und OFF (inaktiv) umschalten. Schalten Sie Track 1 inaktiv wird automatisch der Status von Track 2 auf READY REC geändert

Drücken Sie START/STOP oder spielen Sie auf der Klaviatur um die Aufnahme zu starten.

Zum Beenden der Aufnahme drücken Sie die START/STOP Taste. Der Status des Tracks ändert sich nun auf PLAY.

Um den Track wiederzugeben drücken Sie START/STOP.

Um simultan zur Wiedergabe einen zweiten Track aufzunehmen navigieren Sie mit dem Cursor zu TRACK 2 und ändern dessen Status auf READY REC. Beginnen Sie nun die Aufnahme durch Drücken der START/STOP Taste oder durch Spielen auf der Klaviatur.

Um einen zweiten Track aufzunehmen ohne die Aufnahme von Track 1 zu hören, navigieren Sie mit dem Cursor zu TRACK 1 und setzen dessen Status mit den ◀ oder ▶ Tasten auf MUTE.

Ein durch eine Aufnahme belegter Track kann nicht überspielt werden. Möchten Sie diesen Track ersetzen löschen Sie die aktuelle Aufnahme im Menüpunkt DELETE.

Hier können Sie mittels der Pfeiltasten wählen, welcher Track gelöscht werden soll (TR1, TR2 oder TR1+TR2).

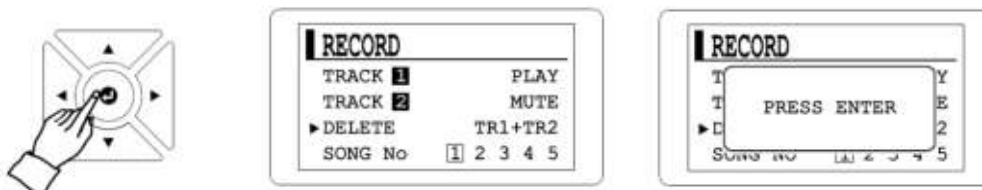

Das Piano verfügt über 5 Speicherplätze für jeweils 2 Tracks. Diese können Sie im Menüpunkt SONG No mittels der ◀ oder ▶ Tasten auswählen.

Durch erneutes Drücken der RECORD Taste verlassen Sie das Aufnahme-Menü.



Wird während der Aufnahme für längere Zeit keine Taste gedrückt, stoppt die Aufnahme automatisch.

Die Aufnahmekapazität pro Track beträgt 4500 Noten. Wird diese Anzahl überschritten, stoppt die Aufnahme automatisch.

Wollen Sie während der Aufnahme das Metronom benutzen, starten Sie es vor der Aufnahme. Das Metronom wird nicht mit aufgezeichnet.

Das Piano verfügt über einen internen Speicher. Die aufgenommenen Tracks gehen beim Ausschalten nicht verloren.

Aufnahme mit Piano Assist

Das Piano kann auch Ihr Spiel mit Piano Assist aufzeichnen. Starten Sie einfach vor der Aufnahme die Piano Assist Funktion. Die Aufnahme kann lediglich auf Track 1 im Status READY REC erfolgen. Track 2 kann keine Piano Assist Daten speichern. Beim Wechsel zu Track 2 oder bei einem bereits belegten Track 1 wird die Piano Assist Funktion automatisch beendet.

Musik Datenbank

Das Instrument beinhaltet diverse Musikdaten welche zum Üben oder einfach zum Anhören genutzt werden können.

Sie können auch Musik von einem USB Stick (nicht im Lieferumfang enthalten) auf dem Piano abspielen. Die unterstützten Dateiformate sind SMF und MP3.

Drücken Sie die MUSIC Taste um ins entsprechende Auswahlmenü zu gelangen

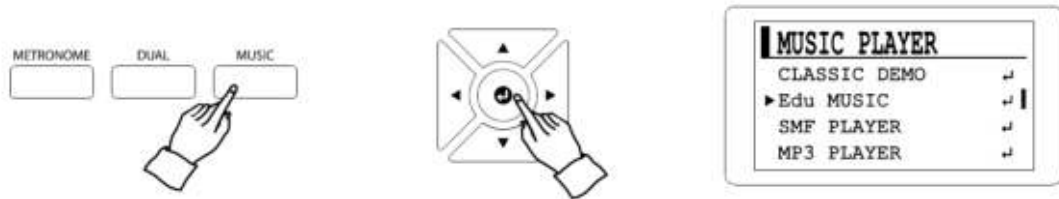

Navigieren Sie mit dem Cursor zum gewünschten Menüpunkt und bestätigen Sie mit Enter.

Classic Demo beinhaltet 50 Demo-Songs der Klassik.

Edu MUSIC beinhaltet eine Etüdensammlung der bekanntesten Komponisten.

Durch die Bestätigung mit der Enter Taste gelangen Sie in das jeweilige Bedien-Menü und durch erneutes Drücken der Enter Taste zur Listen-Auswahl.

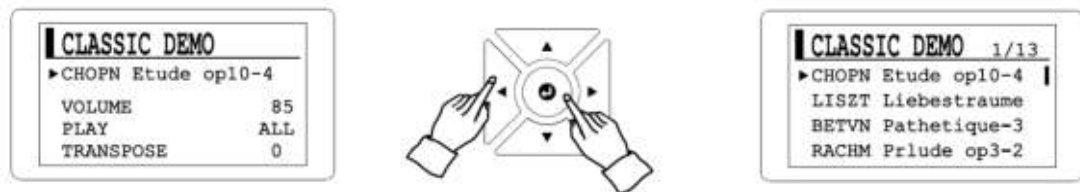

Drücken Sie die START/STOP Taste um den gewünschten Titel abzuspielen.

Im Bedien-Menü stehen Ihnen unterschiedliche Parameter zur Änderung zur Verfügung. Navigieren Sie mit dem Cursor zum gewünschten Parameter. So können Sie die Lautstärke (VOLUME) und die Tonhöhe (TRANSPOSE) eines Songs ändern. Im Menüpunkt PLAY können Sie auswählen ob alle Songs nacheinander, nur ein Song einmal oder ein Song wiederholt wiedergegeben werden soll. Bei Übungsstücken der Edu Music kann zudem die Geschwindigkeit und der Part (linke, rechte oder linke und rechte Hand) zur Wiedergabe ausgewählt werden.



USB-Player

Das Piano kann Musikdaten von einem USB-Stick (nicht im Lieferumfang enthalten) abspielen. Die unterstützten Dateiformate sind SMF und MP3.

Das Instrument unterstützt nur USB-Sticks mit dem Format FAT32.

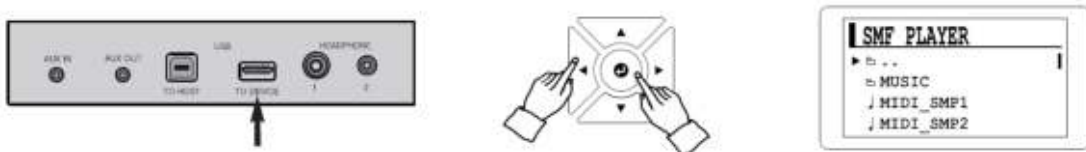
Drücken Sie die MUSIC Taste und navigieren Sie den Cursor auf SMF (falls Sie Standard MIDI Files vom Stick wiedergeben möchten), MP3 (falls sich auf dem Stick MP3 Daten befinden) oder VP (falls Sie Advanced MIDI Files wiedergeben möchten).



Navigieren Sie mit dem Cursor zur gewünschten Datei. Hierbei steht  für einen Ordner und  für die jeweilige Musikdatei. Durch Anwahl von  gelangen Sie zum übergeordneten Ordner.

Starten Sie das gewählte Stück mit der START/STOP Taste.

Im Bedien-Menü stehen Ihnen unterschiedliche Parameter zur Änderung zur Verfügung. Navigieren Sie mit dem Cursor zum gewünschten Parameter und bestätigen Sie dessen Auswahl mit Enter. So können Sie die Lautstärke (VOLUME) eines Songs ändern. Im Menüpunkt PLAY können Sie auswählen ob alle Songs nacheinander, nur ein Song einmal oder ein Song wiederholt wiedergegeben werden soll.

Registrierungsspeicher

Speichern einer Registrierung

Das Instrument verfügt über fünf Registrierungsspeicher-Bänke mit je sechs Registrierungsspeichern (R1-R6). Diese ermöglichen Ihnen einen schnellen Zugriff auf bevorzugte Einstellungen.

Um den aktuellen Status der Einstellungen Ihres Pianos abzuspeichern drücken und halten Sie die Taste Reg.SAVE und eine der sechs Registrierungstasten (R1-R6).



 **HINWEIS**: Befinden sich auf dem ausgewählten Registrierungsspeicherplatz bereits Speicherdaten werden diese überschrieben.

Aufrufen einer Registration

Um die auf einem Registrierungsspeicherplatz abgelegten Einstellungen abzurufen drücken und halten Sie die Taste Reg.LOAD und eine der sechs Registrationstasten (R1-R6).

Wechseln der Registrierungsspeicher-Bank

Um zu einer anderen Registrierungsspeicher-Bank zu wechseln nutzen Sie im Funktionsmenü in der Kategorie SYSTEM den Menüpunkt REGIST BANK. Es stehen 5 Bänke (A-E) zur Verfügung. Siehe Funktionsmenü.

BrainCare

Das Instrument verfügt über einen separaten BrainCare Mode. Um in diesen Betriebsstatus zu gelangen schalten Sie das Instrument aus. Drücken und halten Sie nun die Funktionstaste und schalten Sie das Instrument ein. Halten Sie die Funktionstaste bis das Instrument im gesicherten BrainCare Modus gestartet ist.

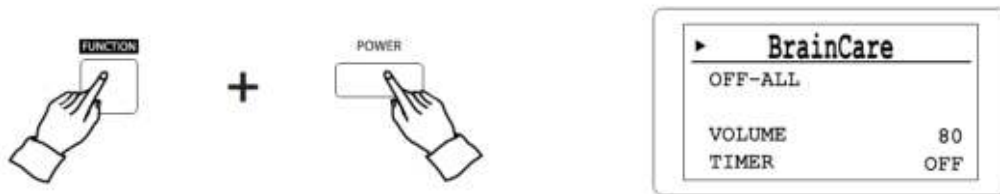

Im BrainCare Betrieb stehen Ihnen keine Piano-Funktionen zur Verfügung.

In diesem Betriebsmodus stehen Ihnen unterschiedliche Kategorien einer Hintergrund-Geräuschatmosphäre mit Timer-Funktion zur Auswahl.

Diese Kategorien können untereinander kombiniert werden. So können Sie zum Beispiel als Einschlafhilfe ein entspannendes Klavierstück mit Meeresrauschen unterlegen und die Wiedergabe nach 30min automatisch beenden..

Mit der Cursor-Position neben BrainCare können sie mittels der ◀ oder ▶ Tasten zwischen den Modi BrainCare (10 Presets), Binaural Beats, White Noise und Healing Music wechseln.

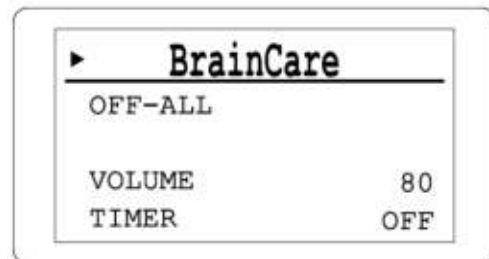

Bewegen Sie den Cursor eine Position nach unten um mittels der ◀ oder ▶ Tasten zwischen OFF-ALL (keine Geräuschwiedergabe aus dieser Sektion) und einem Hintergrundgeräusch auszuwählen.

Bewegen Sie den Cursor zur Position VOLUME um mittels der ◀ oder ▶ Tasten den Lautstärkenanteil dieser Sektion zu regeln.

Bewegen Sie den Cursor zur Position TIMER um mittels der ◀ oder ▶ Tasten die Timer Dauer einzustellen (10min-240min). Das Instrument schaltet sich nach Ablauf des Timers automatisch aus.



Um zum Standard-Modus zurückzukehren und den BrainCare Modus zu verlassen schalten Sie das Instrument aus und starten es erneut durch einfaches Drücken der POWER Taste.

BrainCare Liste

BrainCare Preset		Binaural Beats		White Noise	
Display	Type	Display	Type	Display	Type
PRESET 01	Study	ALPHA WAVE 1	Relaxation	WHITENOISE	Study
PRESET 02	Study	ALPHA WAVE 2	Relaxation	VACUUM	Study
PRESET 03	WorkingStress	ALPHA WAVE 3	Relaxation	FAN NOISE	Study
PRESET 04	WorkingStress	BETA WAVE 1	Working Stress	JET CAVIN	Study
PRESET 05	Relaxation	BETA WAVE 2	Working Stress	GALAXY SHIP	Study
PRESET 06	Relaxation	BETA WAVE 3	Working Stress	FOR SLEEP	Sleep
PRESET 07	Sleep	GAMMA WAVE 1	Study	FOR SLEEP 2	Sleep
PRESET 08	Sleep	GAMMA WAVE 2	Study	CRINKLE	Sleep
PRESET 09	Meditation	GAMMA WAVE 3	Study	TAPING	Sleep
PRESET 10	Meditation	DELTA WAVE 1	Deep Sleep	RIVER FLOW	Meditation
		DELTA WAVE 2	Deep Sleep	SEA WAVES 1	Meditation
		DELTA WAVE 3	Deep Sleep	SEA WAVES 2	Meditation
		THETA WAVE 1	Meditation	CRICKETS	Meditation
		THETA WAVE 2	Meditation	RAIN	Meditation
		THETA WAVE 3	Meditation	SINGING BOWL	Meditation

Healing Music			
Display	Type	Composer	Title
LSZT Liebestrum	Meditation	F. Liszt	Liebesträume S.541 No.3
SATI Gymnpdi 1e	Meditation	E. Satie	Gymnopédie 1ère
BTVN Monlight-1	Meditation	L. V. Beethoven	Sonate No.14 'Moonlight' - 1. Adagio sostenuto
SCHM Traumerei	Meditation	R. Schumann	Traumerei from Kinderszenen
CHPN Nct Op27-2	Meditation	F. Chopin	Nocturne Op.27 No.2
BTVN Pathetiq-2	Healing	L. V. Beethoven	Sonate No.8 'Pathétique' - 2. Adagio cantabile
TCSK Seasns-Oct	Healing	P. Tchaikovsky	The Seasons - X. October 'Autumn song'
MNDL Sprng Sng	Healing	F. Mendelssohn	Spring song
CHPN Noct Op9-2	Healing	F. Chopin	Nocturne Op.9 No.2 in - Andante
CHPN Noct Op9-1	Healing	F. Chopin	Nocturne Op.9 No.1 in - Larghetto
CHPN Bld Op23-1	Healing	F. Chopin	Ballade No.1
CHPN Wlz Op64-2	Healing	F. Chopin	Waltz Op.64 No.2
BRMS WlzOp39-15	Relaxation	J. Brahms	Waltz Op.39 No.1
DBSY Arabesque	Relaxation	C. Debussy	Arabesque No.1
DBSY Clair d In	Relaxation	C. Debussy	Suite bergamasque 3. Clair de lune

Funktionsmenü

Mit dem Funktionsmenü können zahlreiche Einstellungen am Instrument vorgenommen werden. Dieses Menü unterteilt sich in sechs Untergruppen. Die Bedienung innerhalb der Gruppen erfolgt auf gleiche Weise.

Drücken Sie die FUNCTION Taste um ins Funktionsmenü zu gelangen.

Mit den ▲ und ▼ Tasten wählen Sie den gewünschten Menüpunkt und bestätigen Sie diesen mit der Enter Taste ↵.

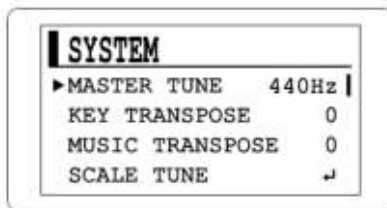
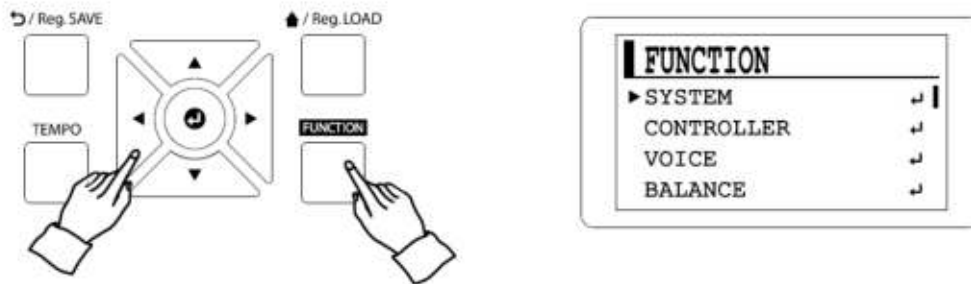

Im gewählten Menüpunkt navigieren Sie mittels den ▲ und ▼ Tasten zum gewünschten Wert und ändern diesen mit Hilfe der ◀ oder ▶ Tasten. Wird statt einem Wert das ↵ Symbol angezeigt, muss vor der Möglichkeit den Wert zu ändern, mittels der Enter Taste ein weiteres Untermenü betreten werden.

Die sechs Untergruppen sind:

SYSTEM für grundlegende Systemeinstellungen	Seite 25
CONTROLLER für Einstellungen zur Klaviatur oder Pedalerie	Seite 27
VOICE für die Einstellungen zu Klangfarben und Effekten	Seite 28
BALANCE für Lautstärkeneinstellungen	Seite 30
MIDI für alle MIDI-Bezogenen Einstellungen	Seite 31
BLUETOOTH für die Verwendung von Bluetooth	Seite 31

Die verschiedenen Einstellmöglichkeiten entnehmen Sie den folgenden Listen

System

Menüpunkt	Unter- menü- punkt	Standard	Regel- bereich	Beschreibung
MASTER TUNE		440	415-465 (Hz)	Die Stimmung des Instruments kann in Schritten von 1Hz an andere Instrumente angeglichen werden
KEY TRANSCOPE		0	-12 - +12 (Halbtöne)	Das Instrument kann in Halbtonschritten verstimmt werden.
MUSIC TRANSCOPE		0	-12 - +12 (Halbtöne)	Die Stimmung der Demo und Edu-Songs kann in Halbtonschritten geändert werden
SCALETUNE	BASS NOTE TYPE	C EQUAL TEMPERA- MENT	C-B Equal, Pure Major, und 7 weitere	<p>Viele westlichen Instrumente nutzen die gleichstufige Temperierung. Um alte oder arabische Musik authentisch spielen zu können, können andere Stimmmethoden gewählt werden.</p> <p>Gleichstufige Temperierung: Gebräuchliche Stimmmethode</p> <p>Pure Major / Pure Minor: Folgt strikt der Obertonreihe eines definierten Grundtones.</p> <p>Pythagorean: Basiert auf Quinten und Oktaven, destabilisiert jedoch Terzen</p> <p>MeanTone Dieses System entschärft das Terz-Problem.</p> <p>Werckmeister/Kirnberger: Diese Systeme vereinen Pythagorean und MeanTone, Jede Tonart weist noch einen eigenen Charakter auf.</p> <p>Arabic1/Arabic2: Für traditionelle arabische Musik</p>

REGISTER BANK		A	A-E	Wählen Sie hier die Register Bank aus
KEEP SETTING		OFF	On/OFF	Im Status ON werden alle Einstellungen des Pianos für den nächsten Start beibehalten
AUTO POWER-OFF		30	Off/30/60/120/240 min	Das Piano schaltet sich bei Nichtbenutzung nach einer gewissen Zeit selbständig aus um Strom zu sparen.
LCD KONTRAST		0	-20 - +20	Regeln Sie hier den Kontrast des Displays. Der eingestellte Wert gilt auch beim nächsten Neustart
RESET			Yes/No	Setzt alle Werte und Parameter auf die Werkseinstellung zurück (außer LCD Kontrast und Auto Power-Off)

Controller

Menü-punkt	Unter-menü-punkt	Standard	Regel-bereich	Beschreibung
TOUCH	CURVE	NORMAL3	FIXED/ SOFT1/2/3/ NORMAL1/2/3/ HARD 1/2/3	<p>Hier stellen Sie die Anschlagempfindlichkeit des Instrumentes ein</p> <p>FIXED: Alle Noten werden ungeachtet der Anschlagstärke gleich laut wiedergegeben</p> <p>NORMAL: Simuliert die Anschlagempfindlichkeit eines akustischen Flügels</p> <p>SOFT: Empfehlenswert für Spieler mit einem sehr schwachen Anschlag. Bereits bei leichtem Anschlag werden relativ laute Töne wiedergegeben</p> <p>HARD: Empfehlenswert für Spieler mit einem sehr starken Anschlag. Diese Einstellung bietet eine weitere Dynamikbandbreite</p>
	FIXED VELOCITY	80	20-127	Bei Dynamikeinstellung FIXED können Sie hier die Lautstärke der gespielten Töne anpassen
DAMPER PEDAL	LINEAR	ON	ON/OFF	Diese Funktion wird auch als Halbpedal bezeichnet.
	DEPTH	NORMAL	LIGHT/ NORMAL/ HEAVY	Regelt die Stärke des Pedaleffekts
	MAIN	ON	ON/OFF	Aktiviert die Pedalfunktion für die MAIN-Voice
	LAYER	ON	ON/OFF	Aktiviert die Pedalfunktion für die LAYER-Voice

	SPLIT	ON	ON/OFF	Aktiviert die Pedalfunktion für die SPLIT-Voice
DUAL BUTTON		LY/SP	LY/SP TWIN	Regelt die Funktionsweise der DUAL Funktion als Layer/Split oder TWIN Funktion

Voice

Menüpunkt	Unter- menü- punkt	Standard	Regel- bereich	Beschreibung
PIANO ACOUSTIC	STRING RESO	60	0-100	Zusätzlich zum Klang der einzelnen gespielten Saite weist das akustische Klavier ein einzigartiges Saitenresonanzphänomen auf, das durch Klangstörungen zwischen den Klaviersaiten verursacht wird. Mit dieser Funktion können Sie die Saitenresonanzlautstärke einstellen.
	DAMPER RESO	80	0-100	Wenn Sie das Dämpferpedal auf einem akustischen Klavier spielen, hören Sie zusätzlich zu den gespielten Noten gewisse Saiten des Klaviers nachhallen. Dies wird als Dämpferresonanz bezeichnet und ist ein natürlicher Nachhall, der im Klaviergehäuse auftritt. Mit dieser Funktion können Sie die Dämpferresonanzlautstärke einstellen.
	CABINET RESO	ON	ON/OFF	Zusätzlich zur Dämpfer- und Saitenresonanz verfügt ein akustisches Klavier über eine Gehäuseresonanz. Mit

				dieser Funktion können Sie die Gehäuseresonanz einstellen. Lautsprecherresonanzen repräsentieren die Resonanzen der Saiten ohne Dämpfer (G6 C8) und die Resonanzen, die vom Klavierrahmen geliefert werden. Bei Verwendung von REVERB wird der Gehäuseresonanzeffekt nicht angewendet, daher sollte REVERB ausgeschaltet sein. Diese Funktion gilt nur für die MAIN-Voice.
	HAMMER SOUND	30	0-100	Das akustische Klavier erzeugt Klang, indem es seine Saiten mit Hämmern anschlägt. Dieser Parameter regelt die Lautstärke des physischen Klangs der Hämmer beim Auftreffen auf die Saiten.
	STRETCH TUNE	ON	ON/OFF	Beim Stimmen eines akustischen Klaviers werden die tiefen Saiten etwas tiefer und die hohen Saiten etwas höher gestimmt, um den Frequenzunterschied der Obertöne, der je nach Spannung und Steifheit der Saiten auftritt, auszugleichen.
REVERB	TYPE	ROOM3	OFF/ ROOM1/2/3/ HALL1/2/3/ STAGE1/2/3	Wählen Sie aus 9 Reverb-Typen
	VOICE	65	0-100	Individuelle Einstellung des Reverb-Anteils
	PIANO ASSIST	65	0-100	
	DEMO/Edu	65	0-100	

STEINMAYER

	MUSIC			
FX	TYPE	OFF	OFF/ CHORUS/ PHASER/ TREMOLLO/ ROTARY	Auswahl der Effekt-Typen
	DEPTH	80	0-100	Regelt den Effektanteil
SPLIT POINT		F#3	C2-C6	Setzt den Split-Punkt
OCTAVE	MAIN	0	-1 - +1	Regelt die Oktaveinstellung
	LAYER	0	-1 - +1	
	SPLIT	0	-1 - +1	
BRILLIANCE		0	-50 - +50	Regelt die Brillanz des Pianoklanges

Balance

Menüpunkt	Standard	Regelbereich	Beschreibung
MAIN	100	0 - 100	Lautstärke Main-Voice
LAYER	70	0 - 100	Lautstärke Layer-Voice
SPLIT	100	0 - 100	Lautstärke Split-Voice
METRONOME	80	50 - 100	Lautstärke Metronom
PIANO ASSIST	70	0 - 100	Lautstärke Piano-Assist
DEMO/ EduMusic	85	0 - 100	Lautstärke Demo und Edu Music Songs
SMF/VP Player	70	0 - 100	Lautstärke MIDI-File-Player
MP3 Player	50	0 - 100	Lautstärke MP3-Player
BLUETOOTH	50	0 - 100	Lautstärke Bluetooth-Audio
AUX IN	50	0 - 100	Lautstärke AUX-In

MIDI

Menüpunkt	Untermenüpunkt	Standard	Regelbereich	Beschreibung
LOCAL CONTROL		ON	ON/OFF	Local-OFF Einstellung für die Nutzung des Pianos als MIDI-Controller
MIDI OUT	MAIN	CH01	CH01-CH16	Wählt den Sende Kanal für die MAIN-Voice
	LAYER	CH02	CH01-CH16	Wählt den Sende Kanal für die LAYER-Voice
	SPLIT	CH03	CH01-CH16	Wählt den Sende Kanal für die SPLIT-Voice
	NOTE OFF VEL	ON	ON/OFF	Einstellung für die Nutzung von NOTE OFF Velocity

Bluetooth

Menüpunkt	Standard	Regelbereich	Beschreibung
PAIRING	ON	ON/OFF	Schalten den Pairing Mode aktiv oder inaktiv
VOLUME	50	0-100	Lautstärkeeinstellung für Bluetooth-Audio

Bluetooth

Dieses Instrument unterstützt Bluetooth-Audio und Bluetooth-MIDI Verbindungen.

Bluetooth Audio

Die Standardeinstellung ist PAIRING ON. Somit ist sofortiges Pairing möglich. Aktivieren Sie Bluetooth auf dem Smart-Device (Smartphone, Tablet o.ä.) welches Sie zum Piano verbinden möchten. Wählen Sie das Piano aus der auf Ihrem Smart-Device angezeigten Liste der verfügbaren Bluetooth-Geräte. Nach abgeschlossenem Pairing können Sie die Musik welche Sie auf Ihrem Smart-Device abspielen über die Lautsprecher des Pianos hören.

Bluetooth-MIDI

Ist der Status PAIRING-ON gewählt, können Sie Ihr Piano auch mit MIDI-fähigen Anwendungen auf Ihrem Smart-Device koppeln. Wählen Sie hierzu in der MIDI-fähigen Anwendung als MIDI-Device „BLE“ aus.

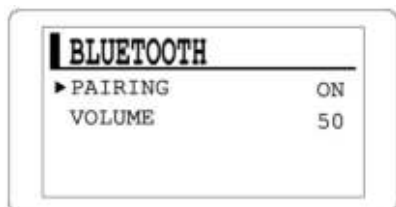

HINWEIS

Bei Verbindungsproblemen überprüfen Sie bitte im Funktionsmenü ob der Pairing Status auf ON steht.

Schalten Sie die Bluetooth-Funktion Ihres Smart-Device aus und starten Sie diese erneut.

Überprüfen Sie ob bereits ein automatisches Pairing zu einem anderen Gerät besteht.

MIDI Chart

Function		Recognized	Transmitted	Remark
Basic Channel	Default	ALL	1-3	
Mode	Default	OMNI OFF, POLY	OMNI OFF, POLY	
Note ON/OFF	9nH kk vw	O	O	#kknote ON (0-127) #vvvelocity (1-127)
Pitch Bender	EnH bi bh	O	O	Maximum swing +/- 1 tone
Control Change	00 BnH 00H cc	O	X	Bank Select
	01 BnH 01H cc	O	X	Modulation Wheel
	05 BnH 05H cc	O	X	Portamento Time
	06 BnH 06H cc	O	X	Data Entry
	07 BnH 07H cc	O	X	Volume
	10 BnH 0AH cc	O	X	Pan Out
	11 BnH 0BH cc	O	X	Expression
	64 BnH 40H cc	O	O	Damper Pedal
	65 BnH 41H cc	O	X	Portamento ON/OFF
	66 BnH 42H cc	O	O	Sostenuto Pedal
	67 BnH 43H cc	O	O	Soft Pedal
	80 BnH 80H vw	O	X	Reverb Prog.(vv=00H-70H)
	81 BnH 51H vw	O	X	Chorus Prog.
	91 BnH 5BH vw	O	O	Reverb Send Level
	93 BnH 5DH vw	O	O	Chorus Send Level
	120 BnH 78H 00H	O	X	All Sound Off
121 BnH 79H 00H	O	X	Reset All Controller	
123 BnH 7BH 00H	O	X	All Notes Off	
126 BnH 7EH 00H	O	X	Mono On	
127 BnH 7FH 00H	O	X	Poly On	
Program Change	CnH PP	O	O	Sounds/Drum Set List
System Exclusive	General MIDI Reset	X	X	

O:Yes, X:No

GM-Voice

(nur bei MIDI-Verbindung)

GM #	VOICE	GM #	VOICE
001	Grand Piano 1	065	Soprano Saxophone
002	Grand Piano 2	066	Alto Saxophone
003	Grand Piano 3	067	Tenor Saxophone
004	Honky Tonk	068	Baritone Saxophone
005	Electric Piano 1	069	Oboe
006	Electric Piano 2	070	English Horn
007	Harpsichord	071	Bassoon
008	Clavinet	072	Clarinet
009	Celesta	073	Piccolo
010	Glockenspiel	074	Flute
011	Music Box	075	Recorder
012	Vibraphone	076	Pan Flute
013	Marimba	077	Bottle Blow
014	Xylophone	078	Shakuhachi
015	Tubular Bell	079	Whistle
016	Dulcimer	080	Ocarina
017	Electric Organ 1	081	Square
018	Electric Organ 2	082	Sawtooth
019	Electric Organ 3	083	Calliope
020	Pipe Organ	084	Chiffer
021	Reed Organ	085	Charang
022	Accordion	086	Solo Vox
023	Harmonica	087	Fifths
024	Bandonion	088	Bass Lead
025	Nylon Guitar	089	Fantasia
026	Steel Guitar	090	Warm Pad
027	Jazz Guitar	091	Poly Synth
028	Clean Guitar	092	Space Vox
029	Muted Guitar	093	Bow Glass
030	Drive Guitar	094	Metal Pad
031	Lead Guitar	095	Halo Pad
032	Harmonic Guitar	096	Sweep Pad
033	Acoustic Bass	097	Ice Rain
034	Finger Bass	098	Sound Track
035	Pick Bass	099	Crystal
036	Fretless Bass	100	Atmosphere
037	Slap Bass 1	101	Brightness
038	Slap Bass 2	102	Goblin
039	Synth Bass 1	103	Echo Drop
040	Synth Bass 2	104	Star Theme
041	Violin	105	Sitar
042	Viola	106	Banjo
043	Cello	107	Shamishen
044	Contra Bass	108	Koto
045	Tremolo Strings	109	Kalimba
046	Pizzicato Strings	110	Bagpipe
047	Harp	111	Fiddle
048	Timpani	112	Shanai
049	Strings	113	Tinkle Bell
050	Slow Strings	114	Agogo
051	Synth Strings 1	115	Steel Drum
052	Synth Strings 2	116	Wood Block
053	Choir Aahs	117	Taiko
054	Voice Oohs	118	Melody Tom
055	Synth Voice	119	Synth Drum
056	Orchestra Hit	120	Reversed Cymbal
057	Trumpet	121	Guitar Noise
058	Trombone	122	Breath Noise
059	Tuba	123	Sea Shore
060	Muted Trumpet	124	Birds
061	French Horn	125	Telephone
062	Brass Section	126	Helicopter
063	Synth Brass 1	127	Applause
064	Synth Brass 2	128	Gunshot

Percussion

(sind zwei unterschiedliche Effekte angegeben, reagieren diese je nach Anschlagstärke)

	Prog 59 SFX1 (SFX Set)		Prog 59 SFX1 (SFX Set)
21 - A0	Low	65 - F4	Chicks/Rooster
22 - A#0	Bass Drum	66 - F#4	Duck
23 - B0	Snare Drum Left Hand	67 - G4	Cat
24 - C1	Snare Drum Right Hand	68 - G#4	Dog
25 - C#1	Bongo	69 - A4	Goat
26 - D1	Güiro	70 - A#4	Pig
27 - D#1	Conga	71 - B4	Cow
28 - E1	Whistle	72 - C5	High C
29 - F1	Sogo	73 - C#5	Small Gong-1
30 - F#1	Cymbal	74 - D5	Horse
31 - G1	Castanets	75 - D#5	Small Gong-2
32 - G#1	Triangle	76 - E5	Horse Running
33 - A1	Maracas	77 - F5	Frog/Frogs
34 - A#1	Tambourine	78 - F#5	Splash
35 - B1	Low/High (Woodblock Low/High)	79 - G5	Swan+Bubble
36 - C2	Double Low C	80 - G#5	Comical Sound
37 - C#2	Jingle	81 - A5	Wolf
38 - D2	Rocket Fire	82 - A#5	Children's Laugh
39 - D#2	Jing	83 - B5	Tiger
40 - E2	One	84 - C6	Double High C
41 - F2	Two	85 - C#6	Samul Drum1
42 - F#2	Scoundrel's Laugh	86 - D6	Bear
43 - G2	Three	87 - D#6	Samul Drum2
44 - G#2	Cricket	88 - E6	Elephant
45 - A2	Four	89 - F6	Bicycle
46 - A#2	Fairy	90 - F#6	Wall Clock+Pendulum
47 - B2	Five	91 - G6	Bell
48 - C3	Low C	92 - G#6	Stream
49 - C#3	Samul Janggu L-1	93 - A6	Car
50 - D3	Claps	94 - A#6	Sea Waves/Waterfall
51 - D#3	Samul Janggu L-2	95 - B6	Train/Train+Whistle
52 - E3	Claps	96 - C7	Rain
53 - F3	Short/Long	97 - C#7	Forest
54 - F#3	Samul Janggu M	98 - D7	Wind
55 - G3	Soft/Loud	99 - D#7	Wind Chime
56 - G#3	Samul Janggu R-1	100 - E7	Thunder
57 - A3	Good/Very Good	101 - F7	Deep Sea
58 - A#3	Samul Janggu R-2	102 - F#7	The Sea
59 - B3	Table Clock	103 - G7	Bubble
60 - C4	Middle C	104 - G#7	Fish Bubble
61 - C#4	Cuckoo	105 - A7	Robot
62 - D4	Bird	106 - A#7	Telephone
63 - D#4	Whistle Bird	107 - B7	Helicopter/Siren
64 - E4	Hen/Cackling	108 - C8	High

Trouble Shooting

Sollte eine Funktionsstörung auftreten, prüfen Sie bitte folgende Fehlerquellen.

Fehler	Ursache	Lösung
Das Piano lässt sich nicht einschalten	1. Das Netzkabel ist nicht eingesteckt 2. Das Instrument ist nicht eingeschaltet 3. Die Steckdose hat keinen Strom	1. Stecken Sie das Netzkabel richtig ein 2. Schalten Sie das Instrument ein 3. Nutzen Sie eine andere Steckdose
Das Piano gibt keinen Ton aus den Lautsprechern aus	1. Die Lautstärke ist auf den kleinsten Wert eingestellt 2. Ein Kopfhörer(adapter) steckt in der Kopfhörerbuchse 3. Das Netzkabel ist nicht eingesteckt	1. Erhöhen Sie die Lautstärkeeinstellung 2. Entfernen Sie den Kopfhörer(adapter) aus der Kopfhörerbuchse 3. Stecken Sie das Instrument an eine Steckdose an
Die Lautstärken der unterschiedlichen Stimmen weichen stark voneinander ab	Die Lautstärkenanpassung im Funktionsmenü ist verstellt	Stellen Sie die Lautstärken im Funktionsmenü auf die Standardwerte zurück
Das Instrument gibt Störgeräusche aus	1. Es befinden sich Geräte mit Störeigenschaften (Gefrierschrank, Waschmaschine o.ä.) in der näheren Umgebung 2. Objekte auf oder in der Nähe des Instruments resonieren mit 3. Die Störgeräusche treten nur bei Nutzung eines Kopfhörers auf	1. Entfernen Sie das Piano aus der näheren Umgebung von anderen Elektrogeräten (speziell solchen mit Motoren) 2. Entfernen Sie resonierende Objekte aus der Umgebung des Pianos 3. Reinigen Sie den Kopfhörerstecker oder tauschen Sie den Kopfhörer aus
Das Instrument gibt keine Tonsignale über den AUX-Out Anschluss weiter	1. Die Lautstärke ist auf den Minimalwert gesetzt 2. Das Verbindungskabel ist beschädigt	1. Erhöhen Sie die Lautstärke 2. Ersetzen Sie das Verbindungskabel

Produktspezifikationen

Keyboard	anschlagsdynamische Echtholz-Hammertasten
Anschlagsempfindlichkeit	10 Stufen (Soft 1/2/3, Normal 1/2/3, Hard 1/2/3, Fixed)
Max. Polyphonie	256
Voices	46 + 1 Drum-Set + 1 SFX-Set
Dual	Layer, Split, TwinPiano
DSP	9 Reverb, 4 Effekt
Demo	50
Piano Assist	PianoPlayer 20, DrumPlayer 40
Aufnahmefunktion	2 Tracks in 5 Bänken (4500 Noten/Track)
Registrationsspeicher	5 Bänke mit je 6 Speicherplätzen
Bluetooth	Bluetooth-Audio, Bluetooth-MIDI Bluetooth 5.0 Dual Mode, Class2 Frequency spectrum: 2.402 GHz to 2.480 GHz • Receive sensitivity: -90 dBm (2 Mbps EDR) • Output Power - BM62/64 Class 2: +2 dBm typical
BrainCare	10 Preset, 15 Binaural Beats, 15 White Noise, 15 Healing Music
Pedale	3 (Soft, Sostenuto, Sustain)
Halbpedal	Ja (rechtes Pedal)
Anschlüsse	AUX In/Out, USB to Host, USB to Device, 2x Kopfhörer (3,5mm+6,35mm), Pedal, Netzteil
Lautsprecher	(18,4cm x 12,7cm)x2 + (6,1cm)x2
Leistungsaufnahme max.	66W
Mitgeliefertes Zubehör	Netzteil 24V,2,75A, + innen

WEEE-Erklärung (Waste of Electrical and Electronic Equipment)

Ihr Produkt wurde unter Verwendung hochwertiger Materialien und Komponenten entwickelt und hergestellt, die recycelbar und wiederverwendbar sind. Dieses Symbol bedeutet, dass elektrische und elektronische Geräte am Ende ihrer Lebensdauer vom Hausmüll getrennt entsorgt werden muss.

Bitte entsorgen Sie dieses Gerät bei Ihrer örtlichen kommunalen Sammelstelle oder im Recycling-Center.

Bitte helfen Sie mit, die Umwelt zu schützen, in der wir alle leben.

Alle technischen Daten und Erscheinungsbilder können ohne vorherige Ankündigung geändert werden. Alle Angaben waren zum Zeitpunkt der Drucklegung korrekt. Die Musikhaus Kirstein GmbH übernimmt keine Gewähr für die Richtigkeit oder Vollständigkeit der in diesem Handbuch enthaltenen Beschreibungen, Fotos oder Aussagen. Gedruckte Farben und Spezifikationen können geringfügig vom Produkt abweichen. Produkte der Musikhaus Kirstein GmbH werden nur über autorisierte Händler vertrieben. Distributoren und Händler sind keine Vertreter der Musikhaus Kirstein GmbH und nicht befugt, die Musikhaus Kirstein GmbH in irgendeiner Weise, sei es ausdrücklich oder durch schlüssiges Handeln, rechtlich zu binden.

Diese Bedienungsanleitung ist urheberrechtlich geschützt. Jede Vervielfältigung, bzw. jeder Nachdruck, auch auszugsweise, und jede Wiedergabe der Abbildungen, auch in verändertem Zustand, ist nur mit schriftlicher Zustimmung der Firma Musikhaus Kirstein GmbH gestattet.

VEREINFACHTE EU-KONFORMITÄTSERKLÄRUNG

Hiermit erklärt Musikhaus Kirstein GmbH, dass der Funkanlagentyp der Richtlinie 2014/53/EU entspricht.

Der vollständige Text der EU-Konformitätserklärung ist unter der folgenden Internetadresse verfügbar:

http://www.kirstein.de/docs/Konformitaetserklaerung/CE_Konformitaetserklaerung_00063251.pdf



Musikhaus Kirstein GmbH

Bernbeurener Str. 11

86956 Schongau – Germany

Telefon/Phone: 0049-8861-909494-0

Telefax/Fax: 0049-8861-909494-19

