

VORSICHTSMASSNAHMEN (BITTE SORGFÄLTIG DURCHLESEN) Kinder sollten beaufsichtigt werden, um sicherzustellen, dass sie dieses Produkt nicht als Spielzeug verwenden. Lassen Sie Kinder niemals unbeaufsichtigt mit dem Verpackungsmaterial spielen. **Warnhinweise:** Stellen Sie das Produkt stets auf eine geeignete Oberfläche ab, um ein Wackeln oder Umfallen zu verhindern. **Vorsichtsmaßnahmen:** Um Schäden am Produkt zu vermeiden, stellen Sie es nicht an Plätze mit hohen Temperaturen oder viel Staub, stellen Sie es nicht direkt neben eine Klimaanlage und vermeiden Sie direkte Sonneneinstrahlung. Wenden Sie im Umgang mit dem Produkt keinerlei Gewalt an und stellen Sie keine zu schweren Gegenstände darauf. **Ort:** Setzen Sie das Produkt nicht den folgenden Bedingungen aus, um Verformungen, Verfärbungen oder größere Schäden zu vermeiden: Direktes Sonnenlicht, extreme Temperatur oder Luftfeuchtigkeit, übermäßig staubiger oder schmutziger Ort, starke Vibrationen oder Stöße. **Reinigung:** Reinigen Sie das Produkt nur mit einem weichen, trockenen Tuch. Verwenden Sie keine Farbverdünner, Lösungsmittel, Reinigungsflüssigkeiten oder chemisch imprägnierte Wischtücher. **Handhabung:** Üben Sie keine übermäßige Kraft auf Bedienelemente wie z.B. Schalter, Knöpfe aus. Technische Änderungen und Änderungen im Erscheinungsbild sind vorbehalten. Alle Angaben entsprechen dem Stand bei Drucklegung. Für die Richtigkeit und Vollständigkeit der enthaltenen Beschreibungen, Abbildungen und Angaben übernimmt Musikhaus Kirstein GmbH keinerlei Gewähr. Abgebildete Farben und Spezifikationen können geringfügig vom Produkt abweichen. Musikhaus Kirstein GmbH - Produkte sind nur über autorisierte Händler erhältlich. Distributoren und Händler sind keine Handlungsbevollmächtigten von Musikhaus Kirstein GmbH und haben keinerlei Befugnis, die Musikhaus Kirstein GmbH in irgendeiner Weise, sei es ausdrücklich oder durch schlüssiges Handeln, rechtlich zu binden. Diese Bedienungsanleitung ist urheberrechtlich geschützt. Jede Vervielfältigung, bzw. jeder Nachdruck, auch auszugsweise, und jede Wiedergabe der Abbildungen, auch in verändertem Zustand, ist nur mit schriftlicher Zustimmung der Firma Musikhaus Kirstein GmbH gestattet.

PRECAUTIONS (PLEASE READ CAREFULLY) Children should be supervised to ensure that they do not use this product as a toy. Never let children play with the packaging material unsupervised. **Warning:** Always place the product on a suitable surface to prevent it from wobbling or falling over. **Precautions:** To avoid damage to the product, do not place it in places with high temperatures or a lot of dust, do not place it directly next to an air conditioner and avoid direct sunlight. Do not use force when handling the product and do not place objects that are too heavy on it. **Location:** Do not expose the product to the following conditions to avoid warping, discoloration, or major damage: direct sunlight, extreme temperature or humidity, excessively dusty or dirty location, strong vibration or shock. **Cleaning:** Only clean the product with a soft, dry cloth. Do not use paint thinners, solvents, cleaning fluids, or chemically impregnated wipes. **Handling:** Do not exert excessive force on controls such as switches, buttons. Technical changes and changes in appearance are reserved. All information corresponds to the status at the time of printing. Musikhaus Kirstein GmbH assumes no liability for the correctness and completeness of the descriptions, illustrations and information contained. Shown colors and specifications may differ slightly from the product. Musikhaus Kirstein GmbH - Products are only available through authorized dealers. Distributors and dealers are not authorized representatives of Musikhaus Kirstein GmbH and have no authority to bind Musikhaus Kirstein GmbH legally in any way, be it expressly or through coherent action. This manual is protected by copyright. Any duplication or reprint, even in part, and any reproduction of the images, even in a modified state, is only permitted with the written consent of Musikhaus Kirstein GmbH.

CLASSIC CANTABILE

GP-A 810 Digital Flügel



Bedienungsanleitung

ArtNr 00055903, 00055904
Version 01/2019_2

Herzlichen Dank, dass Sie sich für das **Classic Cantabile GP-A 810** entschieden haben. Wir wünschen Ihnen viel Spaß und Freude mit Ihrem neuen **Classic Cantabile GP-A 810**.

Bitte lesen Sie diese Anleitung aufmerksam, um die praktischen Funktionen des Classic Cantabile GP-A 810 voll nutzen zu können.

Außerdem empfehlen wir Ihnen, dieses Handbuch an einem sicheren und leicht zugänglichen Ort aufzubewahren, um später darin nachschlagen zu können.

Achtung!

Vor dem ersten Einschalten und der Inbetriebnahme des Geräts lesen Sie auf jeden Fall die Sicherheitsanweisungen durch um Verletzungen sowie Beschädigungen des Geräts zu vermeiden.

Sicherheitshinweise

Bitte lesen Sie diese Hinweise bevor Sie das Gerät bedienen und verwahren Sie sie an einem sicheren Ort. Befolgen Sie die Sicherheitshinweise um Schäden oder gar Verletzungen durch Strom, Kurzschlüsse oder Brand zu vermeiden. Dazu gehört unter anderem Folgendes:

Entfernen Sie weder Gehäuse noch Rückwand, es befinden sich keine Teile im Gerät, die von Ihnen gewartet werden könnten. Sollte eine Reparatur nötig sein, wenden Sie sich bitte an eine qualifizierte Werkstatt.

- Setzen Sie das Gerät weder Regen noch sonstiger Feuchtigkeit aus, vermeiden Sie den Betrieb unter feuchten oder nassen Bedingungen. Stellen Sie auch keine flüssigkeitsgefüllten Behälter darauf, damit keine Spritzer in das Gerät gelangen können.
- Sollte das Stromkabel oder der Stecker beschädigt sein, ein Soundverlust während der Benutzung des Pianos auftreten, Sie einen ungewöhnlichen Geruch wahrnehmen oder Rauch austritt, schalten Sie das Gerät bitte unverzüglich aus, trennen Sie es vom Strom und geben Sie es in eine qualifizierte Fachwerkstatt.
- Benutzen Sie nur Spannungen, für die das Gerät zugelassen ist. Diese ist auf dem Typenschild des Pianos angegeben.
- Bevor Sie das Gerät reinigen, trennen Sie es bitte immer vom Strom. Berühren Sie niemals den Stecker oder die Steckdose mit feuchten Händen!
- Überprüfen Sie bitte regelmäßig den Zustand des Steckers und entfernen Sie den Schmutz oder Staub, der sich eventuell darauf angesammelt hat.

Vorsichtsmaßnahmen

- Platzieren Sie das Stromkabel nicht in der Nähe von Heizquellen wie Heizkörpern oder Radiatoren, biegen Sie es nicht übermäßig, stellen Sie keine schweren Gegenstände darauf und geben Sie auch Acht, dass es nicht anderweitig beschädigt wird. Verlegen Sie es so, dass niemand darüber stolpern oder darauf treten kann und keine Gegenstände darüber gerollt werden können.
- Wenn Sie das Gerät vom Strom trennen möchten, ziehen Sie bitte stets am Stecker und keinesfalls am Kabel.
- Betreiben Sie das Piano nicht an einer Mehrfachsteckdose, das kann sowohl einen Soundverlust, sowie eine Überlastung oder Überhitzung der Steckdose zur Folge haben.
- Trennen Sie das Piano von der Steckdose, wenn Sie es längere Zeit nicht benutzen und grundsätzlich während eines Gewitters.
- Bevor Sie das Piano an andere Geräte anschließen, schalten Sie bitte stets alle Geräte aus, drehen alle Lautstärkeregler auf Minimum und schalten Sie dann erst die Geräte ein.
- Setzen Sie das Gerät nicht übermäßigem Staub oder Vibrationen aus, weder Hitze noch Kälte, auch nicht direktem Sonnenlicht und lassen Sie es nicht tagsüber im Auto liegen. Sie vermeiden dadurch einerseits Verfärbungen und Schäden an der Oberfläche, andererseits Schäden an der Elektronik.
- Benutzen Sie das Piano nicht in der Nähe von Fernseh- oder Radiogeräten und Lautsprechern um Interferenzen zu vermeiden, die den Betrieb des Pianos stören könnten.
- Stellen Sie das Piano nicht auf unebenem Boden auf, da es dadurch nicht stabil steht und eventuell umkippen könnte.
- Bevor Sie das Piano transportieren, ziehen Sie bitte sämtliche Kabel ab.
- Wenn Sie das Gerät reinigen möchten, benutzen Sie bitte ein trockenes, weiches Tuch. Benutzen Sie keine Verdüner, Lösungsmittel oder sonstige Reinigungsflüssigkeiten oder chemisch imprägnierte Tücher. Stellen Sie keine vinylhaltigen Produkte auf das Piano, ebenso wenig Plastik- oder Gummi-Objekte. Dadurch könnte sich die Oberfläche des Pianos verfärben.
- Setzen Sie sich nicht auf das Piano und stellen Sie keine schweren Gegenstände darauf.
- Wenden Sie im Umgang mit Knöpfen, Tasten und Steckern keine Gewalt an.
- Seien Sie vorsichtig, damit die Tastenabdeckung nicht Ihre Finger einklemmt. Stecken Sie keinesfalls einen Finger in den Spalt zwischen Abdeckung und Tastatur!
- Geben Sie Acht, dass auch sonst keinerlei Gegenstände in den Spalt zwischen Abdeckung und Tastatur gelangen. Sollte es dennoch passieren, trennen Sie das Gerät vom Strom und geben Sie es zur Inspektion in eine qualifizierte Werkstatt.
- Halten Sie einen Abstand von 3 cm zwischen Wand und Piano ein. Dieser ist wichtig für die Zirkulation der Luft, die ein Überhitzen des Pianos verhindert.
- Lesen Sie sorgfältig das Kapitel über Aufbau und Inbetriebnahme, da Sie sich bei unsachgemäßem Aufbau verletzen oder das Gerät beschädigen können.

- Betreiben Sie das Piano nicht über einen längeren Zeitraum bei hoher Lautstärke, da dies zu einem, unter Umständen dauerhaften, Hörverlust führen kann. Wenn Sie den Verdacht haben, schlechter zu hören oder Geräusche wie Klingeln oder Pfeifen wahrnehmen, konsultieren Sie bitte einen Arzt.
- Schalten Sie das Gerät während eines Gewitters aus und trennen Sie es von der Steckdose.

Sicherheitsanweisungen (Kurzübersicht)

Bitte lesen Sie den folgenden Abschnitt sorgfältig durch, bevor Sie das Instrument in Gebrauch nehmen! Bitte bewahren Sie diese Bedienungsanleitung sorgfältig auf.

Stromversorgung

Bitte schließen Sie das mitgelieferte Netzteil an einer Steckdose mit korrekter Spannung an. Verbinden Sie das Gerät nicht mit einer Steckdose, deren Spannung für das Gerät nicht geeignet ist. Trennen Sie das Netzteil vom Strom, wenn Sie das Instrument nicht benutzen oder während eines Gewitters.

Anschlüsse

Bevor Sie das Instrument mit anderen Geräten verbinden, schalten Sie bitte alle Geräte zuerst aus. Das bewahrt die Geräte vor Schäden und hilft, Fehlfunktionen zu vermeiden.

Umgebung

Setzen Sie das Gerät den folgenden Bedingungen bitte nicht aus, um Verformungen, Verfärbungen oder ernsthaftere Schäden zu vermeiden:

- direktem Sonnenlicht
- extremen Temperaturen
- extremer Feuchtigkeit
- Staub oder Schmutz
- starken Vibrationen oder Erschütterungen - magnetischen Feldern.

Interferenzen

Sind Radio- oder Fernsehgeräte in der Nähe des Instruments aufgestellt, kann es zu Interferenzen kommen. Sollte, dass der Fall sein, stellen Sie die Geräte bitte weiter auseinander.

Reinigung

Bitte reinigen Sie das Instrument ausschließlich mit einem weichen, trockenen Tuch. Benutzen Sie bitte keine Farbverdünner, Lösungsmittel, Reinigungsflüssigkeiten oder chemisch imprägnierte Reinigungstücher.

Handhabung

Wenden Sie bitte keine übermäßige Gewalt beim Umgang mit Knöpfen und Schaltern an und sorgen Sie dafür, dass kein Papier, Metall oder sonstige Objekte in das Instrument gelangen können. Sollte es doch passieren, trennen Sie das Gerät bitte sofort vom Stromkreis und bringen Sie es zum Fachhändler zur Überprüfung.

Entfernen Sie bitte stets alle Kabelverbindungen, bevor Sie das Instrument bewegen!

Inhaltsverzeichnis

Stromversorgung.....	3
Anschlüsse.....	3
Umgebung.....	3
Interferenzen.....	3
Reinigung.....	3
Handhabung.....	4
Aufbau	6
Display & Kontrolleinheit	11
Vordere Kontrolleinheit.....	11
LCD Display.....	13
Verbindungen	14
Stromversorgung	15
Anpassung der Lautstärke	15
Anpassung des Glanzes (Brilliance) ...15	
Abspielen von Demosongs	16
Auswahl einer Stimme	16
Zwei Stimmen gleichzeitig.....	16
Verschiedene Stimmen an beiden Händen	17
Transpose.....	17
Piano Modus	17
Twinova	18
Begleitautomatik	18
Begleitung spielt nur den Rhythmus.....	18
Abspielen ganzer Lieder einer Stilrichtung	19
Begleitvariationen.....	19
Anpassung der Geschwindigkeit.....	20
One Touch Einstellung.....	20
Equalizer	21
DSP Effekt	22
Harmonie	23
Spielen mit der Harmoniefunktion.....	23
Einstellen der Harmonie-Variante.....	23
Funktionsmenü	23
Stimmeinstellungen.....	24
Oktavenverschiebung.....	24
Anschlagsempfindlichkeit.....	24
Akkordtypeneinstellung.....	24
Änderung des Split Punktes.....	24
Twinova Split Punkt / Oktavenverschiebung	25
Harmonie-Variante.....	25
Equalizer.....	25
Saitenresonanz.....	25
Soft Pedal.....	26
Einfrieren.....	26
Metronom Takt und Ton.....	26
Fade Einstellung.....	26
MIDI Out Kanal.....	27
Song Loop (Dauerschleife).....	27
Auto Standby (APO).....	27
System Zeiteinstellungen.....	27
Automatische Bluetooth Verbindung.....	28
Zurücksetzen auf Werkseinstellungen.....	28
Performance Memory (Speicher)	28
Einstellen des Panels.....	28
Einstellungen abrufen.....	29
Auswahl einer Speicherbank.....	29

Bestimmte Einstellungen unveränderbar machen (Freeze-Funktion)	29	Anschluss eines USB Sticks	34
Aufnahme eines Songs	29	Datei von USB Stick abspielen	34
MIDI Aufnahme	29	Datei auf USB Stick speichern	34
Aufnahme vorbereiten	30	Datei von USB Laden	35
Aufnahme Starten	30	USB Stick formatieren	35
Aufnahme Stoppen	30	MIDI	35
Abspielen einer Aufnahme	30	Was ist MIDI?	35
Aufnahmeeinstellungen	31	Problembehandlung	36
Audio Aufnahmen	32	Spezifikationen	37
Vorgespeicherte Lieder	32	Anhang	39
Lieder abspielen	32	Stimmen Liste	39
Einstellungen der Liederwiedergabe	33	Style Liste	50
Üben der Lieder	33	51
Bluetooth	33	Lieder Liste	52
Koppeln	33	Demosong Liste	52
Abspielen der Bluetooth-Songs	33	Akkord Liste	53
Beenden der Bluetooth-Verbindung	34	MIDI Implementierungstabelle	54
		WEEE/CE-Erklärung	55

Aufbau

Bitte überprüfen Sie vor dem Aufbau, ob alle abgebildeten Teile im Paket enthalten sind. Falls Teile beschädigt, oder nicht enthalten sind kontaktieren Sie bitte den Kundendienst des Musikhauses Kirstein.

A	Pedalhalterung
B	Rechter Standfuß
C	Linker Standfuß
D	Hinterer Standfuß
E	Pianokörper
F	Unterlegscheibe
G	M12x45mm Sechskantschraube
H	Ø3x15mm Schraube
I	Kupferstange
J	Schraubenschlüssel

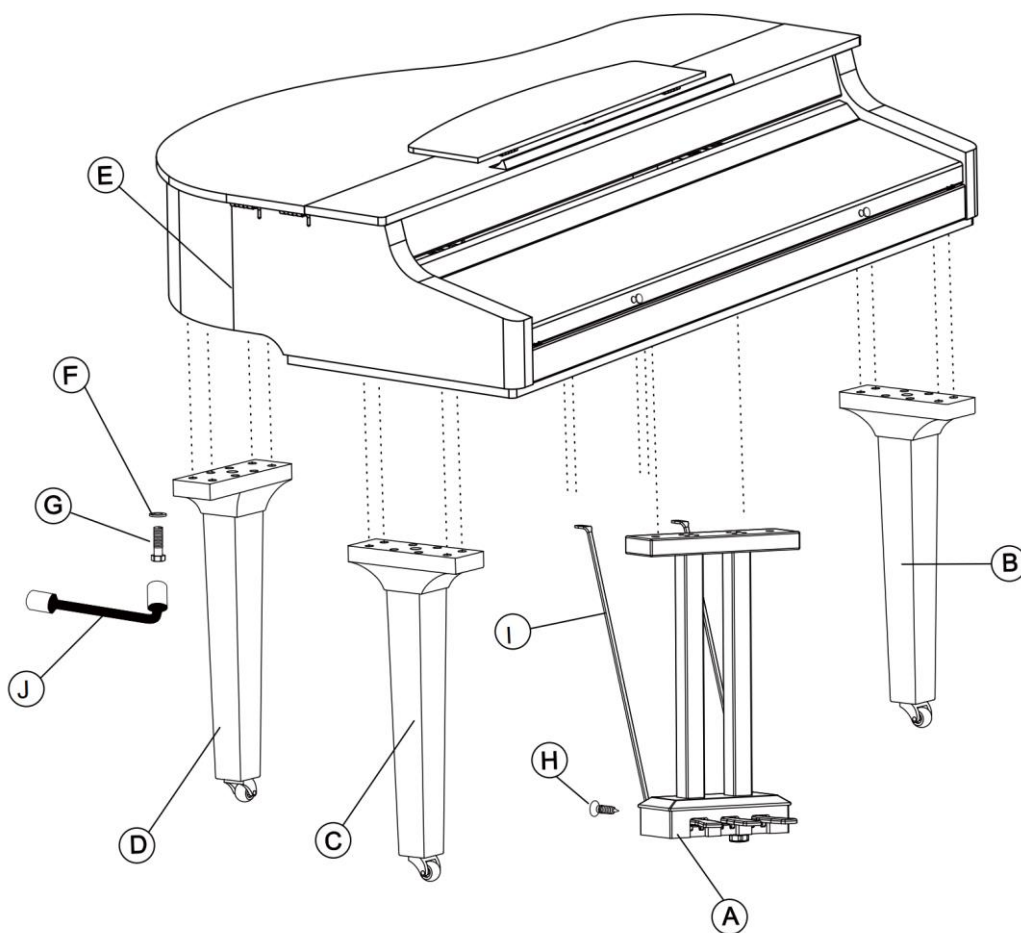

Folgen Sie nun den Anweisungen um die Standfüße am Piano montieren zu können. Dazu benötigen Sie einen Phillips Schraubendreher, welcher nicht im Lieferumfang enthalten ist.

- A) Drehen Sie den Karton um, so dass der Boden des Kartons nach oben zeigt und öffnen Sie die Box. Entfernen Sie auch den Schutzschaum vom Piano.

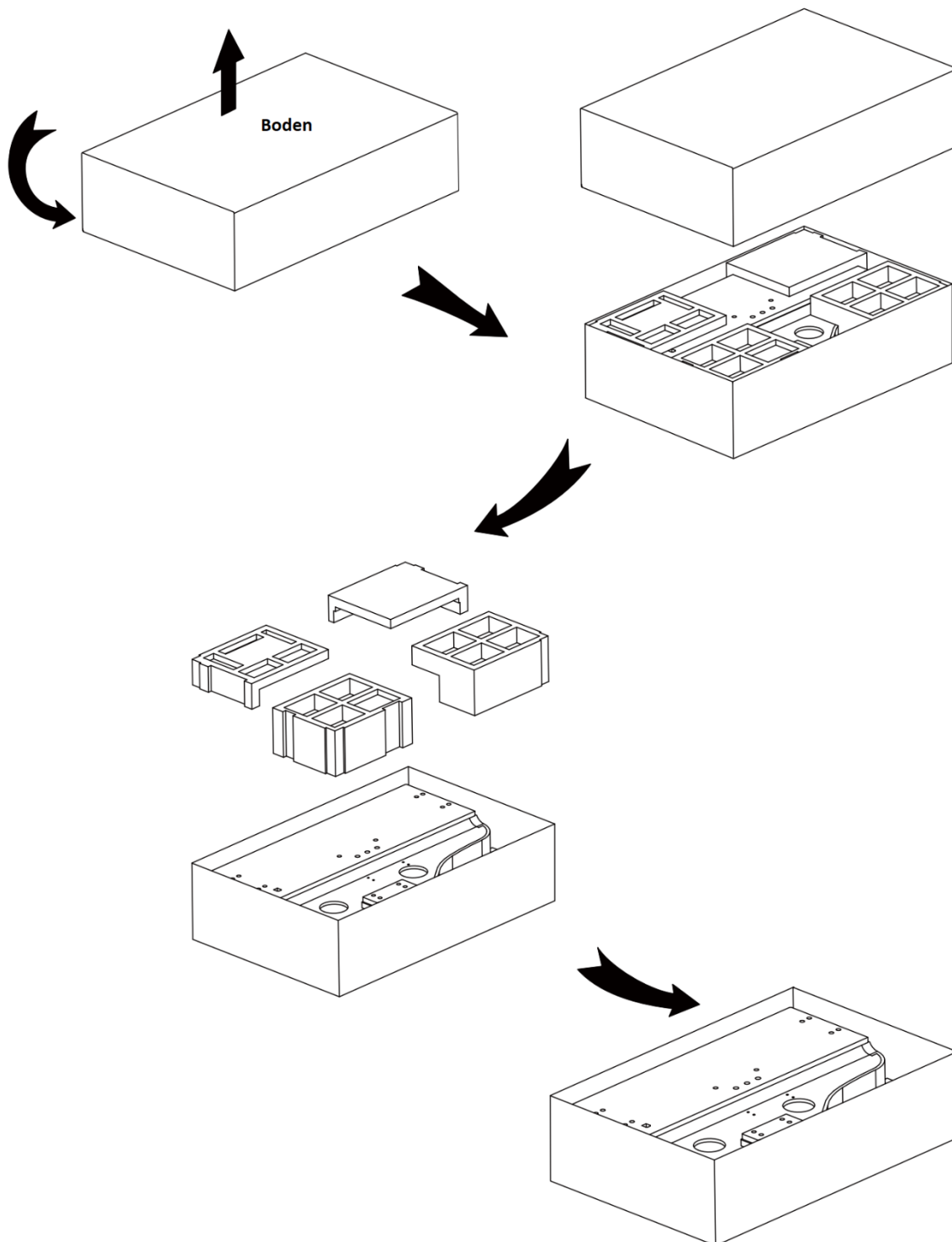

- B) Stellen Sie den linken Standfuß (C) auf die linke Seite des Pianokörpers. Richten Sie dann die vorgebohrten Löcher aus, so dass diese mit jenen am Piano übereinstimmen. Anschließend werden die Schrauben (G 2x) mit je einer Unterlegscheibe versehen und mit dem Schraubenschlüssel festgezogen.

Wiederholen Sie diesen Schritt um den rechten und den hinteren Standfuß montieren zu können.

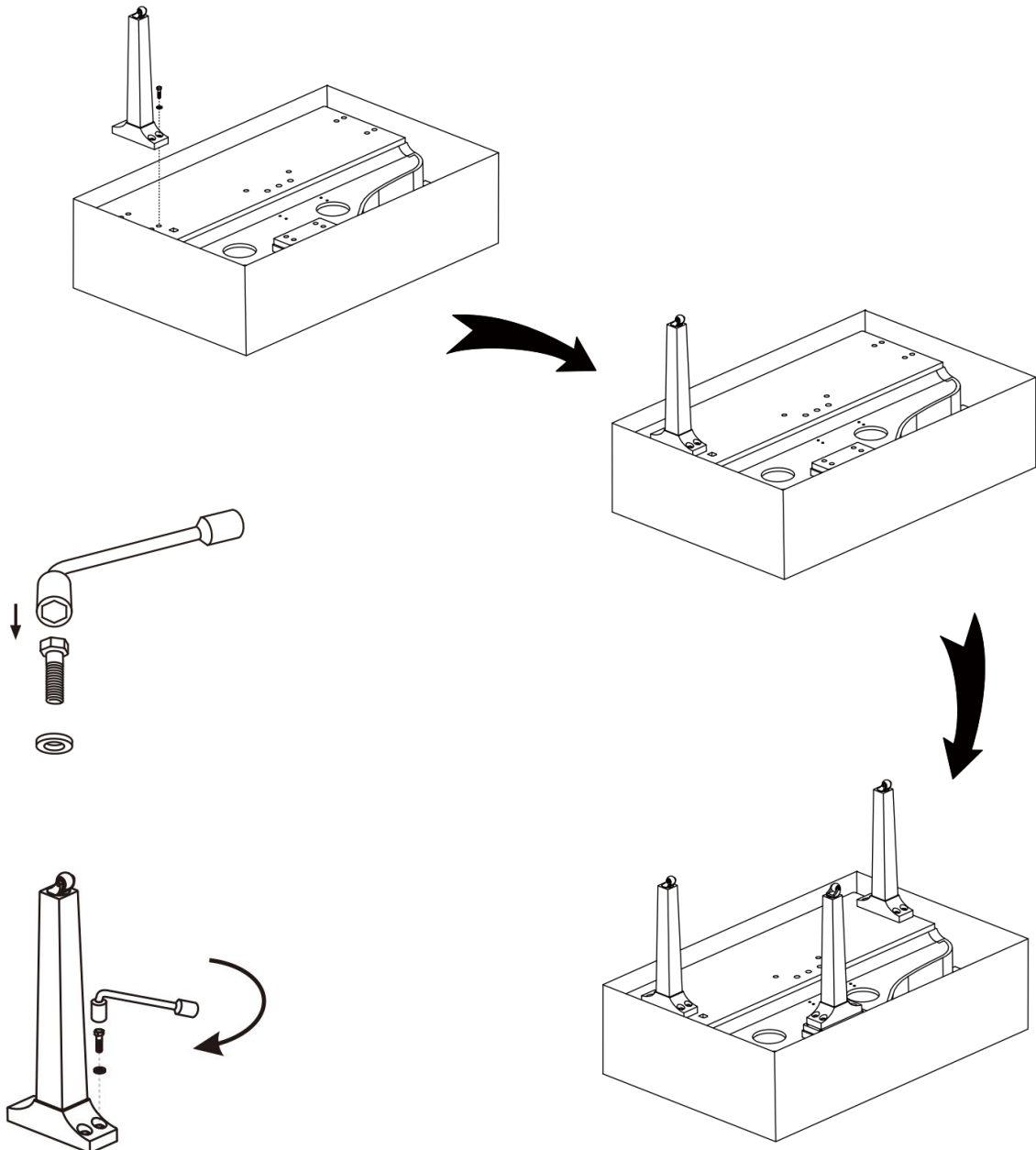

C) Nutzen Sie die Schrauben (H) um die zwei Kupferstangen am hinteren Teil der Pedalhalterung zu befestigen.

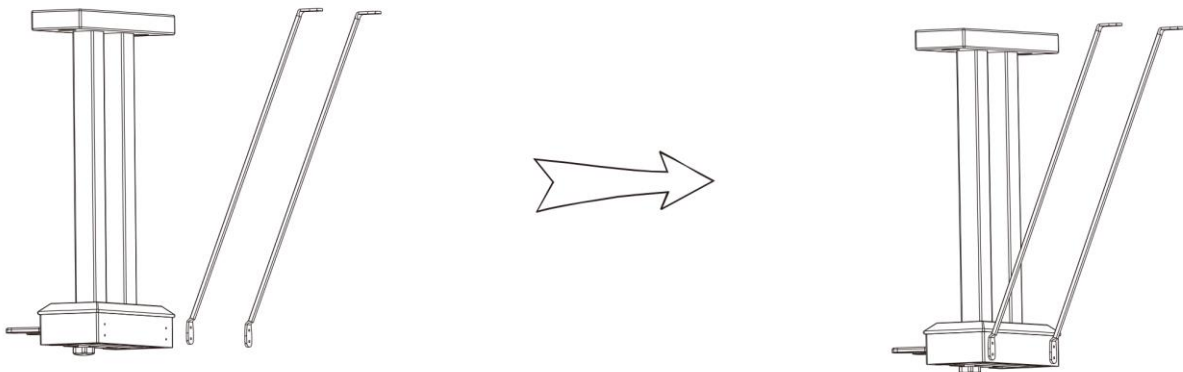

D) Platzieren und befestigen Sie anschließend die Pedalhalterung auf der unteren Seite des Pianokörpers.

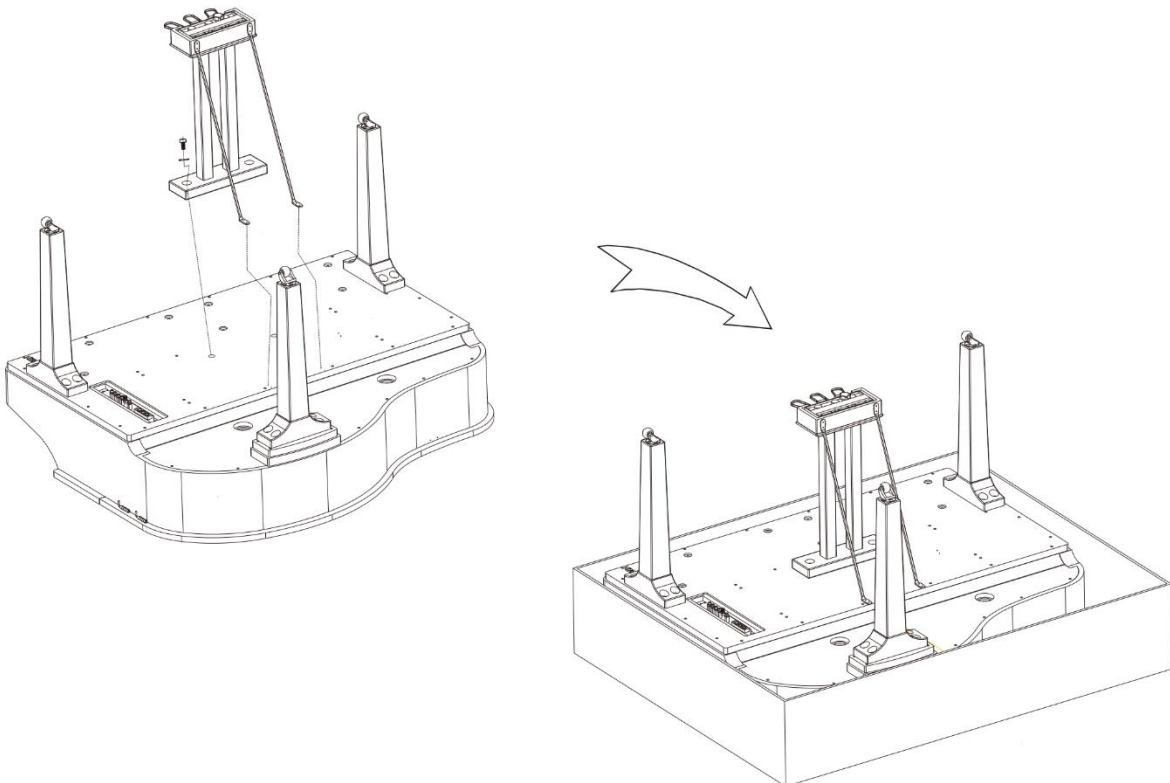

E) Nun können Sie das Piano umdrehen.

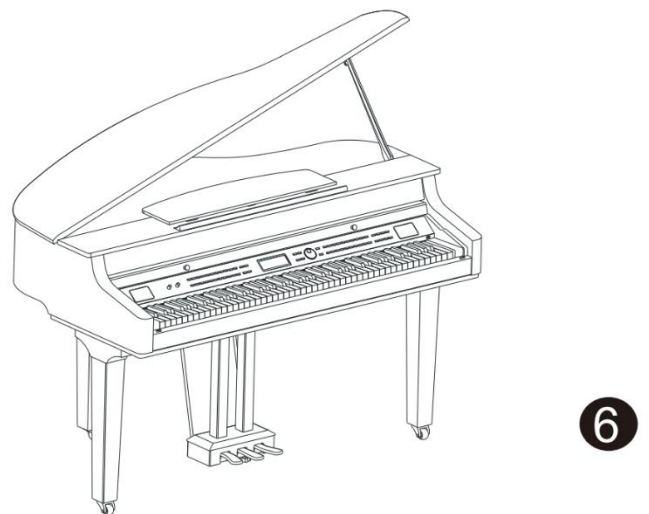
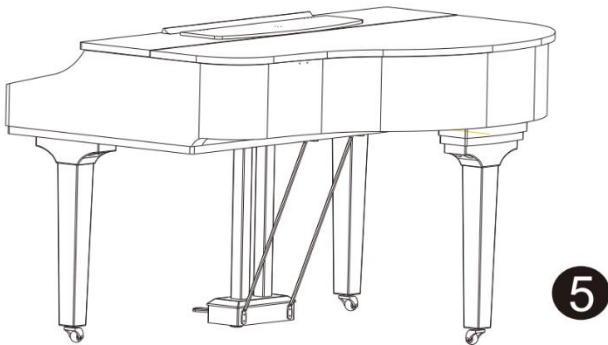
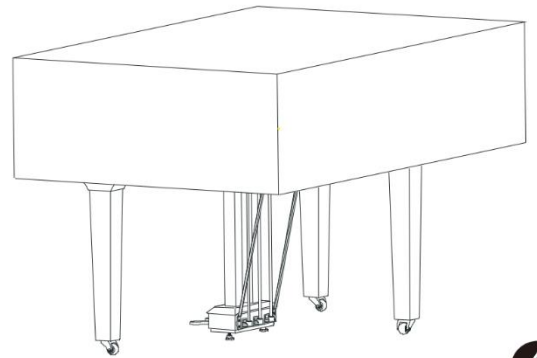
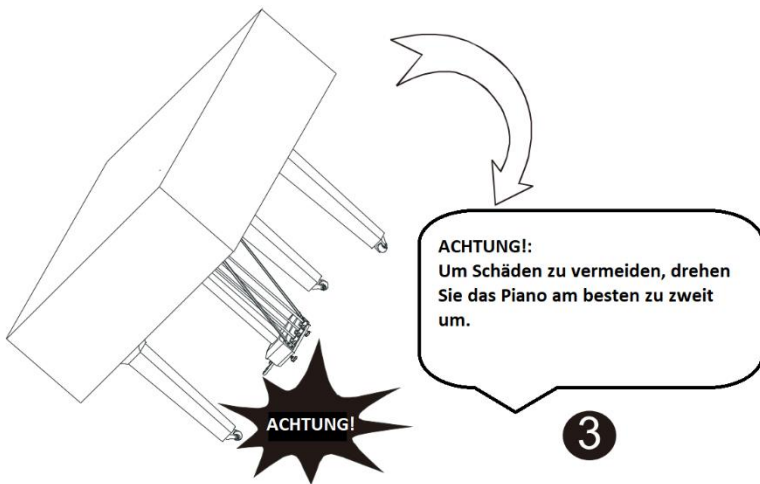
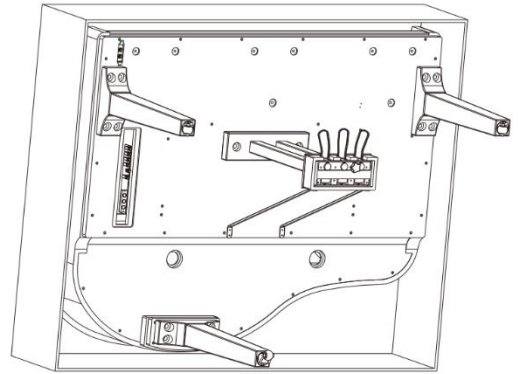
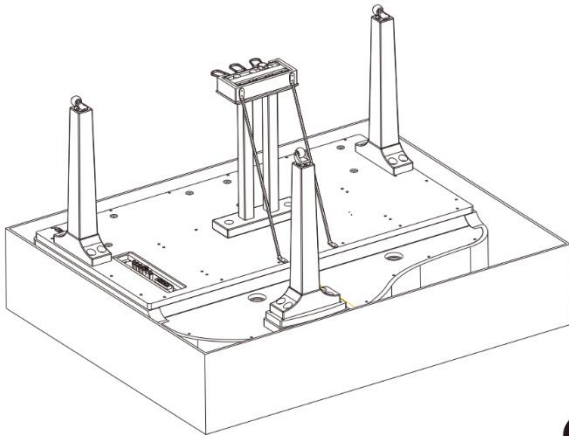

Display & Kontrolleinheit

Vordere Kontrolleinheit

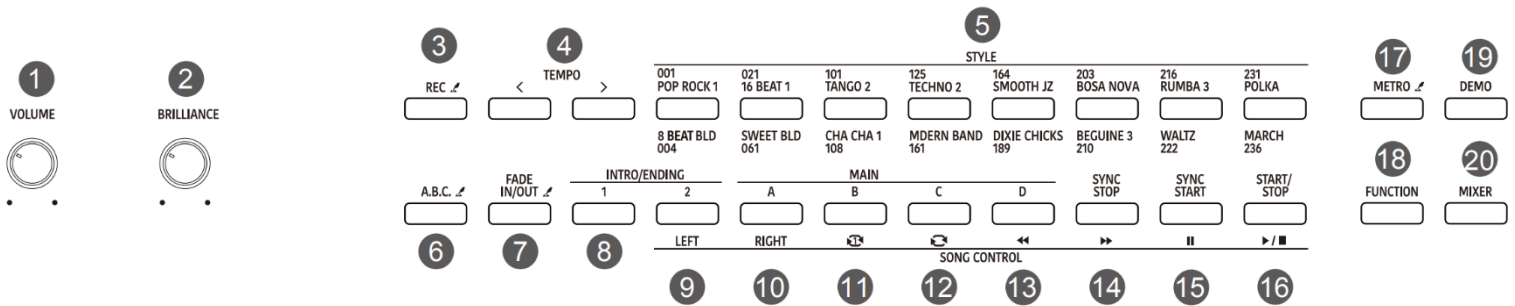

1. Lautstärke Regler

Passen Sie hier die Lautstärke an.

2. Brillanz Regler

Passen Sie hier die Brillanz bzw. den Glanz des Sounds an.

3. Aufnahme Knopf

Mit eingestecktem USB Stick: Drücken um Audioaufnahme zu starten.

Ohne USB Stick: Drücken um MIDI-Aufnahme zu starten.

Drücken und halten Sie den Knopf um in die Einstellungen zu gelangen.

4. Tempo (+/-) Knöpfe

Passen Sie hier die Geschwindigkeit an.

5. Stilauswahl Knopf

Wählen Sie hier einen Stil aus. Drücken Sie den Knopf einmal um einen primären Stil auszuwählen und drücken Sie den Knopf erneut um einen sekundären Stil auszuwählen.

6. A.B.C. Knopf

Drücken Sie diesen Knopf um die A.B.C Funktion an oder auszuschalten.

Drücken und halten Sie den Knopf um in die Akkordeinstellungen zu gelangen.

7. Fade in/out Knopf

Drücken Sie diesen Knopf um Fade In bzw. Fade Out ein oder auszuschalten.

Drücken und halten Sie den Knopf um in die Einstellungen für die Fadefunktion zu gelangen.

8. Intro/Ending 1 Knopf

Spielt das Intro bzw. Ending 1 Muster ab.

9. Intro/Ending 2 Knopf

Spielt das Intro bzw. Ending 2 Muster ab.

10. Main A Knopf

Im Stilmodus: Spielt das Hauptmuster A ab.

Im Liedmodus: Schaltet die rechte Hand an/aus.

11. Main B Knopf

Im Stilmodus: Spielt das Hauptmuster B ab.

Im Liedmodus: Spielt den aktuellen Song in einer Dauerschleife ab.

12. Main C Knopf

Im Stilmodus: Spielt das Hauptmuster C ab.

Im Liedmodus: Spielt alle Songs in einer Dauerschleife ab.

13. Main D Knopf

Im Stilmodus: Spielt das Hauptmuster D ab.

Im Liedmodus: Spielt das derzeitige Lied von vorne ab.

Im Bluetoothmodus: Spielt den vorherigen Bluetooth Song ab.

14. Sync Stop Knopf

Im Stilmodus: Schalten Sie die Sync Stop Funktion an oder aus.

Im Liedmodus: Spulen Sie die aktuelle Wiedergabe vor.

Im Bluetoothmodus: Spielen Sie den nächsten Bluetooth Song ab.

15. Sync Stop Knopf

Im Stilmodus: Schalten Sie die Sync Stop Funktion an oder aus.

Im Liedmodus: Pausieren Sie die Wiedergabe.

Im Bluetoothmodus: Pausieren Sie die Bluetooth Wiedergabe.

16. Start/Stop Knopf

Starten/Stoppen Sie die Wiedergabe eines Songs (auch Bluetooth)

17. METRO Knopf

Drücken Sie den Knopf um das Metronom zu aktivieren.

Drücken und halten Sie den Knopf um in die Einstellungen zu gelangen.

18. FUNCTION Knopf

Drücken Sie den Knopf um in das Funktionsmenü zu gelangen.

19. Demo Knopf

Drücken Sie den Knopf um in den Demomodus zu gelangen.

20. Mixer Knopf

Drücken Sie den Knopf um in das Mixer Menü zu gelangen.

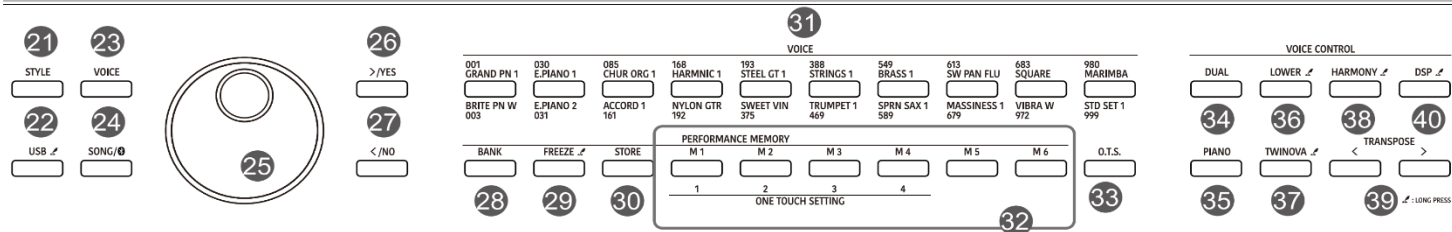

21.STYLE Knopf

Drücken Sie diesen Knopf um den Style-Modus zu aktivieren.

22.USB Knopf

Dieser Knopf schaltet den USB Modus an. Drücken und halten Sie den Knopf um in das USB Menü zu gelangen.

23.VOICE Knopf

Drücken Sie den Knopf um den Stimmenmodus zu aktivieren.

24.SONG/BLUETOOTH Knopf

Wenn Bluetooth deaktiviert ist, drücken Sie den Knopf um den Liedmodus zu aktivieren.

Wenn Bluetooth aktiviert ist, drücken Sie den Knopf einmal um den Bluetooth Modus zu aktivieren und drücken Sie ihn erneut um in den Liedmodus zu wechseln.

25.DATA Drehknopf

Passen Sie hiermit Parameter an.

26.+ /YES Knopf

Erhöht den Wert eines Parameters. Drücken Sie [+ /YES] und [- /NO] gleichzeitig um die Standardwerte wiederherzustellen.

27.- /NO Knopf

Verringert den Wert eines Parameters. Drücken Sie [+ /YES] und [- /NO] gleichzeitig um die Standardwerte wiederherzustellen.

28.BANK Knopf

Wählen Sie eine Speicherbank aus

29.FREEZE Knopf

Drücken Sie den Knopf um die Freeze Funktion ein oder auszuschalten. Drücken und halten Sie den Knopf um in die Einstellungen zu gelangen.

30.STORE Knopf

Speichern Sie die aktuellen Einstellungen auf einen Speicherplatz. Drücken Sie STORE und M1 gleichzeitig um die Einstellungen auf M1 zu speichern.

31.VOICE Select Knöpfe

Hiermit können Sie direkt eine vorinstallierte Stimme auswählen. Drücken Sie die Taste einmal um die Primärstimme auszuwählen und drücken Sie die Taste erneut um eine Sekundärstimme auszuwählen.

32.M1-M6 Knöpfe

Im Speichermodus: Laden Sie Einstellungen von dem jeweiligen Speicherplatz.

Im O.T.S. Modus:

Laden Sie Stimmen die dem aktuellen Stil entsprechen.

33.O.T.S. Knopf

Drücken Sie diesen Knopf um One Touch Setting an oder auszuschalten.

34.DUAL Knopf

Drücken Sie den Knopf um den Dualmodus an oder auszuschalten.

35.PIANO Knopf

Drücken Sie diesen Knopf um den Pianomodus zu aktivieren.

36.LOWER Knopf

Drücken Sie diesen Knopf um die LOWER Funktion an oder auszuschalten. Drücken und halten Sie diesen Knopf um die Splitpunkt Einstellungen aufzurufen.

37.TWINOVA Knopf

Drücken Sie den Knopf um die Twinova Funktion an oder auszuschalten. Drücken und halten Sie diesen Knopf um die Twinova Split Einstellungen aufzurufen.

38.HARMONY Knopf

Drücken Sie den Knopf um die Harmonie Funktion an oder auszuschalten. Drücken und halten Sie die Taste um die Harmonie Einstellungen aufzurufen.

39.TRANSPOSE +/- Knöpfe

Passen Sie die Transpose Werte an.

40.DSP Knopf

Drücken Sie den Knopf um DSP an oder auszuschalten. Drücken und halten Sie die Taste um die DSP Einstellungen aufzurufen.

LCD Display

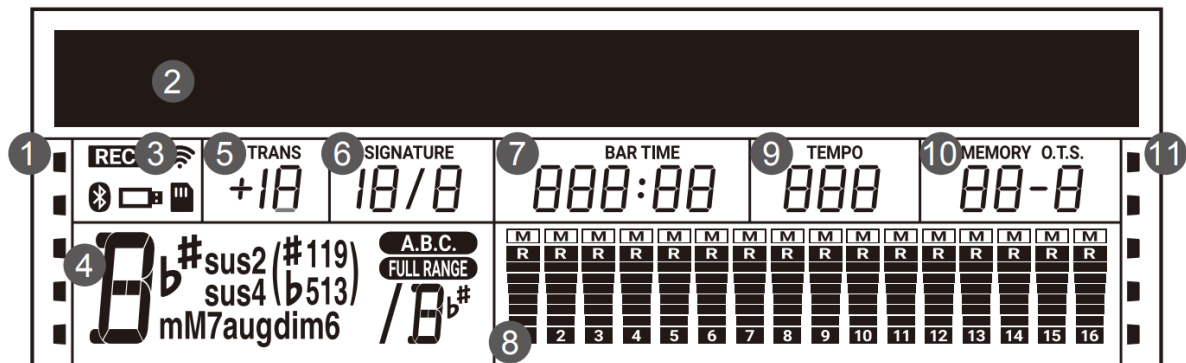

- | | |
|--|--|
| <ol style="list-style-type: none"> 1. Funktionen Anzeige 2. 192x16 Dot Matrix LCD 3. Funktionen Anzeige 4. Akkord 5. Transpose 6. Takt 7. Zeitanzeige/Zeitmessung | <ol style="list-style-type: none"> 8. Zeigt Lautstärke während des Abspielens eines Songs (MIDI) 9. Geschwindigkeit 10. Speicher/O.T.S. 11. Funktionen Anzeige |
|--|--|

Verbindungen

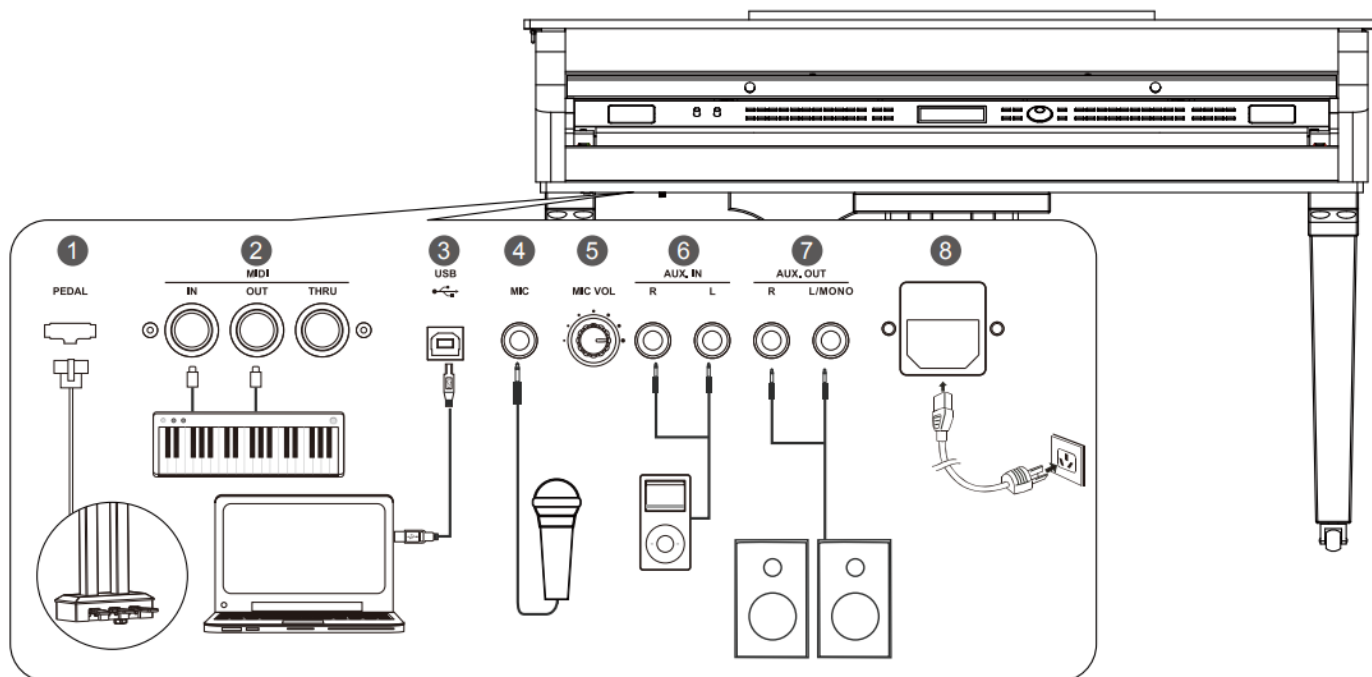

1. Pedalbuchse

Schließen Sie hier Ihr Pedal an.

2. MIDI OUT / MIDI IN / MIDI THRU Buchsen

Sie können mit Hilfe von Standard-MIDI-Kabeln externe MIDI-Laufwerke an den Buchsen des Pianos anschließen.

Die MIDI IN-Buchse empfängt MIDI-Daten von einem externen Laufwerk, die MIDI OUT-Buchse übermittelt MIDI-Daten, die vom Piano erzeugt werden.

MIDI (Musical Instrument Digital Interface) ist ein internationales Standardformat für die Kommunikation zwischen elektronischen Musikinstrumenten. Das bedeutet, dass alle Geräte, die über ein MIDI-Terminal verfügen, z.B. elektronische Instrumente oder

Computer, ganz einfach untereinander Daten austauschen können, ohne sie umständlich konvertieren zu müssen.

3. USB Buchse

Hier können Sie Ihr Keyboard z.B. mit dem Computer verbinden um z.B. Songs zu transferieren oder aber das Keyboard über die PC-Lautsprecher abspielen.

4. Mikrofonbuchse

Bevor Sie Ihr Mikrofon anschließen stellen Sie bitte sicher, dass der Lautstärkeregel auf 0 gestellt ist, da es ansonsten zu sehr lauten Störgeräuschen kommen kann.

5. Mikrofonlautstärkeregel

Regeln Sie hier die Lautstärke des Mikrofons.

6. AUX IN Buchse

Das Piano kann durch diesen Anschluss Töne „Lieder“, Sounds von dem angeschlossenen Gerät durch die Boxen abspielen. Nutzen Sie ein Audiokabel und verbinden Sie es mit dem AUX IN Anschluss des Pianos und dem „Output“-Anschluss Ihres Gerätes (z.B. MP3 Player).

7. AUX OUT Buchse

Dier Anschluss wird verwendet wenn Sie eine stärkere externe Audioquelle anschließen wollen (z.B. Verstärker). Nutzen Sie ein Audiokabel und verbinden Sie es mit dem AUX OUT Anschluss des Pianos und dem „Input“-Anschluss des externen Gerätes.

8. Stromanschluss

Verbinden Sie hier das mitgelieferte Netzteil.

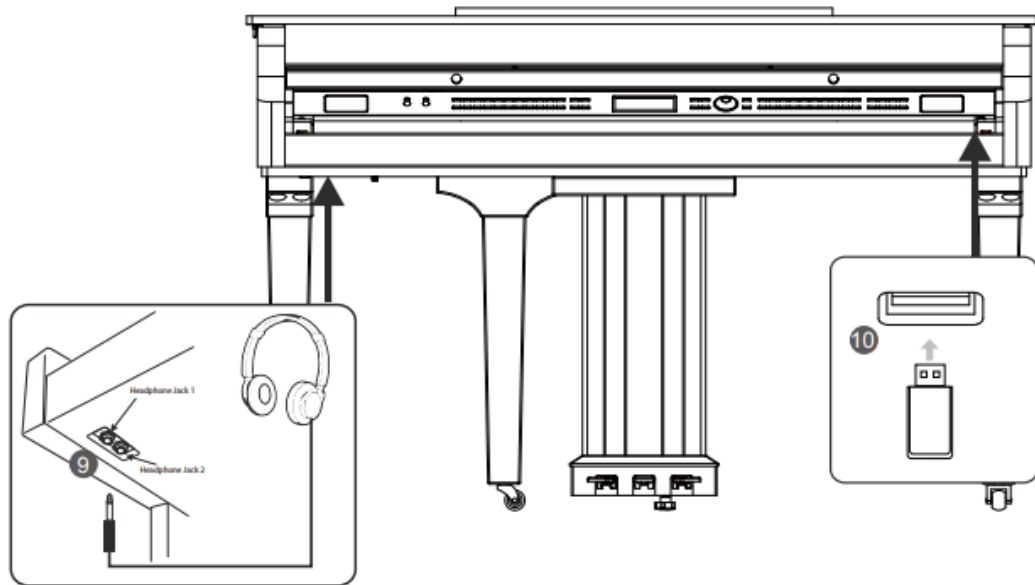

9. Kopfhöreranschluss

Stecken Sie hier Ihre Kopfhörer an. Die integrierten Boxen im Piano schalten sich automatisch ab nachdem Kopfhörer angeschlossen wurden.

10.USB Port

Verbinden Sie hier Ihren USB Stick um Dateien laden oder zu speichern.

Stromversorgung

1. Vor dem anschalten sollte überprüft werden ob der An/Ausschalter auf „Aus“ steht und ob die Lautstärkereglern auf „0“ stehen.
2. Verbinden Sie das Netzteile mit dem Piano und mit einer 230V Steckdose.
3. Drücken Sie den POWER Knopf

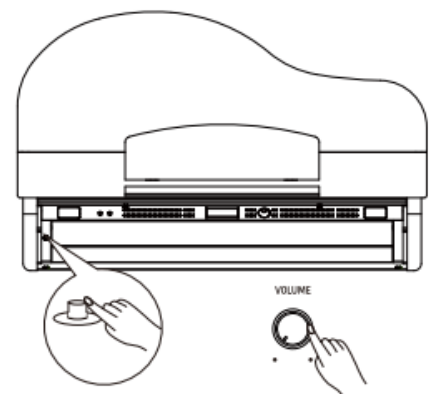

Anpassung der Lautstärke

Drehen Sie an dem Drehregler um die Lautstärke anzupassen. Hinweis: Zu laute Lautstärke schädigt auf Dauer Ihrem Gehör.



Anpassung des Glanzes (Brilliance)

Brilliance legt das Timbre des Pianos fest. Umso mehr Brilliance eingestellt wird, umso dominanter wird der Sound des Pianos. Diese Einstellung lässt sich ebenfalls per Drehrad einstellen.



Abspielen von Demosongs

Das Piano bietet eine Vielzahl an Demo/Lernmusik, die Sie zum Lernen oder einfach nur aus Spaß benutzen können.

1. Drücken Sie die DEMO Taste.
2. Wählen Sie mit Hilfe von +/YES bzw. -/NO den gewünschten Song aus.
3. Drücken Sie START/STOP um die Wiedergabe zu beenden.

Hinweis: Die Noteneingabe während der Wiedergabe ist deaktiviert.

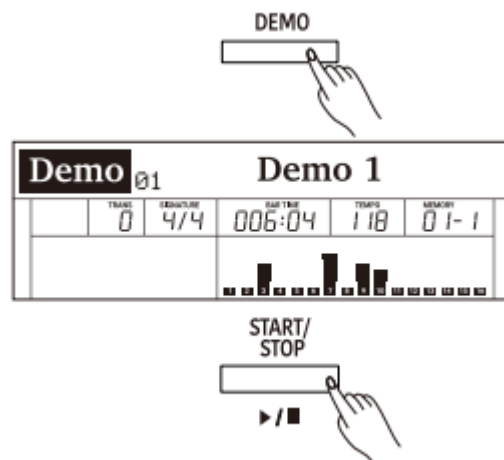

Auswahl einer Stimme

Dieses Piano verfügt über die Fähigkeit, wie akustische, hochwertige Pianos/Flügel zu klingen und gleichzeitig wie andere Instrumente wie z.B. Schlagzeug zu klingen.

1. Drücken Sie VOICE.
2. Wählen Sie mit Hilfe von +/YES bzw. -/NO den gewünschten Song aus.
3. Spielen Sie mit der gewählten Stimme

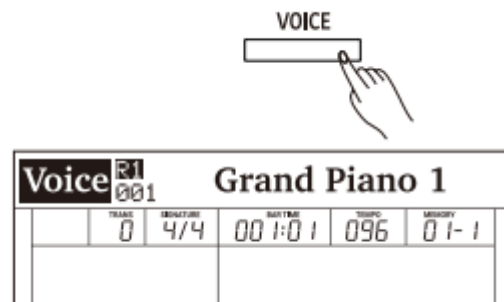

Zwei Stimmen gleichzeitig

1. Aktivieren Sie die DUAL Funktion mit Hilfe des DUAL Knopfs.
2. Wählen Sie mit Hilfe von +/YES bzw. -/NO den gewünschten Song aus (Dargestellt als R2 auf dem Display).
3. Spielen Sie mit den Stimmen.
4. Deaktivieren Sie die DUAL Funktion durch erneutes drücken der DUAL Taste.

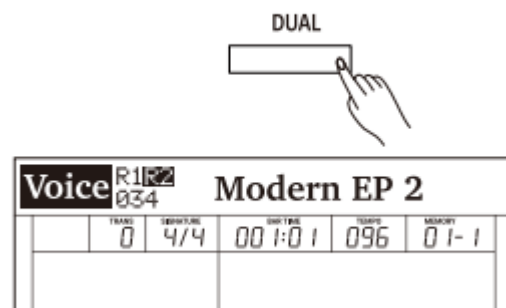

Verschiedene Stimmen an beiden Händen

Hier wird das Piano in zwei Hälften geteilt. Jede Hälfte kann eine eigene Stimme nutzen.

1. Drücken Sie LOWER. Das Display zeigt nun „L“.
2. Wählen Sie eine Stimme mit dem Datakontrollrad aus.

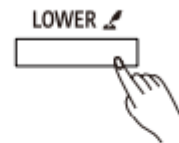

Voice		R1R2L	Electric Grand 3		
	026				
TRANS	SIGNATURE	SHUTTLE	TEMP	MEMORY	
0	4/4	00 1:0 1	096	0 1- 1	

3. Änderung des Splitpunktes

Drücken und halten Sie die LOWER Taste um in das Menü zu gelangen. Anschließend können Sie mit Hilfe der +/- Tasten (oder durch drücken des gewünschten Punktes) den Splitpunkt neu festlegen. Der Standardpunkt lässt sich durch gleichzeitiges drücken von + und – herstellen.

Func		LOWER SPLIT		F#3	
TRANS	SIGNATURE	SHUTTLE	TEMP	MEMORY	
0	4/4	00 1:0 1	096	0 1- 1	

Default Lower Split



4. Durch Drücken der VOICE Taste können Sie R2 und L aktivieren oder deaktivieren.

Transpose

Mit dieser Funktion können Sie die Tonhöhe des Pianos in Halbtonschritten verändern um sie an anderen Instrumenten oder Sängern anzupassen. Sie können so ganz einfach die Tonart wechseln ohne Ihren Fingersatz anpassen zu müssen. Wenn z.B. Transpose F gewählt ist, ertönt ein F, wenn Sie ein C spielen. In anderen Worten: Sie können das Stück in C-Dur spielen und hören es transponiert auf F-Dur.

1. Drücken Sie Transpose+ / Transpose- um den Wert anzupassen.
2. Das gleichzeitige Drücken von + und – stellt den Standardwert wieder her.

Piano Modus

Dieser Modus richtet sich speziell an Pianospiele, in dem das Digitalpiano den Klang und das Spielgefühl eines akustischen Pianos herstellt.

1. Drücken Sie PIANO um den Modus zu aktivieren/deaktivieren.

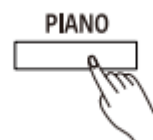

Concert Grand					
TRANS	SIGNATURE	SHUTTLE	TEMP	MEMORY	
0	4/4	00 1:0 1	096	0 1- 1	

Twinova

Dieser Modus teilt das Piano in zwei identische Bereiche und ermöglicht somit ein gemeinsames Spielen.

1. Drücken Sie TWINOVA. Der Standard Splitpunkt ist E3
2. Um diesen zu verändern drücken und halten Sie TWINOVA und drücken Sie anschließend den gewünschten Splitpunkt.
3. Der Standardpunkt lässt sich durch gleichzeitiges drücken von + und – herstellen.
4. Drücken und halten Sie TWINOVA und wählen Sie anschließend TWINOVA OCTAVE aus um die Oktaven mit Hilfe von +/- zu verschieben.

Hinweis: Die Pedalfunktionen verändern sich in diesen Modus wie folgt:

Rechtes Pedal: Noten im rechten Bereich klingen länger.

Mittleres Pedal: Noten in beiden Bereichen klingen länger.

Linkes Pedal: Noten im linken Bereich klingen länger.

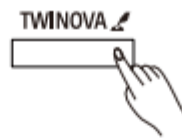

Twinova					
TRACK	BEAT/MEASURE	START TIME	TEMPO	MEMORY	
0	4/4	00:01:01	096	01-1	

Func		TWINOVA SPLIT				E3
TRACK	BEAT/MEASURE	START TIME	TEMPO	MEMORY		
0	4/4	00:01:01	078	01-1		

Func		TWINOVA OCTAVE				0
TRACK	BEAT/MEASURE	START TIME	TEMPO	MEMORY		
0	4/4	00:01:01	078	01-1		

Begleitautomatik

Diese Funktion stellt Ihnen eine vollständige Band oder ein komplettes Orchester als Begleitung zur Seite. Abhängig von den Akkorden, die Sie mit der linken Hand spielen, passt sich die Begleitautomatik selbständig an. Das Instrument verfügt über eine reiche Auswahl von Styles. Probieren Sie verschiedene aus, eine Liste mit den verfügbaren Styles finden Sie im Anhang.

Begleitung spielt nur den Rhythmus

1. Drücken Sie STYLE.
2. Wählen Sie mit +/- den gewünschten Stil aus.
3. Drücken Sie Start/Stop um die Automatik zu starten bzw. zu stoppen.

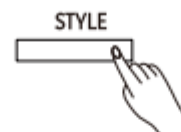

Style		Pop Rock 1			
TRACK	BEAT/MEASURE	START TIME	TEMPO	MEMORY	
002	4/4	00:01:01	096	01-1	

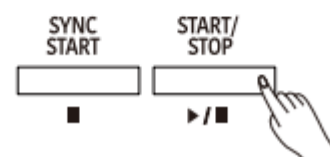

Abspielen ganzer Lieder einer Stilrichtung

In diesem Modus spielt das Piano, bei aktiviertem Akkordmodus, auch die passenden Akkorde.

Im Akkordmodus bietet Ihnen das Piano folgende Möglichkeiten an:

Akkord Typ	Beschreibung
Fingered	Erkennt automatisch alle Arten von Akkorden
Multi Finger	Erkennt nur Multi Finger Akkorde (C-Dur 6 z.B.)
Bass Inversion	Spielt die umgekehrte Bassversion des gespielten Akkords
Full Range	Kombiniert alle oben genannten Funktionen

1. Drücken Sie die A.B.C. Taste und wählen Sie durch erneutes drücken den gewünschten Modus aus.

Falls Sie nur bestimmte Akkorde spielen wollen drücken und halten Sie A.B.C. um in die Einstellungen zu gelangen und wählen Sie mit Hilfe von +/- den Akkordtyp.

2. Drücken Sie SYNC START. Somit startet die Begleitautomatik nachdem Sie einen Akkord gespielt haben.

Alternativ können Sie auch noch ein Song im Hintergrund abspielen in dem Sie START/STOP drücken.

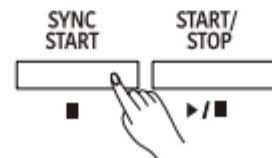
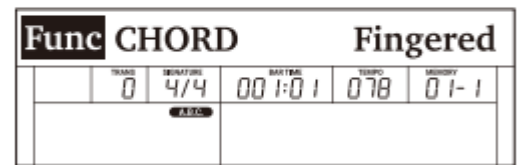
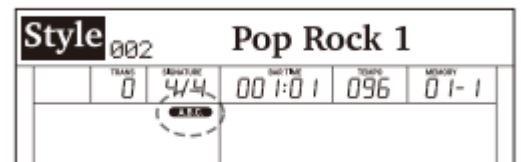
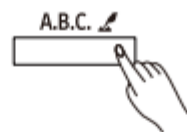

Begleitvariationen

Es können auch noch andere Effekte hinzugefügt werden um die Variation zu erhöhen.

INTRO

Fügt ein passendes Intro hinzu.

MAIN

Dies fügt ein passendes Akkordmuster hinzu.

FILL IN

Hiermit wird eine passende Folge von Akkorden hinzugefügt.

ENDING

Hier wird ein passendes Ende hinzugefügt. Nach dem das Ending zu ende ist stoppt auch die Begleitautomatik.

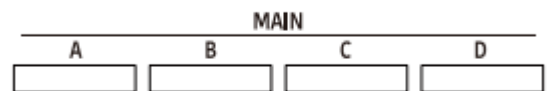
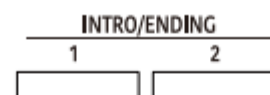

Anpassung der Geschwindigkeit

Jede Stilrichtung kommt mit einem eigenen Tempo, dieses können Sie aber nach Ihrem belieben Verändern.

1. Drücken Sie TEMPO+ oder TEMPO- um die Geschwindigkeit anzupassen. Sie können auch am DATACONTROLRAD drehen.
2. Der Standardwert lässt sich durch gleichzeitiges drücken von + und - herstellen.

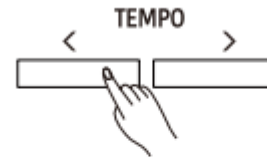

Style	002	Pop Rock 1			
TEMPO	0	BEAT/4	00 1:01	TEMPO	01-1
		ADJ			

One Touch Einstellung

Hiermit können alle Begleitautomatikeinstellungen (inkl. Stimmenauswahl und digitaler Effekte aufgerufen werden.)

1. Drücken Sie O.T.S. um die Funktion einzuschalten.
2. Drücken Sie M1-M4 um zum derzeitigen Stil passende Einstellungen aufzurufen.

Hinweis: Im OTS Menü kann genau eingestellt werden welche Funktion aktiviert werden soll und welche nicht.

O.T.S.

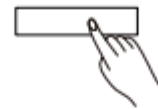

Style	002	Pop Rock 1			
TEMPO	0	BEAT/4	00 1:01	TEMPO	01-1
		ADJ			
				O.T.S.	1

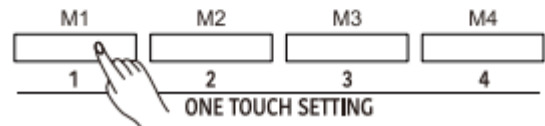

Metronom

Das Metronom bietet einen stetigen Takt um Ihnen das Spielen zu erleichtern.

1. Drücken Sie METRO.
2. Drücken Sie METRO erneut um das Metronom auszuschalten.

METRO

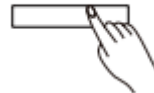

Metronom Takt und Ton

Drücken und halten Sie METRO um in die Einstellungen zu gelangen und nutzen Sie anschließend +/- um den Takt zu verändern.

Func	METRO				4/4
TEMPO	0	BEAT/4	00 1:01	TEMPO	01-1

Equalizer

Hier können Sie alle Effekte bzw. Spuren in der Lautstärke anpassen um die Balance erhalten zu können.

1. Drücken Sie MIXER.
2. Wählen Sie den gewünschten Parameter aus.
3. Passen Sie die Lautstärke des Parameters mit Hilfe von +/- an. Der Standardwert lässt sich durch gleichzeitiges drücken von + und - herstellen.



Mixer		MUSIC VOL:			20
TRANS	0	SIGNATURE	4/4	BAR TIME	00 1:0 1
				TEMPO	096
				MEMORY	0 1-1

Parameter	LCD Display	Volume Range
Music volume	MUSIC VOL: xxx	0 - 32
Voice R1 volume	R1 VOL: xxx	0 - 32
Voice R2 volume	R2 VOL: xxx	0 - 32
Voice L volume	L VOL: xxx	0 - 32
Metronome volume	METRO VOL: xxx	0 - 32
Mic volume	MIC VOL: xxx	0 - 32
Rhythm sub. volume	RHYTHM_S VOL: xxx	0 - 32
Rhythm master volume	RHYTHM_M VOL: xxx	0 - 32
Bass volume	BASS VOL: xxx	0 - 32
Chord 1 volume	CHORD1 VOL: xxx	0 - 32
Chord 2 volume	CHORD2 VOL: xxx	0 - 32
Chord 3 volume	CHORD3 VOL: xxx	0 - 32
Phrase 1 volume	PHRASE1 VOL: xxx	0 - 32
Phrase 2 volume	PHRASE2 VOL: xxx	0 - 32

DSP Effekt

Der DSP Effekt verleiht Ihrem Sound eine gewisse Tiefe bzw. ein eigenes Ambiente. Dies erfolgt durch Simulation einer echten Umgebung wie z.B. das Spielen in einer großen Halle.

Der DSP Effekt ist Standardmäßig eingeschaltet und kann mit Hilfe der DSP Taste ausgeschaltet werden.

1. Drücken und halten Sie die DSP Taste.
2. Wählen Sie den gewünschten Parameter
3. Verändern Sie den Parameter mit +/-.

Parameter	Display	Range
Voice R1 DSP Effect Type	R1 DSP TYPE xxx	Hall, Room, Crs.Dely, Tp.Delay, Tp.Echo, Chorus, Flanger, Phaser, Overdriv, Amp, Metl.Dst, Hard.Dst, Tremolo, Auto.Wah, Tp.Wah, None(Off)
Voice R1 DSP Effect Level	R1 DSP LEVEL xxx	0-32
Voice R1 Global Reverb Level Send	R1 G.REV SEND xxx	0-32
Voice R1 Global Chorus Level Send	R1 G.CHR SEND xxx	0-32
Voice R2 DSP Effect Type	R2 DSP TYPE xxx	Hall, Room, Crs.Dely, Tp.Delay, Tp.Echo, Chorus, Flanger, Phaser, Overdriv, Amp, Metl.Dst, Hard.Dst, Tremolo, Auto.Wah, Tp.Wah, None(Off)
Voice R2 DSP Effect Level	R2 DSP LEVEL xxx	0-32
Voice R2 Global Reverb Level Send	R2 G.REV SEND xxx	0-32
Voice R2 Global Chorus Level Send	R2 G.CHR SEND xxx	0-32
Voice L DSP Effect Type	L DSP TYPE xxx	Hall, Room, Crs.Dely, Tp.Delay, Tp.Echo, Chorus, Flanger, Phaser, Overdriv, Amp, Metl.Dst, Hard.Dst, Tremolo, Auto.Wah, Tp.Wah, None(Off)
Voice L DSP Effect Level	L DSP LEVEL xxx	0-32
Voice L Global Reverb Level Send	L G.REV SEND xxx	0-32
Voice L Global Chorus Level Send	L G.CHR SEND xxx	0-32
Microphone DSP Effect Type	MIC DSP TYPE xxx	Echo1, Echo2, Echo3, Phaser1, Phaser2, Enhanc, Wah, Overdv1, Overdv2, Lo-Fi, Comp, Gate, None(Off)
Microphone DSP Effect Level	MIC DSP LEVEL xxx	0-32
Microphone Global Reverb Level Send	MIC G.REV SEND xxx	0-32
Microphone Global Chorus Level Send	MIC G.CHR SEND xxx	0-32
Global Reverb Type	G.REV TYPE xxx	Hall1, Hall2, Hall3, Hall4, Pno.Hall, Room1, Room2, Room3, Church, Garage, Std.Hall
Global Reverb Level	G.REV LEVEL xxx	0-32
Global Chorus Type	G.CHR TYPE xxx	Chorus1, Chorus2, Chorus3, Chorus4, GM.Chr1, GM.Chr2, Celeste1, Celeste2, Sympho1, Sympho2, Doubler, Std.Chr
Global Chorus Level	G.CHR LEVEL xxx	0-32

Harmonie

Mit dieser Funktion können Sie den Tönen der rechten Hand verschiedene Harmonie-Noten beifügen wodurch sich unmittelbar harmonischerer Ausdruck Ihres Spiels ergibt.

Spielen mit der Harmoniefunktion

1. Drücken Sie HARMONY um die Funktion zu aktivieren; die Kontrolllampe leuchtet auf.
2. Schalten Sie die A.B.C-Funktion ein und spielen Sie einen Akkord mit der linken Hand. Wenn Sie mit der rechten Hand spielen, werden automatisch Harmonien hinzugefügt.
3. Drücken Sie HARMONY abermals um die Funktion wieder zu beenden.



Einstellen der Harmonie-Variante

1. Halten Sie die Taste HARMONY gedrückt um das entsprechende Menü zu öffnen.
2. Benutzen Sie die Tasten +/YES und -/NO um einen Harmonie-Typ auszuwählen.

Func		HARMONY			Duet				
TRIME	0	SIGNATURE	4/4	BAR TIME	00 1:0 1	TEMPO	096	MEMORY	0 1- 1
A.B.C									

Bitte beachten Sie: Die Harmonie-Typen „1+5“ und „Octave“ sind immer verfügbar, die ändern erst, wenn Sie die A.B.C-Funktion einschalten und einen Akkord im linken Bereich des Keyboards spielen.

Funktionsmenü

1. Drücken Sie die Taste FUNCTION um das Menü aufzurufen; im Display erscheint der aktuelle Parameter.
2. Benutzen Sie das Drehrad um einen Parameter auszuwählen. Mit den Tasten +/YES und -/NO können Sie die Werte verändern. Drücken Sie die beiden Tasten gleichzeitig, wird der Wert auf die Werkseinstellung zurückgesetzt.

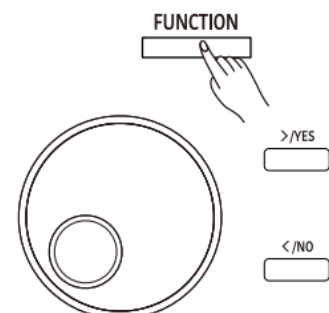

Bitte beachten Sie: Erfolgt keine Eingabe innerhalb von 10 Sekunden, wird das Funktionsmenü automatisch beendet.

Stimmeinstellungen

Diese Funktion verändert die Stimmung des gesamten Keyboards in 2-Cent-Schritten in einem Bereich von ± 50 Cent (100 Cent).

1. Wählen Sie im Funktionsmenü den Parameter „Tune“ aus.
2. Benutzen Sie die Tasten +/YES und -/NO um den Wert zu verändern.

Func	TUNE					00
	TRANS	SIGNATURE	BAR TIME	TEMPO	MEMORY	
	0	4/4	00 1:0 1	096	0 1- 1	
	ABC					

Oktavenverschiebung

Die Funktion ermöglicht das Ändern der Stimmung eines ausgewählten Sounds um eine Oktave.

1. Wählen Sie im Funktionsmenü den Parameter „Octave R1“, „Octave R2“ oder „Octave L“ aus.
2. Benutzen Sie die Tasten +/YES und -/NO um den Wert zu verändern.

Func	OCTAVE R1					00
	TRANS	SIGNATURE	BAR TIME	TEMPO	MEMORY	
	0	4/4	00 1:0 1	096	0 1- 1	
	ABC					

Bitte beachten Sie: Die Werkseinstellung für die Sounds kann variieren.

Anschlagsempfindlichkeit

Mit dieser Funktion können Sie das Soundlevel über die Anschlagsstärke steuern, genau wie bei einem akustischen Instrument.

1. Wählen Sie im Funktionsmenü den Parameter „Touch“ aus.
2. Benutzen Sie die Tasten +/YES und -/NO um den Wert zu verändern.

Func	TOUCH					Medium1
	TRANS	SIGNATURE	BAR TIME	TEMPO	MEMORY	
	0	4/4	00 1:0 1	096	0 1- 1	
	ABC					

Bitte beachten Sie: Die Einstellung bleibt gespeichert, auch wenn Sie das Instrument ausschalten.

Akkordtypeneinstellung

Hier können Sie die Variante der Akkord-Eingabe einstellen.

1. Wählen Sie im Funktionsmenü den Parameter „Chord“ aus.
2. Benutzen Sie die Tasten +/YES und -/NO um den Wert zu verändern.

Func	CHORD					Fingered
	TRANS	SIGNATURE	BAR TIME	TEMPO	MEMORY	
	0	4/4	00 1:0 1	096	0 1- 1	
	ABC					

Änderung des Split Punktes

Der Split Point „teilt“ das Keyboard in zwei Bereiche. Wenn die Begleitautomatik (A.B.C) aktiv ist, kontrolliert die linke Hand das Playback der Begleitautomatik. Bei inaktiver Begleitautomatik spielt die linke Hand die Lower Voice.

1. Wählen Sie im Funktionsmenü den Parameter „Lower Split“ aus.
2. Benutzen Sie die Tasten +/YES und -/NO um den Wert zu verändern.

Func	LOWER SPLIT					F#3
	TRANS	SIGNATURE	BAR TIME	TEMPO	MEMORY	
	0	4/4	00 1:0 1	096	0 1- 1	
	ABC					

Twinova Split Punkt / Oktavenverschiebung

Hier werden Split Point und Oktave für den TwinovaModus festgelegt.

1. Wählen Sie im Funktionsmenü den Parameter „Twinova Split/Twinova Octave“ aus.
2. Benutzen Sie die Tasten +/YES und -/NO um den Wert zu verändern.

Func	TWINOVA SPLIT					E3
	TRANS	SIGNATURE	BAR TIME	TEMPO	MEMORY	
	0	4/4	00 1:0 1	078	01-1	

Func	TWINOVA OCTAVE					0
	TRANS	SIGNATURE	BAR TIME	TEMPO	MEMORY	
	0	4/4	00 1:0 1	078	01-1	

Harmonie-Variante

1. Wählen Sie im Funktionsmenü den Parameter „Harmony“ aus.
2. Benutzen Sie die Tasten +/YES und -/NO um Ihre Auswahl zu treffen.

Func	HARMONY					Duet
	TRANS	SIGNATURE	BAR TIME	TEMPO	MEMORY	
	0	4/4	00 1:0 1	096	01-1	

Harmony Type	LCD Display
Duet	Duet
Trio	Trio
Octave	Octave
1+5	1+5
Country Duet	CountryDuet
Block	Block
4 Close 1	4Close1
4 Close 2	4Close2
4 Open	4Open

Equalizer

Der EQ kontrolliert das Gain der verschiedenen Frequenzbereiche. Unterschiedliche EQ-Werte ergeben unterschiedliche Sounds.

1. Wählen Sie im Funktionsmenü den Parameter „EQ“ aus.
2. Benutzen Sie die Tasten +/YES und -/NO um Ihre Auswahl zu treffen.

Func	EQ					Piano
	TRANS	SIGNATURE	BAR TIME	TEMPO	MEMORY	
	0	4/4	00 1:0 1	096	01-1	

Saitenresonanz

Ist ein Piano-Sound ausgewählt, wird durch Drücken des Sustain-Pedals ein Saiten Resonanzeffekt erzeugt. Der Effekt klingt nach einem akustischen Grand Piano.

1. Wählen Sie im Funktionsmenü den Parameter „String Res.“ aus.
2. Benutzen Sie die Tasten +/YES und -/NO um Ihre Auswahl zu treffen.

Bitte beachten Sie: Die Einstellung bleibt erhalten, auch wenn Sie das Piano ausschalten.

Func	STRING RES.					8
	TRANS	SIGNATURE	BAR TIME	TEMPO	MEMORY	
	0	4/4	00 1:0 1	096	01-1	

Soft Pedal

Sie können dem Soft-Pedal verschiedene Funktion zu weisen.

1. Wählen Sie im Funktionsmenü den Parameter „Soft Pedal“ aus.
2. Benutzen Sie die Tasten +/YES und -/NO um Ihre Auswahl zu treffen.

Detaillierte Beschreibung der Pedal-Funktionen	
Funktion	Beschreibung
Soft	Erzeugt einen weicheren Klang der gespielten Noten
Play	Startet oder Stoppt das Playback eines Styles
Memory	Wechselt zwischen den Speicherplätzen

Einfrieren

Wenn die Freeze-Funktion aktiviert ist, werden Style-Einstellungen nicht verändert, auch wenn ein Speicher aufgerufen wird.

1. Wählen Sie im Funktionsmenü den Parameter „Freeze“ aus.
2. Benutzen Sie die Tasten +/YES und -/NO um Ihre Auswahl zu treffen.

Func	FREEZE				Style
	0	4/4	00:01	096	01-1

Bitte beachten Sie: Die Einstellungen sind nur verfügbar, wenn die Freeze-Funktion aktiv ist.

Metronom Takt und Ton

1. Wählen Sie im Funktionsmenü den Parameter „Metro“ aus.
2. Benutzen Sie die Tasten +/YES und -/NO um Ihre Auswahl zu treffen.

Func	METRO				4/4
	0	4/4	00:01	096	01-1

Fade Einstellung

Sie können die Zeit für das Fade In/Out in Sekunden einstellen.

1. Wählen Sie im Funktionsmenü den Parameter „Fade Time“ aus.
2. Benutzen Sie die Tasten +/YES und -/NO um Ihre Auswahl zu treffen.

Func	FADE TIME				10
	0	4/4	00:01	096	01-1

MIDI Out Kanal

Sie können hier den MIDI Out-Kanal für den Sound R1 festlegen.

1. Wählen Sie im Funktionsmenü den Parameter „MIDI OUT CH“ aus.
2. Benutzen Sie die Tasten +/YES und -/NO um Ihre Auswahl zu treffen.

Func	MIDI OUT CH				01
TRANS	SIGNATURE	BAR TIME	TEMPO	MEMORY	
0	4/4	00 1:0 1	096	0 1- 1	

Bitte beachten Sie: Die Einstellung bleibt erhalten, auch wenn Sie das Gerät ausschalten.

Song Loop (Dauerschleife)

Ein Loop ist die fortlaufende Wiederholung eines Playbacks. Sie können wählen ob alle Songs wiederholt werden sollen, nur ein einzelner oder keiner.

1. Wählen Sie im Funktionsmenü den Parameter „Song Loop“ aus.
2. Benutzen Sie die Tasten +/YES und -/NO um Ihre Auswahl zu treffen

Func	SONG LOOP				All
TRANS	SIGNATURE	BAR TIME	TEMPO	MEMORY	
0	4/4	00 1:0 1	096	0 1- 1	

Bitte beachten Sie: Auch beim Ausschalten des Geräts bleibt diese Einstellung erhalten.

Auto Standby (APO)

Das Gerät schaltet sich automatisch nach 15 min ab, wenn es nicht benutzt wird. Sie können diese Abschaltfunktion deaktivieren oder die Zeit nach Ihren Wünschen anpassen.

1. Wählen Sie im Funktionsmenü den Parameter „Power Off“ aus.
2. Benutzen Sie die Tasten +/YES und -/NO um Ihre Auswahl zu treffen.

Func	POWER OFF				15 min
TRANS	SIGNATURE	BAR TIME	TEMPO	MEMORY	
0	4/4	00 1:0 1	096	0 1- 1	

Bitte beachten Sie: Diese Einstellung wird gespeichert, auch wenn sie das Instrument ausschalten. Deaktivieren Sie die APO-Funktion nur für den Bühneneinsatz.

System Zeiteinstellungen

Es kann nützlich sein, eine exakte Zeiteinstellung zu haben, da diese z.B. für das Speichern von Daten verwendet wird. Die Einstellung bleibt erhalten, auch wenn Sie das Gerät ausschalten.

1. Wählen Sie im Funktionsmenü den Parameter „Year / Month / Day / Hour / Minute“ aus.
2. Benutzen Sie die Tasten +/YES und -/NO um die Zeit einzustellen.

Func	YEAR				2016
TRANS	SIGNATURE	BAR TIME	TEMPO	MEMORY	
0	4/4	00 1:0 1	096	0 1- 1	

Automatische Bluetooth Verbindung

Diese Einstellung entscheidet, ob Bluetooth-Verbindungen automatisch hergestellt werden oder nicht. Sobald ein Bluetooth-Gerät erfolgreich gekoppelt ist, kann das Piano die Verbindung automatisch herstellen, sobald das Gerät in Reichweite kommt.

1. Wählen Sie im Funktionsmenü den Parameter „Bluetooth Auto“ aus.
2. Benutzen Sie die Tasten +/YES und -/NO um Ihre Auswahl zu treffen.

Func BLUETOOTH AUTO On					
TRK	BEAT/ME	REPT. TIME	TEMPO	MEMORY	
0	4/4	001:01	096	01-1	

Zurücksetzen auf Werkseinstellungen

1. Wählen Sie im Funktionsmenü den Parameter „System Reset“ aus.
2. Drücken Sie +/YES; im Display erscheint „Reset all settings?“
3. Drücken Sie +/YES, wenn Sie tatsächlich alle Ihre Einstellungen verwerfen möchten.
4. Im Display erscheint als nächste Frage „Delete the user song?“
5. Wenn Sie alle Ihre Songs löschen möchten, bestätigen Sie die Frage mit +/YES.
6. Der Vorgang kann einige Zeit in Anspruch nehmen. Bitte warten Sie geduldig!

Func SYSTEM RESET					
TRK	BEAT/ME	REPT. TIME	TEMPO	MEMORY	
0	4/4	001:01	096	01-1	

Bitte beachten Sie: Schalten Sie während des Vorgang das Gerät keinesfalls aus; es kann die internen Daten des Instruments zerstören und zu Fehlfunktionen führen.

Performance Memory (Speicher)

Die Funktion „Performance Memory“ erlaubt es, alle Ihre vorgenommene Einstellung zu speichern und sie mit einem einzigen Knopfdruck wieder aufzurufen.

Bitte beachten Sie: Um den Speicher auf die Werkseinstellung zurückzusetzen, halten Sie die Tasten STORE und M1 gedrückt während Sie das Gerät einschalten. Damit werden alle Speicherplätze gelöscht.

Einstellen des Panels

1. Es gibt 6 Speicherplätze (Memory Banks), M1-M6.
2. Halten Sie die STORE-Taste gedrückt und drücken Sie einen der Speicherknöpfe M1 bis M6. Bitte beachten Sie, dass dabei die vorherigen Einstellungen überschrieben werden.



Voice 001 Grand Piano 1					
TRK	BEAT/ME	REPT. TIME	TEMPO	MEMORY	
0	4/4	001:01	096	01-1	

Einstellungen abrufen

Drücken Sie einen der Speicherknöpfe M1 bis M6; Ihre Einstellungen werden sofort aufgerufen.

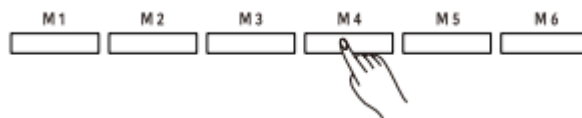

Wenn die Funktion „O.T.S“ aktiv ist, können keine Informationen aus dem Speicher abgerufen werden.

Auswahl einer Speicherbank

1. Drücken Sie BANK; im Display erscheint die aktuelle Nummer.
2. Wählen Sie einen durch wiederholtes Drücken der Taste BANK einen Speicherplatz aus.

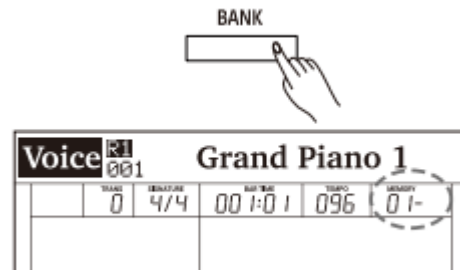

Bestimmte Einstellungen unveränderbar machen (Freeze-Funktion)

Wenn die Freeze-Funktion aktiviert ist, werden einige Style-Einstellungen nicht verändert, auch wenn ein Speicher aufgerufen wird.

1. Drücken Sie FREEZE um die Funktion zu aktivieren. Die Kontrolllampe leuchtet auf.
2. Drücken Sie abermals FREEZE um sie wieder abzuschalten; die Kontrolllampe erlischt.
3. Halten Sie die Taste FREEZE gedrückt um in das entsprechende Einstellungsmenü zu gelangen. Sie können festlegen, ob die Einstellungen für Voice, Style oder Song-Einstellungen „eingefroren“ werden sollen



Aufnahme eines Songs

Sie haben die Wahl zwischen Audio- und MIDI-Aufnahmen.

MIDI Aufnahme

Eine MIDI-Aufnahme können Sie als User-Song in Ihrem Piano speichern. Sie können es dort abspielen oder auf einem USB Flash Drive sichern.

Aufnahme vorbereiten

Drücken Sie REC um das Gerät in den Stand by-Modus zu versetzen. Die Kontrolllampe leuchtet auf und im Display blinkt die Anzeige „Rec“.

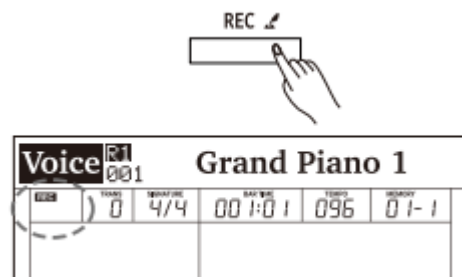

Bitte beachten Sie: Wenn ein Flash Drive eingelegt ist, halten Sie die Taste REC gedrückt um das Einstellungs Menü aufzurufen und wählen Sie dort „MIDI“ als Aufnahmemodus aus. Sie können auch wählen, ob Sie die Aufnahme im Piano oder auf dem Flash Drive speichern wollen. Haben Sie die Einstellungen abgeschlossen, drücken Sie REC um das Gerät in den Stand By-Modus zu versetzen.

Im Stand By-Modus können Sie die Einstellungen für Sound, Style, Tempo, usw. auswählen.

Um den Stand By-Modus zu verlassen, drücken Sie REC.

Aufnahme Starten

Aus dem Stand By-Modus können Sie die Aufnahme starten, indem Sie START/STOP drücken oder anfangen zu spielen. Die Kontrolllampe der REC-Taste leuchtet und die Anzeige hört auf zu blinken.

Aufnahme Stoppen

1. Um die Aufnahme zu stoppen, drücken Sie REC; die Kontrolllampe erlischt.
2. Wenn der Speicher voll ist, wird die Aufnahme automatisch gestoppt und gesichert.

Abspielen einer Aufnahme

1. Nach dem Stoppen der Aufnahme durch Drücken der REC-Taste wird der Song-Modus aktiviert und der aufgenommene Song angezeigt. Drücken Sie START/STOP um das Playback zu starten.

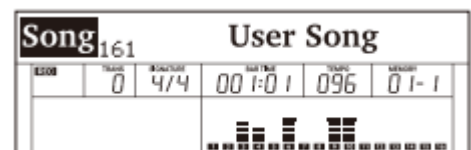

2. Im Stand By-Modus können Sie SONG drücken um in diesen Modus zu gelangen. Mit den Tasten +/YES und -/NO können Sie einen User-Song auswählen und anschließend START/STOP drücken um den Song abzuspielen.

Aufnahmeeinstellungen

1. Halten Sie die Taste REC gedrückt um das Einstellungs Menü zu öffnen.
2. Wählen Sie einen Parameter mit Hilfe des Drehrads.
3. Ändern Sie die Einstellungen mit den Tasten +/YES und -/NO.
4. Anschließend können Sie die Aufnahme wie beschrieben starten.

Rec		Record Type:				MIDI
MODE	TRACK	RECORD	TIME	TEMP	RECORD	
	0	4/4	00 1:0 1	096	0 1- 1	

Parameter	LCD Display	Range
Record Type Setting	Record Type: xxx	MIDI, MP3
MIDI Recording Channel 1	Ch1:R1 xxx	On, Off
MIDI Recording Channel 2	Ch2:R2 xxx	On, Off
MIDI Recording Channel 3	Ch3:L xxx	On, Off
MIDI Recording Channel 4	Ch4:MIDI Ch4 xxx	On, Off
MIDI Recording Channel 5	Ch5:MIDI Ch5 xxx	On, Off
MIDI Recording Channel 6	Ch6:MIDI Ch6 xxx	On, Off
MIDI Recording Channel 7	Ch7:MIDI Ch7 xxx	On, Off
MIDI Recording Channel 8	Ch8:MIDI Ch8 xxx	On, Off
MIDI Recording Channel 9	Ch9:Rhythm_s xxx	On, Off
MIDI Recording Channel 10	Ch10:Rhythm_m xxx	On, Off
MIDI Recording Channel 11	Ch11:Bass xxx	On, Off
MIDI Recording Channel 12	Ch12:Chord1 xxx	On, Off
MIDI Recording Channel 13	Ch13:Chord2 xxx	On, Off
MIDI Recording Channel 14	Ch14:Chord3 xxx	On, Off
MIDI Recording Channel 15	Ch15:Phrase1 xxx	On, Off
MIDI Recording Channel 16	Ch16:Phrase2 xxx	On, Off
Saving the MIDI Recording To	MIDI Save To: xxx	Internal Flash, USB Flash

Bitte beachten Sie:

1. Die Einstellungen für den ersten und letzten Parameter können nur geändert werden, wenn ein Flash Drive eingesteckt ist. Lesen Sie dazu unter dem Stichpunkt „Flash Drive“.
2. Wenn Sie während der MIDI-Aufnahme DSP-Effekt benutzt haben, werden während des MIDI-Playbacks die voreingestellten DSP-Effekte für die Sounds R1, R2 und L deaktiviert und können nicht verändert werden. Sie werden wieder aktiviert, sobald Sie das MIDI-Playback pausieren, stoppen oder den MIDI-Modus verlassen.
3. Wenn Sie die Kanäle 4-8 für die Aufnahme benutzen, schließen Sie bitte ein externes MIDI-Keyboard oder ein ähnliches MIDI-Laufwerk über die MIDI- oder USB-Buchse an und passen Sie die MIDI Out-Kanäle entsprechend an.

Audio Aufnahmen

Bei einer Audio-Aufnahme wird die Aufnahme als MP3-File auf einem USB Flash Drive gesichert. Alle Sounds, die Sie während der Aufnahme hören, werden getreu gespeichert.

1. Schließen Sie ein USB Flash Drive an und warten Sie bis die Kontrolllampe aufleuchtet.
2. Drücken Sie REC um die Aufnahme zu starten; die Kontrolllampe leuchtet auf. Wenn Sie stattdessen eine MIDI-Aufnahme machen wollen, halten Sie die Taste REC gedrückt und ändern Sie in den Einstellungen den Aufnahmetyp zu MIDI, wie zuvor beschrieben.
3. Während der Aufnahme können Sie die Begleitautomatik benutzen, das Keyboard benutzen, Sie können Songs oder Demos abspielen, Musik über die Aux In-Buchse abspielen oder über ein Mikrofon. Alle diese Sounds werden aufgenommen.
4. Um die Aufnahme zu stoppen, drücken Sie die Taste REC. Die Kontrolllampe erlischt.
5. Der aufgenommene Song wird automatisch als „AudioRec 001“ gesichert.
Drücken Sie START/STOP um das Playback zu starten.

Voice	001	Grand Piano 1						
TIME	0	MEASURE	4/4	TIME	00 1:0 1	096	MEMORY	0 1- 1

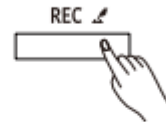

USB	MP3	001	AudioRec001					
TIME	0	MEASURE	4/4	TIME	00 1:0 1	096	MEMORY	0 1- 1

Bitte beachten Sie: Entfernen Sie keinesfalls das USB-Laufwerk oder schalten es aus während ein Song gespeichert wird. Das könnte sowohl das File wie auch das Laufwerk beschädigen.

Vorgespeicherte Lieder

Das Piano verfügt über wunderschöne Klavierstücke, die Sie in der Song-Übersicht im Anhang finden.

Lieder abspielen

1. Drücken Sie SONG um den Modus aufzurufen; im Display erscheinen Nummer und Name des aktuellen Songs.
2. Wählen Sie einen Song mit Hilfe des Dial-Rads oder die Tasten +/YES und -/NO.
3. Drücken Sie START/STOP um das Playback zu starten.

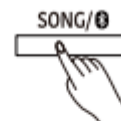

Song	001	Red River Valley						
TIME	0	MEASURE	4/4	TIME	00 1:0 1	095	MEMORY	0 1- 1

Bitte beachten Sie:

1. Sie können die Loop-Funktion nutzen, um Songs fortlaufend abzuspielen.
2. Wenn Bluetooth aktiv ist, drücken Sie einmal die Taste SONG um den Bluetooth-Modus zu aktivieren und ein zweites Mal, um in den Song-Modus zu wechseln.

Einstellungen der Liederwiedergabe

1. Drücken Sie Taste (15) um einen Song vorzuspulen, (14) um ihn zurückzuspulen und 16 um ihn zu pausieren.
2. Wenn Sie Taste (12) drücken, wird der aktuelle Song fortlaufend wiederholt; drücken Sie 13 um alle Songs fortlaufend zu wiederholen.



Üben der Lieder

Bei allen Songs kann die Melodie-Spur abgeschaltet werden.

1. Drücken Sie die Taste LEFT um die Melodie für die linke Hand abzuschalten; die Anzeige „L-Off“ leuchtet auf. Sie können nun den Part für die linke Hand üben.
2. Auf dieselbe Weise können Sie den Part für die rechte Hand üben: Drücken Sie RIGHT; die Lampe „R-Off“ leuchtet.



Song		L-OFF	Red River Valley			
	001					
TRACK	0	MEASURE	4/4	BAR TIME	00 1:01	TEMPO
					095	MEMORY
						0 1-1

Song		R-OFF	Red River Valley			
	001					
TRACK	0	MEASURE	4/4	BAR TIME	00 1:01	TEMPO
					095	MEMORY
						0 1-1

Bluetooth Koppeln

1. Die Bluetooth-Funktion ist ab Werk eingeschaltet; der Bluetooth-Name lautet „PIANO-AUDIO“.
2. Sie können das Piano mit einem anderen Bluetooth-Gerät koppeln; nach erfolgreicher Koppelung wird diese Information gesichert und die Verbindung stets automatisch hergestellt, wenn das Gerät in Reichweite ist. Sie können die Funktion im Funktionsmenü deaktivieren.

Abspielen der Bluetooth-Songs

1. Sobald die Koppelung abgeschlossen ist, erscheint die Kontrollanzeige im Display. Drücken Sie Taste SONG (25) um den Bluetooth-Modus zu aktivieren.
2. Drücken Sie START/STOP um das Playback zu starten.
3. Einen Bluetooth-Song können Sie mit den Tasten (14) und (15) auswählen. Sie können auch die Tasten +/YES und -/NO benutzen.

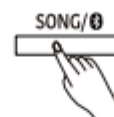

Song		Buletooth Music				
	0					
TRACK	0	MEASURE	4/4	BAR TIME	00 1:01	TEMPO
					095	MEMORY
						0 1-1

Beenden der Bluetooth-Verbindung

1. Wählen Sie mit dem Drehrad „Disconnect“ und drücken Sie dann +/YES. Im Display erscheint „Disconnect Bluetooth?“.
2. Drücken Sie +/YES um die Verbindung zu trennen.

Song		Disconnect				
TRACK	SENFUNK	SAT. NR.	TRPFC	MEMPT		
0	4/4	00 1:0 1	095	01-1		

Bitte beachten Sie: Im Bluetooth-Modus können Sie SONG drücken um in den Song-Modus zu wechseln.

Anschluss eines USB Sticks

Das Instrument erkennt USB Flash Drives in den Größen zwischen 32 MB und 128 GB, die das Format FAT32 aufweisen und nicht partitioniert sind. Wir empfehlen, das Flash Drive vor dem Gebrauch im Instrument zu formatieren.

Ein Flash Drive im FAT 32-Format unterstützt bis zu 512 Files in seinem Root-Verzeichnis. Was darüber hinausgeht, kann nicht gespeichert werden.

Datei von USB Stick abspielen

1. Drücken Sie USB um das Menü zu öffnen. Im Display erscheinen alle MIDI- und MP3-Songs im Root-Verzeichnis des USB Sticks.
2. Benutzen Sie +/YES und -/NO um einen Song auszuwählen.
3. Drücken Sie START/STOP um das Playback zu starten. Sie können auch eine Loop einschalten; siehe im Kapitel „Funktionsmenü“.
4. Drücken Sie abermals START/STOP um das Playback zu stoppen.



USB		AudioRec001				
TRACK	SENFUNK	SAT. NR.	TRPFC	MEMPT		
0	4/4	00 1:0 1	096	01-1		

Datei auf USB Stick speichern

1. Halten Sie die Taste USB gedrückt um das Menü aufzurufen und wählen Sie mit dem Dial-Rad „Save MIDI“.
2. Drücken Sie +/YES um den Song im Root-Verzeichnis des Flash Drives zu sichern. Der Name des Songs lautet „UserSong00X_YYMMDD_NUB.MIDI“. Wenn der User-Song keine Daten enthält, meldet das Gerät „NoFile!“.
3. Nach erfolgreicher Speicherung meldet das Gerät „User song save successful!“ und kehrt zum USB-Menü zurück.

USBMenu		Save MIDI				
TRACK	SENFUNK	SAT. NR.	TRPFC	MEMPT		
0	4/4	00 1:0 1	096	01-1		

Zusammensetzung des Songnamens:

„UserSong00X“ sind Name und Nummer des User-Songs,
„YYMMDD“ sind Jahr, Monat und Datum der Aufnahme,
„NUB“ ist die fortlaufende Nummer (001-512).

Datei von USB Laden

1. Halten Sie die Taste USB gedrückt und wählen Sie mit dem Drehrad „Load MIDI“.
2. Drücken Sie +/YES; das Display zeigt alle MIDI Files (*.mid) im Root-Verzeichnis. Benutzen Sie das Drehrad um eines auszuwählen.
3. Drücken Sie +/YES; im Display erscheint „Load MIDI successful!“ um den erfolgreichen Ladevorgang anzuzeigen. Wenn der User-Song im Instrument nicht leer ist, fragt das Display „Overwrite the User Song?“. Wenn Sie möchten, dass der Song überschrieben wird, drücken Sie +/YES. Wenn Sie das nicht möchten, drücken Sie bitte -/NO.
4. Nach dem Ladevorgang kehrt das Display zum USB-Menü zurück.

USBMenu		Load MIDI			
▶	TRACK	BEATS PER MEASURE	MEASURE	TEMPO	REPEAT
	0	4/4	00 1:0 1	096	0 1- 1

Bitte beachten Sie, dass mit dem Überschreiben der ursprüngliche Song auf dem Instrument gelöscht wird!

USB Stick formatieren

1. Halten Sie die Taste USB gedrückt um das Menü aufzurufen. Wählen Sie mit dem Dial-Rad „Format USB“.
2. Drücken Sie +/YES; im Display erscheint „Format USB Flash Drive?“.
3. Drücken Sie +/YES um das Drive zu formatieren oder -/NO um den Vorgang abubrechen.
4. Nach dem Formatieren kehrt das Gerät zum USB-Menü zurück.

USBMenu		Format USB			
▶	TRACK	BEATS PER MEASURE	MEASURE	TEMPO	REPEAT
	0	4/4	00 1:0 1	096	0 1- 1

MIDI

Was ist MIDI?

MIDI (Musical Instrument Digital Interface) ist ein weltweiter Standard für die Kommunikation zwischen elektronischen Musikinstrumenten und Computern. Durch den Austausch von Informationen zwischen den Geräten können Systeme von MIDI-Instrumenten und Laufwerken entstehen, die vielfältiger und flexibler sind als isolierte Instrumente. Sie können Computer, Sequenzer, Expander oder andere Keyboards mit Ihrem Keyboard vernetzen. MIDI-Signale können in zwei Gruppen geteilt werden: Kanal-Signale und System-Signale. Das Pino hat einen USB-Port, der sowohl für MIDI In als auch für MIDI Out genutzt werden kann.

Problembehandlung

Problem	Mögliche Ursache und Lösung
Man hört ein „pop“, wenn das Gerät an- oder abgeschaltet wird.	Das ist normal und nicht besorgniserregend.
Es treten Geräusche während der Benutzung eines Mobiltelefons auf.	Ein Mobiltelefon in der Nähe des Instruments kann Interferenzen verursachen. Schalten Sie das Telefon aus oder gehen Sie etwas weiter weg vom Gerät.
Problem	Mögliche Ursache und Lösung
Man hört nichts, wenn auf dem Keyboard gespielt wird.	Möglicherweise ist die Lautstärke zu niedrig eingestellt. Drehen Sie sie etwas weiter auf. Überprüfen Sie, ob Kopfhörer angeschlossen sind. Überprüfen Sie, ob beim Mischer die Lautstärke für R1/R2/L zu leise eingestellt ist.
Die Begleitautomatik startet nicht obwohl sie sich im Stand By-Modus befindet.	Versuchen Sie, die Begleitautomatik im Bereich der rechten Hand zu starten. Um sie synchron zu starten, müssen Sie eine Taste im Bereich der linken Hand drücken.
Bestimmte Noten klingen falsch.	Überprüfen Sie, ob der Tune-Wert auf 0 steht. Sie können das Instrument auf die Werkseinstellungen zurücksetzen, indem Sie die Tasten +/YES und /NO gedrückt halten, während Sie das Keyboard einschalten.
Nach einer Verbindung mit einem Computer wird das Keyboard nicht erkannt.	Überprüfen Sie, ob das USB-Kabel ordentlich verbunden ist und versuchen Sie gegebenenfalls, das Keyboard an einem andern USB-Port anzuschließen.
Das Pedal funktioniert nicht.	Überprüfen Sie, ob es korrekt angeschlossen ist.
Lesen/Schreiben auf einem USB Flash Drive funktioniert nicht.	Es werden lediglich unpartitionierte Flash Drives im Format FAT32 erkannt. Bitte formatieren Sie das Flash Drive vor der Benutzung.
Das Gerät schaltet sich nach einiger Zeit ab.	Das Gerät schaltet sich nach einer bestimmten Zeit automatisch ab. Sie können diese Funktion im Funktions-Menü deaktivieren.

Spezifikationen

Keyboard & Display	
Keyboard	88 Graded Hammer-Action Keys with Triple Sensors
Touch Response	6 types, Off
Display	Multi-functional LCD
Voices	
Polyphony (max.)	256
Voices	1200 panel, 13 drum kits
Layer	Left, Right1, Right2
Split	Yes
Duo (Twinova)	Yes
Styles	
Styles	270 presets
Style Control	Start / Stop Sync start Sync stop Intro 1 / Ending 1 Intro 2 / Ending 2 Main A / Fill in A Main B / Fill in B Main C / Fill in C Main D / Fill in D A.B.C. Fade in/out
Style Creator	—
O.T.S.	Yes
Chord Types	32
Effects	
Effects	DSP on / off; Second-generation Acoustic Piano String Resonance Simulation
Master EQ	6 types
Reverb	11 types
Chorus	12 types
Voice Effect	15 types
Performance Enhance	
Harmony	9 types
Song & Recording	
Music Library	90 preset songs; L / R hand learning
Sequencer	1 user song (16 tracks)
Demo Song	3
Audio Playback	MP3
Audio Recorder	MP3
Score Display	—
Pitch Adjustment	
Transpose	-12 ~ +12
Octave	-2 ~ +2
Tuning	-50 ~ +50
Other Functions	
Mixer	Yes (14 tracks)
Performance Memory	32 preset banks x 6
Assignable Controllers	Soft pedal
Pitch Bend	—
Modulation	—
Metronome	Yes
Tempo	30 ~ 280
Other control	Piano mode; Brilliance; Bluetooth Audio/MIDI

Connections	
Interaction & Expansion	USB MIDI, USB Audio, Bluetooth
External Drive	USB flash drive (128G max)
Microphone	YES (Mic effect:12 types)
Phones	2 Standard Stereo
Pedals	Sustain, Soft, Sostenuto
MIDI	In, Out, Thru
USB	USB Audio & MIDI
Input	2 Standard mono
Output	2 Standard mono
Power Supply	
Power	AC 220V
Power Off Protection	Yes
Amplifiers & Speakers	
Amplifiers	100W x 2
Speakers	40W x 2, 20W x 2
Dimensions & Weight	
Dimensions LWH (mm)	1476 x 947 x 932
Weight (kg)	101

Anhang Stimmen Liste

No.	Voice Name	LCD Name
Piano		
1	Acoustic Grand Piano 1	Grand Piano 1
2	Acoustic Grand Piano 2	Grand Piano 2
3	Bright Acoustic Piano (wide) 1	Bright Pno/Wide 1
4	Acoustic Grand Piano (dark) 1	Grand Piano/Dark 1
5	Rock Piano	Rock Piano
6	Honky Tonk Piano (wide) 1	Honky Tonk/Wide 1
7	Octave Grand Piano 1	Octave Piano 1
8	Octave Grand Piano 2	Octave Piano 2
9	Grand Piano/Live	Grand Piano/Live
10	Bright Acoustic Piano 1	Bright Piano 1
11	Grand Piano (Warm)	Grand Piano/Warm
12	Octave Grand Piano 3	Octave Piano 3
13	Octave Grand Piano 4	Octave Piano 4
14	Honky Tonk Piano 1	Honky Tonk 1
15	Harpsichord (Live)	Harpsichord/Live
16	Harpsichord (Octave) 1	Harpsi/Octave 1
17	Harpsichord 1	Harpsichord 1
18	Electric Grand Piano 1	Electric Grand 1
19	Electric Grand Piano 2	Electric Grand 2
20	Pop Piano	Pop Piano
21	Piano & Strings 1	Piano&Strings 1
22	Piano & Pad 1	Piano&Pad 1
23	Piano & Choir 1	Piano&Choir 1
24	Piano & EP 1	Piano&EP 1
25	Piano & EP 2	Piano&EP 2
26	Electric Grand Piano 3	Electric Grand 3
27	Harpsichord (Octave) 2	Harpsi/Octave 2
28	Harpsichord & Strings	Harpsi&Strings
29	Electric Grand Piano 4	Electric Grand 4
Electric Piano		
30	Electric Piano 1	E.Piano 1
31	Electric Piano 2	E.Piano 2
32	Modern Electric Piano 1	Modern EP 1
33	Jazz Electric Piano 1	Jazz EP 1
34	Modern Electric Piano 2	Modern EP 2
35	Jazz Electric Piano 2	Jazz EP 2
36	Phase Electric Piano 1	Phase EP 1
37	Vintage Electric Piano 1	Vintage EP 1
38	Funk EP 1	Funk EP 1
39	Vintage Electric Piano 2	Vintage EP 2
40	Classic Electric Piano 1	Classic EP 1
41	Electric Piano 3	E.Piano 3
42	Tremolo EP 1	Tremolo EP 1
43	Funk EP 2	Funk EP 2
44	60's Electric Piano 1	60's EP 1
45	Vintage Electric Piano 3	Vintage EP 3
46	Warm Electric Piano	Warm EP
47	Tremolo EP 3	Tremolo EP 3
48	Electric Piano 4	E.Piano 4
49	Modern Electric Piano 3	Modern EP 3
50	Tremolo EP 2	Tremolo EP 2
51	Classic Electric Piano 2	Classic EP 2
52	Sereo Clavi	Sereo Clavi
53	Phase Clavi	Phase Clavi

54	Clavi 1	Clavi 1
55	Wah Clavi 1	Wah Clavi 1
56	Clavi 2	Clavi 2
57	Wah Clavi 2	Wah Clavi 2
58	Massiness Electric Piano	Massiness EP
59	Wah Electric Piano	Wah EP
60	Bright Electric Piano	Bright EP
61	Dark Electric Piano	Dark EP
62	Wire Electric Piano	Wire EP
63	Aah Electric Piano	Aah EP
64	Overdriven Electric Piano	Overdriven EP
65	Modern Jazz Electric Piano	Modern Jazz EP
66	Jump Electric Piano	Jump EP
67	Warm Jump Electric Piano	Warm Jump EP
68	Metallic Electric Piano 1	Metallic EP 1
69	Metallic Electric Piano 2	Metallic EP 2
70	Rock Electric Piano	Rock EP
71	Pop Electric Piano	Pop EP
72	Crysta Electric Piano	Crysta EP
73	Crysta Jazz Electric Piano	Crysta Jazz EP
74	Rock Electric Clavi	Rock Elec Clavi
75	Jazz Electric Clavi	Jazz Elec Clavi
76	Pop Electric Clavi	Pop Elec Clavi
77	Aahs Electric Clavi	Aahs Elec Clavi
78	Bright Electric Clavi	Bright Elec Clavi
79	Warm Electric Clavi	Warm Elec Clavi
80	Echo Electric Clavi	Echo Elec Clavi
81	Dark Electric Clavi	Dark Elec Clavi
Organ		
82	Drawbar Organ 1	Draw Org 1
83	Percussive Organ 1	Perc Org 1
84	Rock Organ 1	Rock Org 1
85	Church Organ 1	Church Org 1
86	Detuned Church Organ 1	Det Church Org 1
87	Percussive Organ 2	Perc Org 2
88	Detuned Percussive Organ 1	Det Prec Org 1
89	Rotary Organ 1	Rotary Org 1
90	Church Organ (octave mix) 1	ChurchOrg/Octave 1
91	Rock Organ 2	Rock Org 2
92	Detuned Organ	Detuned Org
93	Rotary Organ 2	Rotary Org 2
94	Pop Organ	Pop Org
95	Classic Organ 1	Classic Org 1
96	Jazz Organ 1	Jazz Org 1
97	Rock Organ 3	Rock Org 3
98	Rotary Organ 3	Rotary Org 3
99	Classic Organ 2	Classic Org 2
100	Detuned Drawbar Organ	Detuned DrawOrg
101	Italian 60's Organ 1	60's Org 1
102	Rock Organ 4	Rock Org 4
103	Percussive Organ 3	Perc Org 3
104	Drawbar Organ 2	Drawbar Org 2
105	Classic Organ 3	Classic Org 3
106	Italian 60's Organ 2	60's Org 2
107	Drawbar Organ 3	Drawbar Org 3
108	Vintage Organ 1	Vintage Org 1

109	Vintage Organ 2	Vintage Org 2
110	Detuned Church Organ 2	Det Church Org 2
111	Mellow Organ 1	Mellow Org 1
112	Mellow Organ 2	Mellow Org 2
113	Mellow Organ 3	Mellow Org 3
114	Mellow Organ 4	Mellow Org 4
115	Organ 1	Organ 1
116	Organ 2	Organ 2
117	Organ 3	Organ 3
118	Reed Organ 1	Reed Org 1
119	Puff Organ 1	Puff Org 1
120	Dark Drawbar Organ	Dark Drawbar Organ
121	Soft Drawbar Organ	Soft Drawbar Org
122	Soft 60's Organ	Soft 60's Org
123	Bright 60's Organ	Bright 60's Org
124	Detuned Classic Organ	Det Classic Org
125	Mellow Rotary Organ	Mellow Rot Org
126	Dark Rotary Organ	Dark Rotary Org
127	Bright Rotary Organ	Bright Rot Org
128	Bright Percussive Organ	Br Perc Org
129	Jazz Percussive Organ	Jazz Perc Org
130	Rock Percussive Organ	Rock Perc Org
131	Octave Percussive Organ	Octave Perc Org
132	Mellow Percussive Organ	Mellow Perc Org
133	Puff Percussive Organ	Puff Perc Org
134	Pop Percussive Organ	Pop Perc Org
135	Reed Percussive Organ	Reed Perc Org
136	Vintage Rock Organ	Vintage Rock Org
137	Dark Rock Organ	Dark Rock Org
138	Mellow Rock Organ	Mellow Rock Org
139	Soft Rock Organ	Soft Rock Org
140	Reed Rock Organ	Reed Rock Org
141	Rotary Rock Organ	Rotary Rock Org
142	Wah Rock Organ	Wah Rock Org
143	Puff Rock Organ	Puff Rock Org
144	Bright Vintage Organ	Bright Vintage Org
145	Dark Vintage Organ	Dark Vintage Org
146	Mellow Vintage Organ	Mellow Vintage Org
147	Rotary Vintage Organ	Rotary Vintage Org
148	Rock Vintage Organ	Rock Vintage Org
149	Pop Vintage Organ	Pop Vintage Org
150	Soft Vintage Organ	Soft Vintage Org
151	Percussive Vintage Organ	Per Vintage Org
152	Dark Reed Organ	Dark Reed Org
153	Jazz Reed Organ	Jazz Reed Org
154	Pop Reed Organ	Pop Reed Org
155	Puff Reed Organ	Puff Reed Org
156	Rock Reed Organ	Rock Reed Org
157	Rotary Puff Organ	Rot Puff Org
158	Jazz Puff Organ	Jazz Puff Org
159	Pop Puff Organ	Pop Puff Org
160	Musette	Musette
161	Accordion 1	Accordion 1
162	Tango Accordion 1	Tango Accordion 1
163	Accord It Solo 1	Accord It Solo 1
164	Tango Accordion 2	Tango Accordion 2

165	Chorus Accordion	Chorus Accordion
166	Accordion 2	Accordion 2
167	Accord It Solo 2	Accord It Solo 2
168	Harmonica 1	Harmonica 1
169	Harmonica 2	Harmonica 2
170	Wah Harmonica	Wah Harmonica
171	Dark Musette	Dark Musette
172	Bright Musette	Bright Musette
173	Chorus Musette	Chorus Musette
174	Musette 2	Musette 2
175	Aah & Musette	Aah & Musette
176	Voice Oohs & Musette	Voice Ohs & Musette
177	Voice Oohs & Dark Musette	Ohs & Dk Muset
178	Dark Harmonica	Dark Harmonica
179	Bright Harmonica	Bright Harmonica
180	Chorus Harmonica	Chorus Harmonica
181	Harmonica 3	Harmonica 3
182	Aah & Harmonica	Aah & Harmonica
183	Voice Oohs & Harmonica	Voice Ohs & Harm
184	Voice Oohs & Dark Harmonica	Vc Ohs & Dk Harm
185	Dark Accordion	Dark Accordion
186	Bright Accordion	Bright Accordion
187	Chorus Accordion	Chorus Accordion
188	Aah & Accordion	Aah & Accordion
189	Voice Oohs & Accordion	Voice Oohs & Accd
190	Voice Oohs & Dark Accordion	Vc Ohs & Dk Accd
191	Accordion 3	Accordion 3
Guitar & Bass		
192	Nylon Guitar	Nylon Guitar
193	Steel Guitar 1	Steel Guitar 1
194	Jazz Guitar 1	Jazz Guitar 1
195	Clean Guitar 1	Clean Guitar 1
196	Steel Guitar 2	Steel Guitar 2
197	Mandolin	Mandolin
198	Funk Guitar 1	Funk Guitar 1
199	Velocity Clean Guitar	Velocity CleanGtr
200	Lead Guitar 1	Lead Guitar 1
201	Velocity Lead Guitar	Velocity LeadGtr
202	Lead Guitar 2	Lead Guitar 2
203	Overdriven Guitar 1	OverdrivenGtr 1
204	Tremolo clean Guitar	Tremolo cleanGtr
205	12-String Guitar	12String Guitar
206	Steel Guitar 3	Steel Guitar 3
207	Clean Guitar 2	Clean Guitar 2
208	Feedback Guitar 1	Feedback Guitar 1
209	5th Distortion	5th Distortion
210	Velocity Steel Guitar	Velocity SteelGtr
211	Delay Guitar 1	Delay Guitar 1
212	Vintage Guitar 1	Vintage Guitar 1
213	Jazz Guitar 2	Jazz Guitar 2
214	Rhythm Guitar	Rhythm Guitar
215	Jazz Lead 1	Jazz Lead 1
216	Vintage Guitar 2	Vintage Guitar 2
217	Classic Guitar	Classic Guitar
218	Jazz Lead 2	Jazz Lead 2
219	Vintage Guitar 3	Vintage Guitar 3

220	Folk Guitar	Folk Guitar
221	Chorus Guitar 1	Chorus Guitar 1
222	Muted Guitar 1	Muted Guitar 1
223	Pedal Guitar	Pedal Guitar
224	Distortion Guitar 1	DistortionGtr 1
225	Chorus Guitar 2	Chorus Guitar 2
226	Tremolo Guitar 1	TremoloGuitar 1
227	Octave Guitar	OctaveGuitar
228	Chorus Guitar 3	Chorus Guitar 3
229	Tremolo Guitar 2	TremoloGuitar 2
230	Metal Guitar	Metal Guitar
231	Clean Guitar 3	Clean Guitar 3
232	Wah Guitar	Wah Guitar
233	Jazz Guitar & EP	JazzGtr&EP
234	Distortion Guitar 2	DistortionGtr 2
235	12-String Electric Guitar	12StrE.Guitar
236	Feedback Guitar 2	Feedback Guitar 2
237	12-String Guitar 1	12String Guitar 1
238	Muted Guitar 2	Muted Guitar 2
239	Funk Guitar 2	Funk Guitar 2
240	Overdriven Guitar 2	OverdrivenGtr 2
241	12-String Guitar 2	12String Guitar 2
242	Nylon Guitar & Acoustic Bass	NyGt&AcBass
243	Steel Guitar & Finger Bass	StGt&FgBass
244	Chorus Steel Guitar	Chorus Ste Gt
245	Soft Chorus Steel Guitar	Soft Cho Ste Gt
246	Dark Chorus Steel Guitar	Dk Cho Ste Gt
247	Nylon Guitar & Steel Guitar	Ny Gt & Ste Gt
248	Jazz Guitar & Steel Guitar	Jazz Gt & Ste Gt
249	Distortion Steel Guitar	Dt Steel Guitar
250	Dark Steel Guitar	Dark Steel Gt
251	Warm Steel Guitar	Warm Steel Gt
252	Chorus Jazzy Guitar	Chorus Jazzy Gt
253	Bright Jazzy Guitar	Bright Jazzy Gt
254	Overdriven Jazzy Guitar	Over Jazzy Gt
255	Distortion Jazzy Guitar	Dist Jazzy Gt
256	Overdriven Octave Guitar	Over Octave Gt
257	Wah Octave Guitar	Wah Octave Gt
258	Jazz Octave Guitar	Jazz Octave Gt
259	Chorus Octave Guitar	Cho Octave Gt
260	Chorus Vintage Guitar	Cho Vintage Gt
261	Vintage Funk Guitar	Vintage Funk Gt
262	Overdriven Funk Guitar	Ovrdriv Funk Gt
263	Chorus Wah Guitar	Chorus Wah Gt
264	Clean Vintage Guitar	Clean Vintage Gt
265	Dark Vintage Guitar	Dark Vintage Gt
266	Bright Vintage Guitar	Brt Vintage Gt
267	Soft Vintage Guitar	Soft Vintage Gt
268	Dark Mute Guitar	Dark Mute Gt
269	Chorus Mute Guitar	Chorus Mute Gt
270	Overdrive Mute Guitar	Overdrive Mute Gt
271	Distortion Mute Guitar	Dist Mute Gt
272	Wah Mute Guitar	Wah Mute Gt
273	Pulse Mute Guitar	Pulse Mute Gt
274	Nylon Mute Guitar	Nylon Mute Gt
275	Funk Mute Guitar	Funk Mute Gt

276	Dark Overdrive Guitar	Dark Over Gt
277	Bright Overdrive Guitar	Bright Over Gt
278	Soft Overdrive Guitar	Soft Over Gt
279	Delay Overdrive Guitar	Delay Over Gt
280	Delay Feedback Guitar	Delay Feedback Gt
281	Chorus Feedback Guitar	Cho Feedback Gt
282	Wah Overdrive Guitar	Wah Over Gt
283	Dark Wah Overdrive Guitar	Dark Wah Over Gt
284	Chorus Distortion Guitar	Chorus Dist Gt
285	Dark Distortion Guitar	Dark Dist Gt
286	Wah Distortion Guitar	Wah Dist Gt
287	Velocity Lead Guitar 3	Velocity Lead Gt 3
288	Soft Distortion Guitar	Soft Dist Gt
289	Bright Lead Guitar 3	Bright Lead Gt 3
290	Modern Distortion Guitar	Modern Dist Gt
291	Delay Distortion Guitar	Delay Dist Gt
292	Finger Bass 1	Finger Bass 1
293	Acoustic Bass 1	Acoustic Bass 1
294	Pick Bass 1	Pick Bass 1
295	Fretless Bass 1	Fretless Bass 1
296	Slap Bass 1	Slap Bass 1
297	Resonant Bass	Resonant Bass
298	Attack Pulse	Attack Pulse
299	Resonant Bass 2	Resonant Bass 2
300	Analog Bass 1	Analog Bass 1
301	Resonance SynBass	Resonance SynBass
302	Rock Bass	Rock Bass
303	Fretless Bass 2	Fretless Bass 2
304	Pick Bass 2	Pick Bass 2
305	Finger Slap Bass	Finger Slap Bass
306	Acoustic Bass & Cymbal	Bass & Cymbal
307	Analog Bass 2	Analog Bass 2
308	Resonant Slap Bass	Resonant SlapBass
309	Warm Synth Bass 1	Warm Syn Bass 1
310	Hammer 1	Hammer 1
311	Synth Bass (rubber)	Synth Bass (rubber)
312	Power Slap Bass	Power Slap Bass
313	Finger Bass 2	Finger Bass 2
314	Warm Synth Bass 2	Warm Syn Bass 2
315	Mute Pick Bass	Mute Pick Bass
316	Attack Pulse 2	Attack Pulse 2
317	Bright Finger Bass	Brt Finger Bass
318	Overdriven Finger Bass	Over Finger Bass
319	Distortion Finger Bass	Dt Finger Bass
320	Distortion Guitar & Finger Bass	Dt Gt & Fngr Ba
321	Wah Finger Bass	Wah Finger Bass
322	Finger Slap Bass 2	Fngr Slap Bass 2
323	Soft Wah Slap Bass	Soft Wah Slap Ba
324	Dark Slap Bass	Dark Slap Bass
325	Bright Pick Bass	Bright Pick Bass
326	Dark Pick Bass	Dark Pick Bass
327	Overdriven Pick Bass	Over Pick Bass
328	Distortion Guitar&Pick Bass	DtGt&Pick Bass
329	Wah Pick Bass	Wah Pick Bass
330	Chorus Pick Bass	Cho Pick Bass
331	Warm Chorus Pick Bass	Warm Cho Pick Ba

332	Rock Bass 2	Rock Bass 2
333	Bright Fretless Bass	Brt Fret Bass
334	Overdriven Fretless Bass	Over Fret Bass
335	Distortion Fretless Bass	Dist Fret Bass
336	Wah Fretless Bass	Wah Fret Bass
337	Mute Fretless Bass	Mute Fret Bass
338	Dark Fretless Bass	Dark Fret Bass
339	Pick Mute Fretless Bass	Pick Mu Fret Bass
340	Slap Fretless Bass	Slap Fret Bass
341	Dark Slap Bass	Dark Slap Bass
342	Chorus Slap Bass	Chorus Slap Bass
343	Distortion Guitar & Slap Bass	DtGt & Slap Bass
344	Bright Resonant Slap Bass	Bt Rt Slap Bass
345	Dark Resonant Slap Bass	Dk Rt Slap Bass
346	Chorus Resonant Slap Bass	Chs Rt Slap Bass
347	Wah Resonant Slap Bass	Wah Rt Slap Bass
348	Warm Resonant Slap Bass	Warm Rt Slap Ba
349	Dark Power Slap Bass	Dk Power Slap Ba
350	Bright Power Slap Bass	Bt Power Slap Ba
351	Distortion Power Slap Bass	Dt Power Slap Ba
352	Distortion Guitar & Power Slap Bass	DtGt & PowrSlpBa
353	Overdriven Guitar & Power Slap Bass	OvGt & PowrSlpBa
354	Chorus Power Slap Bass	Cho Powr Slp Ba
355	Wah Power Slap Bass	Wah Powr Slp Ba
356	Warm Power Slap Bass	Warm Powr Slp Ba
357	Dark Analog Bass	Dark Analog Bass
358	Bright Analog Bass	Bt Analog Bass
359	Chorus Analog Bass	Cho Analog Bass
360	Wah Analog Bass	Wah Analog Bass
361	Distortion Guitar & Analog Bass	DtGt & Analog Ba
362	Overdriven Guitar & Analog Bass	OvGt & Analog Ba
363	Hammer Analog Bass	Hammer Analog Ba
364	Dark Hammer Bass	Dark Hammer Ba
365	Bright Attack Bass	Bright Attack Ba
366	Pulse Attack Bass	Pulse Attack Ba
367	Bright Pulse Bass	Bright Pulse Ba
368	Octave Analog Bass	Octave Analog Ba
369	Power Analog Bass	Power Analog Ba
370	Power Pulse Bass	Power Pulse Ba
371	Wah Pulse Bass	Wah Pulse Bass
372	Chorus Pulse Bass	Cho Pulse Bass
Strings		
373	Solo Strings	Solo Strings
374	Slow Strings 1	Slow Strings 1
375	Sweet Violin	Sweet Violin
376	Sweet Cello	Sweet Cello
377	The Strings 1	The Strings 1
378	Orchestra 1	Orchestra 1
379	Slow Strings 2	Slow Strings 2
380	Contrabass 1	Contrabass 1
381	Chamber Music	Chamber Music
382	Slow Strings 3	Slow Strings 3
383	Strings & Brass 1	Strings&Brass 1
384	Strings & Brass 2	Strings&Brass 2
385	Strings & Flute	Strings & Flute
386	Strings & Oboe	Strings & Oboe

387	Arco Strings 1	Arco Strings 1
388	String Ensembles 1	Str Ensembles 1
389	Choir Aahs 1	Choir Aahs 1
390	Voice Oohs	Voice Oohs
391	Synth Voice	Synth Voice
392	Orchestra 2	Orchestra 2
393	Arco Strings 2	Arco Strings 2
394	The Strings 2	The Strings 2
395	Tremolo Strings	Tremolo Strings
396	Pizzicato Strings	Pizzicato Str
397	The Strings 3	The Strings 3
398	Synth Strings 1	Synth Strings 1
399	Synth Strings 2	Synth Strings 2
400	Synth Strings 3	Synth Strings 3
401	Orchestral Harp	Orchestral Harp
402	Violin	Violin
403	Viola	Viola
404	Cello	Cello
405	Contrabass 2	Contrabass 2
406	Choir Aahs 2	Choir Aahs 2
407	Humming	Humming
408	Analog Voice	Analog Voice
409	Orchestra Hit	Orchestra Hit
410	Bass Hit Plus	Bass Hit Plus
411	6th Hit	6th Hit
412	Euro Hit	Euro Hit
413	Slow Sweet Violin	Slow Sweet Vin
414	Dark Sweet Violin	Dark Sweet Vin
415	Bright Sweet Violin	Bright Sweet Vin
416	Slow Violin	Slow Violin
417	Dark Violin	Dark Violin
418	Bright Violin	Bright Violin
419	Chorus Violin	Chorus Violin
420	Sweet Violin 2	Sweet Violin 2
421	Slow Viola	Slow Viola
422	Dark Viola	Dark Viola
423	Bright Viola	Bright Viola
424	Volin & Viola	Volin & Viola
425	Chorus Viola	Chorus Viola
426	Harp & Viola	Harp & Viola
427	Cello & Viola	Cello & Viola
428	Aah & Viola	Aah & Viola
429	Slow Cello	Slow Cello
430	Dark Cello	Dark Cello
431	Bright Cello	Bright Cello
432	Chorus Cello	Chorus Cello
433	Violin & Cello	Violin & Cello
434	Aah & Cello	Aah & Cello
435	Harp & Cello	Harp & Cello
436	Contrabass & Cello	Contrbs & Cello
437	Dark Contrabass	Dark Contrabass
438	Bright Contrabass	Bright Contrbs
439	Chorus Contrabass	Chorus Contrbs
440	Slow Contrabass	Slow Contrabass
441	Violin & Contrabass	Vin & Contrbs
442	Viola & Contrabass	Viola & Contrbs

443	Aah & Contrabass	Aah & Contrabass
444	Harp & Contrabass	Harp & Contrbs
445	Dark Tremolo Strings	Dark Trem Str
446	Bright Tremolo Strings	Brt Trem Str
447	Slow Tremolo Strings	Slow Trem Str
448	Cello & Tremolo Strings	Cello & Trem Str
449	Violin & Tremolo Strings	Violin & Trem Str
450	Aah & Tremolo Strings	Aah & Trem Str
451	Harp & Tremolo Strings	Harp & Trem Str
452	Chorus Tremolo Strings	Cho Trem Str
453	Dark Pizzicato Strings	Dark Pizz Str
454	Bright Pizzicato Strings	Bright Pizz Str
455	Bass Hit & Pizzicato Strings	BassH & Pizz Str
456	6th Hit & Pizzicato Strings	6th Hit&Pizz Str
457	Euro Hit & Pizzicato Strings	EuroHit & PizStr
458	Harp & Pizzicato Strings	Harp & PizzStr
459	Arco Strings & Pizzicato Strings	ArcoStr & PizzStr
460	Strings & Pizzicato Strings	St & Pizz Str
461	Dark Harp	Dark Harp
462	Bright Harp	Bright Harp
463	Aah Harp	Aah Harp
464	String Harp	String Harp
465	Chorus Harp	Chorus Harp
466	Humming & Harp	Humming & Harp
467	Euro Hit & Harp	Euro Hit & Harp
468	Synth Voice & Harp	Sy Voice & Harp
Brass & Sax		
469	Trumpet 1	Trumpet 1
470	Trombone 1	Trombone 1
471	Muted Trumpet 1	Muted Trumpet 1
472	French Horn 1	French Horn 1
473	Dark Trumpet Soft	DarkTrump Soft
474	Tuba	Tuba
475	Trumpet 2	Trumpet 2
476	Trombone 2	Trombone 2
477	Muted Trumpet 2	Muted Trumpet 2
478	Bright Trombone1	Bright Trombone1
479	Dark Trombone 1	Dark Trombone 1
480	Dark Trombone 2	Dark Trombone 2
481	Resonant Trombone 1	Reson Trb 1
482	Resonant Trombone 2	Reson Trb 2
483	Brassband 1	Brassband 1
484	French Horn 2	French Horn 2
485	Warm Trumpet	Warm Trumpet
486	Bright Trumpet	Bright Trumpet
487	Chorus Trumpet	Chorus Trumpet
488	Trumpet 1 & Trumpet 2	Trp 1 & Trp 2
489	Trombone & Trumpet	Tb & Trp
490	Tuba & Trumpet	Tuba & Trumpet
491	Resonant Trumpet	Reson Trp
492	French Horn & Trumpet	Fr Horn & Trp
493	Warm Trombone	Warm Trombone
494	Bright Trombone2	Bright Trombone2
495	Chorus Trombone	Chorus Trombone
496	Trombone1 & Trombone2	Trb1 & Trb2
497	French Horn & Trombone	Fr Horn & Trb

498	Tuba & Trombone	Tuba & Trombone
499	Soprano Sax & Trombone	Sp Sax & Trb
500	Alto Sax & Trombone	Alto Sax & Trb
501	Dark Tuba	Dark Tuba
502	Bright Tuba	Bright Tuba
503	Warm Tuba	Warm Tuba
504	Chorus Tuba	Chorus Tuba
505	Resonant Tuba	Resonant Tuba
506	Slow Tuba	Slow Tuba
507	Soprano Sax & Tuba	Sprno Sax & Tuba
508	Alto Sax & Tuba	Alto Sax & Tuba
509	Dark Muted Trumpet	Dark Muted Trp
510	Bright Muted Trumpet	Bright Muted Trp
511	Warm Muted Trumpet	Warm Muted Trp
512	Chorus Muted Trumpet	Chorus Muted Trp
513	Tuba & Muted Trumpet	Tuba & Muted Trp
514	French Horn & Muted Trumpet	FrHorn & MtTrp
515	Soprano Sax & Muted Trumpet	SprnSax & MtTrp
516	Alto Sax & Muted Trumpet	AltoSax & MtTrp
517	Dark French Horn	Dark French Horn
518	Bright French Horn	Bright Fr Horn
519	Warm French Horn	Warm French Horn
520	Chorus French Horn	Chorus Fr Horn
521	Tuba & French Horn	Tuba & Fr Horn
522	Soprano Sax & French Horn	SprnSax & FrHorn
523	Alto Sax & French Horn	AltoSax & FrHorn
524	Slow French Horn	Slow French Horn
525	Dark Brass Section	Dark Br Section
526	Bright Brass Section	Brt Br Section
527	Warm Brass Section	Warm Br Section
528	Chorus Brass Section	Cho Br Section
529	Resonant Brass Section	Reson Br Section
530	Slow Brass Section	Slow Br Section
531	Funk Brass Section	Funk Br Section
532	Jazz Brass Section	Jazz Br Section
533	Dark Synth Brass	Dark Syn Brass
534	Bright Synth Brass	Brt Syn Brass
535	Warm Synth Brass	Warm Syn Brass
536	Chorus Synth Brass	Cho Syn Brass
537	Resonant Synth Brass	Reson Syn Brass
538	Slow Synth Brass	Slow Syn Brass
539	Rock Synth Brass	Rock Syn Brass
540	Pop Synth Brass	Pop Synth Brass
541	Dark Analog Synth Brass	Dk Ana Syn Br
542	Bright Analog Synth Brass	Brt Ana Syn Br
543	Warm Analog Synth Brass	Warm Ana Syn Br
544	Chorus Analog Synth Brass	Cho Ana Syn Br
545	Resonant Analog Synth Brass	Reso Ana Syn Br
546	Slow Analog Synth Brass	Slow Ana Syn Br
547	Rock Analog Synth Brass	Rock Ana Syn Br
548	Wah Analog Synth Brass	Wah Ana Syn Br
549	Brass Section 1	Brass Section 1
550	Brass Section 2	Brass Section 2
551	Octave Brass Section	Oct Br Section
552	French Horn Live 1	Fr Horn Live 1
553	French Horn Live 2	Fr Horn Live 2

554	Brassband 2	Brassband 2
555	Brass Section 3	Brass Section 3
556	Dark Brass 1	Dark Brass 1
557	Synth Brass 1	Synth Brass 1
558	Bright Brass Section 1	Bright Brass 1
559	Sforzato Brass	Sforzato Brass
560	Brassband 3	Brassband 3
561	Club Brass Section	Club Brass
562	Bright Brass Section 2	Bright Brass 2
563	Soft Brass Section 1	Soft Brass 1
564	Synth Brass 2	Synth Brass 2
565	Soft Synth Brass 1	Soft Synth Brass 1
566	Soft Synth Brass 2	Soft Synth Brass 2
567	Jump Brass	Jump Brass
568	Soft Brass Section 2	Soft Brass 2
569	BigBand 1	BigBand 1
570	Solo Brass 1	Solo Brass 1
571	Bright Brass Section 3	Bright Brass 3
572	Synth Brass 3	Synth Brass 3
573	Solo Brass 2	Solo Brass 2
574	Soft Brass Section 3	Soft Brass 3
575	BigBand 2	BigBand 2
576	Synth Brass 4	Synth Brass 4
577	Brass Hit	Brass Hit
578	Analog Synth Brass 1	Ana Syn Br 1
579	Solo Brass 3	Solo Brass 3
580	Solo Brass 4	Solo Brass 4
581	Analog Synth Brass 2	Ana Syn Br 2
582	Funky Synth Brass 1	Funky Syn Br 1
583	Echo Brass	Echo Brass
584	Analog Synth Brass 3	Ana Syn Br 3
585	Soft Synth Brass	Soft Syn Br
586	Funky Synth Brass 2	Funky Syn Br 2
587	Tenor Sax 1	Tenor Sax 1
588	Alto Sax 1	Alto Sax 1
589	Soprano Sax 1	Soprano Sax 1
590	Baritone Sax 1	Baritone Sax 1
591	Sax Band 1	Sax Band 1
592	Sax Band 2	Sax Band 2
593	Sax & Clarinet	Sax & Clarinet
594	Sax Live 1	Sax Live 1
595	Sax Live 2	Sax Live 2
596	Soprano Sax 2	Soprano Sax 2
597	Tenor Sax 2	Tenor Sax 2
598	Alto Sax 2	Alto Sax 2
599	Baritone Sax 2	Baritone Sax 2
600	Slow Tenor Sax	Slow Tenor Sax
601	Soft Sax Band	Soft Sax Band
602	Super Sax Band	Super Sax Band
Flute & Wood Wind		
603	Flute 1	Flute 1
604	Clarinet 1	Clarinet 1
605	Pan Flute 1	Pan Flute 1
606	Oboe 1	Oboe 1
607	Flute & Sax	Flute & Sax
608	English Horn	English Horn

609	Bassoon	Bassoon
610	Sweet Flute	Sweet Flute
611	Piccolo	Piccolo
612	Clarinet & Sax	Clarinet & Sax
613	Sweet Pan Flute	Sweet Pan Flute
614	Shakuhachi	Shakuhachi
615	Clarinet 2	Clarinet 2
616	Flute 2	Flute 2
617	Pan Flute 2	Pan Flute 2
618	Oboe 2	Oboe 2
619	Whistle	Whistle
620	Recorder	Recorder
621	Blown Bottle	Blown Bottle
622	Ocarina	Ocarina
623	Dark Piccolo	Dark Piccolo
624	Bright Piccolo	Bright Piccolo
625	Chorus Piccolo	Chorus Piccolo
626	Warm Piccolo	Warm Piccolo
627	Slow Piccolo	Slow Piccolo
628	Whistle & Piccolo	Whistle & Picco
629	Dark Flute	Dark Flute
630	Bright Flute	Bright Flute
631	Chorus Flute	Chorus Flute
632	Warm Flute	Warm Flute
633	Slow Flute	Slow Flute
634	Whistle & Flute	Whistle & Flute
635	Piccolo & Recorder	Picco & Record
636	Pan Flute & Recorder	Pan Flu & Record
637	Shakuhachi & Recorder	Shaku & Record
638	Clarinet & Recorder	Clarine & Record
639	Flute & Recorder	Flute & Record
640	Blown Bottle & Recorder	BlowBot & Record
641	Dark Pan Flute	Dark Pan Flute
642	Bright Pan Flute	Bright Pan Flute
643	Warm Pan Flute	Warm Pan Flute
644	Chorus Pan Flute	Chorus Pan Flute
645	Whistle & Pan Flute	Whistle & PanFlu
646	Slow Pan Flute	Slow Pan Flute
647	Dark Blown Bottle	Dk Blown Bottle
648	Bright Blown Bottle	Brt Blown Bottle
649	Chorus Blown Bottle	Cho Blown Bottle
650	Warm Blown Bottle	Warm Blow Bottle
651	Slow Blown Bottle	Slow Blow Bottle
652	Oboe & Blown Bottle	Obo & BlowBottle
653	Dark Shakuhachi	Dark Shakuhachi
654	Bright Shakuhachi	Bright Shaku
655	Chorus Shakuhachi	Chorus Shaku
656	Warm Shakuhachi	Warm Shaku
657	Slow Shakuhachi	Slow Shakuhachi
658	Piccolo & Shakuhachi	Piccolo & Shaku
659	Bright Whistle	Bright Whistle
660	Blown Bottle & Whistle	BlowBot & Whist
661	Shakuhachi & Whistle	Shaku & Whistle
662	Oboe & Whistle	Oboe & Whistle
663	Piccolo & Ocarina	Picco & Ocarina
664	Pan Flute & Ocarina	Pan Flu & Ocari

665	Oboe & Ocarina	Oboe & Ocarina
666	Blown Bottle & Ocarina	BlowBott & Ocari
667	Shakuhachi & Ocarina	Shaku & Ocari
Lead & Pad		
668	Sine Solo 1	Sine Solo 1
669	Sine Solo 2	Sine Solo 2
670	Corrie 1	Corrie 1
671	Wire Lead 1	Wire Lead 1
672	Wire Lead 2	Wire Lead 2
673	Big Lead 1	Big Lead 1
674	Wavy Sawtooth 1	Wavy Sawtooth 1
675	Bauble Lead	Bauble Lead
676	Super Analog	Super Analog
677	Big Lead 2	Big Lead 2
678	Wire Lead 3	Wire Lead 3
679	Massiness 1	Massiness 1
680	Massiness 2	Massiness 2
681	2Oscillators Lead 1	2Oscillator Ld 1
682	2Oscillators Lead 2	2Oscillator Ld 2
683	Square	Square
684	Sawtooth	Sawtooth
685	Soft Big Lead 1	Soft Big Lead 1
686	Thick Saw 1	Thick Saw 1
687	Thick Saw 2	Thick Saw 2
688	Soft Sine 1	Soft Sine 1
689	Wah Lead 1	Wah Lead 1
690	Wah Lead 2	Wah Lead 2
691	Soft Wah Lead	Soft Wah Lead
692	Corrie 2	Corrie 2
693	Funky Lead	Funky Lead
694	Delayed Lead 1	Delayed Lead 1
695	Chiffer Lead	Chiffer Lead
696	Octave Lead	Octave Lead
697	Echo Drops 1	Echo Drops 1
698	SynCalliope Soft 1	SynCaliop Soft 1
699	Delayed Lead 2	Delayed Lead 2
700	Massiness 3	Massiness 3
701	EchoBell 1	EchoBell 1
702	SynCalliope Soft 2	SynCaliop Soft 2
703	Soft Sine 2	Soft Sine 2
704	Jazz Lead	Jazz Lead
705	Soft Big Lead 2	Soft Big Lead 2
706	EchoBell 2	EchoBell 2
707	Echo Crystal 1	Echo Crystal 1
708	EchoBell 3	EchoBell 3
709	Echo Crystal 2	Echo Crystal 2
710	Rising	Rising
711	Charang 1	Charang 1
712	Wavy Sawtooth 2	Wavy Sawtooth 2
713	Thick Square	Thick Square
714	Wah Sine Solo 1	Wah Sine Solo 1
715	TremoloMatrix	TremoloMatrix
716	DarkWire	DarkWire
717	ChorusHipLead 1	ChorusHip Lead 1
718	ChorusHipLead 2	ChorusHip Lead 2
719	Wire Lead 3	Wire Lead 3

720	Bright Hop Lead	Bright Hop Lead
721	Wah Hop Lead	Wah Hop Lead
722	TremoloBauble Lead	TreBauble Lead
723	ChorusSoftMini	ChorusSoftMini
724	Soft Trance Lead	SoftTraLead
725	Chiffe Fire Wire	ChiFireWire
726	Soft Analogon	Soft Analogon
727	BrightAnalogon	BrightAnalogon
728	Tekkline Analogon	Tekkline Ana
729	Corrie Analogon	Corrie Analogon
730	CorrieCalliope 1	CorrieCalliope 1
731	WahCalliope	WahCalliope
732	BrightCalliope	BrightCalliope
733	AnalogonCalliope1	AlgnCalliope 1
734	AnalogonCalliope2	AlgnCalliope2
735	AnalogonCalliope3	AlgnCalliope3
736	CorrieCalliope 2	CorrieCalliope 2
737	Wah Calliope	Wah Calliope
738	Soft Chiffer Lead	Soft Chiffer Ld
739	Bright Chiffer Lead	BrT Chiffer Ld
740	Tremolo Chiffer Lead	Trem Chiffer Ld
741	TrumpSaw Chiffer Lead	TrpSaw Chiff Ld
742	Analogon Chiffer Lead	Ana Chiffer Ld
743	Tekkline Chiffer Lead	Tekklin Chiff Ld
744	Corrie Chiffer Lead	Corrie Chiff Ld
745	Stardust Warp	Stardust Warp
746	Soft Funky Lead 1	Soft Funky Ld 1
747	Soft Funky Lead 2	Soft Funky Ld 2
748	Wire Funky Lead	Wire Funky Lead
749	Soft Octave Lead	Soft Octave Lead
750	Bauble Octave Lead	Bauble Octave Ld
751	Tremolo Octave Lead	Tremolo Oct Ld
752	Calliope Octave Lead	Calliope Oct Ld
753	Big Octave Lead	Big Octave Lead
754	Bright Voice Lead	Bright Voice Ld
755	Soft Voice Lead	Soft Voice Lead
756	Delayed Voice Lead 1	Dely Voice Lead1
757	Delayed Voice Lead 2	Dely Voice Lead2
758	Funky Voice Lead1	Funky Voice Ld 1
759	Funky Voice Lead2	Funky Voice Ld 2
760	Jazz Voice Lead	Jazz Voice Lead
761	Big Voice Lead	Big Voice Lead
762	Soft Rising 1	Soft Rising1
763	Soft Rising 2	Soft Rising2
764	Bright Rising 1	Bright Rising 1
765	Bright Rising 2	Bright Rising 2
766	Wah Rising 1	Wah Rising 1
767	Wah Rising 2	Wah Rising 2
768	Wah Rising 3	Wah Rising 3
769	Wah Rising 4	Wah Rising 4
770	Soft Bass Lead 1	Soft Bass Lead 1
771	Soft Bass Lead 2	Soft Bass Lead 2
772	Voice Bass Lead	Voice Bass Lead
773	Bright Bass Lead 1	Bright Bass Ld 1
774	Calliope Bass Lead	Calliope Bass Ld
775	Analogon Bass Lead	Analogon Bass Ld

776	Bright Bass Lead 2	Bright Bass Ld 2
777	Wah Bass Lead	Wah Bass Ld
778	Bright Delayed Lead	Bright Delay Ld
779	Soft Cry Eyes 1	Soft Cry Eyes 1
780	Soft Cry Eyes 2	Soft Cry Eyes 2
781	Bright Cry Eyes	Bright Cry Eyes
782	Square Cry Eyes	Square Cry Eyes
783	Analogon Cry Eyes	Ana Cry Eyes
784	Vox Cry Eyes	Vox Cry Eyes
785	Space Voice Cry Eyes	Spa Vc Cry Eyes
786	Soft Stardust 1	Soft Stardust 1
787	Soft Stardust 2	Soft Stardust 2
788	Bright Stardust 1	Brst Stardust 1
789	Bright Stardust 2	Brst Stardust 2
790	Wah Stardust 1	Wah Stardust 1
791	Warm Stardust	Warm Stardust
792	Wah Stardust 2	Wah Stardust 2
793	Square Stardust	Square Stardust
794	Space Voice 1	Space Voice 1
795	Vox Pad 1	Vox Pad 1
796	Vox Pad 2	Vox Pad 2
797	Vox Pad 3	Vox Pad 3
798	New Year Pad 1	New Year Pad 1
799	New Year Pad 2	New Year Pad 2
800	Soft Vox	Soft Vox
801	Space Voice 2	Space Voice 2
802	New Year Pad 3	New Year Pad 3
803	New Year Pad 4	New Year Pad 4
804	New Age Pad 1	New Age Pad 1
805	New Age Pad 2	New Age Pad 2
806	Soft Space Voice 1	Soft Space Vc 1
807	Bright Space Voice 1	Brst Space Vc 1
808	Bright Vox	Bright Vox
809	Bright Space Voice 2	Brst Space Vc 2
810	Soft Space Voice 2	Soft Space Vc 2
811	Choir&Organ	Choir&Organ
812	New Age Pad 3	New Age Pad 3
813	New Age Pad 4	New Age Pad 4
814	Warm Pad 1	Warm Pad 1
815	PWM Pad	PWM Pad
816	Warmly Pad 1	Warmly Pad 1
817	Warm Pad 2	Warm Pad 2
818	Sine Pad 1	Sine Pad 1
819	Warm Pad 3	Warm Pad 3
820	Sweep Pad 1	Sweep Pad 1
821	Poly Synth 1	Poly Synth 1
822	Dipolar Pad	Dipolar Pad
823	Poly Synth 2	Poly Synth 2
824	Poly Synth 3	Poly Synth 3
825	New Age Pad 3	New Age Pad 3
826	Horn Pad	Horn Pad
827	Metallic Pad 1	Metallic Pad 1
828	Metallic Pad 2	Metallic Pad 2
829	Pan Pad 1	Pan Pad 1
830	Congregate	Congregate
831	Pan Pad 2	Pan Pad 2

832	Pan Pad 3	Pan Pad 3
833	New Age Pad 4	New Age Pad 4
834	Itopia Pad 1	Itopia Pad 1
835	Itopia Pad 2	Itopia Pad 2
836	Metallic Pad 3	Metallic Pad 3
837	Metallic&Itopia	Metallic&Itopia
838	Sine Pad 2	Sine Pad 2
839	Sweep Pad 2	Sweep Pad 2
840	Analog Pad 1	Analog Pad 1
841	Analog Pad 2	Analog Pad 2
842	Bowed Pad 1	Bowed Pad 1
843	New Age&Bowed Pad 1	NewAge&Bow Pd 1
844	New Age&Bowed Pad 2	NewAge&Bow Pd 2
845	Halo Pad 1	Halo Pad 1
846	Halo&Bowed Pad	Halo&Bowed Pad
847	Poly Pad	Poly Pad
848	Slow Warm Pad	Slow Warm Pad
849	Bright New Age Pad	Brst New Age Pd
850	Warmly New Age Pad1	Warm New Age Pd1
851	Metallic New Age Pad	Metal New Age Pd
852	New Age Tune Pad	New Age Tune Pad
853	Choir New Age Pad	Choir New Age Pd
854	Warmly New Age Pad2	Warm New Age Pd2
855	Dipolar New Age Pad	Dipol New Age Pd
856	Wah New Age Pad	Wah New Age Pad
857	Warmly Pad	Warmly Pad
858	Warmly Pad 2	Warmly Pad 2
859	BigBand Pad	BigBand Pad
860	Organ Pad	Organ Pad
861	12-String Guitar Pad	12-String Gt Pd
862	Modern Pad	Modern Pad
863	Bright Pad 1	Bright Pad 1
864	Bright Pad 2	Bright Pad 2
865	Soft PolySy Pad	Soft PolySy Pad
866	Bright PolySy Pad	Bright PolySy Pd
867	Wah PolySy Pad	Wah PolySy Pad
868	Vox PolySy Pad	Vox PolySy Pad
869	Calliope PolySy Pad	Callio PolySy Pd
870	Harmonica PolySy Pad	Harm PolySy Pd
871	Analogon PolySy Pad	Ana PolySy Pd
872	Square PolySy Pad	Square PolySy Pd
873	Wah Space Voice 1	Wah Space Vc 1
874	Wah Space Voice 2	Wah Space Vc 2
875	Soft Itopia Pad 1	Soft Itopia Pd 1
876	Square Itopia Pad	Squar Itopia Pd
877	Bright Itopia Pad 1	Brst Itopia Pd 1
878	Analogon Itopia Pad	Ana Itopia Pd
879	Bright Itopia Pad 2	Brst Itopia Pd 2
880	Soft Itopia Pad 2	Soft Itopia Pd 2
881	Bright Bowed Pad 1	Brst Bowed Pd 1
882	Soft Bowed Pad 1	Soft Bowed Pad 1
883	Wah Bowed Pad	Wah Bowed Pad
884	Corrie Bowed Pad	Corrie Bowed Pd
885	Congregate Bowed Pad	Cong Bowed Pd
886	Calliope Bowed Pad	Calliop Bowed Pd
887	Bright Bowed Pad 2	Brst Bowed Pd 2

888	Soft Bowed Pad 2	Soft Bowed Pad 2
889	Bright Metal Pad 1	Brnt Metal Pd 1
890	Soft Metal Pad	Soft Metal Pad
891	Wah Metal Pad	Wah Metal Pad
892	Space Voice Metal Pad	Space Vc Met Pd
893	Modern Metal Pad	Modern Metal Pad
894	Congregate Metal Pad	Cong Metal Pd
895	Calliope Metal Pad	Calliop Metal Pd
896	Bright Metal Pad 2	Brnt Metal Pd 2
897	Bright Halo Pad	Bright Halo Pad
898	Soft Halo Pad	Soft Halo Pad
899	Wah Halo Pad	Wah Halo Pad
900	PWM Halo Pad	PWM Halo Pad
901	Bowed Halo Pad	Bowed Halo Pad
902	Congregate Halo Pad	Cong Halo Pd
903	Metal Halo Pad	Metal Halo Pad
904	Corrie Halo Pad	Corrie Halo Pad
905	Soft Dipolar Pad	Soft Dipolar Pad
906	Wah Dipolar Pad	Wah Dipolar Pad
907	Vox Dipolar Pad	Vox Dipolar Pad
908	Metallic Dipolar Pad	Metal Dipolar Pd
909	Warmly Dipolar Pad	Warm Dipolar Pd
910	Congregate Dipolar Pad	Cong Dipolar Pd
911	Calliope Dipolar Pad	Calli Dipolar Pd
912	Corrie Dipolar Pad	Corie Dipolar Pd
Synth FX & Sound Effects		
913	Guitar Fret Noise	GtFret Noise
914	Guitar Cutting Noise	GtCutting Noise
915	Acoustic Bass String Slap	Bass String Slap
916	Breath Noise	Breath Noise
917	Flute Key Click	Flute Key Click
918	Seashore	Seashore
919	Rain	Rain
920	Thunder	Thunder
921	Wind 1	Wind 1
922	Stream	Stream
923	Bubble	Bubble
924	Bird Tweet 1	Bird Tweet 1
925	Dog	Dog
926	Horse Gallop	Horse Gallop
927	Bird Tweet 2	Bird Tweet 2
928	Telephone Ring 1	Telephone Ring 1
929	Telephone Ring 2	Telephone Ring 2
930	Door Creaking	Door Creaking
931	Door	Door
932	Scratch	Scratch
933	Wind Chime	Wind Chime
934	Helicopter	Helicopter
935	Car Engine	Car Engine
936	Car Stop	Car Stop
937	Car Pass	Car Pass
938	Car Crash	Car Crash
939	Siren	Siren
940	Train	Train
941	Jetplane	Jetplane

942	Starship	Starship
943	Burst Noise	Burst Noise
944	Applause	Applause
945	Laughing	Laughing
946	Screaming	Screaming
947	Punch	Punch
948	Heart Beat	Heart Beat
949	Footsteps	Footsteps
950	Gunshot	Gunshot
951	Machine Gun	Machine Gun
952	Lasergun	Lasergun
953	Explosion	Explosion
Ethnic & Combined		
954	Fiddle	Fiddle
955	Sitar	Sitar
956	Hackbrett	Hackbrett
957	Banjo	Banjo
958	Shamisen	Shamisen
959	Koto	Koto
960	Kalimba	Kalimba
961	Shanai	Shanai
962	Bag Pipe	Bag Pipe
963	Stereo Piano & Strings	Piano&Strings
964	Stereo Piano & Calliope	Piano&Calliope
965	Stereo Piano & Sweep	Piano&Sweep
966	Honky Tonk Piano & Fifths	Honk&Fifths
967	Honky Tonk Piano & Sweep	Honk&Sweep
968	FM Electric Piano	FM E.Piano
969	Digital Piano	Digital Piano
970	E.Piano & Pad	E.Piano&Pad
971	E.Piano & Sweep	E.Piano&Sweep
Perc/Drum		
972	Vibraphone (wide) 1	Vibraphone/Wide 1
973	Rigid Vibraphone	Rigid Vibraphone
974	Vibraphone 1	Vibraphone 1
975	Steel Drums 1	Steel Drums 1
976	Celesta 1	Celesta 1
977	Vibraphone 2	Vibraphone 2
978	Vibraphone 3	Vibraphone 3
979	Music Box & Flute	Music Box&Flute
980	Marimba 1	Marimba 1
981	Xylophone 1	Xylophone 1
982	Steel Drums 2	Steel Drums 2
983	Celesta 2	Celesta 2
984	Glockenspiel 1	Glockenspiel 1
985	Music Box 1	Music Box 1
986	Tubular Bells 1	Tubular Bells 1
987	Church Bell 1	Church Bell 1
988	Carillon 1	Carillon 1
989	Dulcimer 1	Dulcimer 1
990	Timpani 1	Timpani 1
991	Taiko Drum	Taiko Drum
992	Concert Bass Drum	Concert Ba Drum
993	Melodic Tom 1	Melodic Tom 1
994	Melodic Tom 2	Melodic Tom 2
995	Synth Drum	Synth Drum

996	Rhythm Box Tom	Rhythm Box Tom
997	Electric Drum	Electric Drum
998	Reverse Cymbal	Reverse Cymbal
999	Standard Set 1	Standard Set 1
1000	Standard Set 2	Standard Set 2
1001	Jazz Set	Jazz Set
1002	Brush Set	Brush Set
1003	Dance Set 1	Dance Set 1
1004	Room Set	Room Set
1005	Power Set	Power Set
1006	Electronic Set	Electronic Set
1007	Analog Set	Analog Set
1008	Dance Set 2	Dance Set 2
1009	Orchestra Set	Orchestra Set
1010	SFX Set	SFX Set
1011	Studio Set	Studio Set
GM		
1012	Acoustic Grand Piano	Grand Piano
1013	Acoustic Grand Piano (wide)	Grand Piano/Wide
1014	Acoustic Grand Piano (dark)	Grand Piano/Dark
1015	Bright Acoustic Piano	Bright Piano
1016	Bright Acoustic Piano (wide)	Bright Piano/Wide
1017	Electric Grand Piano	Electric Grand
1018	Electric Grand Piano (wide)	Elec.Grand/Wide
1019	Honky Tonk Piano	Honky Tonk
1020	Honky Tonk Piano (wide)	Honky Tonk/Wide
1021	Electric Piano 1	E.Piano 1
1022	Electric Piano 2	E.Piano 2
1023	Detuned Electric Piano 1	Detuned EP 1
1024	Electric Piano 1 (velocity mix)	Velocity EP 1
1025	60's Electric Piano	60's EP
1026	Detuned Electric Piano 2	Detuned EP 2
1027	Electric Piano 2 (velocity mix)	Velocity EP 2
1028	EP Legend	EP Legend
1029	Phase EP 1	Phase EP 1
1030	Harpsichord	Harpsichord
1031	Harpsichord (octave mix)	Harpsichord/Octave
1032	Harpsichord (wide)	Harpsichord/Wide
1033	Harpsichord (with key off)	Harpsichord/KeyOff
1034	Clavi	Clavi
1035	Pulse Clavi	Pulse Clavi
1036	Celesta	Celesta
1037	Glockenspiel I	Glockenspiel I
1038	Music Box	Music Box
1039	Vibraphone	Vibraphone
1040	Vibraphone (wide)	Vibraphone/Wide
1041	Marimba	Marimba
1042	Marimba (wide)	Marimba/Wide
1043	Xylophone	Xylophone
1044	Tubular Bells	Tubular Bells
1045	Church Bell	Church Bell
1046	Carillon	Carillon
1047	Dulcimer	Dulcimer
1048	Drawbar Organ	Drawbar Organ
1049	Detuned Drawbar Organ	Detuned DrawOrg
1050	Italian 60's Organ	60's Organ
1051	Drawbar Organ 2	Drawbar Organ 2

1052	Percussive Organ	Percussive Organ
1053	Detuned Percussive Organ	Detuned PercOrgan
1054	Percussive Organ 2	Percussive Organ 2
1055	Rock Organ	Rock Organ
1056	Church Organ	Church Organ
1057	Church Organ (octave mix)	ChurchOrg/Octave
1058	Detuned Church Organ	Detune ChurchOrg
1059	Reed Organ	Reed Organ
1060	Puff Organ	Puff Organ
1061	Accordion	Accordion
1062	Accordion 2	Accordion 2
1063	Harmonica	Harmonica
1064	Tango Accordion	Tango Accordion
1065	Acoustic Guitar (nylon)	Nylon Guitar
1066	Ukulele	Ukulele
1067	Acoustic Guitar (nylon + key off)	NylonGtr/KeyOff
1068	Acoustic Guitar (nylon 2)	Nylon Guitar 2
1069	Acoustic Guitar (steel)	Steel Guitar
1070	12-String Guitar	12String Guitar
1071	Mandolin	Mandolin
1072	Steel Guitar with Body Sound	SteelGtr/BodySd
1073	Electric Guitar (jazz)	Jazz Guitar
1074	Electric Guitar (pedal steel)	Pedal Guitar
1075	Electric Guitar (clean)	Clean Guitar
1076	Electric Guitar (detuned clean)	Detuned CleanGtr
1077	Mid Tone Guitar	Mid Tone Guitar
1078	Electric Guitar (muted)	Muted Guitar
1079	Electric Guitar (funky cutting)	Funk Guitar
1080	Electric Guitar (muted velo-sw)	Velocity MutedGtr
1081	Jazz Man	Jazz Man
1082	Overdriven Guitar	OverdrivenGtr
1083	Guitar Pinch	Guitar Pinch
1084	Distortion Guitar	DistortionGtr 1
1085	Distortion Guitar (with feedback)	Feedback Guitar
1086	Distorted Rhythm Guitar	Rhythm DistGtr
1087	Guitar Harmonics	Guitar Harmonics
1088	Guitar Feedback	Feedback Guitar 3
1089	Acoustic Bass	Acoustic Bass
1090	Electric Bass (finger)	Finger Bass
1091	Finger Slap Bass	Finger Slap Bass
1092	Electric Bass (pick)	Pick Bass
1093	Fretless Bass	Fretless Bass
1094	Slap Bass 1	Slap Bass 1
1095	Slap Bass 2	Slap Bass 2
1096	Synth Bass 1	Synth Bass 1
1097	Synth Bass 2	Synth Bass 2
1098	Synth Bass (warm)	Warm Synth Bass
1099	Synth Bass 3 (resonance)	Resonance SynBass
1100	Clavi Bass	Clavi Bass
1101	Hammer	Hammer
1102	Synth Bass 4 (attack)	Attack Bass
1103	Synth Bass (rubber)	Rubber Bass
1104	Attack Pulse	Attack Pulse
1105	Violin	Violin
1106	Violin (slow attack)	Slow Violin
1107	Viola	Viola

1108	Cello	Cello
1109	Contrabass	Contrabass
1110	Tremolo Strings	Tremolo Strings
1111	Pizzicato Strings	Pizzicato Str
1112	Orchestral Harp	Orchestral Harp
1113	Yang Chin	Yang Chin
1114	Timpani 1	Timpani 1
1115	String Ensembles 1	String Ensembles 1
1116	String Ensembles 2	String Ensembles 2
1117	Strings & Brass	Strings&Brass
1118	60's Strings	60's Strings
1119	Synth Strings 1	Synth Strings 1
1120	Synth Strings 2	Synth Strings 2
1121	Synth Strings 3	Synth Strings 3
1122	Choir Aahs	Choir Aahs
1123	Choir Aahs 2	Choir Aahs 2
1124	Voice Oohs	Voice Oohs
1125	Humming	Humming
1126	Analog Voice	Analog Voice
1127	Synth Voice	Synth Voice
1128	Orchestra Hit	Orchestra Hit
1129	Bass Hit Plus	Bass Hit Plus
1130	6th Hit	6th Hit
1131	Euro Hit	Euro Hit
1132	Trumpet	Trumpet
1133	Dark Trumpet Soft	DarkTrump Soft
1134	Trombone	Trombone
1135	Trombone 2	Trombone 2
1136	Bright Trombone	Bright Trombone
1137	Tuba	Tuba
1138	Muted Trumpet	Muted Trumpet
1139	Muted Trumpet 2	Muted Trumpet 2
1140	French Horn	French Horn
1141	French Horn 2 (warm)	French Horn 2
1142	Brass Section	Brass Section
1143	Brass Section 2 (octave mix)	Brass Section 2
1144	Synth Brass 1	Synth Brass 1
1145	Synth Brass 2	Synth Brass 2
1146	Synth Brass 3	Synth Brass 3
1147	Synth Brass 4	Synth Brass 4
1148	Analog Synth Brass 1	Analog SynBrass 1
1149	Analog Synth Brass 2	Analog SynBrass 2
1150	Jump Brass	Jump Brass
1151	Soprano Sax	Soprano Sax
1152	Alto Sax	Alto Sax
1153	Tenor Sax	Tenor Sax
1154	Baritone Sax	Baritone Sax
1155	Oboe	Oboe
1156	English Horn	English Horn
1157	Bassoon	Bassoon
1158	Clarinet	Clarinet
1159	Piccolo	Piccolo
1160	Flute	Flute
1161	Recorder	Recorder
1162	Pan Flute	Pan Flute

1163	Blown Bottle	Blown Bottle
1164	Shakuhachi	Shakuhachi
1165	Whistle	Whistle
1166	Ocarina	Ocarina
1167	FX 1 (rain)	FX 1 Rain
1168	FX 2 (soundtrack)	FX 2 SoundTrack
1169	FX 3 (crystal)	FX 3 Crystal
1170	FX 3a (synth mallet)	Synth Mallet
1171	FX 4 (atmosphere)	FX 4 Atmosphere
1172	FX 5 (brightness)	FX 5 Brightness
1173	FX 6 (goblins)	FX 6 Goblins
1174	FX 7 (echoes)	FX 7 Echoes
1175	FX 7a (echo bell)	Echo bell
1176	FX 7b (echo pan)	Echo pan
1177	FX 8 (sci-fi)	FX 8 Sci-Fi
1178	Sitar	Sitar
1179	Sitar 2 (bend)	Sitar 2/Bend
1180	Banjo	Banjo
1181	Shamisen	Shamisen
1182	Koto	Koto
1183	Taisho Koto	Taisho Koto
1184	Kalimba	Kalimba
1185	Bag Pipe	Bag Pipe
1186	Fiddle	Fiddle
1187	Shanai	Shanai
1188	Tinkle Bell	Tinkle Bell
1189	Agogo	Agogo
1190	Steel Drums	Steel Drums
1191	Woodblock	Woodblock
1192	Castanets	Castanets
1193	Taiko Drum	Taiko Drum
1194	ConcertBass Drum	ConBass Drum
1195	Melodic Tom	Melodic Tom
1196	Melodic Tom 2 (power)	Power Melodic Tom
1197	Synth Drum	Synth Drum
1198	Rhythm Box Tom	Rhythm Box Tom
1199	Electric Drum	Electric Drum
1200	Reverse Cymbal	Reverse Cymbal

Style Liste

No.	Style Name
8BEAT & 16BEAT	
1	8Beat Pop 1
2	Pop Rock 1
3	8Beat Rock
4	8Beat Ballad
5	Pop Jazz
6	8Beat 1
7	8Beat Pop 2
8	Pop Funk 1
9	Rhythm&Beat 1
10	8Beat Disco 1
11	Guitar Pop 1
12	Guitar Pop 2
13	8Beat 2
14	Sweet Beat
15	8Beat Dance
16	8Beat Disco 2
17	Pop Funk 2
18	8Beat 3
19	60's 8Beat
20	Rhythm&Beat 2
21	16Beat 1
22	16Beat Funk 1
23	16Beat Ballad 1
24	16Beat R&B
25	16Beat Pop 1
26	16Beat Funk 2
27	16Beat Dance
28	16Beat Pop 2
29	16Beat 2
30	16Beat Pop 3
31	16Beat Pop 4
32	Modern 16Beat
33	16Beat Hot
34	16Beat Modern
35	16Beat Funk 3
36	16Beat 3
37	Cool Beat
38	16Beat Ballad 2
39	16Beat 4
40	Pop Shuffle
ROCK	
41	Blues Rock
42	Hard Rock
43	Rock
44	New Wave
45	80's metal
46	Ska
47	Pop Rock 2
48	Pop Rock 3
49	Standard Rock
50	Slow Rock
51	70's Rock&Roll
52	Folk Rock
53	Soft Rock

54	Old Rock
55	Easy Rock
56	New Shuffle
57	Rock Hip Hop
58	Rock&Roll 1
59	Rock Shuffle
60	Rock&Roll 2
POP & BALLAD	
61	Sweet Ballad
62	Piano Ballad
63	BriPop 1
64	6-8Ballad
65	Unplugged
66	Pop Rock 4
67	Pop Dance 1
68	Pop Fusion
69	Analog Night 1
70	6/8 Pop
71	Brit. Pop 1
72	Brit. Pop 2
73	Pop Hit
74	Fusion Shuffle
75	Analog Night 2
76	Guitar Pop 3
77	Pop Beat
78	Soft Beat
79	60's Pop
80	Sting Latin
81	R&B Ballad 1
82	Guitar Ballad
83	Ballad Rock
84	Piano Pop 1
85	Soft Ballad
86	Natural Ballad
87	Love Ballad
88	Easy Ballad
89	Miami Folk
90	Slow Ballad
91	Folk Ballad
92	Pop Ballad 1
93	Pop Ballad 2
94	EP Ballad
95	New R&B Ballad
BALLROOM	
96	Tango 1
97	Spain Matador
98	Twist 1
99	Twist 2
100	Big Band Fox
101	Tango 2
102	Tango 3
103	Slow Fox
104	Slow Waltz 1
105	Swing Fox
106	Salsa 1
107	Pop Cha Cha

108	Cha Cha 1
109	Cha Cha 2
110	Beguine 1
111	Beguine 2
112	Rumba 1
113	Samba 1
114	Samba 2
115	Jive
116	Fox Trot
DANCE	
117	Techno 1
118	Hip Hop 1
119	House 1
120	House 2
121	Pop Dance 2
122	Down Beat
123	Progressive House
124	Dubstep
125	Techno 2
126	Progressive
127	Rap 1
128	Rap 2
129	Discc
130	Soft Disco
131	Discc Party
132	70's Disco
133	70's Disco Funk
134	Club Dance
135	Euro Dance
136	Hip Hop 2
137	Garage
SOUL & FUNK	
138	Pop funk
139	New R&B
140	Pop R&B
141	Neo-Soul
142	Funk 1
143	Classic Funk
144	Jay R&B
145	Gospel Swing
146	Gospel
147	Funk 2
148	Electric Funk
149	Groove Funk
150	Rubber Funk
151	Cool Funky
152	Jazz Funk
153	Groove
154	Soul
155	Hip Hop Soul
156	Hip Hop Beat
157	R&B
158	Soul Beat
159	R&B Ballad 2
160	British Soul Pop
SWING & JAZZ	
161	Modern Big Band

162	Gospel Swing
163	Piano Jazz
164	Smooth Jazz
165	Smooth Operator
166	Latin Jazz 1
167	Big Band
168	Dixieland 1
169	Guitar Swing 1
170	Broadway Big Band
171	Swing
172	Latin Jazz 2
173	Fusion
174	Acid Jazz
175	Cool Jazz Ballad
176	Swing Shuffle
177	Big Band Medium
178	Dixieland 2
179	Acoustic Jazz
180	Guitar Swing 2
181	Ragtime
182	Modern Jazz Ballad
183	Swing Ballad
184	Orchestra Swing
COUNTRY	
185	Ballad Country 1
186	70's Country Rock
187	Ballad Country 2
188	Modern Country 1
189	Dixie Chicks
190	Country Pop 1
191	Bluegrass 1
192	Bluegrass 2
193	8Beat Country
194	Modern Country 2
195	Country Pop 2
196	Country Pop 3
197	Bluegrass 3
198	2/4 Country
199	Country Quick Steps
200	Country Folk
201	Country Shuffle
LATIN & LATIN DANCE	
202	Samba 3
203	Bossa Nova
204	Latin
205	New Reggae
206	Reggae Dance
207	Paso Doble
208	Lite Bossa
209	Latin Rock
210	Beguine 3
211	Slow Bolero
212	Disco Samba
213	Mambo
214	Meneito
215	Rumba 2
216	Rumba 3

217	Tikitita
218	Lambada
219	Pop Cha Cha 1
220	Pop Cha Cha 2
221	Salsa 2
WALTZ & TRADITIONAL	
222	Waltz
223	Old Waltz
224	English Waltz
225	German Waltz
226	Italian Mazurka
227	Mexico Waltz
228	Vienna Waltz
229	Slow Waltz 2
230	Jazz Waltz
231	Polka
232	6/8 March
233	German Polka
234	Party Polka
235	Army March
236	March
237	US March
238	Musette
239	French Musette
240	Mazurka
WORLD	
241	Enka Ballad
242	Laendler
243	Hawaiian
244	Sirtake
245	Dangdut
246	6/8 Flipper
247	New Age
248	Tarantella
249	Scottish
250	Norteno
PIANIST	
251	Pianist 1
252	Pianist 2
253	Pianist 3
254	Jazz 1
255	Jazz 2
256	Jazz Pub
257	Piano Rock
258	Pop Bossa
259	March 1
260	March 2
261	Piano Beat
262	Piano Bar
263	Blues
264	Pop Waltz
265	Slow Waltz
266	Ballad 1
267	Ballad 2
268	6/8 Ballad
269	Pop 1
270	Pop 2

Lieder Liste

No.	English Name	LCD Name
FOLK & COUNTRY		
1	Red River Valley	Red River Valley
2	Troika	Troika
3	Oh! Susanna!	Oh! Susanna!
4	Wave Of The Danube	Wave of Danube
5	Long Long Ago	Long Long Ago
6	Old Folks at Home	Old Folks at Home
7	Jambalaya	Jambalaya
8	Ding! Dong! Merrily On High	Ding! Dong!
9	Battle Hymn Of The Republic	Battle Hymn
10	The Old Gray Mare	The Old Gray Mare
11	American Patrol	American Patrol
12	Christmas Is Coming	Christmas Coming
13	Sippin' Cider Through A Straw	Sipping Cider
14	Christmas Sound	Christmas Sound
15	On London Bridge	On London Bridge
GOLDEN & POP		
16	House Of The Rising Sun	House of Rising
17	The Blue Bells Of Scotland	The Blue Bells
18	Beautiful Dreamer	Beautiful Dreamer
19	It's Been A Long, Long Time	Been a Long Time
20	O Sole Mio	O Sole Mio
21	Der Deitcher's Dog	Der Deitcher's Dog
22	Joy To The World	Joy to the World
23	Silent Night	Silent Night
24	Ave Maria	Ave Maria
25	Five Hundred Miles	Five Hundred Mil
26	Happy New Year	Happy New Year
27	It's Beginning To Look A Lot Like Christmas	Like Christmas
28	Jeanie With The Light Brown Hair	Jeanie
29	Music Box Dancer	Music Box Dancer
30	Go Tell It On The Mountain	Tell it on Mountain
31	Entertainer	Entertainer
32	Annie Laurie	Annie Laurie
33	Rumba Romance	Rumba Romance
34	The Last Rose Of Summer	Rose of Summer
35	The Old King Cole	The Old King Cole
JAZZ & FUSION		
36	Samba In June	Samba in June
37	Funk	Funk
38	I Can...	I Can...
39	Sea Shore	Sea Shore
40	Guitar&Saxphone	Guitar&Saxphone
41	The Hip Hop's Night	HipHop's Night
42	Blue Lunch	Blue Lunch
43	Cobweb	Cobweb
44	Wine	Wine
45	Jazz Old Man	Jazz Old Man
46	Dark Eyes	Dark Eyes
47	Carlos	Carlos
48	Sad	Sad
PIANO		
49	Lyrical Rondo	Lyrical Rondo
50	Rialto Ripples (Rag)	Rialto Ripples (Rag)
51	Neapolitan Song	Neapolitan Song
52	Waltzes	Waltzes
53	Turkish March	Turkish March
54	Schos Doll's Dance No. 2	Doll's Dance No.2

55	Minuet In D Major	Minuet in D Major
56	Inquietude	Inquietude
57	Italian Polka	Italian Polka
58	Moment Musical	Moment Musical
59	Prelude In C-Sharp Major	Prelude in C-Sharp Maj
60	The Happy Farmer	The Happy Farmer
61	The Rag-Time Dance	The Rag-Time Dance
62	Piano Sonata In C Major, K.330. III	Sonata K.330.III
63	Mazurka	Mazurka
64	Prelude In E Major	Prelude in E Major
65	Piano Sonata In A Major, K.331. I	Sonata K.331.I
66	Waltz For Piano In g-Sharp Minor	Waltz in g-Sharp
67	Gavotte	Gavotte
68	L' Arabesque	L' Arabesque
69	Austria Variation	Austria Variation
70	Schos Doll's Dance No. 7	Doll's Dance No.7
71	To A Wild Rose	To a Wild Rose
72	Gavotte I	Gavotte I
73	Waltz	Waltz
74	Minuet In G Major (BWV Anh. 116)	Minuet in G 2
75	Innocence	Innocence
76	Tchaikovsky Waltz	Tchaikovsky Waltz
77	Salut d' Amour	Salut d' Amour
78	Barcarolle	Barcarolle
79	Robot Doll	Robot Doll
80	Consolation	Consolation
81	2-Part Invention #13 In A Minor.B.W. Iii	Invention A2 Voix
82	Minuet In G Major (BWV Anh. 114)	Minuet in G 1
83	Barcarolle	Barcarolle
84	Norwegian Dance No.2	Norwegian Dance No.2
85	Moseta Dance	Moseta Dance
86	The Small Gathering	The Small Gathering
87	The Return	The Return
88	The Wagtail	The Wagtail
89	Bulie Dance	Bulie Dance
90	Tender Blossom	Tender Blossom

Demosong Liste

No.	Demo Name	LCD Name
1	Demo1	Demo1
2	Demo2	Demo2
3	Demo3	Demo3

Akkord Liste

Chord Name (Abbreviation)	Normal Voicing	Chord	Display
Major [M]	1-3-5	C	C
Major sixth [6]	1-(3)-5-6	C6	C6
Major seventh [M7]	1-3-(5)-7	CM7	CM7
Major seventh sharp eleventh [M7#11]	1-(2)-3-#4-(5)-7	CM7#11	CM7#11
Major add ninth [Madd9]	1-2-3-5	Cmadd9	CM(9)
Major ninth [M9]	1-2-3-(5)-7	CM9	CM7(9)
Major sixth add ninth [6 9]	1-2-3-(5)-6	C6 9	C6(9)
Augmented [aug]	1-3-#5	Caug	Caug
Minor [m]	1-b3-5	Cm	Cm
Minor sixth [m6]	1-b3-5-6	Cm6	Cm6
Minor seventh [m7]	1-b3-(5)-b7	Cm7	Cm7
Minor seventh flatted fifth [m7b5]	1-b3-b5-b7	Cm7b5	Cm7b5
Minor add ninth [madd9]	1-2-b3-5	Cmadd9	Cm(9)
Minor ninth [m9]	1-2-b3-(5)-b7	Cm9	Cm7(9)
Minor eleventh [m11]	1-(2)-b3-4-5-(b7)	Cm11	Cm7(11)
Minor major ninth [mM7]	1-b3-(5)-7	CmM7	CmM7
Minor major ninth [mM9]	1-2-b3-(5)-7	CmM9	CmM7(9)
Diminished [dim]	1-b3-b5	Cdim	Cdim
Diminished seventh [dim7]	1-b3-b5-6	Cdim7	Cdim7
Seventh [7]	1-3-(5)-b7	C7	C7
Seventh suspended fourth [7sus4]	1-4-5-b7	C7sus4	C7sus4
Seventh flatted fifth [7b5]	1-3-b5-b7	C7b5	C7b5
Seventh ninth [7 9]	1-2-3-(5)-b7	C7 9	C7(9)
Seventh sharp evelenth [7#11]	1-2-3-#4-(5)-b7 or 1-(2)-3-#4-5-b7	C7#11	C7(#11)
Seventh thirteenth [7 13]	1- 3-(5)-6-b7 or 2- 3-5-6-b7	C7 13	C7(13)
Seventh flatted ninth [7b9]	1-b2-3-(5)-b7	C7b9	C7(b9)
Seventh flatted thirteenth [7b13]	1-3-5-b6-b7	C7b13	C7(b13)
Seventh sharp ninth [7#9]	(1)-#2-3-(5)-b7	C7#9	C7(#9)
Major seventh augmented [M7aug]	1-3-#5-7	CM7aug	CM7aug
Seventh augmented [7aug]	(1)-3-#5-b7	C7aug	C7aug
Suspended fourth [sus4]	1-4-5	Csus4	Csus4
One plus two plus five [1+2+5]	1-2-5	C1+2+5	C

MIDI Implementierungstabelle

Function		Transmitted	Recognized	Remarks
Basic Channel	Default Changed	1ch 1-16ch	ALL 1-16ch	
Mode	Default Messages Altered	x x *****	3 3 x	
Note Number	Note :True voice	0—127 *****	0—127 0—127	
Velocity	Note on Note off	o 9nH,V=1-127 x (9nH,V=0)	o 9nH,V=1-127 o(9nH,V=0; 8nH,V=0-127)	
After Touch	key's Ch's	x x	x x	
Pitch Bend		x	o	
Control Change	0 1 5 6 7 10 11 64 65 66 67 80 81 91 93 120 121 123	o x x o o x x o o o o x x o o x x o	o o o o o o o o o o x x o o o o o	Bank Select Modulation Portamento Time Data Entry Volume Pan Expression Sustain Pedal Portamento ON/OFF Sostenuto Pedal Soft Pedal Reverb Program Chorus Program Reverb Level Chorus Level All Sound Off Reset All Controllers All Notes Off
Program Change	:true	o *****	o 0—127	
System Exclusive		x	o	
System Common	:SongPosition :Song Select :Tune	x x x	x x x	
System Real Time	:Clock :Commands	o x	x x	
Aux Messages	:LOCAL ON/OFF :Active sense :Reset	x o x	x o o	
Notes:				

- Mode 1: OMNI ON, POLY
- Mode 2: OMNI ON, MONO

- Mode 3: OMNI OFF, POLY
- Mode 4: OMNI OFF, MONO

- o: YES
- x: NO

WEEE/CE-Erklärung

Ihr Produkt wurde mit hochwertigen Materialien und Komponenten entworfen und hergestellt, die recycelbar sind und wiederverwendet werden können. Dieses Symbol bedeutet, dass elektrische und elektronische Geräte am Ende ihrer Nutzungsdauer vom Hausmüll getrennt entsorgt werden müssen. Bitte entsorgen Sie dieses Gerät bei Ihrer örtlichen kommunalen Sammelstelle oder im Recycling Center. Bitte helfen Sie mit, die Umwelt, in der wir leben, zu erhalten.

Technische Änderungen und Änderungen im Erscheinungsbild vorbehalten. Alle Angaben entsprechen dem Stand bei Drucklegung. Für die Richtigkeit und Vollständigkeit der enthaltenen Beschreibungen, Abbildungen und Angaben übernimmt Musikhaus Kirstein GmbH keinerlei Gewähr. Abgebildete Farben und Spezifikationen können geringfügig vom Produkt abweichen. Musikhaus Kirstein GmbH - Produkte sind nur über autorisierte Händler erhältlich. Distributoren und Händler sind keine Handlungsbevollmächtigten von Musikhaus Kirstein GmbH und haben keinerlei Befugnis, die Musikhaus Kirstein GmbH in irgendeiner Weise, sei es ausdrücklich oder durch schlüssiges Handeln, rechtlich zu binden. Diese Bedienungsanleitung ist urheberrechtlich geschützt. Jede Vervielfältigung, bzw. jeder Nachdruck, auch auszugsweise, und jede Wiedergabe der Abbildungen, auch in verändertem Zustand, ist nur mit schriftlicher Zustimmung der Firma Musikhaus Kirstein GmbH gestattet.

VEREINFACHTE EU-KONFORMITÄTSERKLÄRUNG

Hiermit erklärt Musikhaus Kirstein GmbH, dass der Funkanlagentyp [Classic Cantabile GP-A 810] der Richtlinie 2014/53/EU entspricht. Der vollständige Text der EU-Konformitätserklärung ist unter der folgenden Internetadresse verfügbar:

http://www.kirstein.de/docs/Konformitaetserklaerung/CE_Konformitaetserklaerung_00055903.pdf

 **KIRSTEIN.de**

Musikhaus Kirstein GmbH
Bernbeurener Str. 11
86956 Schongau – Germany
Telefon/Phone: 0049-8861-909494-0
Mail: info@kirstein.de

