



XDrum DD 520 Digital Drum



Bedienungsanleitung

Herzlichen Dank, dass Sie sich für das DD-520 entschieden haben.

Bitte lesen Sie diese Anleitung aufmerksam, um die praktischen Funktionen des **DD-520** voll nutzen zu können. Außerdem empfehlen wir Ihnen, dieses Handbuch an einem sicheren und leicht zugänglichen Ort aufzubewahren, um später darin nachschlagen zu können.

Informationen zu Ihrer Sicherheit

Bitte lesen Sie den folgenden Abschnitt sorgfältig durch, bevor Sie das Instrument in Gebrauch nehmen! Bitte bewahren Sie diese Bedienungsanleitung sorgfältig auf.

Stromversorgung

Bitte schließen Sie das mitgelieferte Netzkabel (ggf. Netzteil) an einer Steckdose mit korrekter Spannung an. Verbinden Sie das Gerät nicht mit einer Steckdose, deren Spannung für das Gerät nicht geeignet ist. Trennen Sie das Netzteil vom Strom, wenn Sie das Instrument nicht benutzen oder während eines Gewitters.

Anschlüsse

Bevor Sie das Instrument mit anderen Geräten verbinden, schalten Sie bitte alle Geräte zuerst aus. Das bewahrt die Geräte vor Schäden und hilft, Fehlfunktionen zu vermeiden.

Umgebung

Setzen Sie das Gerät den folgenden Bedingungen bitte nicht aus, um Verformungen, Verfärbungen oder ernsthaftere Schäden zu vermeiden:

- direktem Sonnenlicht
- extremen Temperaturen
- extremer Feuchtigkeit
- Staub oder Schmutz
- starken Vibrationen oder Erschütterungen
- magnetischen Feldern

Interferenzen

Sind Radio- oder Fernsehgeräte in der Nähe des Instruments aufgestellt, kann es zu Interferenzen kommen. Sollte das der Fall sein, stellen Sie die Geräte bitte weiter auseinander.

Reinigung

Bitte reinigen Sie das Instrument ausschließlich mit einem weichen, trockenen Tuch. Benutzen Sie bitte keine Farbverdünner, Lösungsmittel, Reinigungsflüssigkeiten oder chemisch imprägnierte Reinigungstücher.

Handhabung

Wenden Sie bitte keine übermäßige Gewalt beim Umgang mit Knöpfen und Schaltern an und sorgen Sie dafür, dass kein Papier, Metall oder sonstige Objekte in das Instrument gelangen können. Sollte es doch passieren, trennen Sie das Gerät bitte sofort vom Stromkreis und bringen Sie es zum Fachhändler zur Überprüfung. Entfernen Sie bitte stets alle Kabelverbindungen, bevor Sie das Instrument bewegen.

Öffnen des Geräts

Das Gerät darf nur von autorisiertem Fachpersonal zu Reparaturzwecken geöffnet werden. Wenden sie sich bitte an eine Fachwerkstatt oder den Händler bei welchem Sie das Gerät gekauft haben.

Inhaltsverzeichnis

Montage	5
Verbindung des Modules und der Pads	6
Modulbeschriftungen	6
Vorderseite des Moduls.....	6
Rück- und Unterseite des Moduls	7
Seitliche Anschlüsse	8
Display.....	8
Verbindungen mit anderen Geräten.....	8
Anschluss an Audio Geräte	8
Anschluss eines Kopfhörers,MP3/CD Spielers.....	9
Anschluss eines PCs	9
Anschluss eines MIDI Keyboards / Stromzufuhr und Stromschalter.....	10
Betrieb.....	11
Ein Schlagzeug auswählen / Bespielen der Pads	11
Beckenfläche und Beckenrand / HiHat	12
Die Sensibilität eines Pads einstellen	13
Nutzung des Metronoms	13
Einstellung des Metronoms	13
Bearbeitung und Speicherung eines Drumkits	14
Verändern der Pad-Lautstärke / Wechseln der Pad Channel Position L/R.....	14
Speichern des Drumkits / Verändern der Padempfindlichkeit	15
Einstellen des Pad Thresholds / Pad Effekte / EQ Settings / Ambiente Einstellung	16
Das E-Drum auf Werkseinstellungen zurücksetzen	17
Spielen mit DEMO Song / Lautstärkenregulierung	17

Veränderung des Tempos / Aufnahme der Performance	18
Erstellen Sie Ihr eigenes Drumkit	18
Ändern der Pad Channel (L/R) / MIDI-Ausgangstonhöhe / Pad Effekte.....	20
Über MIDI	21
Standard MIDI Einstellungen / MIDI Liste.....	22
Fehlerbehebung	24
Drumkit Liste.....	25
Stimmen Liste	26
DEMO Liste	30
Spcificationen des Drummoduls.....	31
Herstellerangaben.....	32



Montage des Drumkits

1. Stellen Sie den Drum-Ständer auf (Modell kann dem von der Abbildung abweichen)
2. Montieren Sie die langen Cymbal-Rohre / L-förmigen Pad-halter in das Gerüst

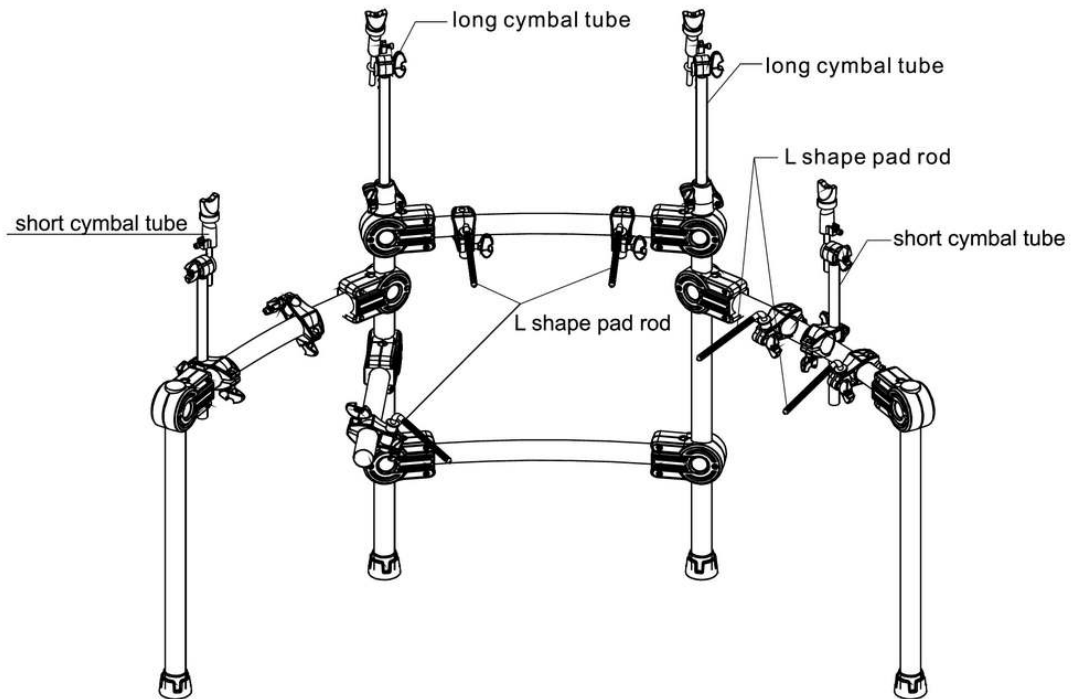

3. Montieren Sie die Pads/Becken und das Modul

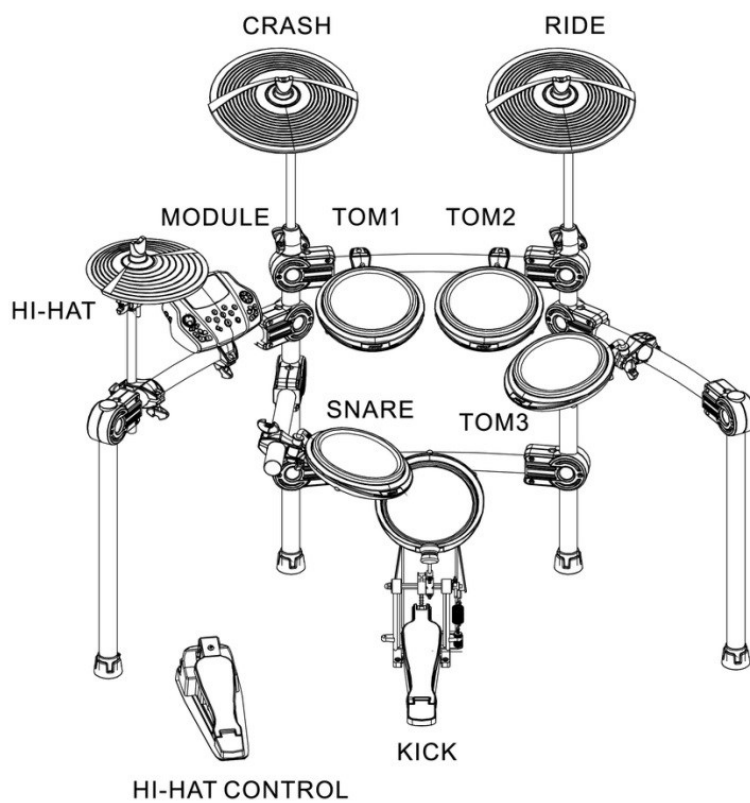

Anschließen der Kabel

Hinweis: Während Sie das Schlagzeug montieren und die Pads an das Modul anschließen, schalten Sie unbedingt den Stromschalter auf „AUS“, da das Schlagzeug ansonsten Schaden nehmen kann.

1. DD 520 Konfiguration:

TOM 1-3, Snare, Kick, HI-HAT, RIDE, CRASH, HI-HAT CTRL

Nutzen Sie die Pad-kabel und verbinden Sie ein Ende mit dem Pad und das andere mit dem Drum-Modul.

Vorderseite des Moduls

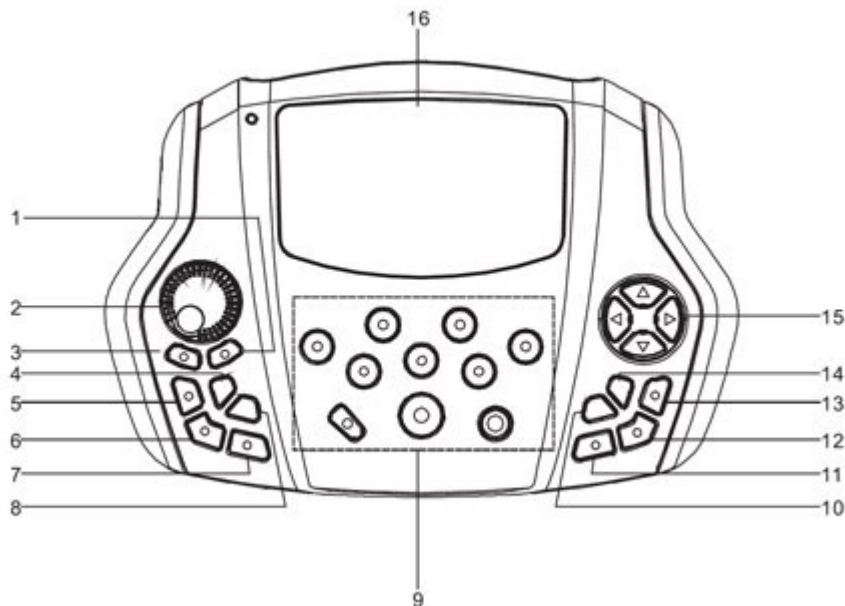

1. Save: Starten oder stoppen Sie das Spielen eines Demosongs
2. Master Volume: Passen Sie die Lautstärke an
3. Start/Stop: Starten oder stoppen Sie das Spielen eines Demosongs
4. Tempo: Verändern Sie das Tempo
5. Record: Aufnahme des Drumkit-sounds
6. Voice Play: Start/Stop der Wiedergabe des aufgenommenen Sounds
7. Click: Schalten Sie das Metronom an/aus
8. Song: Betreten Sie das Demo Song Menü
9. Pad Erkennung: Die gespielten Pads leuchten auf
10. Cancel: Stoppen Sie die Operation bzw. gehen Sie in das vorherige Menü zurück
11. Kit: Wechseln Sie schnell zu dem Drum-Kit Menü
12. Drum Off: Schalten Sie den Demosong stumm

- 13. Voice: Wechseln Sie schnell in das Stimmen Menü
- 14. Set up: Stellen Sie das Drumkit/Metronom/die Demosongs ein
- 15. Pfeiltasten
- 16. LCD-Monitor

Rück- und Unterseite des Moduls

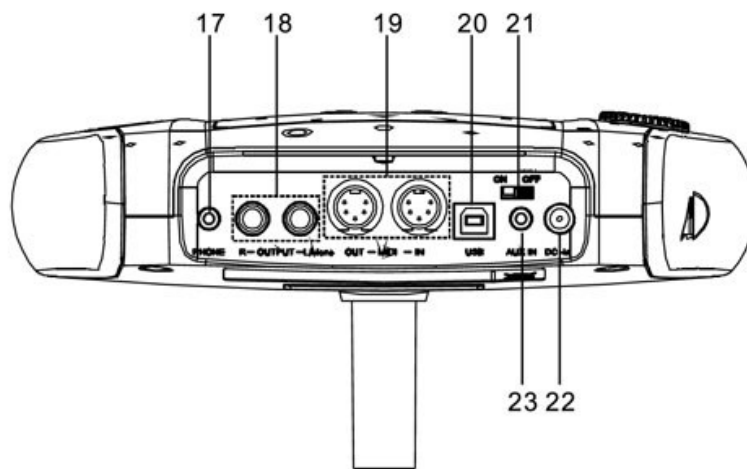

- 17. Phone: Kopfhörer Ausgang
- 18. L/R Mono Ausgang
- 19. IN/OUT MIDI Anschluss
- 20. USB ANSCHLUSS
- 21. An/Aus Schalter
- 22. Stromanschluss
- 23. AUX IN: Stereo Eingangsbuchse
- 24. PAD-Anschlüsse

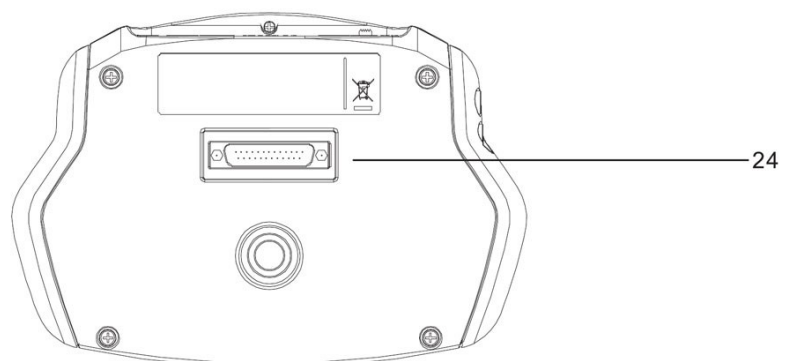

Seitliche Anschlüsse

- 25. TOM 4 Anschluss
- 26. Crash 2 Anschluss

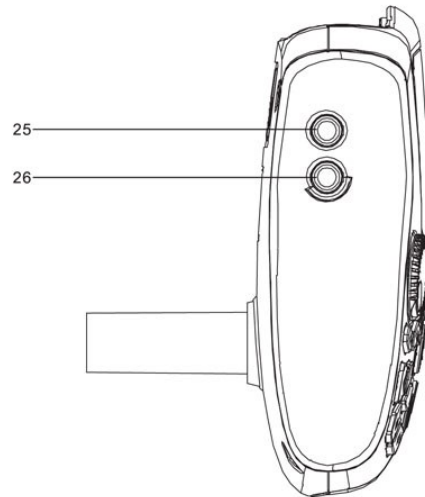

Anzeige beim Start des Moduls

Bei dem Einschalten sollten Sie folgende Anzeige sehen:

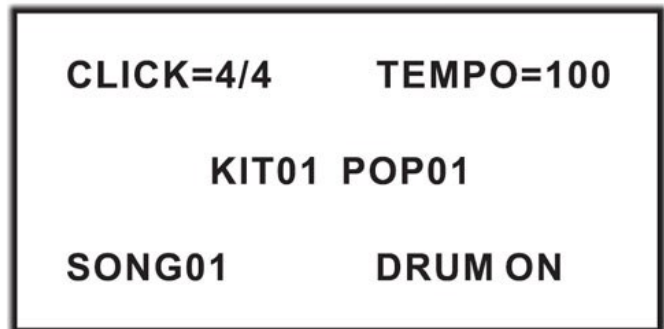

Anschluss mit Audiosystemen oder Verstärkern

Wenn Sie ein Audiosystem/Verstärker anschließen wollen, stecken Sie das Kabel in den L/R Mono Anschluss des Moduls.

Hinweis:

1. Nutzen Sie den L/Mono Anschluss um ein Monogerät anzuschließen.
2. Nutzen Sie den L/R Mono Anschluss um ein Stereogerät anzuschließen.
3. Die Lautstärke wird mit dem Master Volume Regler kontrolliert.

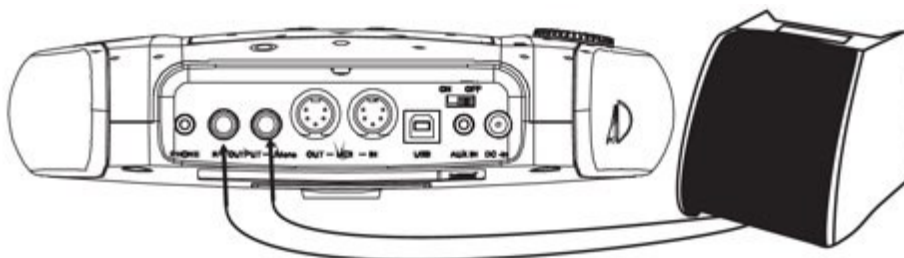

Anschluss von Kopfhörern

Das Modul verfügt über einen 3,5mm Klinkenanschluss, mit dem Sie Kopfhörer anschließen können. Die Lautstärke wird ebenfalls mit dem Master Volume Regler geregelt.

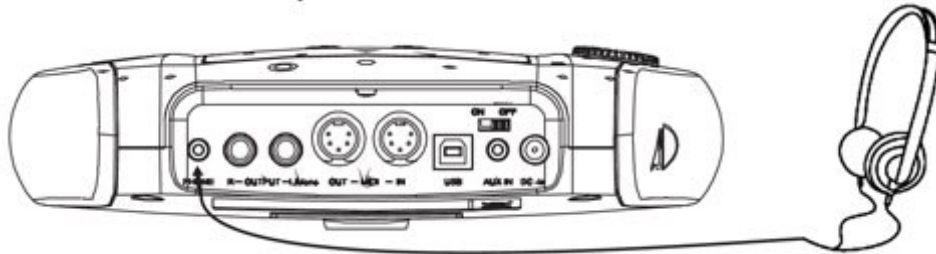

Anschluss von MP3/CD-Playern

Verbinden Sie den MP3/CD-Player Ausgang mit dem AUX IN Anschluss des Moduls. Das Eingangssignal kann mit dem Drumsignal vermischt werden.

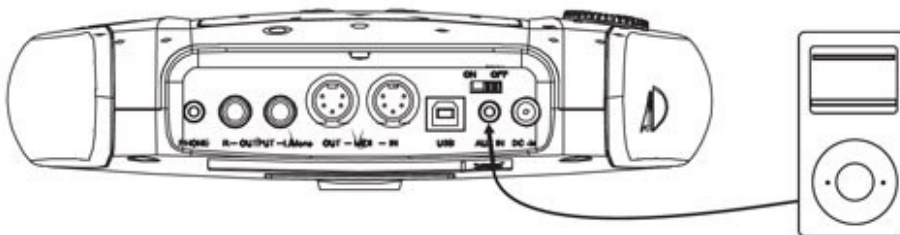

Anschluss eines PCs

1. Verbinden Sie den Computer via USB Anschluss und senden Sie die MIDI Signale
2. Verbinden Sie den Computer via MIDI Port

MIDI IN: Empfänger der Signale die per Computer gesendet werden

MIDI OUT: Sendet die Padsignale an das angeschlossene Gerät

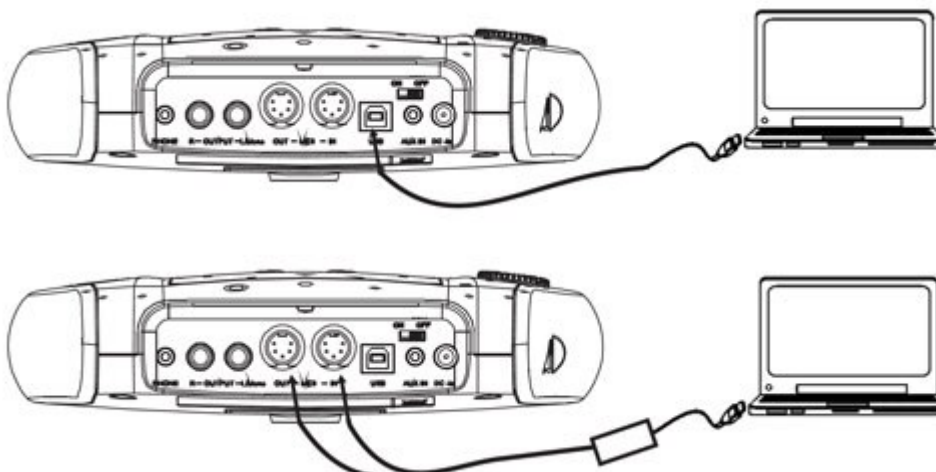

Anschluss eines MIDI Keyboards

MIDI Anschluss: Wenn sie ein externes MIDI Keyboard oder Pads verwenden, um das Schlagzeug zu steuern, stellen Sie sicher, dass sie das Kabel wie folgt anschließen:

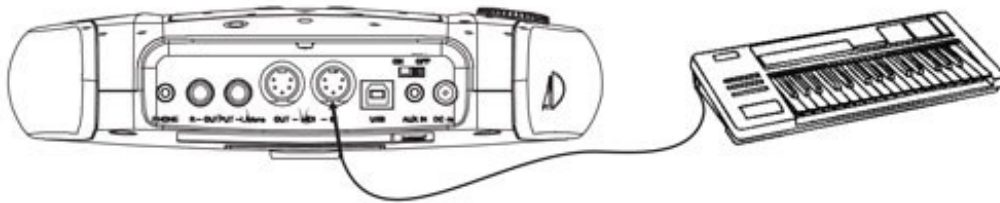

Stromzufuhr und Stromschalter

Stellen Sie sicher, dass der Stromschalter auf „AUS“ steht. Verbinden Sie das Netzteil mit dem Stromanschluss an der Rückseite des Moduls. Stellen Sie zu Ihrer eigenen Sicherheit die Lautstärke vor dem Anschalten auf 0. Nun können Sie den On/Off Schalter auf „On“ Stellen. Der Monitor des Moduls wird nun aufleuchten.

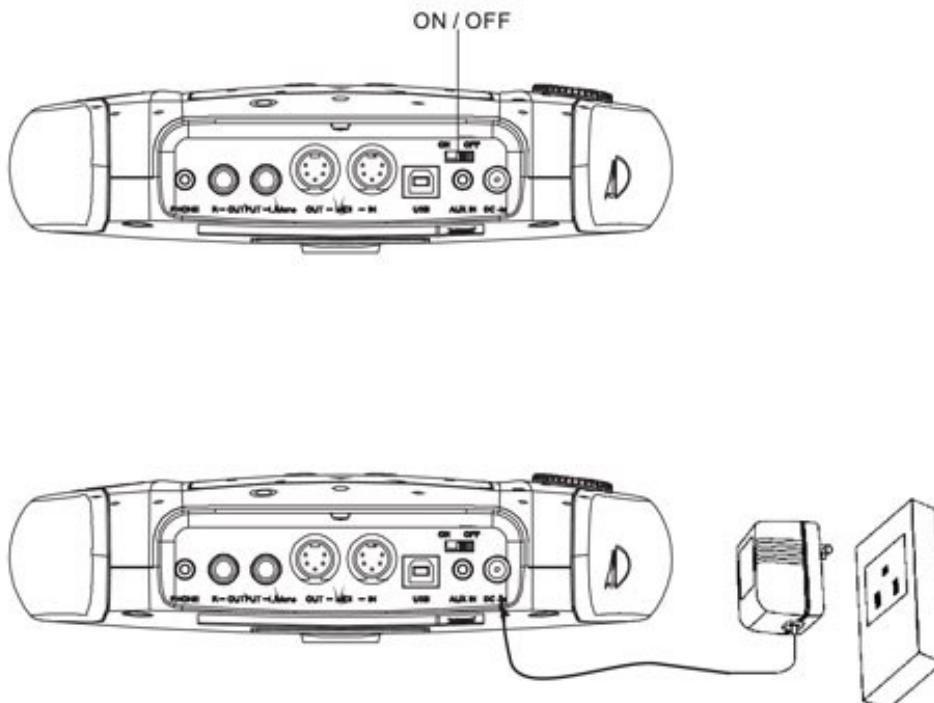

Betrieb

Auswahl eines Drumkits

Nachdem anschalten befinden Sie sich in dem „Kit-Menü“. Es gibt drei Wege um in das Drum Kit Menü zu gelangen. Das Display sollte wie folgt aussehen:

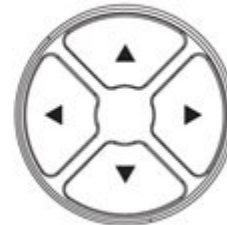

1. Nutzen Sie die Pfeiltasten um zwischen den Drumkits auszuwählen.
2. Mit dem Drücken der Padanzeigetasten in der Mitte des Moduls können Sie sich das ausgewählte Kit anhören.
3. Spielen Sie um das ausgewählte Pad zu benutzen.

Bespielen der Pads

Wie ein akustisches Schlagzeug, reagiert das digitale Schlagzeug auf unterschiedliche Spieltechniken und Anschlagstärke. Alle Pads sind anschlagsdynamisch. Einige Sounds verändern sich abhängig von der Schlagstärke.

Drum Pad Fell oder Rim Shot

Das Gerät erkennt Schläge auf das Fell und Rim Shots (Rim Shots triggern den Rim Sound).

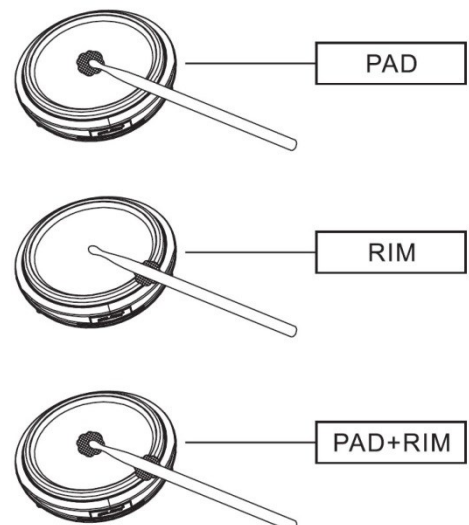

Beckenfläche und Beckenrand

Das Gerät erkennt Schläge auf die Fläche und den Rand (Rand triggert den Rim Sound). Sowohl das Ride und das Crash Becken haben eine "cymbal choke" Funktion. Die HiHat besitzt dieses Feature nicht. Stoppen Sie das Becken nach dem anschlagen direkt mit der Hand und der Sound wird gestoppt.



HiHat

Der HiHat Klang ändert sich abhängig von der Position des HiHat Pedals.

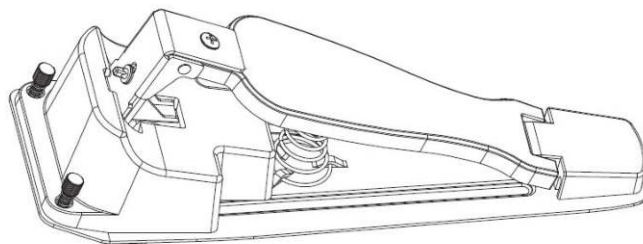

Die Sensibilität eines Pads einstellen

Stellen Sie die Sensibilität eines Pads individuell ein.

1. Drücken Sie die [KIT] Taste um das Drumkit-Menü zu betreten.
2. Drücken Sie die [SET UP] Taste um die Drum-Einstellungen zu betreten und nutzen Sie die Pfeiltasten um zu „Pad Sensitivity“ gelangen.
3. Wenn „Pad Sensitivity“ blinkt, drücken Sie erneut [SET UP] um das Menü zu betreten.
4. Schlagen Sie das einzustellende Pad um die Sensibilität einstellen zu können.
5. Nutzen Sie die Pfeiltasten um den Parameter nach Ihren belieben einzustellen.
6. Um die Änderungen zu Speichern drücken Sie [SAVE].
 1. Drücken Sie [CANCEL] um das Menü ohne Veränderungen zu verlassen.
 2. Während Sie die Parameter verändern können Sie [SET UP] drücken um die Einstellungen zurückzusetzen.

Nutzung des Metronoms

1. Drücken Sie die [CLICK] Taste um das Metronom ein/auszuschalten.
2. Nutzen Sie die Pfeiltasten um zwischen den Metronomen auszuwählen.

Einstellung des Metronoms

3. Sie können die Pfeiltasten verwenden um ein passendes Tempo für Sie auszuwählen.
4. Während Sie im Geschwindigkeitsmenü sind, können Sie die [SET UP] Taste drücken, um die Lautstärke und den Typ des Metronoms zu verändern.

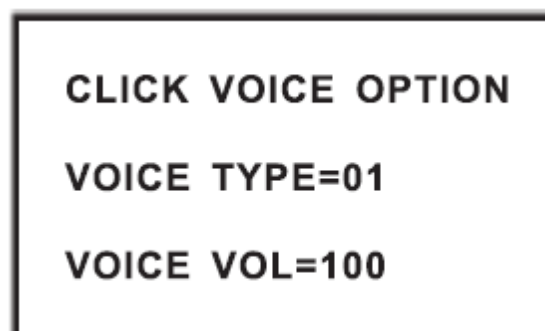

1. Voice Type: Wählen Sie die Tonart des Metronoms aus
2. Voice Vol: Stellen Sie die Lautstärke des Metronoms ein.
3. Drücken Sie [SET UP] um die Einstellungen zurückzusetzen.

Bearbeitung und Speicherung eines Drumkits

In dem Drumkit-Menü können Sie den Spielstil verändern und anschließend speichern.

1. Drücken Sie [KIT] um zu den Drumkits zu gelangen
2. Nutzen Sie die Pfeiltasten um zu dem gewünschten Drumkit zu gelangen.

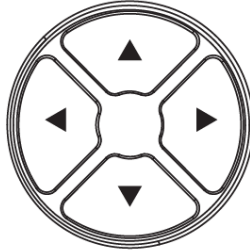

3. Drücken Sie [SET UP] um Drumpadeinstellungen zu betreten. Anschließend blinkt „Drum Pad Settings“.

1. Schlagen Sie das gewünschte Pad an.
2. Drücken Sie [SET UP] erneut um die Toneinstellungen zu betreten.
3. Nutzen Sie die Pfeiltasten um den gewünschten Ton auszuwählen.

```
VOICE=ESN_04  
VOLUME=080  
PAN=084  
MIDI PITCH=044
```

Verändern der Pad-Lautstärke

1. Nutzen Sie die Pfeiltasten um zu „VOLUME“ gelangen.
2. Nutzen Sie die Pfeiltasten erneut um die Lautstärke zu ändern.

Wechseln der Pad Channel Position L/R

1. Nutzen Sie die Pfeiltasten um zu „PAN“ zu gelangen.
2. Nutzen Sie die Pfeiltasten um die L/R Channel Position zu verändern

```
SAVE CHANGE  
FOR USER01  
PRESS SAVE FOR YES  
PRESS CANCEL FOR NO
```

Verändern der Tonhöhe des Midi-Ausgangsignals

1. Nutzen Sie die Pfeiltasten um zu „MIDI Pitch“ zu gelangen.
2. Nutzen Sie die Pfeiltasten um den Wert zu ändern.

Speichern des Drumkits

1. Drücken Sie [SAVE] um die Einstellungen zu übernehmen.
2. Nutzen Sie die Pfeiltasten um den Speicherort zu bestimmen (Drumkit 01-15)

Verändern der Pad-Empfindlichkeit

1. Nutzen Sie die Pfeiltasten um zu „PAD SENSITIVITY“ zu gelangen
2. Drücken Sie [SET UP] um die Pad-Sensibilitätseinstellungen zu betreten.

```
DRUM PAD SETTING
PAD SENSITIVITY
RELOAD FAC SET
EFFECT
```

Anpassung der Pad Kurve

Die Pad-Kurve hängt mit dem dynamischem Padsignal zusammen (Standard: Kurve 2)

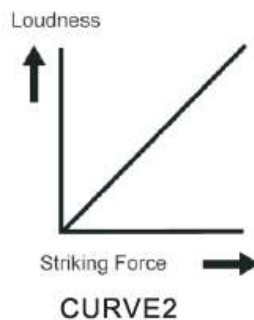
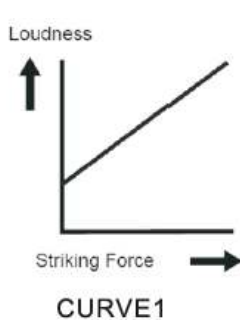

```
PAD HIHAT
PAD CURVE=2
THRSHLD=4
CROSSTALK=2
```

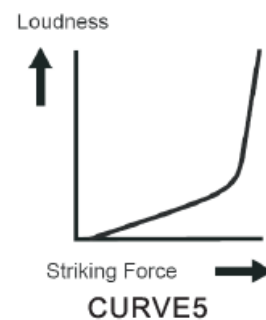
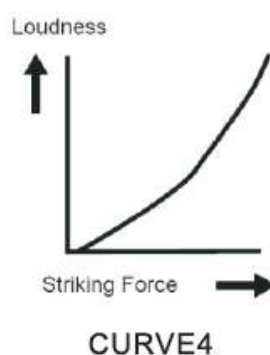
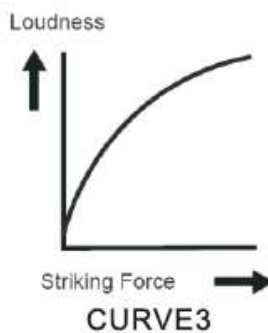

Einstellen des Pad Thresholds

Diese Einstellung führt dazu, dass ein Trigger Signal nur dann empfangen wird, wenn ein Pad härter angeschlagen wird, als der eingestellte Wert. Diese Einstellung ist dazu da um zu verhindern, dass eine Erschütterung, z.B. vom Anschlagen eines anderen Pads, den Sound auslöst. 1-8 Stufen einstellbar.

Übersprechen der Pads verhindern

Wenn 2 Pads auf einem Stativ montiert sind kann das spielen eines Pads dazu führen, das die Erschütterung das andere Pad ungewollt auslöst. Dies nennt man „Crosstalk“. Dieses Problem lässt sich durch die „Crosstalk Cancel“ Einstellung des Pads das ungewollt "mitspielt" beheben. Wird der Wert zu hoch gewählt, erklingt ein Pad was leichter angeschlagen wird als ein anderes bei gleichzeitigem Anschlag nicht. Setzen Sie diese Einstellung also nur so hoch um ungewollten „Crosstalk“ zu unterbinden. Ist der Wert auf 0 gesetzt, ist die Funktion inaktiv.

Pad Effekte einstellen

1. Nutzen Sie die Pfeiltasten um zu den Effekten zu gelangen
2. Drücken Sie [SET UP] um die Einstellungen zu betreten

```
DRUM PAD SETTING
PAD SENSITIVITY
RELOAD FAC SET
EFFECT
```

EQ Settings

3. Nutzen Sie die Pfeiltasten um den EQ Typ auszuwählen.
4. Nutzen Sie die Pfeiltasten um die EQ Werte zu verändern.

HI GAIN= 13, einstellbar von 01-25
MID GAIN= 15, einstellbar von 01-25
LOW GAIN= 18, einstellbar von 01-25

```
HI GAIN=13
MID GAIN=15
LOW GAIN=18
AMBIENCE=OFF
```

Ambiente Einstellungen

5. Nutzen Sie die Pfeiltasten um Ambience auszuwählen
6. Nutzen Sie die Pfeiltasten um zwischen den verschiedenen Modi auszuwählen

Ambience = OFF
Ambience = 01
Ambience = 02

```
HI GAIN=13
MID GAIN=15
LOW GAIN=18
AMBIENCE=OFF
```

Das Schlagzeug auf Werkseinstellungen zurücksetzen

1. Nutzen Sie die Pfeiltasten um Reload Fac Set auszuwählen
2. Drücken Sie [SET UP] um zurück zu den Standardeinstellungen zu gehen.
3. Nutzen Sie die Pfeiltasten um ein gespeichertes Drum Kit auszuwählen.
4. Drücken Sie [SET UP] um die Werkseinstellungen zu laden
5. Drücken Sie [CANCEL] um den Vorgang abubrechen.

```
RELOAD SETTING
FOR USER01
SET UP FOR YES
CANCEL FOR NO
```

Spielen mit einem DEMO Song

Wählen Sie einen Demo Song aus

1. Drücken Sie [SONG] um in das DEMO SONG Menü zu wechseln oder nutzen Sie die Pfeiltasten um Song 01 auszuwählen.
2. Nutzen Sie die Pfeiltasten um die vorinstallierten Demosongs auszuwählen.
3. Drücken Sie [START/STOP] um den ausgewählten Song abzuspielen.

```
CLICK=4/4    TEMPO=100
KIT01 POP01
SONG01      DRUM ON
```

Lautstärke der Begleitinstrumente sowie des Schlagzeuges einstellen

4. Drücken Sie [SET UP] um die Lautstärkeinstellungen zu betreten.

```
ACC VOLUME:  Begleitinstrument
Lautstärke
DRUM  VOLUME:  Schlagzeug
Lautstärke
```

```
ACC VOLUME=090
DRUM VOLUME=090
```

5. Nutzen Sie die Pfeiltasten um die Lautstärke zu verändern.

Schlagzeug im Demosong stummschalten

1. Wenn Sie während dem Spielen das Schlagzeug des Demosongs muten wollen und nur noch sich selbst spielen hören wollen nutzen Sie die Pfeiltasten um zu „DRUM ON“ gelangen

```
CLICK=4/4    TEMPO=100
KIT01 POP01
SONG01      DRUM ON
```

2. Nutzen Sie erneut die Pfeiltasten bis „DRUM OFF“ erscheint.

Veränderung des Tempos

Nutzen Sie die Pfeiltasten um zu „Tempo“ zu gelangen und dieses zu verändern

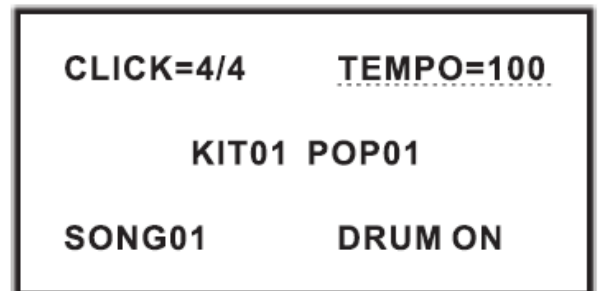

Aufnahme der Performance

Sie können Ihr gespieltes sehr einfach und schnell aufnehmen um es dann erneut anzuhören oder anders zu verwenden.

Schnellaufnahme

1. Drücken Sie [RECORD]. Die LED fängt an zu leuchten und das Metronom fängt automatisch an, mitzuzählen.
2. Um die Aufnahme zu stoppen drücken Sie erneut [RECORD]. Die LED erlischt und Ihre Aufnahme wurde gespeichert.

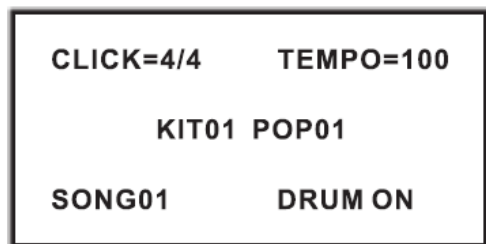

Hören Sie Ihr aufgenommenes an

1. Drücken Sie [VOICE PLAY]. Die LED blinkt einmal und Ihre Aufnahme beginnt abzuspielen.
2. Drücken Sie [VOICE PLAY] erneut um das Abspielen zu beenden.
3. Wenn Sie unzufrieden mit der Aufnahme sind, drücken Sie [RECORD] erneut um eine neue Aufnahme zu starten.

Erstellen Sie Ihr eigenes Drumkit

Wählen eines Drumkits

Falls sie nicht im „Drum-Kit“ Menü sein sollten, drücken Sie [KIT] um in das Menü zu gelangen. [KIT]LED blinkt einmal. Nun nutzen Sie die Pfeiltasten um ein Drumkit auszuwählen. Das LCD Display zeigt das aktuelle Drumkit an.

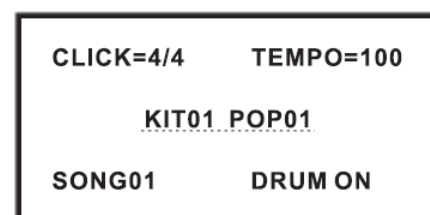

In dem Drumkit-Menü können Sie die Parameter nach Ihren Wünschen verändern,

1. Drücken Sie [SET UP] um das Drumkit Parameter Menü zu betreten.
2. Wählen Sie DRUM PAD SETTING aus, um das Parameter Menü zu betreten.
3. Drücken Sie erneut [SET UP] um das Pad-Parameter-Menü zu betreten.
4. Schlagen Sie das gewünschte Pad um es auszuwählen.
5. Sie können mit Hilfe der Pfeiltasten alle Parameter auswählen und verändern.
6. Nach der Einstellung drücken Sie SAVE um alle Änderungen auf einem dafür vorgesehenem Platz abzuspeichern. Diesen Platz (Drum Kit 01-15) können Sie mit den Pfeiltasten auswählen. Nach der Platzauswahl muss erneut SAVE gedrückt werden um alles zu speichern oder CANCEL um alle Änderungen zu verwerfen.

DRUM PAD SETTING
PAD SENSITIVITY
RELOAD FAC SET
EFFECT

VOICE=ESN_04
VOLUME=080
PAN=084
MIDE PITCH=046

SAVE CHANGE
FOR USER01
PRESS SAVE FOR YES
PRESS CANCEL FOR NO

Ändern der Padstimme

1. Wählen Sie per Schlag das gewünschte Pad aus
2. Nutzen Sie die Pfeiltasten um die Stimme auszuwählen

VOICE=ESN_04
VOLUME=080
PAN=084
MIDI PITCH=046

Erstellen eines eigenen Drumkits

Pad Lautstärke verändern

1. Nutzen Sie die Pfeiltasten um VOLUME auszuwählen
2. Nutzen Sie erneut die Pfeiltasten um die Lautstärke zu verändern

VOICE=ESN_04
VOLUME=080
PAN=084
MIDI PITCH=046

Ändern der Pad Channel (L/R)

1. Nutzen Sie die Pfeiltasten um Pan auszuwählen
2. Nutzen Sie erneut die Pfeiltasten um den Pan Channel zu wechseln

```
VOICE=ESN_04  
VOLUME=080  
PAN=084  
MIDI PITCH=046
```

Ändern der MIDI-Ausgangstonhöhe

1. Nutzen Sie die Pfeiltasten um MIDI PITCH auszuwählen
2. Nutzen Sie erneut die Pfeiltasten um den Wert des MIDI Pitches zu verändern (000-127)

```
VOICE=ESN_04  
VOLUME=080  
PAN=084  
MIDI PITCH=046
```

Einstellung der Pad Effekte

1. Nutzen Sie die Pfeiltasten um zu EFFECT zu gelangen
2. Drücken Sie [SET UP] um EFFECT zu betreten

```
DRUM PAD SETTING  
PAD SENSITIVITY  
RELOAD FAC SET  
EFFECT
```

EQ Einstellungen

3. Nutzen Sie die Pfeiltasten um den EQ Typen auszuwählen
4. Nutzen Sie erneut die Pfeiltasten um den Wert zu verändern.

```
HI GAIN=13  
MID GAIN=15  
LOW GAIN=18  
AMBIENCE=OFF
```

HI GAIN = 13, einstellbar von 01-25

MID GAIN=15, einstellbar von 01-25

LOW GAIN=18, einstellbar von 01-25

Über MIDI

MIDI steht für "Musical Instrument Digital Interface". Es ist ein weltweites Standard Kommunikationsinterface, welches elektronischen Musikinstrumenten und Computern erlaubt miteinander zu kommunizieren und Daten auszutauschen. Dieser Informationsaustausch macht es möglich ein System von MIDI Instrumenten aufzubauen und so eine viel größere Kontrolle und Vielseitigkeit zu erlangen, als es ein einzelnes Instrument könnte. So können mehrere Instrumente im Ensemble agieren, Programme das Schlagzeug automatisch umschalten und noch einiges mehr.

MIDI Verbindungen

MIDI IN: empfängt MIDI Daten von einem externen MIDI Gerät.

MIDI OUT: sendet Daten an externe MIDI Geräte.

USB Verbindung

Die USB Verbindung erlaubt eine direkte Anbindung an einen Computer. Hierfür müssen keine Treiber in einer Windows XP/Vista/Win7 oder Mac OSX Umgebung installiert werden. Das Modul wird als "USB Audio Gerät" erkannt und sendet und empfängt MIDI Daten durch ein einzelnes USB Kabel. Der USB Port wird nur für MIDI verwendet (MIDI via USB).

Mit externen Geräten verbinden

Der Kanal den das Modul zur Übertragung nutzt ist auf Kanal 10 festgelegt. Er überträgt die MIDI Daten, die das digitale Schlagzeug erzeugt. Song Wiedergabe Daten und Metronom werden nicht übertragen.

Ihre Aufnahme auf einem externen Sequencer aufnehmen

1. Verbinden Sie den MIDI OUT des Schlagzeugmoduls mit dem MIDI IN des Sequencers und den MIDI OUT des Sequencers mit dem MIDI IN des Moduls. Wenn Sie einen Software Sequencer auf Ihrem Computer verwenden, können Sie alles auch ganz einfach mit einem Kabel über USB bewerkstelligen.
2. Stellen Sie die aktive Spur des Sequencers auf Kanal 10. Aktivieren Sie die Aufnahme (RECORD) Taste auf Ihrem Sequencer.
3. Spielen Sie die Pads.
4. Stoppen Sie die Aufnahme und stellen Sie den Sequencer auf Anfang.
5. Hören Sie die Aufnahme ab.

MIDI Noten Nummer für jedes Pad einstellen

Jedes einzelne Kit kann ein eigenes Set von MIDI Noten zugewiesen bekommen die von den Pads gesendet/empfangen werden. Normalerweise müssen Sie diese nicht ändern, können dies aber tun.

1. Drücken Sie die VOICE Taste um in das Voice Menü zu gelangen.
2. Nutzen Sie die Pfeiltasten um die Pad MIDI Note Seite auszuwählen.
3. Verwenden Sie die Pfeiltasten um die Note zu ändern. Durch anschlagen des Pads oder drücken der Pad Select Tasten können Sie ein Pad zum editieren auswählen.
4. Drücken Sie die SAVE Taste um die Einstellungen als Benutzer-Kit zu speichern.

Standard MIDI Einstellungen

TRIGGER	MIDI NOTE	TRIGGER	MIDI NOTE	TRIGGER	MIDI NOTE
KICK	36	TOM1 RIM	56	TOM3 RIM	63
SNARE	38	TOM2	45	TOM4	41
SNARE RIM	37	TOM2 RIM	64	TOM4 RIM	62
TOM1	47	TOM3	43	CRASH	49
CRASH RIM	55	RIDE RIM	57	CRASH2 RIM	52
RIDE	51	CRASH2	59	HI-HAT CTRL	42
HI-HAT O	46	HI-HAT P	44		

MIDI LISTE

FUNCTION		TRANSMITTED	RECOGNIZED	REMARKS
BASIC CHANNEL	DEFAULT	10 Ch	1---16	
	CHANGED	x	x	
MODE	DEFAULT	x	x	
	MESSAGES	x	x	
	ALTERED	x	x	
NOTE NUMBER	TRUE VOICE	*****	0---127	
		*****	0---127	
VELOCITY	NOTE ON	○ 99H.V=1---1	○	
	NOTE OFF	x	○	
AFTER TOUCH	KEY'S	x	x	
	CH'S	x	x	
PITCH BEND		x	x	
CONTROL CHANGE	0	x	○	BANK SELECT
	1	x	x	MODULATION
	5	x	x	PORTAMENTO TIME
	6	x	○	DATA ENTRY
	7	x	○	VOLUME
	10	x	○	PAN
	11	x	x	EXPRESSION
	64	x	○	SUSTAIN PEDAL
	65	x	x	PORTAMENTO ON/OFF
	66	x	x	SOSTENUTO PEDAL
67	x	x	SOFT PEDAL	

MIDI Liste

	80	x	○	REVERB PROGRAM
	81	x	○	CHORUS PROGRAM
	91	x	○	REVERB LEVEL
	93	x	○	CHORUS LEVEL
	120	x	○	ALL SOUND OFF
	121	x	○	RESET ALL CONTROLLERS Controllers
	123	x	○	ALL NOTES OFF
		x	○	
		x	0-127	
	System Exclusive	x	x	
System	:Song Position	x	x	
Common	:Song Select	x	x	
	:Tune	x	x	
System	:Clock On/Off	○	x	START AND STOP ONLY
Real Time	:Commands		x	
Aux	:Local	x	x	
	:All Notes Off	x	x	
Message	:Active Sensing	x	x	
	:Reset	x	x	

Fehlerbehebung

	Mögliche Ursache und Lösung
Kein Sound	1) drehen Sie denn VOLUME Knopf um sicher zu stellen das die Lautstärke an ist 2) stellen Sie sicher das der Local Modus auf EIN/ON gestellt ist
Die Pads ergeben keinen Sound	1) stellen Sie sicher, daß das Pad richtig verbunden ist 2) stellen Sie sicher, daß die Lautstärke nicht auf 0 eingestellt ist
Kein Click Sound	1) stellen Sie sicher, daß die Lautstärke nicht auf 0 eingestellt ist
Der Sound ist verzerrt	1) drehen Sie die Lautstärke runter

Drum Kit Liste

No	Preset drum kit	No	User drum kit
KIT01	POP1	USER01	POP1
KIT02	POP2	USER02	POP2
KIT03	POP3	USER03	POP3
KIT04	POP4	USER04	POP4
KIT05	POP5	USER05	POP5
KIT06	POP6	USER06	POP6
KIT07	ROCK1	USER07	ROCK1
KIT08	ROCK2	USER08	ROCK2
KIT09	ROCK3	USER09	ROCK3
KIT10	METAL1	USER10	METAL1
KIT11	METAL2	USER011	METAL2
KIT12	METAL3	USER12	METAL3
KIT13	FUNK1	USER13	FUNK1
KIT14	FUNK2	USER14	FUNK2
KIT15	FUNK3	USER15	FUNK3
KIT16	LATIN1		
KIT17	LATIN2		
KIT18	JAZZ01		
KIT19	JAZZ02		
KIT20	BRUSH		
KIT21	ORCH		
KIT22	DANCE1		
KIT23	DANCE2		
KIT24	EAST1		
KIT25	EAST2		
KIT26	PERC		

Stimmen Liste

ACOUSTIC BASS DRUM

No	Name
005	KICK1
006	KICK2
007	KICK3
008	KICK4
009	KICK5
010	KICK6
011	KICK7
032	JAZZ_BD1
033	JAZZ_BD2
040	ORCHBD1
041	ORCHBD2
042	ORCHBD3
407	KICKC1
408	KICKC2
409	KICKC3
410	KICKC4

ELEC. BASS DRUM

No	Name
001	EKICK01
002	EKICK02
003	BD_DEEP1
004	BD_DEEP2
012	DNC_BD1
013	DNC_BD2
014	LO_BD
015	SYNBD01
016	SYNBD02
017	SYNBD03
018	EKICK01
019	EKICK02
020	EKICK03
021	EKICK04
022	EKICK05
023	EKICK06
024	EKICK07
025	EKICK08
026	EKICK09
027	EKICK10
028	ETTBD
029	HARDBD
030	HI_KICK
031	HRTBEAT
034	LOFI_BD
035	LONG_BD1

036	LONG_BD2
037	LONG_BD3
038	LT_BD1
039	NOISEBD
043	SPACEBD1
044	SPACEBD2
411	EKICKC1

ACOUSTIC SNARE

No	Name
085	BRSH_SN1
086	BRSH_SN2
102	FNK_SN1
103	FNK_SN2
104	HRD_BT1
105	HRD_BT2
106	JZ_SLP1
107	JZ_SLP2
108	JZ_SLP3
109	JZ_SLP4
110	ORCHSN1
111	ORCHSN2
112	ORCHSN3
113	SD_STK1
114	SD_STK2
115	SD_STK3
116	SD_STK4
117	SN_RIM
118	SN_STD
119	SNARE1
120	SNARE2
121	SNARE3
122	SNRIM
123	HV_SN
124	TITE_SN1
125	TITE_SN2
126	TITE_SN3
127	TITE_SN4
128	TITE_SN5
129	TRD_SN1
130	TRD_SN2
412	SNAREC1
413	SNAREC2
414	SNAREC3
415	SNAREC4
416	SNAREC5

418	SRIMC1
419	SRIMC2
420	SRIMC3
421	SRIMC4
422	SRIMC5

ELEC. SNARE

No	Name
087	SYNSN01
088	SYNSN02
089	SYNSN03
090	ESN_01
091	ESN_02
092	ESN_03
093	ESN_04
094	ESN_05
095	ESN_06
096	ESN_07
097	ESN_08
098	ESN_09
099	ESN_10
100	ESN_11
101	ESN_12
417	ESNAREC

SNARE COMBO

No	Name
401	SNCOMBO1
402	SNCOMBO2
403	SNCOMBO3
404	SNCOMBO4
405	SNCOMBO5
406	SNCOMBO6

ACOUSTIC HI-HAT

No	Name
045	CHH_STD
046	CHH1
047	CHH2
048	CHH3
049	CHH4
050	CHH5
070	LOOS_HH1
071	LOOS_HH2
072	LOOS_HH3

Stimmen Liste

073	LOOS_HH4
074	LOOS_HH5
075	LOOS_HH6
076	OHH_STD1
077	OHH_STD2
078	OHIHAT1
079	OHIHAT2
080	OHIHAT3
081	PHH_JZ
082	PHH1
083	PHH2
084	PHH3
423	CHHC1
424	CHHC2
425	CHHC3
427	OHHC1
428	OHHC2
429	OHHC3
431	PHHC1
432	PHHC2

ELEC. HI-HAT No Name

051	SYNHH1
052	SYNHH2
053	SYNHH3
054	EHH01
055	EHH02
056	EHH03
057	EHH04
058	EHH05
059	EHH06
060	EHH07
061	EHH08
062	EHH09
063	EHH10
064	EHH11
065	EHH12
066	EHH13
067	EHH14
068	EHH15
069	EHH16
426	ECHHC1
430	EOHHC1
433	EPHHC1

ACOUSTIC TOM No Name

131	BRSH_T1
132	BRSH_T2
133	BRSH_T3
146	FLTM_STD
147	JZ_TOM1
148	JZ_TOM2
149	JZ_TOM3
150	TOM1
151	TOM2
152	TOM3
153	TOM4
154	TOM5
155	TOM6
156	TOM7
157	TOM8
158	TOMH_STD
159	TOML_STD
160	TOMM_STD
434	TOMC1
435	TOMC2
436	TOMC3
437	TOMC4
438	TOMC5
439	TOMC6
440	TOMC7
441	TOMC8

ELEC. TOM No Name

134	ETOM01
135	ETOM02
136	ETOM03
137	ETOM04
138	ETOM05
139	ETOM06
140	ETOM07
141	ETOM08
142	ETOM09
143	ETOM10
144	ETOM11
145	ETOM12
161	XEDRUM1

442	808T1
443	808T2
444	808T3

ACOUSTIC CYMBAL No Name

162	CRASH1
163	CRASH2
164	CRASH3
165	CRASH4
166	CRASH5
167	CRASH6
168	CRASH7
169	CRASH8
170	CRASH9
171	CRSH_JS1
172	CRSH_JS2
173	CRSHSTD1
174	CRSHSTD2
178	LT_CRSH1
179	ORCCYM1
180	ORCCYM2
181	ORCCYM3
182	ORCCYM4
183	RBLL_STD
187	RIDE_JZ1
188	RIDE_JZ2
189	RIDE_JZ3
190	RIDE_JZ4
191	RIDE_STD
192	RIDE1
193	RIDE2
194	SPLSH1
195	SPLSH2
445	ECRASHC1
446	ECRASHC2
447	ECRASHC3
448	ECRASHC4
449	ECRASHC5
450	ECRASHC6
451	ECRASHC7
452	ECRASHC8
453	ECRASHC9
454	SPLASHC

Stimmen Liste

455	RIDELC1
456	RIDELC2
457	RIDEHC1
458	RIDEHC2

ELEC. CYMBAL

No Name

175	ECRASH1
176	ECRASH2
177	ECRASH3
184	REV_CYM1
185	REV_CYM2
186	REV_CYM3

PERCUSSION

No Name

247	SNATCH
248	BLLTREE
249	CABASA1
250	CABASA2
251	CABASA3
252	CABASA4
253	CABASA5
254	CABASA6
255	CHKR01
256	CHKR02
257	CHKR03
258	CHKR04
259	CHKR05
260	CLAP1
261	CLAP2
262	CLKBLL
263	CLV
264	COWBLL01
265	COWBLL02
266	COWBLL03
267	COWBLL04
268	COWBLL05
269	COWBLL06
270	COWBLL07
271	COWBLL08
272	COWBLL09
273	COWBLL10

274	COWBLL11
275	COWBLL12
276	COWBLL13
277	HAGOGO1
278	HAGOGO2
279	HAGOGO3
280	HAGOGO4
281	HIBNGO01
282	HIBNGO02
283	HIBNGO03
284	HIBNGO04
285	HIBNGO05
286	HTMBL1
287	HTMBL2
288	HTMBL3
289	HTMBL4
290	HTMBL5
291	HTMBL6
292	HTMBL7
293	HTMBL8
294	HWBLK
295	L0_TMB21
296	L0_TMB3
297	L0_TMB4
298	L0_TMB5
299	L0_TMBL1
300	LAGOGO1
301	LAGOGO2
302	LAGOGO3
303	LAGOGO4
304	LGUIRO
305	LOBNGO01
306	LOBNGO02
307	LOBNGO03
308	LOBNGO04
309	LOCNGA01
310	LOCNGA02
311	LOCNGA03
312	LWBLK
313	LWHSL1
314	LWHSL2
315	MCUICA
316	MHCNGA01

317	MHCNGA02
318	MHCNGA03
319	MHCNGA04
320	MHCNGA05
321	MHCNGA06
322	MHCNGA07
323	MHCNGA08
324	MHCNGA09
325	MHCNGA10
326	MRCAS1
327	MRCAS2
328	MTRNGL
329	OCUICA
330	OHCNGA01
331	OHCNGA02
332	OHCNGA03
333	OHCNGA04
334	OHCNGA05
335	OHCNGA06
336	OHCNGA07
337	OHCNGA08
338	OHCNGA09
339	OHCNGA10
340	OHCNGA11
341	OPNTRNGL
342	SGUIRO
343	SWHSL1
344	SWHSL2
345	TMBRN1
346	TMBRN2
347	TMBRN3
348	TMBRN4
349	TMBRN5
350	VSLP01
351	VSLP02
352	VSLP03
353	CNBGONG
354	CNLCYMBL
355	CNLDRM1
356	CNLDRM2
357	CNSCYMBL
358	CNSDRM
359	CNSGONG

Stimmen Liste

360	DYRH01
361	DYRH02
362	DYRH03
363	DYRH04
364	DYRH05
365	INDNDRM1
366	INDNDRM2
367	INDNDRM3
368	SUPRNG
369	TABDN
370	TABLDN
371	TABLUP
372	TABSLAP
373	TABUP
374	TAIKO1
375	TAIKO2
376	TAIKO3
377	TAIKOSD1
378	TAIKOSD2
379	TAIKOSD3
380	TONBAK1
381	TONBAK2
382	TONBAK3
383	TONBAK4
384	TONBAK5
385	TONBAK6
386	TONBAK7
387	CHIM1
388	CHIM2
389	SNAP1
390	SNAP2
391	STICK1
392	STICK2
393	TIM1
394	TIM2
395	TIM3
396	TIM4
397	TMPNS1
398	TMPNS2
399	TMPNS3
400	WNDCHM

ELEC. PERCUSSION

No Name

196	BASS
197	BOLLY
198	CLAP
199	DOWN
200	E_MRCA1
201	E_MRCA2
202	E_MTRI
203	E_TRNGL1
204	E_TRNGL2
205	EBELL1
206	EBELL2
207	ECBSA1
208	ECBSA2
209	ECLAP1
210	ECLAP2
211	ECLAP3
212	ECLAP4
213	ECLAP5
214	ECLAP6
215	ECLAP7
216	ECLAP8
217	ECLAP9
218	ECLAP10
219	ECLAP11
220	ECLAVE
221	ECLICK1
222	ECLICK2
223	ECLICK3
224	ECLICK4
225	ECLICK5
226	ECOWBLL
227	ESHKR_01
228	ESHKR_02
229	ESHKR_03
230	ESHKR_04
231	ESHKR_05
232	ESHKR_06
233	ESHKR_07
234	ESLAP1

235	ESLAP2
236	ESTICK1
237	ESTICK2
238	ETMBRIN1
239	ETMBRIN2
240	MACHINE1
241	MACHINE2
242	MACHINE3
243	MACHINET
244	MONO1
245	PING
246	SCRACH1

DEMO Song Liste

No	Song	Type
01	SONG01	8BEAT
02	SONG02	16BEAT
03	SONG03	DISCO
04	SONG04	WALTZ
05	SONG05	SLOW ROCK
06	SONG06	ROCK BLUES
07	SONG07	COUNTRY ROCK
08	SONG08	HARD ROCK
09	SONG09	FUSION
10	SONG10	JAZZ BLUES
11	SONG11	FUNK
12	SONG12	COUNTRY
13	SONG13	COUNTRY
14	SONG14	COUNTRY
15	SONG15	BLUES
16	SONG16	JAZZ
17	SONG17	JAZZ
18	SONG18	JAZZ
19	SONG19	SMOOTH JAZZ
20	SONG20	BOSSA

Spezifikationen des Drummoduls

Polyphony 64

Drum kits:

26 preset drum kits:KIT01---26

15 user drum kits:USER01---15

Voice

458 kinds of voices(DRUMS, PERCUSSION ,SFX)

(6 kinds of SNARE COMBO)

Effects: ambience setting,3 kinds of EQ setting

Sequencer

DEMO SONG:20 pcs

Recording: real time recording, can not be saved

Tempo:030---300

Display:LCD blue backlight, LOGO backlight color: red/green/blue adjustable

Connection

9 stereo in connectors, headphone stereo out connectors (1/8"),AUX IN stereo connector (1/8"),
2 link connectors(1/8" TOM4,CRASH2),audio output connector(1/8" L/mono R),USB,MIDI IN/MIDI
OUT

Power supply:DC 9V inside+ outside-

Dimension:232(L)*162(W)*121(H)

WEEE-Erklärung / Entsorgung



Ihr Produkt wurde mit hochwertigen Materialien und Komponenten entworfen und hergestellt, die recycelbar sind und wieder verwendet werden können. Dieses Symbol bedeutet, dass elektrische und elektronische Geräte am Ende ihrer Nutzungsdauer vom Hausmüll getrennt entsorgt werden müssen. Bitte entsorgen Sie dieses Gerät bei Ihrer örtlichen kommunalen Sammelstelle oder im Recycling Center. Bitte helfen Sie mit, die Umwelt, in der wir leben, zu erhalten.

Technische Änderungen und Änderungen im Erscheinungsbild vorbehalten. Alle Angaben entsprechen dem Stand bei Drucklegung. Für die Richtigkeit und Vollständigkeit der enthaltenen Beschreibungen, Abbildungen und Angaben übernimmt Musikhaus Kirstein GmbH keinerlei Gewähr. Abgebildete Farben und Spezifikationen können geringfügig vom Produkt abweichen. Musikhaus Kirstein GmbH - Produkte sind nur über autorisierte Händler erhältlich. Distributoren und Händler sind keine Handlungsbevollmächtigten von Musikhaus Kirstein GmbH und haben keinerlei Befugnis, die Musikhaus Kirstein GmbH in irgendeiner Weise, sei es ausdrücklich oder durch schlüssiges Handeln, rechtlich zu binden. Diese Bedienungsanleitung ist urheberrechtlich geschützt. Jede Vervielfältigung, bzw. jeder Nachdruck, auch auszugsweise, und jede Wiedergabe der Abbildungen, auch in verändertem Zustand, ist nur mit schriftlicher Zustimmung der Firma Musikhaus Kirstein GmbH gestattet.



Herstellerangaben

Musikhaus Kirstein GmbH

Bernbeurener Str. 11

86956 Schongau

Telefon: 0049-8861-909494-0

Telefax: 0049-8861-909494-19

www.kirstein.de

