

# Classic Cantabile KH-238 Kopfhörer HiFi dynamisch

ArtNr.: 00016331



## Bedienungsanleitung

Version: 10.2024

Vielen Dank, dass Sie sich für dieses Produkt entschieden haben. Um sicherzustellen, dass Sie mit dem Classic Cantabile Kopfhörer voll und ganz zufrieden sind, lesen Sie sorgfältig und verstehen Sie diese Bedienungsanleitung, bevor Sie unser Produkt verwenden. Bewahren Sie diese Bedienungsanleitung an einem sicheren Ort auf. Die Bedienungsanleitung muss an alle nachfolgenden Anwender weitergegeben werden.



Bedienungsanleitung beachten!



**WARNUNG**

Mit dem Signalwort **WARNUNG** sind die Gefahren gekennzeichnet, die ohne Vorsichtsmaßnahmen zu schweren Verletzungen führen können.



**HINWEIS**

Mit dem Signalwort **HINWEIS** sind allgemeine Vorsichtsmaßnahmen gekennzeichnet, die im Umgang mit dem Produkt beachtet werden sollen.



**HINWEIS**

Bilder und Bildschirmdarstellungen in dieser Bedienungsanleitung können vom Erscheinungsbild des tatsächlichen Produkts geringfügig abweichen, solange dies keine negativen Auswirkungen auf die technischen Eigenschaften und Sicherheit des Produkts hat.



**HINWEIS**

Alle personenbezogenen Formulierungen in dieser Bedienungsanleitung sind geschlechtsneutral zu betrachten.

Diese Bedienungsanleitung gilt für Personen, die von einer für ihre Sicherheit verantwortlichen Person beaufsichtigt oder in die Bedienung des Gerätes eingewiesen wurden und nachgewiesen haben mit dem Gerät umgehen zu können.



**WARNUNG**

**Kinder sollten beaufsichtigt werden, um sicherzustellen, dass sie nicht mit dem Kopfhörer spielen.  
Der Kopfhörer ist kein Spielzeug**

Alle Informationen in dieser Bedienungsanleitung wurden nach bestem Wissen und Gewissen kontrolliert. Weder Autor noch Herausgeber können jedoch für Schäden haftbar gemacht werden, die in Zusammenhang mit der Verwendung dieser Bedienungsanleitung stehen.

Sonstige, in diesem Dokument aufgeführte Produkt-, Marken- und Unternehmensbezeichnungen können die Warenzeichen ihrer jeweiligen Eigentümer sein. Die Einhaltung sämtlicher anwendbarer Urheberrechtsgesetze liegt in der Verantwortung des Anwenders dieses Dokuments.

## Detallierte Sicherheitshinweise:

### HINWEIS

- Lesen Sie diese Anweisungen und bewahren Sie diese Anleitung auf.
- Beachten Sie alle Warnungen. Befolgen Sie alle Anweisungen.
- Verwenden Sie dieses Gerät nicht im Wasser.
- Reinigen Sie das Gerät nur mit einem trockenen Tuch.
- Legen Sie das Gerät nicht in auf Wärmequellen wie Heizkörpern, Öfen oder andere Geräte, die Wärme erzeugen.
- Achten Sie auf die Lautstärke! Hören mit zu hohem Lautstärkepegel kann Ihr Gehör dauerhaft schädigen.
- Wenden Sie sich bezüglich aller Reparatur- /Wartungsarbeiten an qualifiziertes Servicepersonal. Öffnen Sie das Gerät bzw. das Gehäuse nicht eigenmächtig. Eine Wartung ist erforderlich, wenn das Gerät auf irgendeine Weise beschädigt wurde, z. B. wenn das Kabel beschädigt ist, Flüssigkeit verschüttet wurde oder das Gerät Regen oder Feuchtigkeit ausgesetzt war, nicht ordnungsgemäß funktioniert.



## Beschreibung:

### Funktion:

Der Kopfhörer kann mit jedem Abspielgerät (z.B. CD-Player) als auch Instrument (z.B. E-Drumset, Keyboard oder Piano) verbunden werden. Hierbei ist je nach Buchse lediglich auf den Einsatz der korrekten 3,5 mm Klinke oder der 6,3 mm Klinke des Adapters zu achten.(Adapter liegt bei)

### WARNUNG

Achten Sie auf die Lautstärke! Hören mit zu hohem Lautstärkepegel kann Ihr Gehör dauerhaft schädigen.

## Wartung

Ihr Gerät erfordert keine besondere Wartung. Wenden Sie sich jedoch im Falle einer Fehlfunktion an ein zugelassenes Servicecenter oder den Hersteller

## Reinigung

Verwenden Sie zur Reinigung ein fusselfreies und nur leicht feuchtes Tuch.

## Technische Spezifikationen:

**System:** dynamische Kopfhörer

**Nennimpedanz:** 32 Ohm

**Lautsprecher:** Stereo

**Frequenzbereich:** 20-20000 Hz

**Empfindlichkeit:** 110dB SPL

### WEEE-Erklärung

(Waste of Electrical and Electronic Equipment)

Ihr Produkt wurde unter Verwendung hochwertiger Materialien und Komponenten entwickelt und hergestellt, die recycelbar und wiederverwendbar sind. Das Symbol bedeutet, dass Ihr Produkt am Ende seiner Lebensdauer vom Hausmüll getrennt entsorgt werden muss.

Entsorgen Sie dieses Gerät bei Ihrer örtlichen Sammelstelle oder Recyclingstelle. Bitte helfen Sie mit, die Umwelt zu schützen, in der wir alle leben.

Alle technischen Daten und Erscheinungsbilder können ohne vorherige Ankündigung geändert werden. Alle Angaben waren zum Zeitpunkt der Drucklegung korrekt. Die Musikhaus Kirstein GmbH übernimmt keine Gewähr für die Richtigkeit oder Vollständigkeit der in diesem Handbuch enthaltenen Beschreibungen, Fotos oder Aussagen. Gedruckte Farben und Spezifikationen können geringfügig vom Produkt abweichen. Produkte der Musikhaus Kirstein GmbH werden nur über autorisierte Händler vertrieben. Distributoren und Händler sind keine Vertreter der Musikhaus Kirstein GmbH und nicht befugt, die Musikhaus Kirstein GmbH in irgendeiner Weise rechtlich zu binden.

Diese Bedienungsanleitung ist urheberrechtlich geschützt. Die Vervielfältigung dieser Bedienungsanleitung, auch auszugsweise, ist nur mit Genehmigung der Musikhaus Kirstein GmbH gestattet. Gleiches gilt für die Vervielfältigung oder das Kopieren von Bildern, auch in geänderter Form.

© 2024

 **KIRSTEIN.de**

**Musikhaus Kirstein GmbH**

**Bernbeurener Str. 11**

**D-86956 Schongau**

**info@kirstein.de**

**www.kirstein.de**

**Telefon/Phone: +49(0)8861 / 90 94 94 -0**



# Classic Cantabile KH-238 Headphones HiFi dynamic

Item number: 00016331



## User Manual

Version: 10.2024

Thank you for choosing this product.

To ensure that you are fully satisfied with the Classic Cantabile headphones, read this manual carefully and understand these instructions before using our product. Keep these operating instructions in a safe place. The operating instructions must be passed on to all subsequent users.



Please carefully follow the instructions!



**WARNING**

The signal word **WARNING** indicates the dangers that can lead to serious injuries without precautionary measures.



**NOTE**

The signal word **NOTE** indicates general precautionary measures that should be observed when handling the product.



**NOTE**

Images and screen shots in this manual may differ slightly from the appearance of the actual product as long as this has no negative effects on the technical properties and safety of the product.



**NOTE**

All personal formulations in these operating instructions are to be considered gender-neutral.

These operating instructions apply to persons who have been supervised by a person responsible for their safety or who have been instructed in the operation of the device and have demonstrated that they can handle the device.



**WARNING**

**Children should be supervised to ensure that they do not play with the device.**

**Do not leave children unattended. The product is not a toy!**

All information in this operating manual has been checked to the best of our knowledge and belief. However, neither the author nor the publisher can be held liable for any damage associated with the use of this manual.

Other product, brand and company names mentioned in this document may be the trademarks of their respective owners. Compliance with all applicable copyright laws is the responsibility of the user of this document.

---

**Detailed safety information:****⚠ NOTE**

- Read these instructions. Keep these instructions.
- Heed all warnings. Follow all instructions.
- Do not use this device near water.
- Only clean the device with a dry cloth.
- Do not block any ventilation openings.
- Do not place the device near heat sources such as radiators, stoves or other devices that generate heat.
- Pay attention to the volume! Hearing at a high-volume level can permanently damage your hearing.
- Contact qualified service personnel for all repair / maintenance work. Do not open the device or the housing yourself. Maintenance is required if the device has been damaged in any way, e.g., if the power cord or plug is damaged, liquid has been spilled or objects have fallen into the device, the device has been exposed to rain or moisture, is not working properly or has been dropped.

**Function:**

The headphones can be connected to every playing device (e.g., CD-players) as well as instrument (e.g., E-drumset, keyboard or piano). It is only important to note which jack plug is required for the used device: the 3.5 mm jack or the 6.3 mm jack of the adapter. (Adapter is included in delivery)

**⚠ WARNING** Pay attention to the volume! Hearing at a high-volume level can permanently damage your hearing.

## Maintenance

Your device does not require any special maintenance. However, in the event of a malfunction, contact an approved service center or the manufacturer

## Cleaning

Use a lint-free and only slightly damp cloth for cleaning.

## Technical specifications:

**System:** dynamic headphones

**Impedance:** 32 Ohm

**Speakers:** Stereo

**Frequency range:** 20-20000 Hz

**Sensitivity:** 110dB SPL

### WEEE declaration (Waste of Electrical and Electronic Equipment)

Your product has been developed and manufactured using high quality materials and components that are recyclable and reusable. The symbol means that your product must be disposed of separately from household waste at the end of its service life.

Dispose of this device at your local collection or recycling centre, please help protect the environment we all live in.

All technical data and appearances are subject to change without notice. All information was correct at the time of printing. Musikhaus Kirstein GmbH assumes no liability for the correctness or completeness of the descriptions, photos or statements contained in this manual. Printed colours and specifications may differ slightly from the product. Musikhaus Kirstein GmbH products are only sold through authorized dealers. Distributors and dealers are not representatives of Musikhaus Kirstein GmbH and are not authorized to bind Musikhaus Kirstein GmbH legally in any way.

This manual is protected by copyright. Reproduction of these operating instructions, in whole or in part, is only permitted with the approval of Musikhaus Kirstein GmbH. The same applies to the duplication or copying of images, even in modified form.

© 2024

 **KIRSTEIN.de**

**Musikhaus Kirstein GmbH**

**Bernbeurener Str. 11**

**D-86956 Schongau**

**info@kirstein.de**

**www.kirstein.de**

**Phone: +49(0)8861 / 90 94 94 -0**





## DP-50 Digitalpiano



## Bedienungsanleitung

# Sicherheitshinweise

Bitte lesen Sie diese Hinweise bevor Sie das Gerät bedienen und verwahren Sie sie an einem sicheren Ort. Befolgen Sie die Sicherheitshinweise um Schäden oder gar Verletzungen durch Strom, Kurzschlüsse oder Brand zu vermeiden. Dazu gehört unter anderem Folgendes:

Entfernen Sie weder Gehäuse noch Rückwand, es befinden sich keine Teile im Gerät, die von Ihnen gewartet werden könnten. Sollte eine Reparatur nötig sein, wenden Sie sich bitte an eine qualifizierte Werkstatt.

- Setzen Sie das Gerät weder Regen noch sonstiger Feuchtigkeit aus, vermeiden Sie den Betrieb unter feuchten oder nassen Bedingungen. Stellen Sie auch keine flüssigkeitsgefüllten Behälter darauf, damit keine Spritzer in das Gerät gelangen können.
- Sollte das Stromkabel oder der Stecker beschädigt sein, ein Soundverlust während der Benutzung des Pianos auftreten, Sie einen ungewöhnlichen Geruch wahrnehmen oder Rauch austritt, schalten Sie das Gerät bitte unverzüglich aus, trennen Sie es vom Strom und geben Sie es in eine qualifizierte Fachwerkstatt.
- Benutzen Sie nur Spannungen, für die das Gerät zugelassen ist. Diese ist auf dem Typenschild des Pianos angegeben.
- Bevor Sie das Gerät reinigen, trennen Sie es bitte immer vom Strom. Berühren Sie niemals den Stecker oder die Steckdose mit feuchten Händen!
- Überprüfen Sie bitte regelmäßig den Zustand des Steckers und entfernen Sie den Schmutz oder Staub, der sich eventuell darauf angesammelt hat.

# Vorsichtsmaßnahmen

- Platzieren Sie das Stromkabel nicht in der Nähe von Heizquellen wie Heizkörpern oder Radiatoren, biegen Sie es nicht übermäßig, stellen Sie keine schweren Gegenstände darauf und geben Sie auch Acht, dass es nicht anderweitig beschädigt wird. Verlegen Sie es so, dass niemand darüber stolpern oder darauf treten kann und keine Gegenstände darüber gerollt werden können.
- Wenn Sie das Gerät vom Strom trennen möchten, ziehen Sie bitte stets am Stecker und keinesfalls am Kabel.
- Betreiben Sie das Piano nicht an einer Mehrfachsteckdose, das kann sowohl einen Soundverlust, sowie eine Überlastung oder Überhitzung der Steckdose zur Folge haben.
- Trennen Sie das Piano von der Steckdose, wenn Sie es längere Zeit nicht benutzen und grundsätzlich während eines Gewitters.
- Bevor Sie das Piano an andere Geräte anschließen, schalten Sie bitte stets alle Geräte aus, drehen alle Lautstärkeregler auf Minimum und schalten Sie dann erst die Geräte ein.
- Setzen Sie das Gerät nicht übermäßigem Staub oder Vibrationen aus, weder Hitze noch Kälte, auch nicht direktem Sonnenlicht und lassen Sie es nicht tagsüber im Auto liegen. Sie vermeiden dadurch einerseits Verfärbungen und Schäden an der Oberfläche, andererseits Schäden an der Elektronik.
- Benutzen Sie das Piano nicht in der Nähe von Fernseh- oder Radiogeräten und Lautsprechern um Interferenzen zu vermeiden, die den Betrieb des Pianos stören könnten.
- Stellen Sie das Piano nicht auf unebenem Boden auf, da es dadurch nicht stabil steht und eventuell umkippen könnte.
- Bevor Sie das Piano transportieren, ziehen Sie bitte sämtliche Kabel ab.
- Wenn Sie das Gerät reinigen möchten, benutzen Sie bitte ein trockenes, weiches Tuch. Benutzen Sie keine Verdüner, Lösungsmittel oder sonstige Reinigungsflüssigkeiten oder chemisch imprägnierte Tücher. Stellen Sie keine vinylhaltigen Produkte auf das Piano, ebenso wenig Plastik- oder Gummi-Objekte. Dadurch könnte sich die Oberfläche des Pianos verfärben.

- Setzen Sie sich nicht auf das Piano und stellen Sie keine schweren Gegenstände darauf.
- Wenden Sie im Umgang mit Knöpfen, Tasten und Steckern keine Gewalt an.
- Seien Sie vorsichtig, damit die Tastenabdeckung nicht Ihre Finger einklemmt. Stecken Sie keinesfalls einen Finger in den Spalt zwischen Abdeckung und Tastatur!
- Geben Sie Acht, dass auch sonst keinerlei Gegenstände in den Spalt zwischen Abdeckung und Tastatur gelangen. Sollte es dennoch passieren, trennen Sie das Gerät vom Strom und geben Sie es zur Inspektion in eine qualifizierte Werkstatt.
- Halten Sie einen Abstand von 3 cm zwischen Wand und Piano ein. Dieser ist wichtig für die Zirkulation der Luft, die ein Überhitzen des Pianos verhindert.
- Lesen Sie sorgfältig das Kapitel über Aufbau und Inbetriebnahme, da Sie sich bei unsachgemäßem Aufbau verletzen oder das Gerät beschädigen können.
- Betreiben Sie das Piano nicht über einen längeren Zeitraum bei hoher Lautstärke, da dies zu einem, unter Umständen dauerhaften, Hörverlust führen kann. Wenn Sie den Verdacht haben, schlechter zu hören oder Geräusche wie Klingeln oder Pfeifen wahrnehmen, konsultieren Sie bitte einen Arzt.
- Schalten Sie das Gerät während eines Gewitters aus und trennen Sie es von der Steckdose.

## Willkommen

Vielen Dank und herzlichen Glückwunsch zum Kauf Ihres neuen Dynatone Digitalpianos! Es befindet sich auf dem neuesten Stand der Technik und verfügt über neueste elektronische Technologie um die Bedienung so einfach wie möglich zu gestalten. Das vielseitige Digitalpiano ist ideal sowohl für Anfänger wie für erfahrene Musiker. Durch seine kompakte Bauweise benötigt es weniger Platz als ein traditionelles oder ein großes digitales Piano. Das schlanke, stylische Design fügt sich in die meisten häuslichen Umgebungen ein. Um alle Möglichkeiten und Funktionen voll ausschöpfen zu können, lesen Sie bitte dieses Handbuch sorgfältig und befolgen Sie die darin enthaltenen Hinweise.

## Hauptfunktionen

### 16 Instrumente

Grand Piano 1/2, Harpsichord, Vibraphon, Elec. Piano 1/2, Organ 1/2, Elec. Organ 1/2, Strings 1/2, Bass 1/2, Drum Set, Sound Effekt, etc.

### 50 Demosongs

Das Piano verfügt über 50 Demosongs, die Sie entweder zu Ihrem Vergnügen anhören oder zum Lernen benutzen können.

### 2-Spur-Aufnahme und Playback

Sie können mit Hilfe dieser Funktion Ihr eigenes Spiel aufnehmen und wiedergeben.

### USB-Anschluss

Sie können über diesen Anschluss Ihr Piano mit einem PC verbinden und dadurch MIDI- und Audio-Daten austauschen.

### Nützliche Funktionen

Das Piano verfügt über zahlreiche Funktionen wie Metronom, Twin Piano, Audio In/Out, 2 Kopfhöreranschlüsse, Tuning, Transponierung, Layer und Split.

### Auto-Power-Off

Das Piano kann sich selbständig ausschalten, wenn es 30 min lang nicht benutzt wird, und kann dadurch Strom sparen.

# Inhaltsverzeichnis

Sicherheitshinweise	1
Vorsichtsmaßnahmen	1
Willkommen	2
Hauptfunktionen	2
Inhaltsverzeichnis	3
Auspacken	4
Aufbau	5
Seiten und Pedalkasten	5
Zusammenbau des Pianostands	5
Verbindung von Piano und Pianostand	5
Anschluss von Pedalkabel und Netzteil	6
<b>Anschlüsse</b>	<b>6</b>
Inbetriebnahme des Pianos	6
Kopfhörer	7
Anschluss von Audio-Geräten	7
Anschluss eines Computers	7
Anschluss des Pedals	8
<b>Bedienelemente</b>	<b>8</b>
<b>Grundlegende Bedienung</b>	<b>9</b>
Lautstärke	9
Sounds	9
Layer	10
Split	11
Reverb	11
Metronom	12
Twin Piano	12
<b>Funktionen</b>	<b>12</b>
Tuning	12
Transpose	13
Touch	13
MIDI Local	14
Sound-Einstellungen	14
<b>Aufnahme und Playback</b>	<b>15</b>
<b>Demosongs</b>	<b>16</b>
Übersicht über die Demosongs	17
Drums und SFX Tabelle	18
MIDI Implementierung	19
Hilfe bei Störungen	20
Spezifikationen	20
WEEE-Erklärung / Entsorgung	21
Herstellerangaben	21

# Auspacken

Packen Sie das Piano und sein Zubehör vorsichtig aus. Das Piano besteht aus folgenden Teilen:

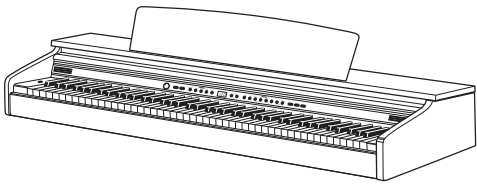

Piano (a)

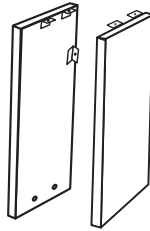

rechtes und linkes Bein (b)

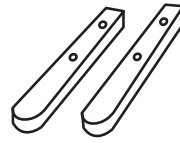

rechter und linker Fuß (c)



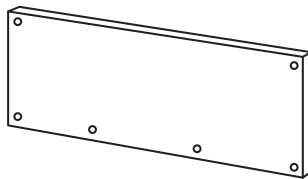

Pedalkasten (d)

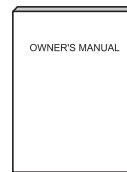

Rückwand (e)

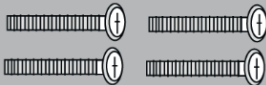
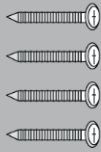
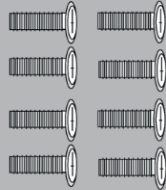
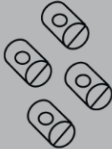

Bedienungsanleitung

 <b>4 Bolzenschrauben (f)</b>	 <b>6 Beilagscheiben (i)</b>	 <b>2 Bolzenschrauben für Rückseite-Stand M4 x 12 mm (k)</b>
 <b>4 Bolzen für Fuß-Stand M6 x 30 mm (g)</b>	 <b>4 Schrauben für Rückwand-Pedalkasten 4 x 15 mm (j)</b>	 <b>8 Bolzen 4 x für Pedalkasten 4 x für Spieltisch M6 x 25 mm (l)</b>
 <b>4 Muttern für Fuß-Stand (h)</b>		

Nehmen Sie jedes Teil in Augenschein und vergewissern Sie sich, dass es in gutem Zustand ist. Wenn Sie Teile vermissen oder welche beschädigt sind, wenden Sie sich bitte an Ihren Händler!

# Aufbau

## Seiten und Pedalkasten

Bauen Sie die Beine (b) und FüÙe (c) mit Hilfe der Bolzen (g) und der Muttern (h) zu den Seitenteilen zusammen, wie in der Abbildung dargestellt.

Befestigen Sie anschließend die Seitenteile mit Hilfe der 4 Bolzen (l) am Pedalkasten (d).

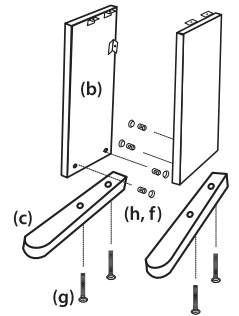
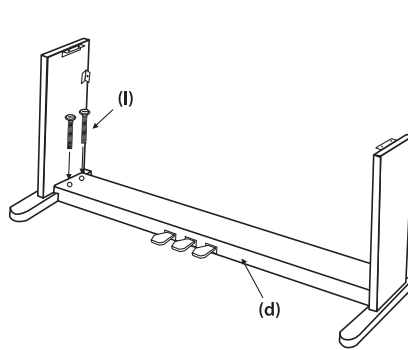

## Zusammenbau des Pianostands

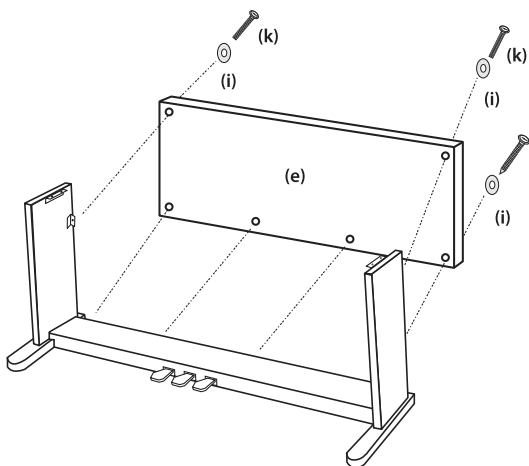

Befestigen Sie nun die Rückwand (e) an Seitenteilen und Pedalkasten mit 2 Bolzen (k), 4 Schrauben (j) und 6 Beilagscheiben (i).

## Verbindung von Piano und Pianostand

Stellen Sie den Unterbau aufrecht und setzen Sie vorsichtig das Piano (a) darauf. Befestigen Sie es mit 4 Bolzen (l) gemäß der Abbildung.

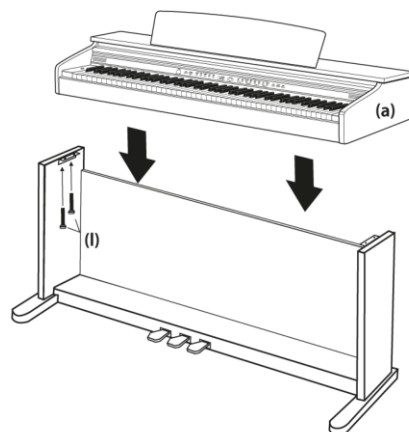

Stellen Sie den Notenständer auf und befestigen Sie ihn mit den Metallklammern an der Rückseite.

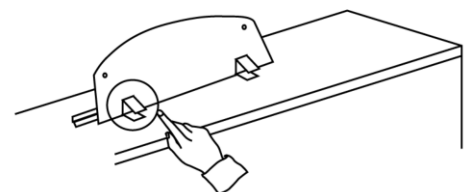

## Anschluss von Pedalkabel und Netzteil

Stecken Sie Pedalkabel (-> Pedal) und Netzteil (-> DC 12V) in die entsprechenden Buchsen an der Unterseite des Pianos wie in der Abbildung dargestellt.

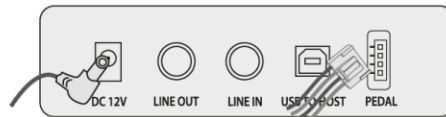
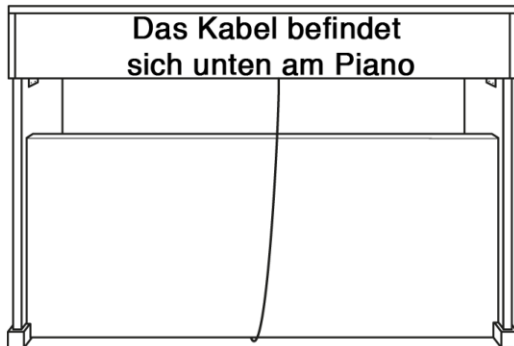

## Anschlüsse

### Inbetriebnahme des Pianos

1. Anschließen des Netzteils: Stecken Sie den DC-Stecker in die Buchse des Pianos und den Stecker des Stromkabels in eine Steckdose.
2. Schalten Sie das Piano ein, indem Sie den Knopf STANDBY/ON drücken. Der Startmeldung erscheint im Display. Der Sound des Grand Pianos ist automatisch geladen; Sie müssen lediglich die Lautstärke anpassen.
3. Ausschalten des Geräts: Halten Sie den Knopf STANDBY/ON für 3 Sekunden gedrückt. Alle Leuchten sowie das Display gehen aus. Die Aufnahme eines Songs bleibt trotzdem erhalten.

Die automatische Abschaltung erfolgt, wenn Sie das Gerät 30 Minuten nicht benutzen. Möchten Sie diese Funktion nicht nutzen; können Sie beim Einschalten des Pianos die beiden untersten weißen und schwarzen Tasten gedrückt halten. Die automatische Abschaltung wird dadurch deaktiviert.

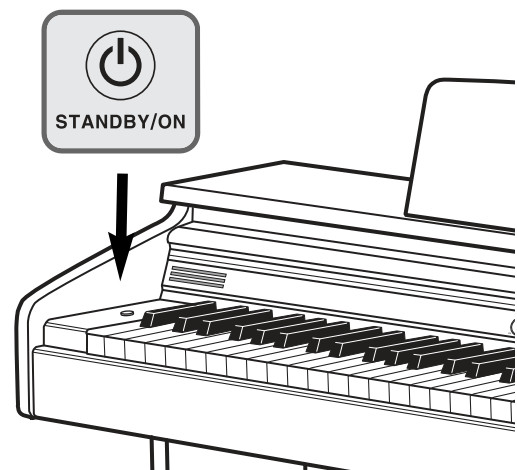

## Kopfhörer

Sie können bei Bedarf ein oder zwei Kopfhörer (1/4") an ihrem Piano anschließen. Die benötigten Buchsen befinden sich an der Unterseite des Pianos. Durch den Anschluss eines Kopfhörers wird das interne Lautsprechersystem automatisch abgeschaltet.

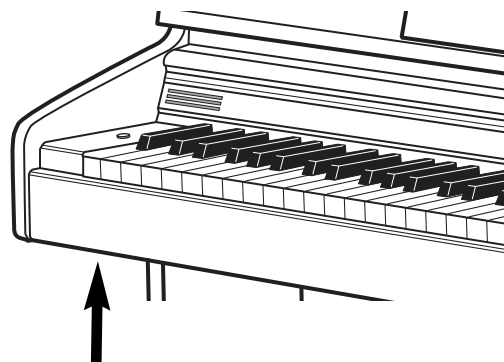

Die Kopfhöreranschlüsse befinden sich an der Unterseite

## Anschluss von Audio-Geräten

1. Line Out-Buchse (Stereo): Verbinden Sie mit Hilfe eines Stereo-Audiokabels die Line Out-Buchse des Pianos mit den Eingangsbuchsen der Lautsprecher.
2. Line In-Buchse (Stereo): Verbinden Sie mit Hilfe eines Stereo-Audiokabels die Line Out-Buchse eines externen Synthesizers oder eines Soundgenerators mit der Line In-Buchse des Pianos. Der Stereo-Ausgang eines anderen Geräts kann mit dieser Buchse verbunden werden um den Sound des externen Geräts über die Lautsprecher des Pianos wiederzugeben. Sie können in diesem Fall die Lautstärke über den Regler am Piano einstellen. Schalten Sie bei dieser Verbindung stets das externe Gerät ein und abschließend das Piano. Beim Ausschalten wird die Reihenfolge umgekehrt.

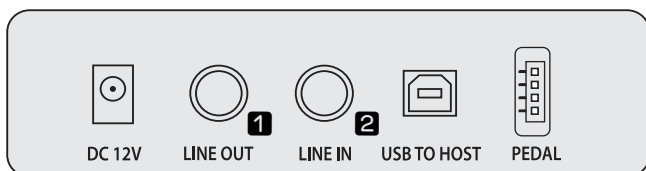

## Anschluss eines Computers

Wenn Sie einen Computer an der USB-Buchse des Pianos anschließen, können Sie MIDI- und Audiodaten zwischen Instrument und Computer austauschen und Musikprogramme nutzen. Das Piano kann als Audio Device am Computer betrieben werden.

Wenn Sie das Piano an den Computer anschließen, wird der benötigte Treiber auf dem Computer installiert. Sollte der Computer oder das Piano „einfrieren“, schalten Sie bitte das Piano aus und starten Sie den Computer neu.

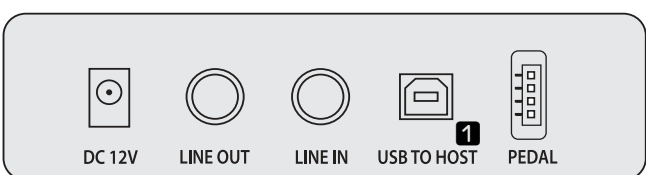

## Anschluss des Pedals

Schließen Sie den Stecker des Pedals an der entsprechenden Buchse an der Unterseite des Pianos an.

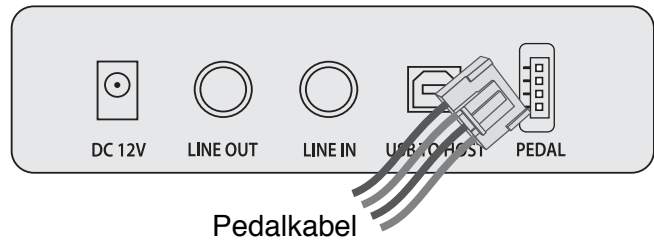
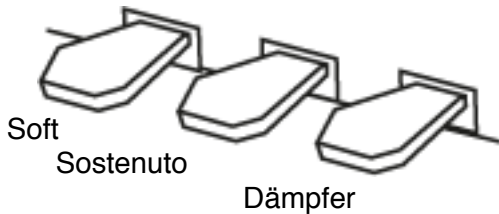

### Rechtes Pedal (Dämpfer)

Es funktioniert genauso wie das Pedal an einem akustischen Piano, es bewirkt also ein Sustain des Sounds, nachdem Sie Ihre Hände von den Tasten genommen haben.

### Mittleres Pedal (Sostenuto)

Wenn Sie auf das Sostenutopedal treten, während Sie Tasten gedrückt halten, werden die Töne so lange ausgehalten, bis Sie das Pedal loslassen (Sustain). Die anschließend gespielten Töne werden nicht ausgehalten sondern normal wiedergegeben. So können Sie beispielsweise einen Akkord mit Sustain versehen und andere Noten staccato spielen.

### Linkes Pedal (Soft)

Dieses Pedal reduziert die Lautstärke und ändert leicht das Timbre der gespielten Noten, wodurch der Klang „weicher“ wird.

## Bedienelemente

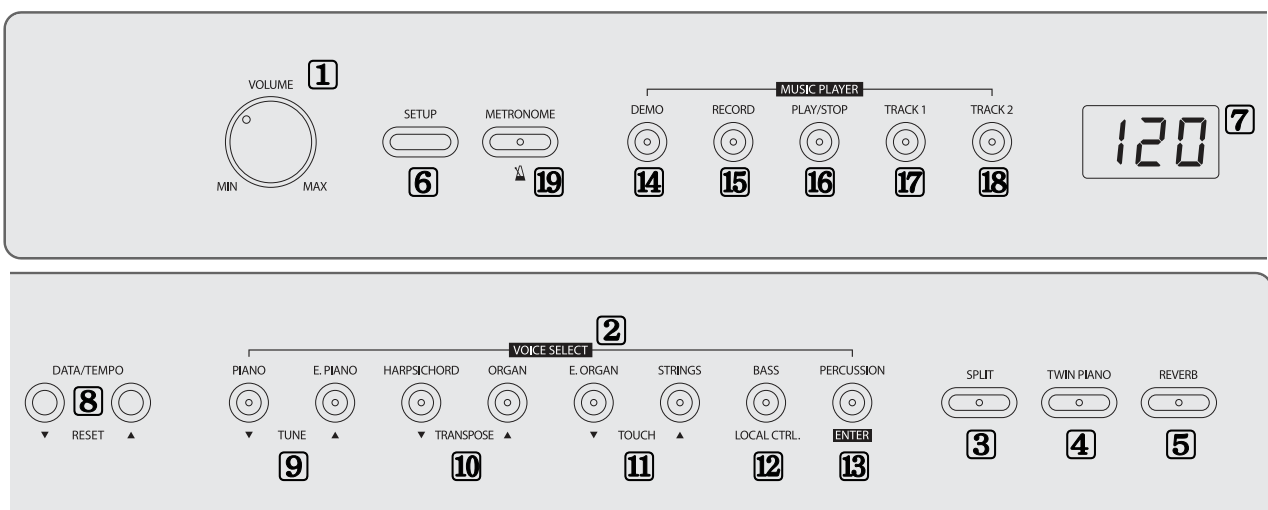

1. Volume (Lautstärkeregler)
2. Sound-Knöpfe
3. Split
4. Twin Piano
5. Reverb
6. Setup
7. LED-Display
8. Data Up/Down
9. Tune (Stimmen)
10. Transpose (Transponieren)
11. Touch (Anschlagsempfindlichkeit)
12. Local Control
13. Enter

14. Demo
15. Record
16. Play/Stop
17. Track 1
18. Track 2
19. Metronome

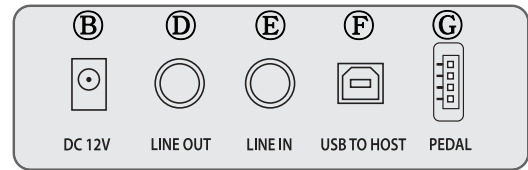
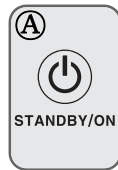

- A. Power (Einschaltknopf)
- B. DC IN (Netzteil-Buchse)
- C. Headphone (Kopfhörer)
- D. Line Out
- E. Line In
- F. USB-Buchse
- G. Pedal-Buchse

- H. Soft Pedal
- I. Sostenuto Pedal
- J. Damper Pedal

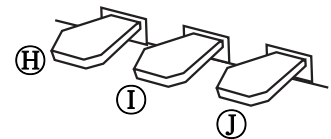

## Grundlegende Bedienung

### Lautstärke

Mit dem Regler VOLUME können Sie die Lautstärke des Pianos oder die Lautstärke für die Kopfhörer einstellen.

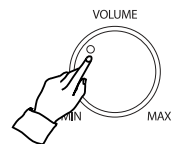

### Sounds

Das Piano verfügt über eine Vielzahl von Sounds (Voices) wie Piano, Orgel, Streicher u.v.a. Es verfügt außerdem über eine Percussion-Funktion, die Ihnen erlaubt, Schlagzeug- und Percussion-Sounds realistisch wiederzugeben.

- 14 Sounds
- 1 Drum Kit
- 1 Sound Effekt Set

## Auswahl eines Sounds

Drücken Sie den gewünschten Knopf (Button). Dieses Digitalpiano verfügt über 8 Voice- (Sound-) Knöpfe, denen jeweils 2 Sounds zugewiesen sind. Wenn Sie einen der Knöpfe drücken, erscheint der ausgewählte Sound im Display. Drücken Sie erneut diesen Knopf, erscheint der zweite Sound im Display. Die jeweils zuletzt ausgewählte Sound bleibt im Piano gespeichert. Bitte passen Sie stets die Lautstärke an.

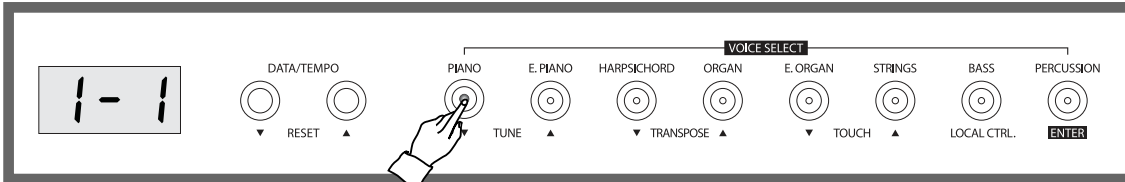

Im Folgenden eine Übersicht über die Sounds:

Grand Piano	E.Piano	Harpsichord	Organ	E.Organ	Strings	Bass	Percussion
Button 1	Button 2	Button 3	Button 4	Button 5	Button 6	Button 7	Button 8
G. Piano 1 G. Piano 2	E.Piano 1 E.Piano 2	Harpsichord Vibraphone	Organ 1 Organ 2	E. Organ 1 E. Organ 2	Strings Slow Strings	Acoust. Bass E. Bass	Drum Set Sound Effects

## Layer

Dieser Modus erlaubt das gleichzeitige Spielen mit zwei verschiedenen Sounds. Dadurch können ganz einfach beeindruckende, volle Sounds erzeugt werden. Die Lautstärke kann für beide Sounds getrennt eingestellt werden.

Halten Sie den Knopf für den ersten Sound gedrückt und wählen Sie einen zweiten Sound aus. Dies funktioniert, wie im letzten Kapitel beschrieben.

Wenn Sie nun eine Taste drücken, hören Sie die beiden Sounds zusammen.

Sie können die Lautstärke für den zweiten Sound separat regeln. Näheres dazu im Kapitel „Setup“.

Um den Modus wieder abzuschalten, drücken Sie den Knopf für den zweiten Sound erneut.

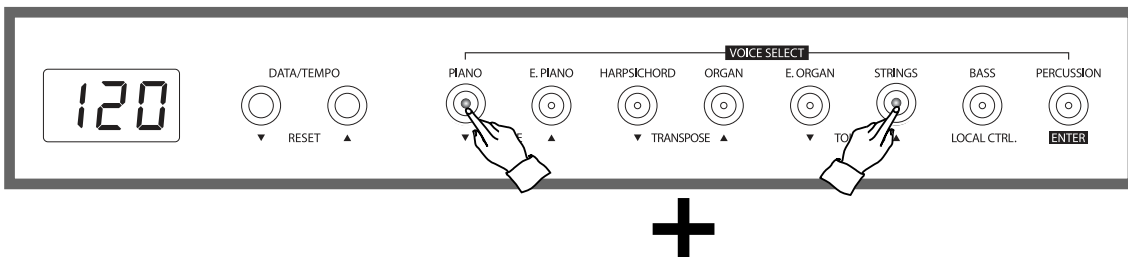

## Split

Dieser Modus erlaubt das Spielen mit zwei verschiedenen Sounds: einem für die rechte, einem für die linke Hand. Sie können also beispielsweise mit der linken Hand Bass spielen und mit der rechten Piano.

Wählen Sie, wie üblich einen Sound aus. Drücken Sie den Knopf SPLIT. Das Lämpchen blinkt und im Display erscheint der ausgewählte Split-Sound. Ab Werk ist Nr. 7 (Akustikbass) ausgewählt. Drücken Sie nun, während das Lämpchen blinkt, einen Sound-Knopf. Die Lautstärke des Split-Sounds kann separat eingestellt werden. Näheres ist im Kapitel „Setup“ beschrieben.

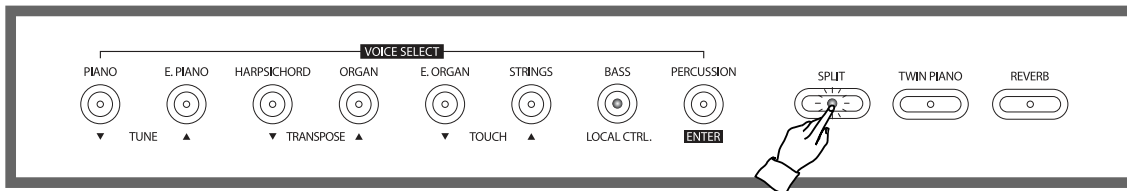

## Ändern des Splitpoints

Sie können den Punkt, an dem die Sounds geteilt werden, selbst festlegen. Ab Werk liegt dieser Punkt (Splitpoint) bei Taste 33. Um dies zu ändern, halten Sie den Knopf SPLIT gedrückt und drücken auf die gewünschte Taste, die somit den neuen Splitpoint definiert. Ihre Nummer erscheint im Display. Der niedrigste Splitpoint liegt bei 00.

▼ Splitpoint (ab Werk F#3, Taste 33)

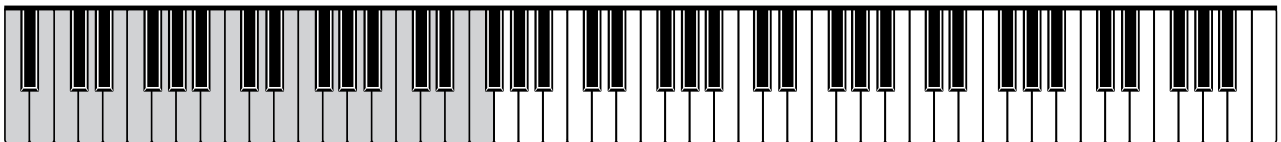

## Reverb

Der Reverb ist ein Effekt, der den Hall in verschiedenen Umgebungen simuliert, beispielsweise einer Konzerthalle.

Um den Effekt einzuschalten, drücken Sie bitte den Knopf REVERB. Das Lämpchen leuchtet auf. Drücken Sie abermals diesen Knopf um den Effekt wieder abzuschalten. Das Lämpchen erlischt. Ab Werk ist der Reverb eingeschaltet. Die Art und Lautstärke des Halls können separat eingestellt werden. Nähere Informationen erhalten Sie im Kapitel „Setup“.

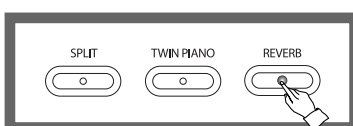

## Metronom

Das Piano verfügt über ein Metronom, das ideal zum Üben ist. Um es einzuschalten, drücken Sie bitte den Knopf METRONOME. Drücken Sie abermals, um das Metronom wieder auszuschalten.

Mit Hilfe der Knöpfe DATA/TEMPO können Sie das Tempo des Metronoms einstellen (20-280 bpm). Halten Sie den Knopf gedrückt, um eine schnellere Anpassung zu erzielen. Wenn Sie die Knöpfe UP und DOWN gleichzeitig drücken, wird das ab Werk eingestellte Tempo von 120 bpm (Schläge pro Minute) wieder aufgerufen.

Die Lautstärke des Metronoms kann separat eingestellt werden. Weitere Informationen dazu lesen Sie im Kapitel „Setup“.



## Auswahl der Taktart

Halten Sie den Knopf METRONOME für zwei Sekunden gedrückt, während die Metronom-Funktion angeschaltet ist. Im Display erscheint die aktuell eingestellte Taktart (ab Werk 4). Sie können mit Hilfe der Knöpfe DATA UP oder DOWN von 1 und 12 wählen. Um Beat 4 wieder aufzurufen, drücken Sie bitte die beiden Knöpfe gleichzeitig.

## Twin Piano

Die Tastatur wird bei dieser Funktion in zwei Bereiche geteilt, so dass zwei Personen die gleiche Oktave zur Verfügung haben.

Sie können den Sound wie üblich auswählen. Drücken Sie anschließend den Knopf TWIN PIANO, um die Tastatur zu teilen; die Kontrolllampe leuchtet auf. Drücken Sie den Knopf abermals, um die Funktion wieder abzuschalten; die Kontrolllampe erlischt.

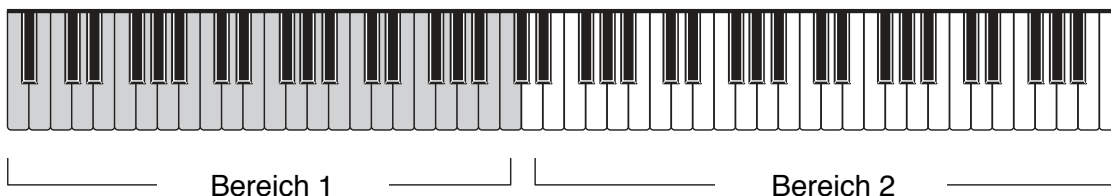

## Funktionen

### Tuning

Das Piano ermöglicht eine Feinstimmung, damit Sie es der Stimmung anderer Instrumente exakt anpassen können. Halten Sie den SETUP-Knopf gedrückt und drücken Sie TUNE UP oder DOWN.

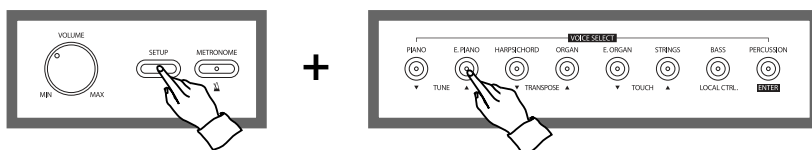

Das Display erscheint und zeigt den aktuell eingestellten Wert an. Diesen können Sie mit Hilfe der Knöpfe TUNE UP oder DOWN ändern. Durch gleichzeitiges Drücken dieser Knöpfe gelangen Sie zurück zur Werkseinstellung (64).

Der einstellbare Bereich geht von 00 bis 64. Die Tonhöhe ist in Hertz (Hz) angegeben, die die Anzahl der Soundwellen in Sekunden angibt. Eine Cent ist eine Einheit, die dem Hundertstel eines Halbtons entspricht.

Die jeweils zuletzt ausgewählte Einstellung wird gespeichert.

## Transpose

Diese Funktion ermöglicht, die Tonhöhe des Pianos in Halbtonschritten zu verändern, so dass Sie sich anderen Instrumenten oder Sängern anpassen können oder einen Song in einer anderen Tonart bei gleichem Fingersatz spielen können. Wenn Sie beispielsweise die Transponierung auf F stellen und ein C spielen, erklingt ein F.

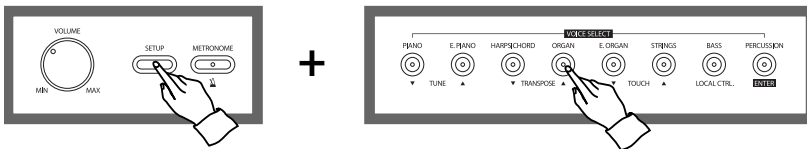

Um die Funktion aufzurufen, halten Sie den SETUP-Knopf gedrückt und drücken gleichzeitig TRANSPOSE UP oder DOWN; es erscheint ein Fenster, das den aktuellen Wert anzeigt (ab Werk 00).

Diesen können Sie durch Drücken der Knöpfe TRANSPOSE UP oder DOWN verändern. Durch das gleichzeitige Drücken beider Knöpfe wird die Werkseinstellung wieder hergestellt.

Der einstellbare Bereich geht von -12 über 0 bis +12 Halböne.

Der zuletzt eingestellte Wert bleibt im Gerät gespeichert.

## Touch

Die Anschlagsempfindlichkeit (Touch) entscheidet darüber, inwieweit sich die Kraft Ihres Anschlags auf die Lautstärke des Sounds auswirkt. Es stehen Ihnen 10 verschiedene Einstellungen zur Verfügung, so dass Sie das Piano exakt auf Ihre Vorlieben einstellen können.

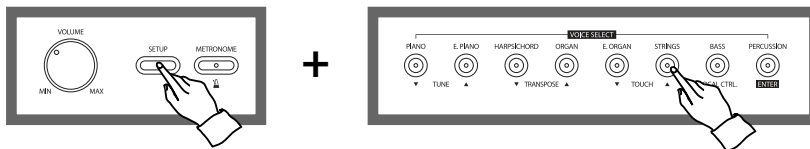

Um die Funktion aufzurufen, drücken Sie die Knöpfe TOUCH UP oder DOWN, während Sie die SETUP-Taste gedrückt halten. Ein Fenster erscheint, in dem der aktuelle Wert angegeben wird. Diesen können Sie durch Drücken der Knöpfe TOUCH UP oder DOWN verändern. Durch das gleichzeitige Drücken beider Knöpfe wird die Werkseinstellung wieder hergestellt.

Der zuletzt eingestellte Wert bleibt im Gerät gespeichert.

Anzeige	Anschlag	Beschreibung
SoF	Weich	Bei dieser Einstellung produzieren Sie einen lauten Sound, selbst bei zartem Anschlag.
nor	Normal	Das ist der Standard-Anschlag und dient als Grundeinstellung ab Werk.
hrd	Hart	Bei dieser Einstellung müssen Sie kraftvoll anschlagen, um einen lauten Sound zu erzeugen.
oFF	Aus	Ist die Funktion deaktiviert, erklingen alle Töne gleich laut, unabhängig von der Kraft Ihres Anschlags.

## MIDI Local

„Local Control“ bezieht sich auf die Tatsache, dass normalerweise die Tastatur des Pianos seine interne Sounderzeugung regelt, d.h., dass die internen Sounds direkt über die Tastatur wiedergegeben werden. Diese Situation wird „Local Control On“ genannt. Wenn diese Funktion abgeschaltet ist (Local Off), werden Tastatur und Sounderzeugung getrennt. Das bedeutet, Sie hören nichts, wenn Sie spielen. Auf diese Weise können Sie Ihre Tastatur als Keyboard benutzen, den Sound aber von der externen Quelle beziehen.

Um MIDI Control auszuschalten, halten Sie den SETUP-Knopf gedrückt und drücken Sie währenddessen den Knopf LOCAL CTRL. Im Display erscheint „oFF“.

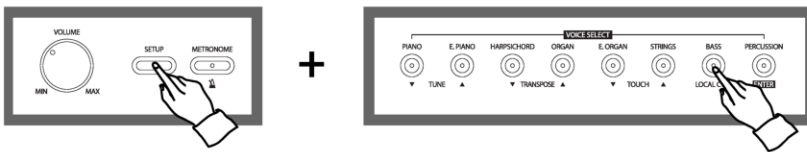

## Sound-Einstellungen

Um folgende elf Einstellungen vorzunehmen, drücken Sie bitte den Knopf SETUP um den entsprechenden Modus aufzurufen. Im Display erscheint „- - -“.

Drücken Sie nun entweder DATA/TEMPO UP oder DOWN, während Sie den SETUP-Knopf gedrückt halten um zwischen den Funktionen zu wählen. Die aktuell ausgewählte Funktion wird im Display angezeigt.

Um den Wert der angezeigten Funktion zu ändern, drücken Sie bitte den Knopf ENTER/PERCUSSION, während Sie den SETUP-Knopf gedrückt halten. Nun können Sie den Wert mit den Knöpfen DATA/TEMPO UP und DOWN ändern.

Sie können die Knöpfe gedrückt halten, um den Wert schneller zu ändern. Wenn Sie die beiden Knöpfe gleichzeitig drücken, wird der Wert auf die Werkseinstellung zurückgesetzt.

Anzeige	Funktion	Beschreibung	Bereich	ab Werk
F01	Lautstärke des ersten Sounds	Anpassen der Lautstärke	00-127	127
F02	Lautstärke des Split-Sounds	Anpassen der Lautstärke	00-127	127
F03	Lautstärke des Layer-Sounds	Anpassen der Lautstärke	00-127	100
F04	Metronom / Demo	Anpassen der Lautstärke	00-127	100
F05	Auswahl des Reverb-Typs	r-0: Off, r-1: Room 1, r-2: Room 2, r-3: Room 3, r-4: Hall 1, r-5: Hall 2, r-6: Plate, r-7: Short Delay, r-8: Long Delay	r-0 - r-8	r-5
F06	Lautstärke des Reverb	Anpassen der Lautstärke	00-127	80
F07	Auswahl des Effekt-Typs	00: off, 01: Chorus 1, 02: Chorus 2, 03: Chorus 3, 04: Chorus 4, 05: Chorus 5, 06: Delay 1, 07: Delay 2, 08: Delay 3, 09: Flanger, 10: Feedback 1, 11: Feedback 2, 12: Feedback 3, 13: Feedback 4	00-13	0
F08	Lautstärke des Effekts	Anpassen der Lautstärke	00-127	36
F09	Low EQ Level	EQ Gain	-6 - +6	6
F10	High EQ Level	EQ Gain	-6 - +6	0
F11	Initialisierung	Rücksetzen auf die Werkseinstellungen		—

## Aufnahme und Playback

Das Piano verfügt über die Möglichkeit, Ihr Spiel aufzunehmen. Es kann drei Songs aufnehmen, die aus zwei Spuren bestehen. Jede Spur beinhaltet ca. 9.000 Noten.



1. Wählen Sie den gewünschten Sound und drücken Sie gleichzeitig die Knöpfe RECORD und TRACK 1. Der Aufnahmeknopf leuchtet auf und der Knopf TRACK 1 blinkt.
2. Beginnen Sie zu spielen um die Aufnahme zu starten oder drücken Sie PLAY. Beide Knöpfe blinken. Eine neue Aufnahme in Spur 1 löscht gleichzeitig die zuvor in Spur 1 aufgenommene.
3. Sie können die Aufnahme durch Drücken der Knöpfe TRACK 1 oder RECORD stoppen. Der Knopf RECORD erlischt, TRACK 1 leuchtet. Möchten Sie die Aufnahme anhören, drücken Sie bitte PLAY. Der Knopf TRACK 1 blinkt während das Playback abgespielt wird.
4. Um die Aufnahme für die zweite Spur zu starten, drücken Sie die Knöpfe RECORD und TRACK 2 gleichzeitig. RECORD leuchtet auf, TRACK 2 blinkt. Beginnen Sie zu spielen um die Aufnahme zu starten oder drücken Sie PLAY. Beide Knöpfe blinken. Die Begleitung kann nicht in Spur 2 aufgenommen werden. Wenn Sie das Playback von Spur 1 hören möchten, drücken Sie TRACK 1. Die Spuren können unabhängig voneinander abgespielt werden.

5. Um die Aufnahme in Spur 2 zu beenden, drücken Sie die Knöpfe TRACK 2 oder RECORD. Der Knopf RECORD erlischt, TRACK 2 leuchtet. Möchten Sie die Aufnahme anhören, drücken Sie bitte PLAY. Der Knopf TRACK 2 blinkt während das Playback abgespielt wird.
6. Abspielen des aufgenommenen Songs: Drücken Sie den Knopf PLAY. Befindet sich eine Aufnahme in einer Spur, blinkt das Kontrolllämpchen. Sie können einzelne Spuren abschalten, die dann nicht abgespielt werden.
7. Stoppen des Playbacks: Drücken Sie abermals PLAY.
8. Löschen der Aufnahme: Sie können die Knöpfe RECORD und PLAY gleichzeitig drücken um Spuren zu löschen. Sie können Sie auch einfach durch eine neue Aufnahme ersetzen. Die letzte Aufnahme bleibt permanent gespeichert, auch wenn Sie das Gerät abschalten.

## Demosongs

Im Ihrem Piano sind 50 Demosongs gespeichert, die Sie einfach zu Ihrem Vergnügen anhören oder zum Üben benutzen können.



1. Drücken Sie DEMO MUSIC um den entsprechenden Modus aufzurufen. Im Display erscheint „d01“, der erste Demosong.
2. Um einen anderen Song auszuwählen, benutzen Sie die Knöpfe DATA UP oder DOWN. Eine Übersicht über die Demosongs finden Sie im Anhang.
3. Drücken Sie PLAY/STOP um den ausgewählten Demosong abzuspielen.
4. Um den Demosong zu beenden, drücken Sie erneut PLAY/STOP.

# Übersicht über die Demosongs

Anzeige	Titel	Komponist
d01	Etude op.10 no.1	Chopin, Fryderyk Franciszek
d02	Etude op.10 no.4	
d03	Etude op.10 no.5	
d04	Etude op.25 no.9	
d05	Nocturne op.9 no.1	
d06	Nocturne op.9 no.2	
d07	Nocturne op.27 no.2	
d08	Nocturne op.32 no.1	
d09	Nocturne op.72 no.1	
d10	Sonata op.3 no.4	
d11	Mazurka op.7 no.1	
d12	Mazurka op.30 no.2	
d13	Mazurka op.67 no.3	
d14	Polonaise op.40 no.1	
d15	Waltz op.34 no.1	
d16	Waltz op.64 no.1	
d17	Waltz op.64 no.2	
d18	Waltz op.69 no.2	
d19	Impromptu No. 4 c sharp minor (Fantasie-Impromptu) Op.66	
d20	Ballade op.23 no.1 in g minor	
d21	Ballade op.47 no.3 in A flat Major	
d22	Prelude op.28 no.1 in C Major- Agitato	
d23	Prelude op.28 no.16 in b-flat minor- Presto con fuoco	
d24	Piano Sonata no.10 in C major, KV330 I. Allegro moderato	Mozart, Wolfgang Amadeus
d25	Piano Sonata no.11 in A major, KV331 I. Alla turca : Allegretto	
d26	Piano Sonata no.14 in c minor, KV457 I. Adagio	
d27	Piano Sonata no.14 in c minor, KV457 III. Assai allegro	
d28	Variations "Ah! Vous dirai-je, Maman"	
d29	Rondo in D major, KV485	
d30	Sonate no.8 in c minor, op.13 'Pathetique' Grave - Allegro molto e con brio	Beethoven, Ludwig van
d31	Sonate no.8 in c minor, op.13 'Pathetique' II. Adagio cantabile	
d32	Sonate no.8 in c minor, op.13 'Pathetique' III. Allegro	
d33	Arabesque No.1 in E major	Debussy, Claude Achille
d34	Suite bergamesque 1. Prelude	
d35	Suite bergamesque 3. Clair de lune	
d36	Petite Suite, for piano 4-hands 2. Cortège	
d37	Scenes from Childhood op.15 From foreign lands and peoples in G major	Schumann, Robert Alexander
d38	"12 Etudes d'execution transcendante (Transcendental Etudes), S 139 Etude Transcendante in d minor, Mazeppa	Liszt, Franz
d39	The flight of the bumble bee (by S. Rachmaninov)	Rimsky, Korsakov
d40	Trois Gymnopedies 1. Lent et douloureux	Satie, Erik
d41	12 Fantasie per clavicembalo (TWV 33) - Harpsichord music - 1. Fantasia	Telemann, Georg Philipp
d42	12 Fantasie per clavicembalo (TWV 33) - Harpsichord music - 3. Fantasia	
d43	12 Fantasie per clavicembalo (TWV 33) - Harpsichord music - 5. Fantasia	
d44	12 Fantasie per clavicembalo (TWV 33) - Harpsichord music - 6. Fantasia	
d45	12 Fantasie per clavicembalo (TWV 33) - Harpsichord music - 12. Fantasia	
d46	Children's Album, Op.39 No.4 Mama	Tchaikovsky, Pyotr Ilyich
d47	Prelude in C major, BWV933	Bach, Johann Sebastian
d48	Praludium und Fuge in B BWV560 -Pipe Organ music -	
d49	Wohltemperriertes Klavier-Pledudio 1	
d50	Wohltemperriertes Klavier-Fuga 1	

# Drums und SFX Tabelle

	Prog 1 Standard Drum (8-1)	Prog 57 SFX 2 (8-2)
27 - D#1	High Q	
28 - E1	Slap	
29 - F1	Scratch Push	
30 - F#1	Scratch Pull	
31 - G1	Sticks	
32 - G#1	Square Click	
33 - A1	Metronome Click	
34 - A#1	Metronome Bell	
35 - B1	Kick drum2/Jazz BD2	
36 - C1	Kick drum1/Jazz BD1	
37 - C#2	Side Stick	
38 - D2	Snare Drum1	
39 - D#2	Hand Clap	High Q
40 - E2	Snare Drum 2	Slap
41 - F2	Low Floor Tom	Scratch Push
42 - F#2	Closed Hi Hat [EXC1]	Scratch Pull
43 - G2	High Floor Tom	Sticks
44 - G#2	Pedal Hi-Hat [EXC1]	Square Click
45 - A2	Low Tom	Metronome Click
46 - A#2	Open Hi-Hat [EXC1]	Metronome Bell
47 - B2	Low-Mid Tom	Guitar Slide
48 - C2	Hi Mid Tom	Gt Cut Noise 1
49 - C#3	Crash Cymbal 1	Gt Cut Noise 2
50 - D3	High Tom	Double Bass Slap
51 - D#3	Ride Cymbal 1	Key Click
52 - E3	Chinese Cymbal	Laughing
53 - F3	Ride Bell	Screaming
54 - F#3	Tambourine	Punch
55 - G3	Splash Cymbal	Heart Beat
56 - G#3	Cowbell	Footsteps 1
57 - A3	Crash Cymbal2	Footsteps 2
58 - A#3	Vibraslap	Applause
59 - B3	Ride Cymbal2	Door Creaking
60 - C4	Hi Bongo	Door Closing
61 - C#4	Low Bongo	Scratch
62 - D4	Mute Hi Conga	Wind Chime
63 - D#4	Open Hi Conga	Car Engine Start
64 - E4	Low Conga	Car Breaking
65 - F4	High Timbale	Car Pass
66 - F#4	Low Timbale	Car Crash
67 - G4	High Timbale	Police Siren
68 - G#4	Low Agogo	Train
69 - A4	Cabasa	Jet Take-off
70 - A#4	Maracas	Helicopter
71 - B4	Short Whistle[EXC2]	Starship
72 - C5	Long Whistle[EXC2]	Gun Shot
73 - C#5	Short Guiro[EXC3]	Machinegun
74 - D5	Long Guiro[EXC3]	Lasergun
75 - D#5	Claves	Explosion
76 - E5	Hi Wood Block	Dog
77 - F5	Low Wood Block	Horse Gallop
78 - F#5	Mute Cuica[EXC4]	Birds
79 - G5	Open Cuica[EXC4]	Rain
80 - G#5	Mute Triangle[EXC5]	Thunder
81 - A5	Open Triangle[EXC5]	Wind
82 - A#5	Shaker	Sea Shore
83 - B5	Jingle Bell	Stream
84 - C6	Belltree	Bubble
85 - C#6	Castanets	
86 - D6	Mute Surdo[EXC6]	
87 - D#6	Open Surdo[EXC6]	
88 - E6		

# MIDI Implementierung

Function			Recognized	Transmitted	Remark
Basic Channel	Default		ALL	1-3	
Mode	Default		OMNI OFF,POLY	OMNI OFF,POLY	
Note ON/OFF	9nH kk vv		O	O	#kk:note ON (0-127) #vv:velocity (1-127)
Pitch Bender	EnH bi bh		O	O	Maximum swing +/- 1 tone
Control Change	00	BnH 00H cc	O	X	Bank Select
	01	BnH 01H cc	O	X	Modulation Wheel
	05	BnH 05H cc	O	X	Portamento Time
	06	BnH 06H cc	O	X	Data Entry
	07	BnH 07H cc	O	X	Volume
	10	BnH 0AH cc	O	X	Pan Out
	11	BnH 0BH cc	O	X	Expression
	64	BnH 40H cc	O	O	Sustain (Damper) Pedal
	65	BnH 41H cc	O	X	Portamento ON/OFF
	66	BnH 42H cc	O	O	Sostenuto Pedal
	67	BnH 43H cc	O	O	Soft Pedal
	80	BnH 80H vv	O	X	Reverb Prog.(w=00H-70H)
	81	BnH 51H vv	O	X	Chorus Prog.
	91	BnH 5BH vv	O	X	Reverb Send Level
	93	BnH 5DH vv	O	X	Chorus Send Level
	120	BnH 78H 00H	O	X	All Sound Off
121	BnH 79H 00H	O	X	Reset All Controller	
123	BnH 7BH 00H	O	X	All Notes Off	
126	BnH 7EH 00H	O	X	Mono On	
127	BnH 7FH 00H	O	X	Poly On	
Program	Change	CnH PP	O	O	Sounds/Drum Set List
System	Exclusive	General MIDI Reset	X	X	

O:Yes, X:No

# Hilfe bei Störungen

Wenn Sie Probleme mit Ihrem Piano haben, überprüfen Sie bitte die folgende Tabelle:

Problem	Ursache	Lösung
Kein Sound	<ol style="list-style-type: none"> <li>1. Stromversorgungsproblem</li> <li>2. Lautstärke zu niedrig</li> <li>3. Kopfhörer angeschlossen</li> </ol>	<ol style="list-style-type: none"> <li>1. Überprüfen Sie das Stromkabel</li> <li>2. Passen Sie die Lautstärke an</li> <li>3. Ziehen Sie die Kopfhörer ab</li> </ol>
Gelegentliche Interferenzen	Betrieb von Waschmaschinen oder ähnlichen Geräten in der Nähe des Pianos	Stellen Sie das Piano in größerer Entfernung zu solchen Geräten auf
Kein Sound beim Anschluss eines externen Verstärkers	<ol style="list-style-type: none"> <li>1. Lautstärke ist zu niedrig</li> <li>2. Beschädigtes Verbindungskabel</li> </ol>	<ol style="list-style-type: none"> <li>1. Passen Sie die Lautstärke an</li> <li>2. Ersetzen Sie das Kabel</li> </ol>

# Spezifikationen

Produkt	Digital Piano
Tastatur	88 Tasten (Standard), 7 1/4 Oktaven
Anschlagsempfindlichkeit	aus, weich, normal, hart
Max. Polyphonie	32 Noten
Sounds	14 Sounds, 1 Drumkit, 1 Sound Effekt Set
Funktionen	Layer, Split, Tune, Transpose, MIDI local, Pedal
Digitale Signalbearbeitung	13 Effekte, 8 Reverbs
Metronom	ja
Display	LED Multifunktionsdisplay
Demosongs	50 Stücke
Aufnahme	Echtzeitaufnahme, 2 Spuren, je ca. 9000 Noten
Lautstärkeregelung	Hauptsound, Layer, Split, Demo, Metronom, Loe EQ Gain, High EQ Gain, Reverb, Effekt
Anschlüsse	USB In, Pedal In, Stereo Line In, Stereo Line Out, 2 Kopfhörer
Lautsprecher	2x 6,5"; 2x 15W Stereo
Stromversorgung	DC In 12V

## WEEE-Erklärung / Entsorgung



Ihr Produkt wurde mit hochwertigen Materialien und Komponenten entworfen und hergestellt, die recyclebar sind und wieder verwendet werden können. Dieses Symbol bedeutet, dass elektrische und elektronische Geräte am Ende ihrer Nutzungsdauer vom Hausmüll getrennt entsorgt werden müssen. Bitte entsorgen Sie dieses Gerät bei Ihrer örtlichen kommunalen Sammelstelle oder im Recycling Center. Bitte helfen Sie mit, die Umwelt, in der wir leben, zu erhalten.

Technische Änderungen und Änderungen im Erscheinungsbild vorbehalten. Alle Angaben entsprechen dem Stand bei Drucklegung. Für die Richtigkeit und Vollständigkeit der enthaltenen Beschreibungen, Abbildungen und Angaben übernimmt Musikhaus Kirstein GmbH keinerlei Gewähr. Abgebildete Farben und Spezifikationen können geringfügig vom Produkt abweichen. Musikhaus Kirstein GmbH - Produkte sind nur über autorisierte Händler erhältlich. Distributoren und Händler sind keine Handlungsbevollmächtigten von Musikhaus Kirstein GmbH und haben keinerlei Befugnis, die Musikhaus Kirstein GmbH in irgendeiner Weise, sei es ausdrücklich oder durch schlüssiges Handeln, rechtlich zu binden. Diese Bedienungsanleitung ist urheberrechtlich geschützt. Jede Vervielfältigung, bzw. jeder Nachdruck, auch auszugsweise, und jede Wiedergabe der Abbildungen, auch in verändertem Zustand, ist nur mit schriftlicher Zustimmung der Firma Musikhaus Kirstein GmbH gestattet.



## Herstellerangaben

### **Musikhaus Kirstein GmbH**

Bernbeurener Strasse 11

86956 Schongau

Telefon: 0049-909494-0

Telefax: 0049-909494-19

[www.kirstein.de](http://www.kirstein.de)

