



# XDrum Schlagzeughocker Semi

ArtNr.: 00006432



## Aufbauanleitung

Version: 05.2021

© 2021

Diese Bedienungsanleitung ist urheberrechtlich geschützt. Die Vervielfältigung dieser Bedienungsanleitung, auch auszugsweise, ist nur mit Genehmigung der Musikhaus Kirstein GmbH gestattet. Gleiches gilt für die Vervielfältigung oder das Kopieren von Bildern, auch in geänderter Form.

### **Detaillierte Sicherheitshinweise:**

- Lesen Sie diese Anweisungen.
- Bewahren Sie diese Anleitung auf.
- Beachten Sie alle Warnungen. Befolgen Sie alle Anweisungen.
- Reinigen Sie das Gerät nur mit einem trockenen Tuch.
- Stellen Sie das Gerät nicht in der Nähe von Wärmequellen wie Heizkörpern, Öfen oder anderen Geräten auf, die Wärme erzeugen.
- Wenden Sie sich bezüglich aller Reparatur- /Wartungsarbeiten an qualifiziertes Servicepersonal.

Vielen Dank, dass Sie sich für dieses Produkt entschieden haben. Um sicherzustellen, dass Sie mit diesem Schlagzeug-Hocker voll und ganz zufrieden sind, lesen Sie sorgfältig und verstehen Sie diese Aufbauanleitung, bevor Sie unser Produkt verwenden. Bewahren Sie diese Aufbauanleitung an einem sicheren Ort auf. Die Aufbauanleitung muss an alle nachfolgenden Anwender weitergegeben werden.



Bedienungsanleitung beachten!



Mit dem Signalwort **WARNUNG** sind die Gefahren gekennzeichnet, die ohne Vorsichtsmaßnahmen zu schweren Verletzungen führen können.



Mit dem Signalwort **HINWEIS** sind allgemeine Vorsichtsmaßnahmen gekennzeichnet, die im Umgang mit dem Produkt beachtet werden sollen.



Bilder und Bildschirmdarstellungen in dieser Aufbauanleitung können vom Erscheinungsbild des tatsächlichen Produkts geringfügig abweichen, solange dies keine negativen Auswirkungen auf die technischen Eigenschaften und Sicherheit des Produkts hat.



Alle personenbezogenen Formulierungen in dieser Aufbauanleitung sind geschlechtsneutral zu betrachten.

Diese Aufbauanleitung gilt für Personen, die von einer für ihre Sicherheit verantwortlichen Person beaufsichtigt oder in die Bedienung des Produkts eingewiesen wurden und nachgewiesen haben mit dem Produkt umgehen zu können.



**Kinder sollten beaufsichtigt werden, um sicherzustellen, dass sie nicht mit dem Produkt spielen. Lassen Sie Kinder nicht unbeaufsichtigt.**

Alle Informationen in dieser Aufbauanleitung wurden nach bestem Wissen und Gewissen kontrolliert. Weder Autor noch Herausgeber können jedoch für Schäden haftbar gemacht werden, die in Zusammenhang mit der Verwendung dieser Aufbauanleitung stehen.

Sonstige, in diesem Dokument aufgeführte Produkt-, Marken- und Unternehmensbezeichnungen können die Warenzeichen ihrer jeweiligen Eigentümer sein. Die Einhaltung sämtlicher anwendbarer Urheberrechtsgesetze liegt in der Verantwortung des Anwenders dieses Dokuments.

## Aufbau Ihres XDrum Schlagzeughockers:



(Abb.1)

Klappen Sie das Dreibein aus und sichern Sie es für einen festen Stand mit der unteren Flügelschraube. (Abb. 1)



(Abb. 2)

Führen Sie die Stange, die sie später zur Höhenverstellung nutzen, in den dreibeinigen Stand ein und benutzen Sie nun die Flügelschraube um die gewünschte Sitzhöhe des Hockers zu fixieren. (Abb.2)



(Abb. 3)

Abschließend können Sie die Sitzfläche oben auf der Stange befestigen und mittels einer Flügelschraube fixieren. Die Sitzposition ist nun von 50 cm bis 62 cm höhenverstellbar. (Abb. 3)

**WEEE-Erklärung  
(Waste of Electrical and Electronic Equipment)**

Ihr Produkt wurde unter Verwendung hochwertiger Materialien und Komponenten entwickelt und hergestellt, die recycelbar und wiederverwendbar sind. Das Symbol bedeutet, dass Ihr Produkt am Ende seiner Lebensdauer vom Hausmüll getrennt entsorgt werden muss.

Entsorgen Sie dieses Gerät bei Ihrer örtlichen Sammelstelle oder Recyclingstelle. Bitte helfen Sie mit, die Umwelt zu schützen, in der wir alle leben.

Alle technischen Daten und Erscheinungsbilder können ohne vorherige Ankündigung geändert werden. Alle Angaben waren zum Zeitpunkt der Drucklegung korrekt. Die Musikhaus Kirstein GmbH übernimmt keine Gewähr für die Richtigkeit oder Vollständigkeit der in diesem Handbuch enthaltenen Beschreibungen, Fotos oder Aussagen. Gedruckte Farben und Spezifikationen können geringfügig vom Produkt abweichen. Produkte der Musikhaus Kirstein GmbH werden nur über autorisierte Händler vertrieben. Distributoren und Händler sind keine Vertreter der Musikhaus Kirstein GmbH und nicht befugt, die Musikhaus Kirstein GmbH in irgendeiner Weise rechtlich zu binden.

The logo for KIRSTEIN.de, featuring a stylized 'K' icon to the left of the text 'KIRSTEIN.de' in a bold, black, sans-serif font.**Musikhaus Kirstein GmbH****Bernbeurener Str. 11****86956 Schongau - Germany****Phone: 0049-8861-909494-0****Fax / Fax: 0049-8861-909494-19**



# Classic Cantabile AP-30 Aktiv-Monitor

ArtNr.: 00011178



## Bedienungsanleitung

Version: 02.2021

© 2021

Diese Bedienungsanleitung ist urheberrechtlich geschützt. Die Vervielfältigung dieser Bedienungsanleitung, auch auszugsweise, ist nur mit Genehmigung der Musikhaus Kirstein GmbH gestattet. Gleiches gilt für die Vervielfältigung oder das Kopieren von Bildern, auch in geänderter Form.

## **Content**

<b>Detaillierte Sicherheitshinweise:</b> .....	<b>2</b>
<b>Nutzung des Aktiv-Monitor</b> .....	<b>3</b>
<b>Bedienelemente:</b> .....	<b>4</b>
<b>Anschlüsse:</b> .....	<b>5</b>
<b>WEEE-Erklärung (Waste of Electrical and Electronic Equipment)</b> .....	<b>6</b>

Vielen Dank, dass Sie sich für diesen Classic Cantabile Aktiv-Monitor entschieden haben.

Um sicherzustellen, dass Sie mit dem Artikel vollkommen zufrieden sind, lesen Sie sorgfältig und verstehen Sie diese Bedienungsanleitung, bevor Sie unser Produkt verwenden. Bewahren Sie diese Bedienungsanleitung an einem sicheren Ort auf. Die Bedienungsanleitung muss an alle nachfolgenden Anwender weitergegeben werden.



Bedienungsanleitung beachten!



Mit dem Signalwort **WARNUNG** sind die Gefahren gekennzeichnet, die ohne Vorsichtsmaßnahmen zu schweren Verletzungen führen können.



Mit dem Signalwort **HINWEIS** sind allgemeine Vorsichtsmaßnahmen gekennzeichnet, die im Umgang mit dem Produkt beachtet werden sollen.



Bilder und Bildschirmdarstellungen in dieser Bedienungsanleitung können vom Erscheinungsbild des tatsächlichen Produkts geringfügig abweichen, solange dies keine negativen Auswirkungen auf die technischen Eigenschaften und Sicherheit des Produkts hat.



Alle personenbezogenen Formulierungen in dieser Bedienungsanleitung sind geschlechtsneutral zu betrachten.

Diese Bedienungsanleitung gilt für Personen, die von einer für ihre Sicherheit verantwortlichen Person beaufsichtigt oder in die Bedienung des Gerätes eingewiesen wurden und nachgewiesen haben mit dem Gerät umgehen zu können.



**Kinder sollten beaufsichtigt werden, um sicherzustellen, dass sie nicht mit dem Gerät spielen.  
Lassen Sie Kinder nicht unbeaufsichtigt.**

Alle Informationen in dieser Bedienungsanleitung wurden nach bestem Wissen und Gewissen kontrolliert. Weder Autor noch Herausgeber können jedoch für Schäden haftbar gemacht werden, die in Zusammenhang mit der Verwendung dieser Bedienungsanleitung stehen.

Sonstige, in diesem Dokument aufgeführte Produkt-, Marken- und Unternehmensbezeichnungen können die Warenzeichen ihrer jeweiligen Eigentümer sein. Die Einhaltung sämtlicher anwendbarer Urheberrechtsgesetze liegt in der Verantwortung des Anwenders dieses Dokuments.

## Detallierte Sicherheitshinweise:

- Lesen Sie diese Anweisungen.
- Bewahren Sie diese Anleitung auf.
- Beachten Sie alle Warnungen. Befolgen Sie alle Anweisungen.
- Verwenden Sie dieses Gerät nicht in der Nähe von Wasser.
- Reinigen Sie das Gerät nur mit einem trockenen Tuch.
- Blockieren Sie keine Belüftungsöffnungen.
- Stellen Sie das Gerät nicht in der Nähe von Wärmequellen wie Heizkörpern, Öfen oder anderen Geräten auf, die Wärme erzeugen.
- Treten Sie nicht auf das Kabel und vermeiden Sie es einzuklemmen, besonders am Kabelstecker, der Steckdose und dem Kabelausgang aus dem Gerät.
- Verwenden Sie nur Ständer, Stative, Halterungen oder Tische, die vom Hersteller angegeben oder mit dem Gerät verkauft wurden. Gehen Sie damit vorsichtig vor, um Verletzungen zu vermeiden.
- Achten Sie auf die Lautstärke! Hören mit zu hohem Lautstärkepegel kann Ihr Gehör dauerhaft schädigen.
- Trennen Sie dieses Gerät bei Gewittern oder wenn Sie es längere Zeit nicht benutzen vom Strom.
- Wenden Sie sich bezüglich aller Reparatur- /Wartungsarbeiten an qualifiziertes Servicepersonal. Öffnen Sie das Gerät bzw. das Gehäuse nicht eigenmächtig. Eine Wartung ist erforderlich, wenn das Gerät auf irgendeine Weise beschädigt wurde, z. B. wenn das Netzkabel oder der Netzstecker beschädigt ist, Flüssigkeit verschüttet wurde oder Gegenstände in das Gerät gefallen sind, das Gerät Regen oder Feuchtigkeit ausgesetzt war, nicht ordnungsgemäß funktioniert oder fallen gelassen wurde.

## Spezifikationen:

**Stromversorgung:** AC 120V~, 60 Hz

**Leistung:** 40W

**Gewicht:** 15kg

**Maße:** 351x345x367mm

---

## Nutzung des Aktiv-Monitor

### Aufstellungsort

Setzen Sie Ihr Gerät nicht den folgenden Bedingungen aus um Verformungen, Verfärbungen oder schwerwiegendere Schäden zu vermeiden:

- Direktes Sonnenlicht
- Zu hohe Temperaturen (nahe einer Wärmequelle oder in einem Auto, das der direkten Sonneneinstrahlung ausgesetzt ist)
- Feuchtigkeit

### Bedienung und Transport

Wenden Sie an den Drehreglern, den Verbindungen oder den anderen Teilen der Box keine exzessive Kraft zur Nutzung an.

Ziehen Sie die Kabel immer am Stecker aus der Steckdose und nicht durch Ziehen am Kabel.

Trennen Sie die Kabel von sämtlichen Steckdosen bevor Sie das Produkt bewegen. Wenn Sie das Gerät fallenlassen, dagegen stoßen oder schwere Gegenstände darauf platzieren kann dies zu einem Geräteschaden führen. In diesem Fall können ebenfalls Kratzer oder andere schwerwiegendere Schäden entstehen.

### Elektronische Störgeräusche

Der Artikel enthält digitale Schaltungen und daher kann es vereinzelt bei Radio oder Fernsehgeräten zu Störungen führen wenn es zu nahe an ihnen aufgestellt wird.

Sollten derlei Störgeräusche auftreten, stellen Sie die Box weiter von den betroffenen Geräten weg.

### Reinigung

Reinigen Sie das Gerät mit einem trockenen, fusselfreien Tuch. Ein leicht angefeuchtetes Tuch kann hartnäckige Verschmutzungen vom Instrument entfernen.

Benutzen Sie keine chemischen Reinigungsmittel die Alkohol oder Verdüner enthalten.

Stellen Sie keine Gegenstände aus Vinyl auf dem Gerät ab.

### Schalten Sie das Gerät aus bevor Sie es mit dem Strom verbinden

Um Schäden an Ihrem Gerät und verbundenen Instrumenten zu vermeiden, schalten Sie sämtliche verbundenen Geräte aus bevor Sie eine Stromzufuhr herstellen oder unterbrechen.

### Energieversorgung

Schalten Sie den "Power"-Knopf auf "OFF" wenn Sie das Gerät nicht benutzen.

## Bedienelemente:

### Vorderseite

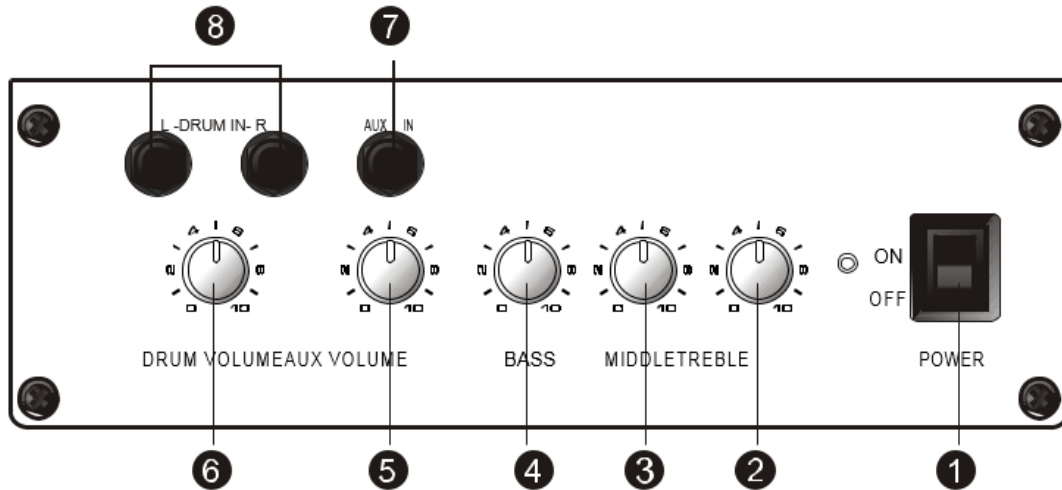

1. "Power" Knopf - Schalten Sie das Gerät an oder aus
2. „Treble“ Drehregler - Hiermit können Sie die Höhen im Mix anpassen
3. „Middle“ Drehregler - Regulieren Sie die Mitten im Mix
4. "Bass" Drehregler - Hiermit können die Bässe im Mix angehoben oder abgesenkt werden
5. AUX Lautstärke Drehregler - Regulieren Sie mit diesem Regler die Ausgangslautstärke des externen Audiosignals
6. „Drum Volume“ Drehregler - Regulieren Sie mit diesem Regler die Ausgangslautstärke des angeschlossenen Instruments
7. AUX IN Buchse - Eingangsbuchse um externes Audioequipment zu verbinden
8. Drum IN Buchse (links und rechts) - Eingangsbuchse für digitale Instrumente wie z.B. E-Drums

### Rückseite

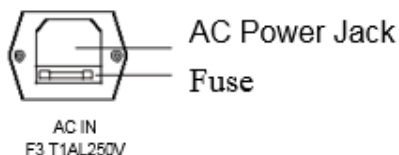

Wenn die Stromversorgung nicht mit den Anforderungen des Verstärkers übereinstimmt kann die elektrische Sicherung Schaden nehmen. Falls der Verstärker nicht normal funktioniert, lassen Sie diese Sicherung überprüfen.

## Anschlüsse:

### Anschließen des Stromkabels

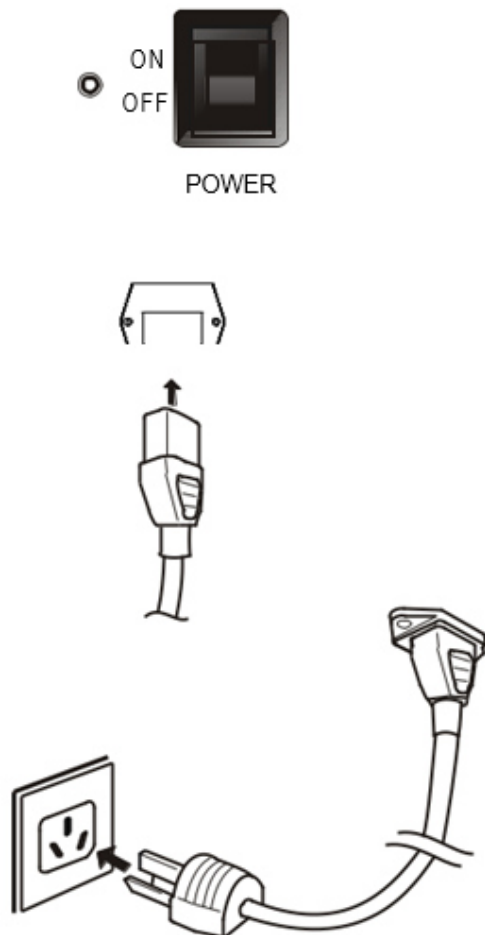

1. Stellen Sie sicher, dass der Verstärker ausgeschaltet ist, während Sie das Gerät an den Strom anschließen oder von der Stromquelle entfernen.

2. Verbinden Sie das Stromkabel mit der Stromeingangsbuchse auf der Rückseite der Box.

3. Stecken Sie das Stromkabel in die Steckdose.

### Anschließen der Drum IN Buchse

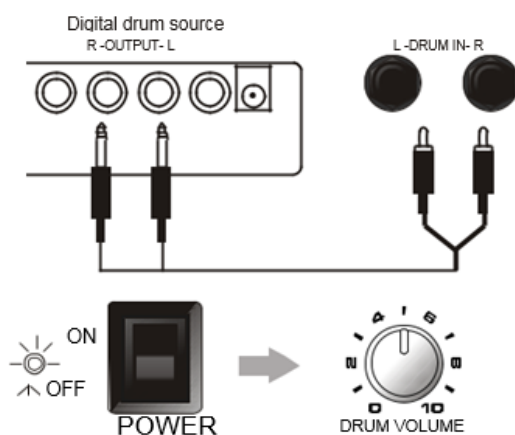

1. Verbinden Sie Ihr digitales Drumset per Audiokabel mit der Drum IN Buchse des Verstärkers während dieser ausgeschaltet ist.

2. Die Lautstärke des digitalen Drumsets kann durch den „Drum Volume“-Regler verändert werden.

## AUX IN Buchse

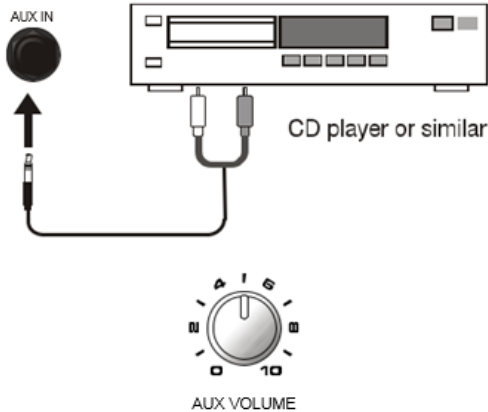

Verbinden Sie Ihr externes Audiogerät (beispielsweise MP3-player, Handy, usw.) mit der AUX IN Buchse um parallel zum Schlagzeug Sound zu ihren Lieblingssongs zu spielen.

Die Lautstärke des externen Audiogeräts kann durch den AUX Lautstärkeregler verändert werden.

## WEEE-Erklärung (Waste of Electrical and Electronic Equipment)

Ihr Produkt wurde unter Verwendung hochwertiger Materialien und Komponenten entwickelt und hergestellt, die recycelbar und wiederverwendbar sind. Das Symbol bedeutet, dass Ihr Produkt am Ende seiner Lebensdauer vom Hausmüll getrennt entsorgt werden muss.

Entsorgen Sie dieses Gerät bei Ihrer örtlichen Sammelstelle oder Recyclingstelle. Bitte helfen Sie mit, die Umwelt zu schützen, in der wir alle leben.

Alle technischen Daten und Erscheinungsbilder können ohne vorherige Ankündigung geändert werden. Alle Angaben waren zum Zeitpunkt der Drucklegung korrekt. Die Musikhaus Kirstein GmbH übernimmt keine Gewähr für die Richtigkeit oder Vollständigkeit der in diesem Handbuch enthaltenen Beschreibungen, Fotos oder Aussagen. Gedruckte Farben und Spezifikationen können geringfügig vom Produkt abweichen. Produkte der Musikhaus Kirstein GmbH werden nur über autorisierte Händler vertrieben. Distributoren und Händler sind keine Vertreter der Musikhaus Kirstein GmbH und nicht befugt, die Musikhaus Kirstein GmbH in irgendeiner Weise rechtlich zu binden.

 **KIRSTEIN.de**

**Musikhaus Kirstein GmbH**  
**Bernbeurener Str. 11**  
**86956 Schongau - Germany**  
**Phone: 0049-8861-909494-0**  
**Fax / Fax: 0049-8861-909494-19**



# Digitales Schlagzeug

## Bedienungsanleitung

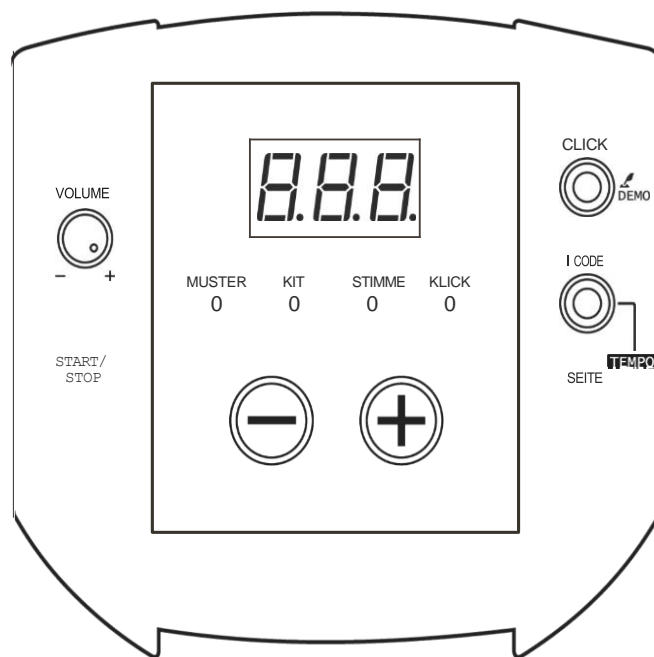

## **Herzlichen Glückwunsch!**

Vielen Dank für den Kauf Ihres **Digital Drum-Sets**. Bevor Sie das Gerät einschalten, empfehlen wir, diese Bedienungsanleitung sorgfältig durchzulesen. Bewahren Sie die Betriebsanleitung an einem sicheren Ort auf.

Gehen Sie sorgfältig mit Ihrem Digital Drum Set um!

### **Standort**

Um ernsthafte Schäden, Verfärbungen und Fehlfunktionen zu vermeiden, setzen Sie Ihr Gerät niemals folgenden Umgebungsbedingungen aus:

- Direkter Sonneneinstrahlung
- Hohe Temperaturen (in der Nähe von Heizkörpern oder tagsüber im Auto)
- Hoher Luftfeuchtigkeit
- Übermäßiger Staub
- Feuchtigkeit und Nässe
- Starke Vibrationen

### **Stromversorgung**

- Vergewissern Sie sich, dass ein passendes Netzteil verwendet wird, das mit der Eingangsspannung des jeweiligen Landes übereinstimmt.
- Schalten Sie das Gerät aus (OFF), wenn Sie es nicht verwenden.
- Wenn Sie das Gerät längere Zeit nicht benutzen, ziehen Sie den Netzstecker aus der Steckdose.
- Benutzen Sie das Gerät nicht bei Gewittern.
- Vermeiden Sie die Nutzung einer Steckdose, an denen Geräte mit hohem Strombedarf angeschlossen sind, wie Elektroheizungen oder -öfen. Desweiteren vermeiden Sie die Nutzung von Mehrfachsteckdosen, weil dies die Soundqualität beeinflusst, Funktionsfehler und mögliche Schäden verursachen kann.
- Um Schäden am Gerät oder an anderen damit verbundenen Geräten zu vermeiden, schalten Sie alle Geräte AUS, wenn Sie die Verkabelung vornehmen oder lösen.

### **Handhabung und Transport**

- Wenden Sie niemals Gewalt an den Reglern, Verbindungen oder anderen Teilen des Instruments an.
- Reißen Sie nicht an den Steckern, sondern ziehen Sie diese vorsichtig heraus.
- Lösen Sie alle Kabelverbindungen, bevor Sie das Gerät transportieren.
- Vermeiden Sie physische Erschütterungen durch Schütteln oder Fallenlassen.
- Legen Sie keine schweren Gegenstände auf das Gerät, da dies zu Kratzern oder schwereren Schäden führen kann.

### **Reinigung**

- Reinigen Sie das Gerät mit einem trockenen, weichen Tuch.
- Um hartnäckige Verschmutzungen zu entfernen, benutzen Sie ein leicht angefeuchtetes Tuch.
- Verwenden Sie niemals Alkohol oder chemische Reinigungsmittel.
- Vermeiden Sie das Ablegen von Vinyl auf der Oberfläche (Vinyl verklebt und verfärbt die Oberfläche).

### **Elektrische Verträglichkeit**

Dieses Gerät verfügt über digitale Schaltungen und kann möglicherweise Störungen verursachen, wenn es sich in der Nähe von Radio- oder Fernsehgeräten befindet. Sollten solche Störungen auftreten, stellen Sie das Gerät weiter entfernt von den betroffenen Geräten auf.

### **Öffnen Sie das Gerät nicht**

Bei Defekt oder Fehlfunktion geben Sie das Gerät in eine Fachwerkstatt.

# Inhaltsverzeichnis

<b>Aufbauanleitung</b>	<b>5</b>
Übersicht über die Teile	5
Anbringen der Pads	6
Anbringen der Becken	6
Anbringen des Drum-Moduls	7
Anschließen der Komponenten	7
<b>Bedienelemente</b>	<b>8</b>
Vorderseite	8
Rückseite	8
<b>Anschlüsse</b>	<b>9</b>
Audio-Equipment	9
CD-Player u.ä.	9
Kopfhörer	9
Netzteil	9
MIDI und USB	9
<b>Menü</b>	<b>10</b>
Bedienung	10
Einschalten	10
Automatisches Ausschalten	11
Lautstärke einstellen	11
<b>Muster</b>	<b>11</b>
Auswahl eines Patterns	11
Lautstärke für die Begleitung	11
Lautstärke für das Schlagzeug	12
<b>Schlagzeug</b>	<b>12</b>
Auswahl eines Kits	12
Lautstärke anpassen	12
Reverb ein/aus	12
<b>Stimme / Klang</b>	<b>13</b>
Auswahl eines Sounds	13
Lautstärke anpassen	13
MIDI-Note anpassen	13
<b>Tempo</b>	<b>14</b>
<b>Klick / Metronom</b>	<b>14</b>
Einstellen der Taktart	14











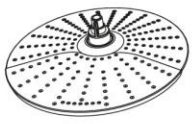
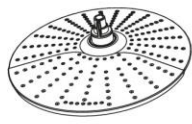
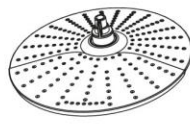



Einstellen des Intervalls	14
Auswählen des Sounds	15
Lautstärke anpassen	15
<b>Zurücksetzen auf die Werkseinstellungen</b>	<b>15</b>
<b>Demo abspielen</b>	<b>15</b>
<b>Mit Pattern spielen</b>	<b>15</b>
<b>Mit Klick spielen</b>	<b>15</b>
<b>Spezifikationen</b>	<b>16</b>
<b>Übersicht über die Kits</b>	<b>16</b>
<b>Übersicht über die Drum-Sounds</b>	<b>17</b>
<b>Übersicht über die Patterns</b>	<b>17</b>
<b>Liste der GM-Instrumente</b>	<b>18</b>
<b>Übersicht über die GM-Kits</b>	<b>19</b>
<b>MIDI-Implementierung</b>	<b>21</b>
<b>WEEE-Erklärung / Entsorgung</b>	<b>22</b>
<b>Herstellerangaben</b>	<b>22</b>

# Aufbauanleitung

Bitte achten Sie beim Aufbau auf Ihre Finger. Insbesondere durch Metallspäne an und in den Rohren sowie an Schrauben besteht erhöhte Verletzungsgefahr!

## Übersicht über die Teile

Bitte vergewissern Sie sich, dass die folgenden Komponenten vorhanden sind.

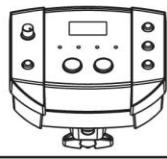
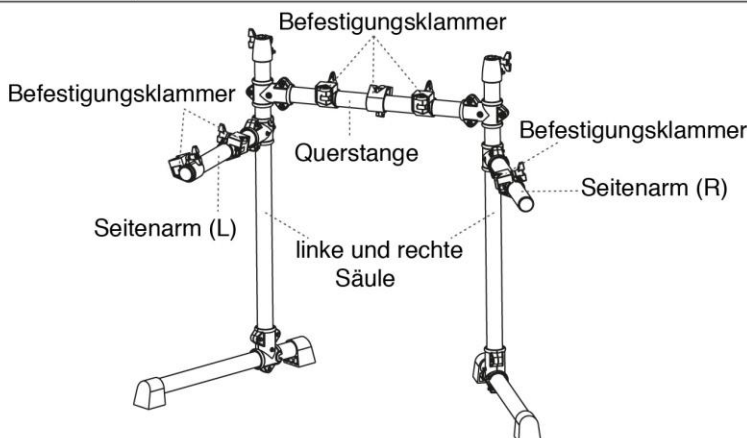
<b>Cymbals Box</b> <div style="display: flex; justify-content: space-around;"> <div style="text-align: center;"> <p>Hi-Hat</p>  </div> <div style="text-align: center;"> <p>Ride</p>  </div> <div style="text-align: center;"> <p>Crash</p>  </div> </div>		<b>Hi-Hat Pedal Box</b> <p>Hi-Hat Pedal</p> 	
<b>Drum Pads Box</b> <div style="display: flex; justify-content: space-around;"> <div style="text-align: center;"> <p>3 Toms</p>  </div> <div style="text-align: center;"> <p>Snare</p>  </div> </div>		<b>Bass Drum Box</b> <p>Bass Drum Pedal</p> 	
<b>Zubehör Box</b> <div style="display: flex; justify-content: space-between;"> <div style="width: 15%;"> <p>Cymbal Halter</p>  <p>Bedienungsanleitung mit Aufbauanleitung</p>  </div> <div style="width: 15%;"> <p>Schlagzeugschlüssel</p>  <p>Imbus</p>  </div> <div style="width: 15%;"> <p>Snare Halter (Länge: 165 mm)</p>  <p>4 Halter für Toms und Modul (Länge: 110 mm)</p>  <p>9 Verbindungskabel</p>  </div> <div style="width: 15%;"> <p>Drumsticks</p>  <p>Netzteil</p>  </div> </div>		<b>Drum Modul Box</b> <p>Drum Modul</p> 	
<b>Ständer und Cymbalhalter Box</b>  <p>Befestigungsklammer</p> <p>Querstange</p> <p>Seitenarm (L)</p> <p>linke und rechte Säule</p> <p>Seitenarm (R)</p>			

## Anbringen der Pads

1. Lösen Sie die Flügelschraube der Halteklammer an der Querstange sowie am rechten und linken Seitenarm.
2. Setzen Sie den U-förmigen Haltestab für die Snare in die Halteklammer am linken Seitenarm ein. Befestigen Sie anschließend die Haltestäbe für die Toms und das Drum-Modul in den Halteklammern an der Querstange und dem rechten Seitenarm. Ziehen Sie die Flügelschrauben der Halteklammern wieder fest.
3. Befestigen Sie die Pads (Snare und Toms) und das Modul und ziehen Sie die Flügelschrauben fest.

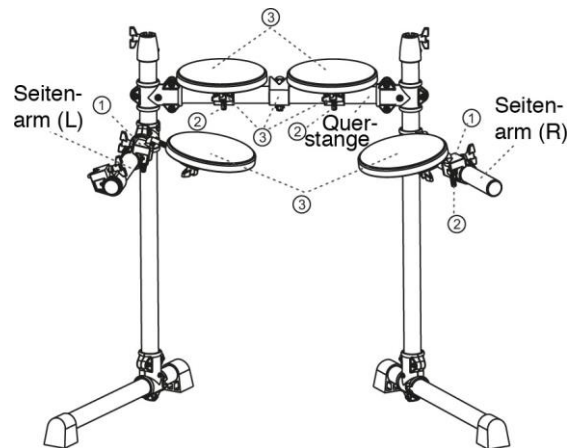

## Becken anbringen

1. Lösen Sie die Halteklammern an der rechten und linken Säule sowie am linken Seitenarm.
2. Setzen Sie die Cymbalhalter ein und ziehen Sie die Flügelschrauben fest.
3. Entfernen Sie Flügelschrauben und Filz von den Becken.
4. Setzen Sie die Becken auf die Halter, legen Sie den Filz und die Flügelschraube auf und ziehen Sie abschließend die Flügelschraube wieder fest.

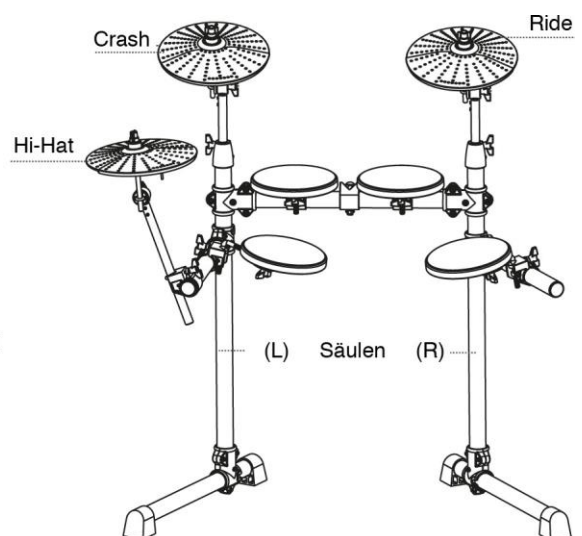
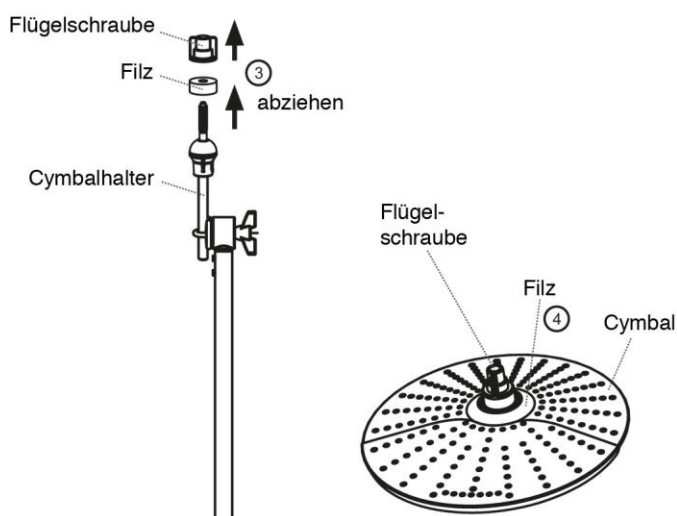
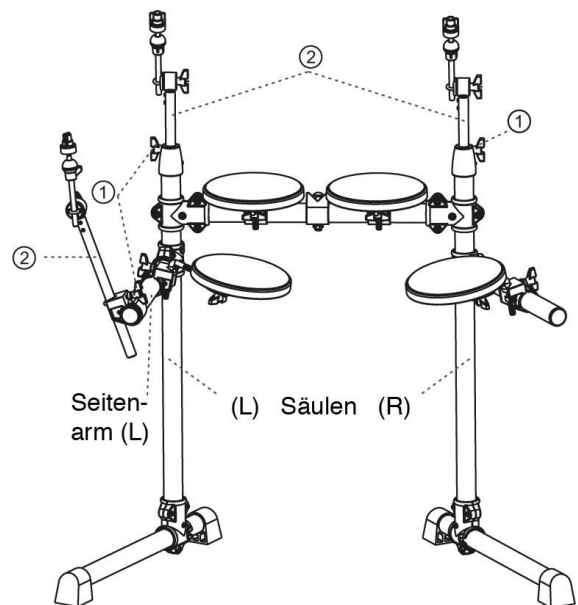

## Anbringen des Drum Moduls

1. Lösen Sie die Flügelschraube der Halteklammer an der Querstange.
2. Setzen Sie den Halter ein.
3. Befestigen Sie das Modul am Halter.
4. Ziehen Sie die Flügelschraube fest.

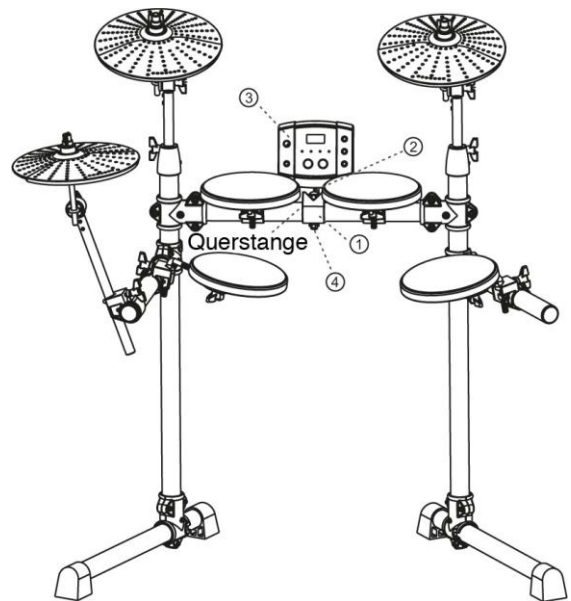

## Anschließen der Komponenten

1. Stellen Sie das Pedal links von Ihnen auf den Boden.
2. Stellen Sie das Pedal für die Bass Drum in die Mitte vor das Rack.
3. Schließen Sie nun die deutlich markierten Kabel der Pads an die entsprechenden Buchsen des Moduls an.

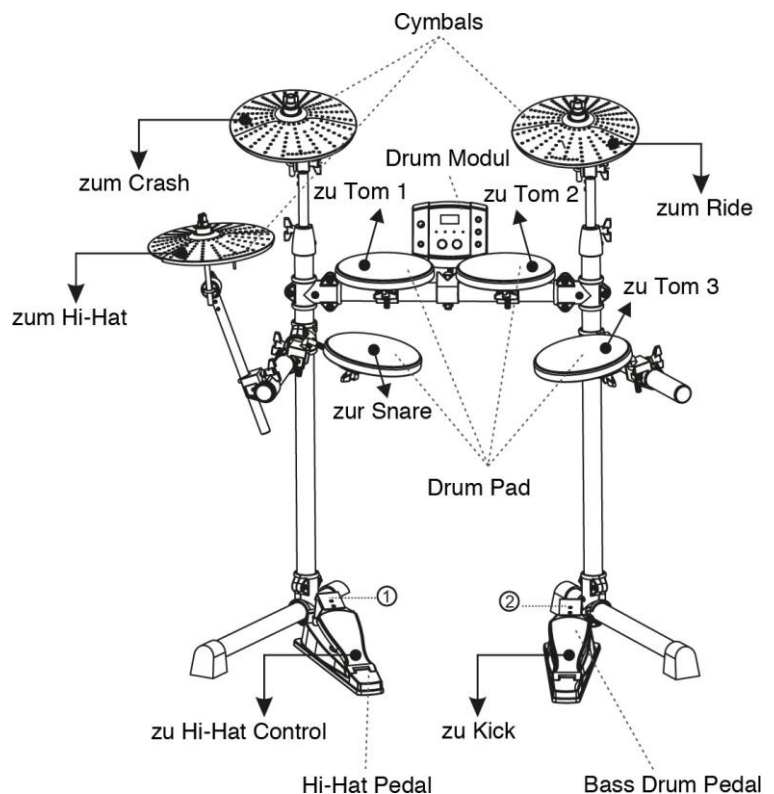

### Bitte beachten Sie

1. Der Sound der Hi-Hats wird durch das Pedal bestimmt. Die Funktion ist ähnlich wie bei einem akustischen Schlagzeug: Wenn Sie auf das Pedal treten, erzeugen Sie den „Closed Hi-Hat“-Sound, wenn Sie es nicht tun, hören Sie den „Open Hi-Hat“-Sound.
2. Der Schlagbereich der Becken liegt im Gegensatz zu den anderen Pads am Rand!

Fertig? Dann wünschen wir Ihnen viel Spaß beim Spielen mit Ihrem Digital Drum Set!

# Bedienelemente

## Vorderseite

1. VOLUME. Drehen Sie den Knopf im Uhrzeigersinn, um die Lautstärke zu erhöhen, und gegen den Uhrzeigersinn, um sie zu verringern.
2. START/STOP. Startet oder stoppt die Wiedergabe der Patterns.
3. Display. Drei Ziffern mit LED-Anzeige.
4. CLICK. Drücken Sie den Knopf, um das Metronom ein- oder auszuschalten. **Halten Sie den Knopf zwei Sekunden lang gedrückt, um in den Demomodus zu gelangen und die Demo abzuspielen.**
5. MODUS. Drücken Sie den Knopf, um zwischen den verschiedenen Modi wie Pattern, Lit, Voice und Click zu wechseln.
6. PAGE. Drücken Sie den Knopf, um durch die Menü-Seiten des aktuell aufgerufenen Modus zu blättern. **Halten Sie beide Tasten (MODE und PAGE) gedrückt, damit im Display für drei Sekunden die Tempo-Seite angezeigt wird. Stellen Sie dann mit den Tasten + und - die Lautstärke ein.**
7. +/- -Taste. Nutzen Sie diese Tasten zum Einstellen verschiedener Parameter.

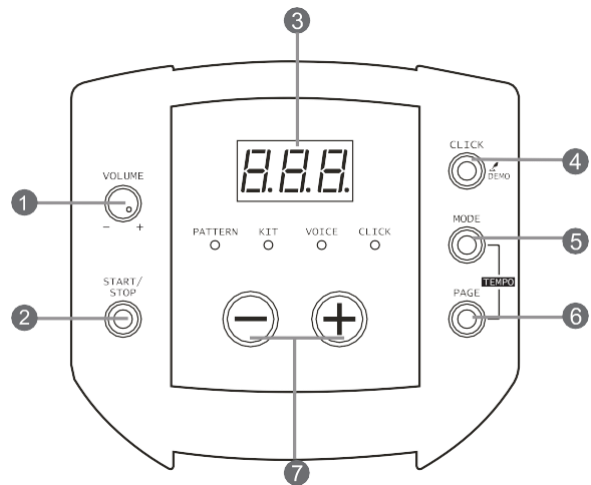

## Rückseite

8. Anschluss für das Netzteil (DC IN 9V).
9. POWER. Ein-/Ausschaltknopf.
10. USB-Buchse. Zum Anschluss an einen Computer.
11. MIDI-Ausgangsbuchse. Hier können Sie externe Soundmodule anschließen.
12. Line-Ausgang (R, L/Mono). Ausgang für rechten und linken Kanal, der auch als Mono-Ausgang genutzt wird.
13. AUX IN. Anschlussbuchse für externe Soundquelle.
14. PHONES. Kopfhörerbuchse. Der Anschluss eines Kopfhörers schaltet die Ausgangsbuchse nicht stumm.

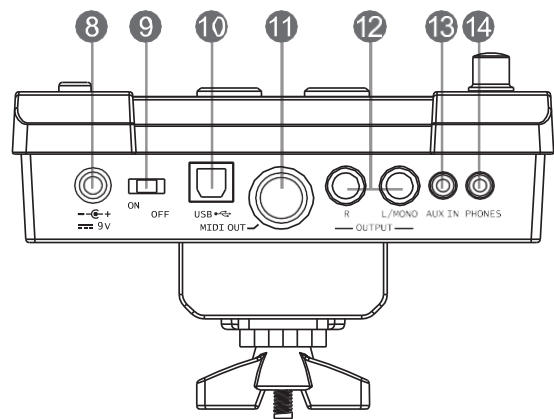

# Anschlüsse

## Audio-Equipment

Wenn Sie die Sounds über einen Verstärker (Amplifier) hören möchten, verbinden Sie bitte den Verstärker mit der Buchse Output L/Mono und R an der Rückseite des Drum Moduls für eine Stereo-Wiedergabe. Für eine Mono-Wiedergabe benutzen Sie bitte nur die Buchse L/Mono. Die Lautstärke wird mit dem VOLUME-Knopf geregelt.

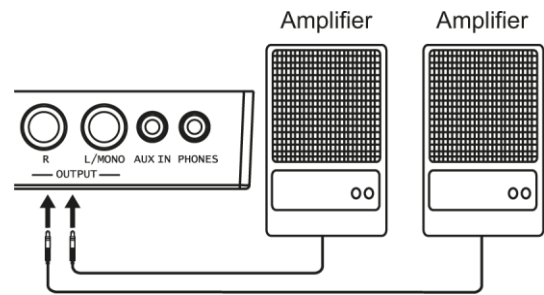

## CD-Player u.ä.

Sie können einen CD-Player oder eine andere Audioquelle an die AUX IN-Buchse an der Rückseite des Gerätes anschließen. Sie können dann zu Ihrer Soundquelle spielen. Die Lautstärke wird mit dem VOLUME-Knopf geregelt.

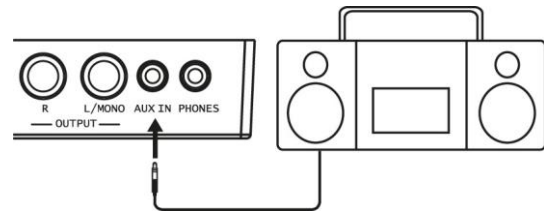

## Kopfhörer

Sie haben die Möglichkeit, einen Kopfhörer an die Buchse PHONES an der Rückseite des Gerätes anzuschließen. Stellen Sie die Lautstärke bitte auf ein angenehmes Niveau ein.

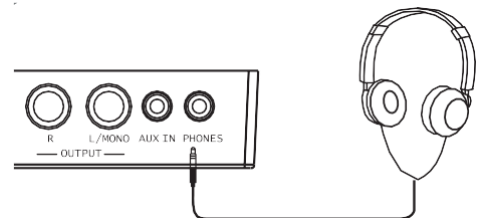

## Netzteil

Vergewissern Sie sich, dass das Gerät ausgeschaltet ist (OFF), und verbinden Sie dann das Netzteil mit der entsprechenden Buchse an der Rückseite des Drum-Moduls.

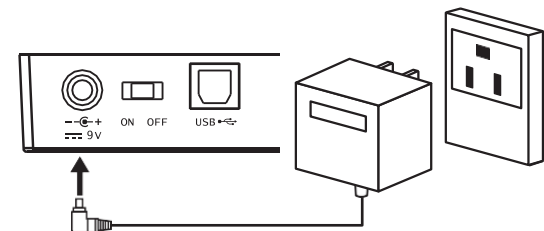

### Bitte beachten Sie

1. Um Lautsprecher, Verstärker und Drum Modul vor Schaden zu bewahren, drehen Sie bitte den Lautstärkereger immer auf Minimum, bevor Sie das Gerät einschalten.
2. Stellen Sie sicher, dass das Gerät ausgeschaltet ist, bevor Sie Anschlüsse vornehmen.

## MIDI und USB

Die Abkürzung MIDI steht für Musical Instrument Digital Interface. Hierbei handelt es sich um eine weltweite Standard-Schnittstelle, die die Kommunikation von elektronischen Musikinstrumenten mit Computern ermöglicht. Über diese Schnittstelle können Daten und Befehle ausgetauscht werden. Dieser Informationsaustausch ermöglicht das Kreieren von Instrumenten und Geräten von

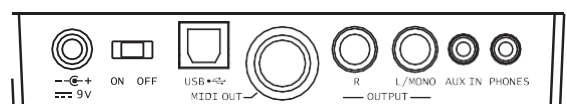

größerer Vielseitigkeit als es mit isolierten Instrumenten möglich wäre. Ganz gleich, ob Sie Computer, Sequenzer, Expander oder andere Controller anschließen – Ihr musikalischer Horizont wird erstaunlich erweitert.

### MIDI-Anschluss

MIDI OUT: Diese Schnittstelle überträgt Daten vom Instrument zu anderen MIDI-Einheiten.

### USB-Anschluss

Über diese Buchse können Sie Ihr Modul direkt an einen Computer anschließen. In einer Windows XP-, Vista-, Windows 7- oder MAC OSX-Umgebung werden keine Treiber benötigt. Das Modul wird als „USB-Audiogerät“ erkannt und kann über das USB-Kabel MIDI-Dateien sowohl empfangen als auch senden.

### Bitte beachten Sie:

Wenn die USB-Buchse mit einem Computer verbunden ist, werden alle MIDI-Informationen über USB empfangen und gesendet.

## Menü

Im Hauptmenü befinden sich vier Unterpunkte:

1. Muster
2. Kit
3. Sprache und
4. Klick

## Bedienung

Drücken Sie MODE, um den Modus zu wechseln.  
 Drücken Sie PAGE, um zwischen den Seiten des aufgerufenen Modus zu wechseln.  
 Drücken Sie „+“ oder „-“, um die Parameter einzustellen.

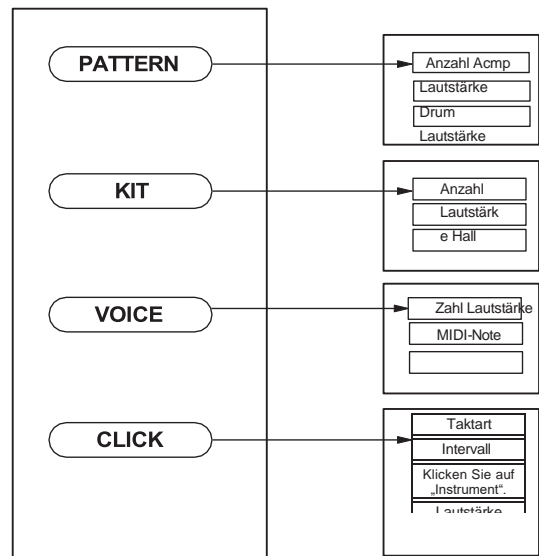

## Einschalten

Vergewissern Sie sich, dass alle Anschlüsse fertig gestellt sind, drehen Sie die Lautstärke auf Minimum und schalten Sie dann erst das Gerät ein, indem Sie den Knopf POWER auf „ON“ stellen. Im Display erscheint die Kit-Nummer und die entsprechende Lämpchen leuchtet auf.

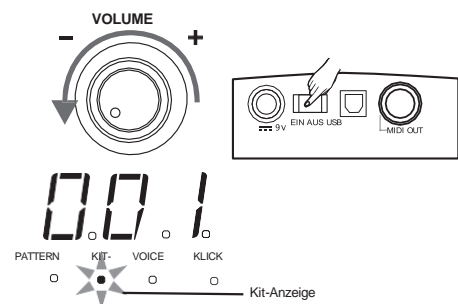

## Automatisches Ausschalten

Um Strom zu sparen, ist das Gerät mit einer automatischen Ausschaltfunktion versehen. Das bedeutet, dass sich das Gerät selbstständig abschaltet, wenn 15 Minuten lang keine Eingabe erfolgt.

Wenn Sie diese Funktion nicht nutzen möchten, können Sie sie deaktivieren, indem Sie beim Einschalten des Geräts die START/STOP-Taste gedrückt halten. Im Display erscheint für drei Sekunden die nebenstehende Anzeige. Diese Funktion wird durch einen Neustart des Geräts auf die Werkseinstellungen zurückgesetzt. Bitte beachten Sie, dass das Gerät möglicherweise mehr Strom verbraucht, wenn diese Funktion deaktiviert ist. Leistungsaufnahme nach automatischer Abschaltung: < 0,3 W (weniger als 0,3 W)



## Einstellen der Lautstärke

Drehen Sie den Knopf VOLUME, während Sie auf ein Pad schlagen, bis Sie eine für Sie angenehme Lautstärke gefunden haben.



## Pattern

Der Modus „Pattern“ ist in drei Seiten unterteilt:

1. Pattern-Nummer (1-40; beim Einschalten 1)
2. Lautstärke der Begleitung (0-32) und
3. Lautstärke der Drums (0-32)

## Auswahl eines Pattern

1. Drücken Sie MODE, um den Pattern-Modus aufzurufen. Die entsprechende Lampe leuchtet auf und im Display erscheint die Pattern-Nummer (001).
2. Drücken Sie „+“ oder „-“, um den Wert zu ändern (001-040).

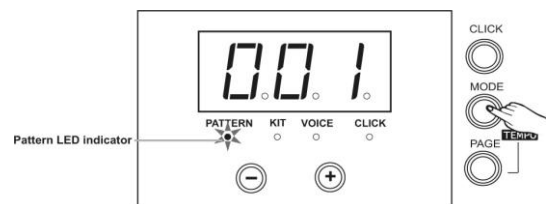

## Lautstärke für die Begleitung

1. Drücken Sie MODE, um den Pattern-Modus aufzurufen. Die entsprechende Leuchte leuchtet auf.
2. Drücken Sie PAGE, um die Seite für die Lautstärkeeinstellungen für die Begleitung aufzurufen. Im Display wird die aktuelle Lautstärke angezeigt (A22).
3. Drücken Sie+ oder -, um den Wert zu ändern (0-32).



## Lautstärke für die Drums

1. Drücken Sie MODE, um den Pattern-Modus aufzurufen. Die entsprechende Leuchte leuchtet auf.
2. Drücken Sie PAGE, um die Seite für die Lautstärkeeinstellungen für die Drums aufzurufen. Im Display wird die aktuelle Lautstärke angezeigt (d22).
3. Drücken Sie „+“ oder „-“, um den Wert zu ändern (0–32).

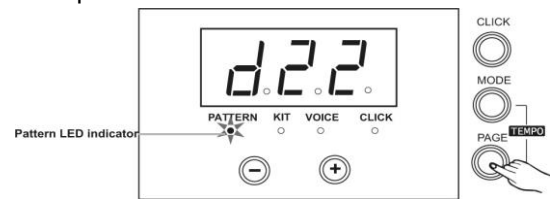

## Drum Kit

Im Modus „Kit“ befinden sich drei Seiten:

1. Kit-Nummer (001-010, beim Einschalten 001)
2. Kit-Lautstärke und
3. Reverb (ein/aus, beim Einschalten ein).

## Auswahl eines Kits

1. Drücken Sie MODE, um den Kit-Modus aufzurufen. Die entsprechende Lampe leuchtet auf und im Display erscheint die Kit-Nummer (001).
2. Drücken Sie „+“ oder „-“, um den Wert zu ändern.

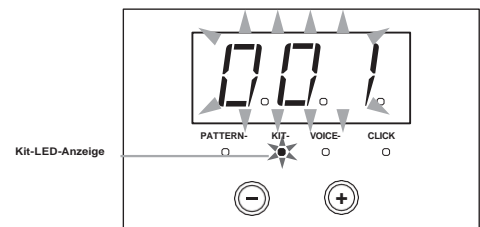

## Anpassen der Lautstärke

1. Drücken Sie MODE, um den Kit-Modus aufzurufen. Die entsprechende Leuchte leuchtet auf.
2. Drücken Sie PAGE, um zur Seite für die Lautstärkeeinstellung zu gelangen, im Display wird die aktuelle Lautstärke angezeigt (L30).
3. Drücken Sie „+“ oder „-“, um die Lautstärke zu ändern (0–32). Ihre Eingabe wird automatisch gespeichert.

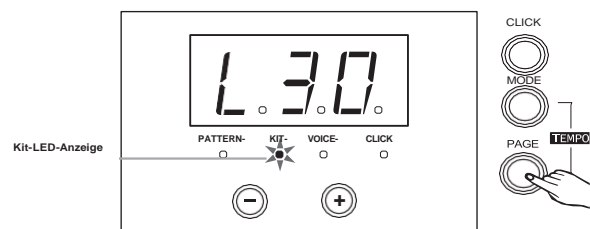

## Reverb an/aus

1. Drücken Sie MODE, um in den Kit-Modus zu gelangen; die entsprechende Lampe leuchtet auf.
2. Drücken Sie PAGE, um die Seite für die Reverb-Einstellung aufzurufen. Durch Drücken der Taste+ oder - können Sie den Reverb ein- oder ausschalten.

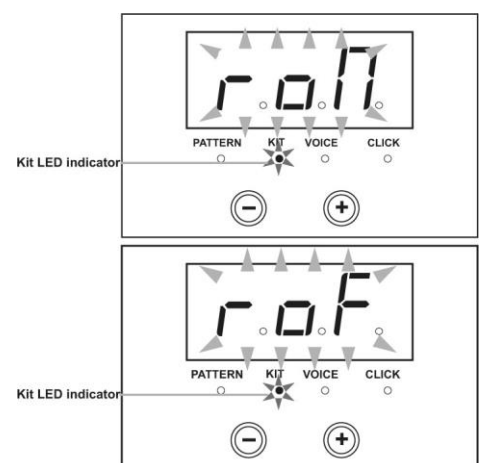

# Voice / Sound

Der Voice-Modus besteht aus drei Seiten:

1. Voice-Nummer (1-108)
2. Voice-Lautstärke (0-32) und
3. MIDI-Note (0-99).

## Auswahl eines Sounds

1. Drücken Sie MODE, um in den Sprachmodus zu gelangen; die entsprechende Leuchte leuchtet auf und im Display wird die aktuell ausgewählte Nummer des Sounds angezeigt.
2. Drücken Sie „+“ oder „-“, um den Wert zu ändern (001-108). Die Einstellung wird automatisch gespeichert.

Wenn Sie einen Sound für die Hi-Hat auswählen, können Sie lediglich einen Sound aus der Hi-Hat-Gruppe auswählen (1-4). Im Display erscheint „H-I“. Der Wert wird ebenfalls automatisch gespeichert.

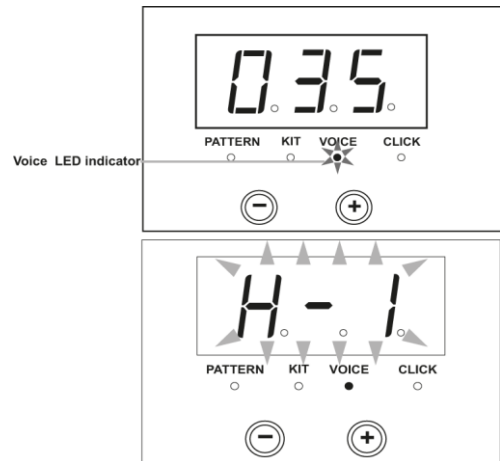

## Anpassen der Lautstärke

1. Drücken Sie MODE, um in den Voice-Modus zu gelangen; die entsprechende Leuchte leuchtet auf.
2. Drücken Sie PAGE, um zur Seite für die Lautstärkeeinstellung zu gelangen. Schlagen Sie auf ein Pad, damit die aktuell eingestellte Lautstärke angezeigt wird (L30).
3. Drücken Sie+ oder -, um den Wert zu ändern (0-32). Die Einstellung wird automatisch gespeichert.

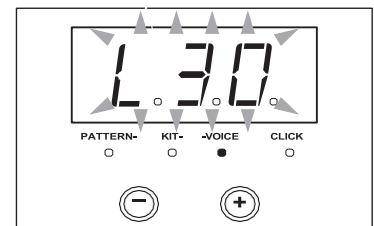

NR.	NAME	NOT
1	CRASH1	49
2	TOM 1	48
3	TOM 2	45
4	TOM 3	43
5	FAHRT	51
6	KICK	36
7	SNARE	38
8	HIHAT GESCHLOSSEN	42
9	HIHAT OFFEN	46
10	HIHAT-PEDAL	44

## Anpassen der MIDI-Note

1. Drücken Sie MODE, um in den Voice-Modus zu gelangen; die entsprechende Lampe leuchtet auf
2. Drücken Sie PAGE und schlagen Sie auf ein Pad, um die MIDI-Note im Display anzuzeigen (n48).
3. Drücken Sie „+“ oder „-“, um den Wert zu ändern (0-99).



Links sehen Sie die Werkseinstellungen.

# Tempo

Der Tempobereich reicht von 30 bis 280.

1. Drücken Sie gleichzeitig die Tasten MODE und PAGE. Im Display wird für drei Sekunden das aktuelle Tempo angezeigt.
2. Drücken Sie „+“ oder „-“, um den Wert zu ändern.

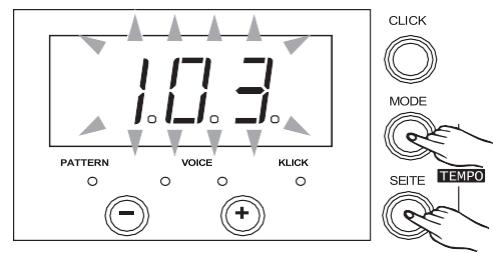

# Click / Metronom

Im Klick-Modus gibt es vier Seiten:

1. Taktart (1/4-7/4, 3/8, 6/8)
2. Intervall (1/4, 1/8, 1/12, 1/16, 1/24, ab Werk 1/4)
3. Instrument (1-5, ab Werk 1)
4. Lautstärke des Klicks (0-32)

# Einstellen der Taktart

1. Drücken Sie MODE, um den Klick-Modus aufzurufen; die entsprechende LED leuchtet auf.
2. Drücken Sie PAGE, um zur Seite für die Taktart-Einstellungen zu gelangen. Im Display erscheint die aktuell eingestellte Taktart (4-4).
3. Drücken Sie „+“ oder „-“, um die Einstellung zu ändern (1/4-7/4, 3/8, 6/8).

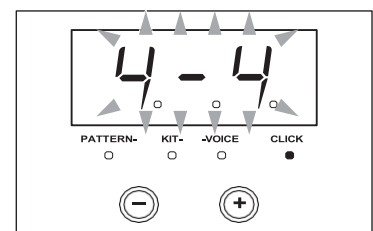

## Bitte beachten Sie:

Die Taktart ist abhängig vom Pattern. Daher ist eine Änderung der Taktart nicht möglich, während ein Pattern abgespielt wird.

# Einstellen des Intervalls

1. Drücken Sie MODE, um den Click-Modus aufzurufen; die entsprechende LED leuchtet auf.
2. Drücken Sie PAGE, um zur Seite für die Intervall-Einstellungen zu gelangen. Im Display erscheint das aktuell eingestellte Intervall (—4).
3. Drücken Sie „+“ oder „-“, um die Einstellung zu ändern (—4 bis -24).

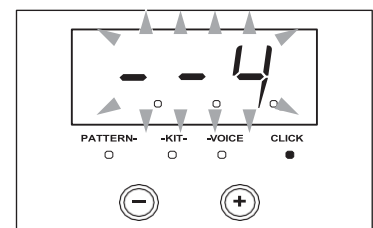

## Auswählen des Sounds

1. Drücken Sie MODE, um den Click-Modus aufzurufen; die entsprechende LED leuchtet auf.
2. Drücken Sie PAGE, um zur Seite für die Sound-Einstellungen zu gelangen. Im Display erscheint der aktuell eingestellte Sound (CL1).
3. Drücken Sie + oder -, um die Einstellung zu ändern (CL1 bis CL5).

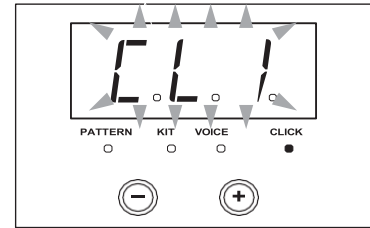

## Anpassen der Lautstärke

1. Drücken Sie MODE, um den Click-Modus aufzurufen; die entsprechende LED leuchtet auf.
2. Drücken Sie PAGE, um zur Seite für die Lautstärkeeinstellungen zu gelangen. Im Display erscheint die aktuell eingestellte Lautstärke (L24).
3. Drücken Sie „+“ oder „-“, um die Einstellung zu ändern (0 bis 32).



## Zurücksetzen auf die Werkseinstellungen

Um das Gerät auf die ursprünglichen Werkseinstellungen zurückzusetzen, halten Sie die beiden Tasten „+“ und „-“ gedrückt, während Sie das Gerät einschalten. Alle zuvor eingestellten Parameter werden gelöscht (Kit-Lautstärke, Voice-Nummer, Voice-Lautstärke und MIDI-Note).

## Abspielen der Demos

1. Halten Sie die Taste CLICK zwei Sekunden lang gedrückt, um das Gerät in den Demo-Modus zu versetzen; im Display erscheint „dE“.
2. Drücken Sie START/STOP, um die Demo abzuspielen.

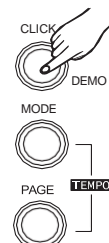
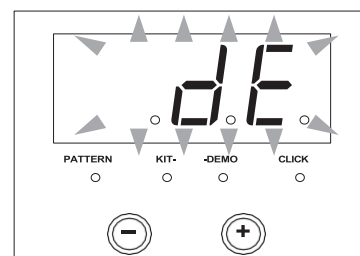

## Spielen mit Pattern

Drücken Sie START/STOP, um das Pattern abzuspielen. Drücken Sie erneut, um es zu stoppen.

## Spielen mit Click

Drücken Sie CLICK, um das Metronom einzuschalten; die LED blinkt im Takt. Drücken Sie erneut, um es wieder auszuschalten.

## Technische Daten

Drum-Pads	4 Drum-Pads, 3 Becken, 1 Hi-Hat-Pedal, 1 Bassdrum-Pedal
Voreingestellte Kits	10
Drum-Instrumente	10
Voreingestellte Patterns	40
Controller	MIDI-Ausgang, Ein-/Ausschalter, USB, Kopfhörer, Start/Stopp, Pattern, Kit, Voice, Click, Mode, Page, Demo, Tempo, Lautstärke, +/-
Display	LED
Anschlüsse	Kopfhörer, Aux-Eingang, Ausgänge R & L/Mono, MIDI-Ausgang, USB, Ein/Aus
Stromversorgung	Netzteil (9 V)

## Übersicht über die Kits

<u>Nr.</u>	<u>Name</u>
01	Akustisch
02	Standard 1
03	Rock
04	Standard 2
05	Funk
06	Jazz
07	Brush
08	Elektronisch
09	808
10	House



# Liste der GM Instrumente

## PIANO

- 1 Akustischer Flügel
- 2 Hell akustikpiano
- 3 Elektrischer Flügel
- 4 Honky-Tonk-Piano
- 5 E.Piano 1
- 6 E-Piano 2
- 7 Cembalo
- 8 Clavi

## MALLET

- 9 Celesta
  
- 10 Glockenspiel
- 11 Spieluhr
- 12 Vibraphon
- 13 Marimba
- 14 Xylophon
- 15 Rohrglocken
- 16 Hackbrett

## ORGAN

- 17 Zugriegelorgel
- 18 Percussion-Organ
- 19 Rock-Organ
- 20 Kirchenorgel
- 21 Reed-Organ
- 22 Akkordeon
- 23 Mundharmonika
- 24 Tango-Akkordeon

## GITARRE

- 25 Nylongitarre
- 26 Steel-Gitarre
- 27 Jazzgitarre
- 28 Saubere Gitarre
- 29 Gedämpfte Gitarre
- 30 Overdrive-Gitarre
- 31 Verzerrte Gitarre
- 32 Gitarrenharmonien

## BASS

- 33 Akustikbass
- 34 Fingerbass
- 35 Plektrum-Bass
- 36 Fretless-Bass
- 37 Slap-Bass 1
- 38 Slap-Bass 2
- 39 Synth-Bass 1
- 40 Synth-Bass 2

## STRINGS

- 41 Violine
- 42 Viola
- 43 Cello
- 44 Kontrabass
- 45 Tremolo-Streicher
- 46 Pizzicato-Saiten
- 47 Orgelharfe
- 48 Pauken

## STRINGS ENSEMBLE

- 49 Streichensemble 1
- 50 Streichensemble 2
- 51 Synth-Streicher 1
- 52 Synth-Streicher 2
- 53 Chor Aahs
- 54 Stimmen Oohs
- 55 Synth-Stimmen
- 56 Orchester-Hit

## BLASINSTRUMENTE

- 57 Trompete
- 58 Posaune
- 59 Tuba
- 60 Posaune
- 61 Waldhorn
- 62 Blechbläser
- 63 Synth-Blechbläser 1
- 64 Synth-Blechbläser 2

## REED

- 65 Sopransaxophon
- 66 Altsaxophon
- 67 Tenorsaxophon
- 68 Baritonsaxophon
- 69 Oboe
- 70 Englischhorn
- 71 Fagott
- 72 Klarinette

## PFEIFE

- 73 Piccolo
- 74 Flöte
- 75 Blockflöte
- 76 Panflöte
- 77 Glasflasche
- 78 Shakuhachi
- 79 Pfeife
- 80 Okarina

## LEAD

- 81 Lead1 (quadratisch)
- 82 Lead2 (Sägezahn)
- 83 Lead3 (Kalliope)
- 84 Lead4 (Chiff)
- 85 Lead5 (Charang)
- 86 Lead6 (Stimme)
- 87 Lead7 (Quinten)
- 88 Lead8 (Bass & Lead)

## PAD

- 89 Pad1 (New Age)
- 90 Pad2 (warm)
- 91 Pad3 (Polysynth)
- 92 Pad4 (Chor)
- 93 Pad5 (gestrichen)
- 94 Pad6 (metallisch)
- 95 Pad7 (Halo)
- 96 Pad8 (Sweep)

## EFFEKTE

- 97 FX1 (Regen)
- 98 FX2 (Soundtrack)
- 99 FX3 (Kristall)
- 100 FX4 (Atmosphäre)
- 101 FX5 (Helligkeit)
- 102 FX6 (Kobolde)
- 103 FX7 (Echos) FX8
- 104 (Science-Fiction)

## ETHNISCH

- 105 Sitar
  
- 106 Banjo
- 107 Shamisen
- 108 Koto
- 109 Kalimba
- 110 Dudelsack
- 111 Geige
- 112 Shanai

## PERKUSSION

- 113 Tinkerbell Agogo
- 114 Stahlfässer
- 115 Holzblock Taiko-
- 116 Trommel
- 117 Melodische Tom
- 118 Synth-Trommel
- 119 Reverse-Becken
- 120

## SOUND-EFFEKTE

- 121 Gitarren-
- 122 Bundgeräusche
- 123 Atemgeräusche
- 124 Meeresrauschen
- 125 Vogelgezwitscher
- 126 Telefonklingeln
- 127 Hubschrauber
- 128 Applaus Schuss

# Übersicht über die GM Kits

NETTO NR.	Standard 1 (Bank 0)	Standard 2 (Bank 4)	Raum (Bank 8)	Rock (Bank 16)	Funk (Bank 17)
27-D#1	Hohe	&lt;-	&lt;-	&lt;-	&lt;-
28-E1	Q-Slap	&lt;-	&lt;-	&lt;-	&lt;-
29-F1	Scratch Push	&lt;-	&lt;-	&lt;-	&lt;-
30-F#1	Scratch Pull	&lt;-	&lt;-	&lt;-	&lt;-
31-G1	Sticks Square	&lt;-	&lt;-	&lt;-	&lt;-
32-G#1	Click	&lt;-	&lt;-	&lt;-	&lt;-
33-A1	Metronom-Klick	&lt;-	&lt;-	&lt;-	&lt;-
34-A#1	Metronom-Glocke	&lt;-	&lt;-	&lt;-	&lt;-
35-B1	Akustische Bassdrum	&lt;-	Raum Bassdrum 1	Rock-Bassdrum 1	Funk-Bassdrum 1
36-C2	Standard 1 Bassdrum-	Standard 2 Bass Drum	Raum Bass Drum 2	Rock-Bassdrum 2	Funk Bass Drum 2
37-C#2	Side-Stick	&lt;-	&lt;-	&lt;-	&lt;-
38-D2	Standard 1 Snare	Standard 2 Snare	Raum-Snare	Rock-Snare	Funk Snare
39-D#2	Handklatschen	&lt;-	&lt;-	&lt;-	&lt;-
40-E2	Standard 1 Snare Rim	Standard 2 Snare-Rand	Raum-Snare-Rand	Rock-Snare-Rand	Funk Snare Rim
41-F2	Standard 1 Tom 6 Standard	Standard 2 Tom 6	Raum-Tom 6	Rock-Tom 6	Funk Tom 6
42-F#2	1 Hi-Hat geschlossen	Standard 2 Hi-Hat geschlossen Standard 2	Raum-Hi-Hat nah	Rock Hi-Hat geschlossen	Funk Hi-Hat geschlossen
43-G2	Standard 1 Tom 5 Standard	Tom 5 Standard 2 Hi-Hat-	Raum-Tom 5	Rock-Tom 5	Funk-Tom 5
44-G#2	1 Hi-Hat-Pedal Standard 1	Pedal Standard 2 Tom 4	Raum-Hi-Hat-Pedal	Rock-Hi-Hat-Pedal	Funk Hi-Hat-Pedal
45-A2	Tom 4 Standard 1 Hi-Hat	Standard 2 Hi-Hat offen	Raum-Hi-Hat offen	Rock Tom 4	Funk Tom 4
46-A#2	offen Standard 1 Tom 3	Standard 2 Tom 3	Raum-Tom 3	Rock Hi-Hat offen Rock	Funk Hi-Hat offen
47-B2	Standard 1 Tom 2	Standard 2 Tom 2	Raum-Tom 2	Tom 3	Funk Tom 3
48-C3	Standard 1 Crash 1	Standard 2 Crash 1	Raum-Crash 1	Rock-Tom 2	Funk-Tom 2
49-C#3	Standard 1 Tom 1	Standard 2 Tom 1	Raum-Tom 1	Rock-Crash 1	Funk Crash 1
50-D3	Chinesische Becken 1 Ride	Standard 2 Ride	Raum-Ride	Rock-Tom 1	Funk-Tom 1
51-D#3	Becken 1 Ride	&lt;-	&lt;-	Rock Ride	Funk Ride
52-E3	Glockentrommel	&lt;-	Raum Ride Bell	&lt;-	&lt;-
53-F3	Tamburin Splash-	&lt;-	&lt;-	Rock Ride Bell	&lt;-
54-F#3	Becken	&lt;-	Raum-Splash-Becken	&lt;-	&lt;-
55-G3	Standard 1 Kuhglocke	Standard 2 Kuhglocke	Raum-Kuhglocke	Rock Splash Becken	&lt;-
56-G#3	Standard 1 Crash 2	Standard 2 Crash 2	Raum-Crash 2	Rock Cowbell	&lt;-
57-A3	Vibra-Slap	&lt;-	&lt;-	Rock Crash 2	Funk Crash 2
58-A#3	Ride-Becken	&lt;-	&lt;-	&lt;-	&lt;-
59-B3	Hi-Bongo	&lt;-	&lt;-	&lt;-	&lt;-
60-C4	Low-Bongo	&lt;-	&lt;-	&lt;-	&lt;-
61-C#4	Stumm Hi	&lt;-	&lt;-	&lt;-	&lt;-
62-D4	Conga Offene	&lt;-	&lt;-	&lt;-	&lt;-
63-D#4	Hi Conga Tiefe	&lt;-	&lt;-	&lt;-	&lt;-
64-E4	Conga Hohe	&lt;-	&lt;-	&lt;-	&lt;-
65-F4	Timbale Tiefe	&lt;-	&lt;-	&lt;-	&lt;-
66-F#4	Timbale Hohe	&lt;-	&lt;-	&lt;-	&lt;-
67-G4	Agogo Tiefe	&lt;-	&lt;-	&lt;-	&lt;-
68-G#4	Agogo Cabasa	&lt;-	&lt;-	&lt;-	&lt;-
69-A4	Maracas	&lt;-	&lt;-	&lt;-	&lt;-
70-A#4	Kurze Pfeife	&lt;-	&lt;-	&lt;-	&lt;-
71-B4	Lange Pfeife	&lt;-	&lt;-	&lt;-	&lt;-
72-C5	Kurzer Guiro	&lt;-	&lt;-	&lt;-	&lt;-
73-C#5	Langer Guiro	&lt;-	&lt;-	&lt;-	&lt;-
74-D5	Claves	&lt;-	&lt;-	&lt;-	&lt;-
75-D#5	Hi-Holzblock	&lt;-	&lt;-	&lt;-	&lt;-
76-E5	Low-Holzblock	&lt;-	&lt;-	&lt;-	&lt;-
77-F5	Stumm Cuica	&lt;-	&lt;-	&lt;-	&lt;-
78-F#5	Offene Cuica	&lt;-	&lt;-	&lt;-	&lt;-
79-G5	Stumm Triangel	&lt;-	&lt;-	&lt;-	&lt;-
80-G#5	Offene Triangel	&lt;-	&lt;-	&lt;-	&lt;-
81-A5	Shaker	&lt;-	&lt;-	&lt;-	&lt;-
82-A#5	Jingle Bell	&lt;-	&lt;-	&lt;-	&lt;-
83-B5	Glockenspiel	&lt;-	&lt;-	&lt;-	&lt;-
84-C6	Kastagnetten	&lt;-	&lt;-	&lt;-	&lt;-
85-C#6	Stumm	&lt;-	&lt;-	&lt;-	&lt;-
86-D6	Surdo	&lt;-	&lt;-	&lt;-	&lt;-
87-D#6	Offener Surdo	&lt;-	&lt;-	&lt;-	&lt;-

NETTO NR.	Elektronisch (Bank 24)	808 (Bank 25)	Haus (Bank 28)	Jazz (Bank 32)	Brush (Bank 40)
27-D#1	&lt;-	&lt;-	&lt;-	&lt;-	&lt;-
28-E1	&lt;-	&lt;-	&lt;-	&lt;-	&lt;-
29-F1	&lt;-	&lt;-	&lt;-	&lt;-	&lt;-
30-F#1	&lt;-	&lt;-	&lt;-	&lt;-	&lt;-
31-G1	&lt;-	&lt;-	&lt;-	&lt;-	&lt;-
32-G#1	&lt;-	&lt;-	&lt;-	&lt;-	&lt;-
33-A1	&lt;-	&lt;-	&lt;-	&lt;-	&lt;-
34-A#1	&lt;-	&lt;-	&lt;-	&lt;-	&lt;-
35-B1	Elektronische Bassdrum 1	808 Bassdrum 1	Haus-Bassdrum 1	Jazz-Bass-Drum 1	Besen Bassdrum 1
36-C2	Elektronische Bassdrum 2	808 Bass Drum 2	Haus-Bassdrum 2	Jazz-Bass-Drum 2	Besen Bassdrum 2
37-C#2	&lt;-	&lt;-	&lt;-	&lt;-	&lt;-
38-D2	Elektronische Snare	808 Snare	Haus-Snare Haus-Handklatschen	Jazz Snare	Besen Snare
39-D#2	&lt;-	&lt;-	&lt;-	&lt;-	&lt;-
40-E2	Elektronischer Snare-Rand	808 Snare Rim	Haus-Snare-Rand	Jazz-Snare-Rand	Besen Snare Rim
41-F2	Elektronische Hi-Hat geschlossen	808 Tom 6	Haus-Tom 6 Haus-Hi-Hat geschlossen	Jazz-Tom 6	Besen Tom 6
42-F#2	Elektronische Hi-Hat geschlossen	808 Hi-Hat geschlossen	Haus-Hi-Hat geschlossen	Jazz Hi-Hat geschlossen	Besen Tom 6
43-G2	Elektronische Hi-Hat-Pedal	808 Tom 5	Haus-Tom 5 Haus-Hi-Hat-Pedal	Jazz-Tom 5	Brush Tom 5
44-G#2	Elektronische Hi-Hat-Pedal	808 Hi-Hat-Pedal	Haus-Hi-Hat-Pedal	Jazz Hi-Hat-Pedal	&lt;-
45-A2	Elektronische Hi-Hat offen	808 Tom 4	Haus-Tom 4 Haus-Hi-Hat	Jazz-Tom 4	Brush Tom 4
46-A#2	Elektronische Hi-Hat offen	808 Hi-Hat offen	offen Haus-Tom 3	Jazz Hi-Hat offen Jazz	&lt;-
47-B2	Elektronische Tom 3	808 Tom 3	Haus-Tom 2	Tom 3	Brush Tom 3
48-C3	Elektronische Tom 2	808 Tom 2	&lt;-	Jazz-Tom 2	Brush Tom 2
49-C#3	Elektronische Tom 1	808 Crash 1	Haus-Tom 1	&lt;-	Besen Crash 1
50-D3	&lt;-	808 Tom 1	&lt;-	Jazz-Tom 1	Brush Tom 1
51-D#3	&lt;-	&lt;-	&lt;-	Jazz Ride	Brush Ride
52-E3	&lt;-	&lt;-	&lt;-	&lt;-	&lt;-
53-F3	&lt;-	&lt;-	&lt;-	&lt;-	&lt;-
54-F#3	&lt;-	&lt;-	&lt;-	&lt;-	&lt;-
55-G3	&lt;-	808 Crash 2	&lt;-	&lt;-	&lt;-
56-G#3	&lt;-	&lt;-	&lt;-	Chinesische Zimbl 2	Brush Crash 2
57-A3	&lt;-	&lt;-	&lt;-	&lt;-	&lt;-
58-A#3	&lt;-	&lt;-	&lt;-	&lt;-	&lt;-
59-B3	&lt;-	&lt;-	&lt;-	&lt;-	&lt;-
60-C4	&lt;-	808 Stumm Hi	&lt;-	&lt;-	&lt;-
61-C#4	&lt;-	Conga 808 Offene Hi	&lt;-	&lt;-	&lt;-
62-D4	&lt;-	Conga 808 Tiefe	&lt;-	&lt;-	&lt;-
63-D#4	&lt;-	Conga	&lt;-	&lt;-	&lt;-
64-E4	&lt;-	&lt;-	&lt;-	&lt;-	&lt;-
65-F4	&lt;-	&lt;-	&lt;-	&lt;-	&lt;-
66-F#4	&lt;-	&lt;-	&lt;-	&lt;-	&lt;-
67-G4	&lt;-	&lt;-	&lt;-	&lt;-	&lt;-
68-G#4	&lt;-	808 Maracas	&lt;-	&lt;-	&lt;-
69-A4	&lt;-	&lt;-	&lt;-	&lt;-	&lt;-
70-A#4	&lt;-	&lt;-	&lt;-	&lt;-	&lt;-
71-B4	&lt;-	&lt;-	&lt;-	&lt;-	&lt;-
72-C5	&lt;-	808 Claves	&lt;-	&lt;-	&lt;-
73-C#5	&lt;-	&lt;-	&lt;-	&lt;-	&lt;-
74-D5	&lt;-	&lt;-	&lt;-	&lt;-	&lt;-
75-D#5	&lt;-	&lt;-	&lt;-	&lt;-	&lt;-
76-E5	&lt;-	&lt;-	&lt;-	&lt;-	&lt;-
77-F5	&lt;-	&lt;-	&lt;-	&lt;-	&lt;-
78-F#5	&lt;-	&lt;-	&lt;-	&lt;-	&lt;-
79-G5	&lt;-	&lt;-	&lt;-	&lt;-	&lt;-
80-G#5	&lt;-	&lt;-	&lt;-	&lt;-	&lt;-
81-A5	&lt;-	&lt;-	&lt;-	&lt;-	&lt;-
82-A#5	&lt;-	&lt;-	&lt;-	&lt;-	&lt;-
83-B5	&lt;-	&lt;-	&lt;-	&lt;-	&lt;-
84-C6	&lt;-	&lt;-	&lt;-	&lt;-	&lt;-
85-C#6	&lt;-	&lt;-	&lt;-	&lt;-	&lt;-
86-D6	&lt;-	&lt;-	&lt;-	&lt;-	&lt;-
87-D#6	&lt;-	&lt;-	&lt;-	&lt;-	&lt;-

# MIDI Implementierung

Funktion...		Übertragen	Erkannt	Anmerkungen
Grundkanal	Standard	10 ch	1-16	
	Geändert	X	X	
Modus	Standardmeldung	X	X	
	Geändert	*****	*****	
Anmerkung		0-127	0-127	
Anzahl:	Echte Stimme	*****	0-127	
Geschwindigkeit	Note auf	O 99H, V=1-127	0-127	
	Note-Off	O (9 9H. V=0)	0-127	
Nach Touch	Taste Kanal	X	X	
		X	X	
Tonhöhe		X	O	
Steuerung	0	X	O	Bankauswahl
	1	X	O	Modulation Portamento-Zeit
	5	X	O	Dateneingabe
	6	X	O	Lautstärke
	7	X	O	Pan-
	10	X	O	Expression
	11	X	O	Sustain-Pedal
	64	X	O	Portamento EIN/AUS
	65	X	O	Sostenuto-Pedal
	66	X	O	Soft-Pedal Reverb-Programm
	67	X	O	Chorus-Programm
	80	X	O	Hallpegel Chorus-Pegel
	81	X	O	Alle Klänge AUS Alle Controller zurücksetzen
	91	X	O	Alle Klänge AUS
	93	X	O	Alle Klänge AUS
	120	X	O	Alle Klänge AUS
121	X	O	Alle Klänge AUS	
123	X	O	Alle Klänge AUS	
Programmwechsel		X	O	
Systemexklusiv		X	O	
System	: Songposition	X	X	
Allgemein	: Songauswahl	X	X	
	: Melodie			
System	: Uhr	O	X	START \ STOP
Echtzeit	: Befehle			
Aux	: Lokal EIN/AUS	X	X	
	: Alle Noten AUS	X	X	
Meldungen:	Active Sense	O	X	
	Zurücksetzen	X	X	

O : JA X :  
NEIN

## WEEE-Erklärung / Entsorgung



Ihr Produkt wurde mit hochwertigen Materialien und Komponenten entworfen und hergestellt, die recyclebar sind und wieder verwendet werden können. Dieses Symbol bedeutet, dass elektrische und elektronische Geräte am Ende ihrer Nutzungsdauer vom Hausmüll getrennt entsorgt werden müssen. Bitte entsorgen Sie dieses Gerät bei Ihrer örtlichen kommunalen Sammelstelle oder im Recycling Center. Bitte helfen Sie mit, die Umwelt, in der wir leben, zu erhalten.

Technische Änderungen und Änderungen im Erscheinungsbild vorbehalten. Alle Angaben entsprechen dem Stand bei Drucklegung. Für die Richtigkeit und Vollständigkeit der enthaltenen Beschreibungen, Abbildungen und Angaben übernimmt Musikhaus Kirstein GmbH keinerlei Gewähr. Abgebildete Farben und Spezifikationen können geringfügig vom Produkt abweichen. Musikhaus Kirstein GmbH – Produkte sind nur über autorisierte Händler erhältlich. Distributoren und Händler sind keine Handlungsbevollmächtigten von Musikhaus Kirstein GmbH und haben keinerlei Befugnis, die Musikhaus Kirstein GmbH in irgendeiner Weise, sei es ausdrücklich oder durch schlüssiges Handeln, rechtlich zu binden. Diese Bedienungsanleitung ist urheberrechtlich geschützt. Jede Vervielfältigung bzw. jeder Nachdruck, auch auszugsweise, und jede Wiedergabe der Abbildungen, auch in verändertem Zustand, ist nur mit schriftlicher Zustimmung der Firma Musikhaus Kirstein GmbH gestattet.



## Herstellerangaben

### **Musikhaus Kirstein GmbH**

Bernbeurener Straße 11

86956 Schongau

Telefon: 0049-909494-0

Fax: 0049-909494-19

[www.kirstein.de](http://www.kirstein.de)

